

# 2009上海大众朗逸手动空调电路图

## 摘要:

该文档主要描述2009上海大众朗逸手动空调电路图。

## 关键字:

2009 上海大众 朗逸 电路图 手动空调 空调

# 目录

1. 手动空调电路图..... 1

# 1. 手动空调电路图

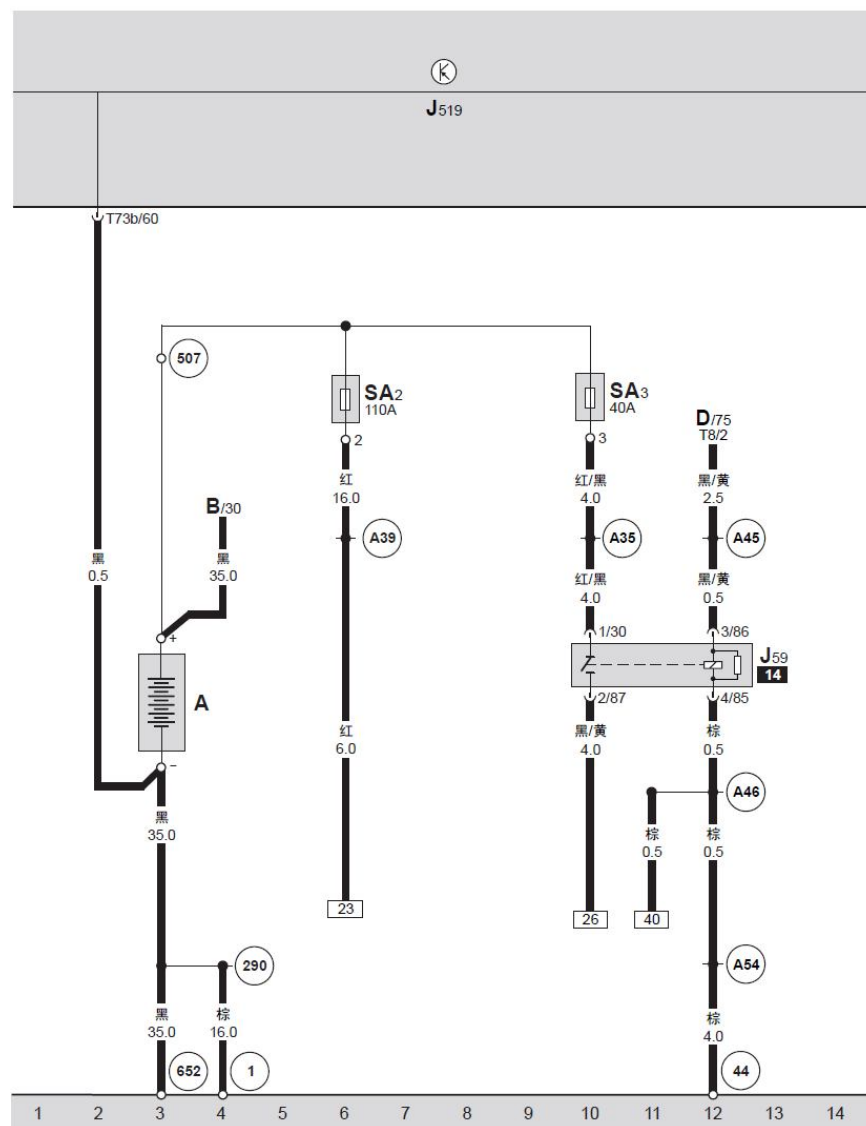

BCM 车身控制器、蓄电池、X 触点卸载继电器

- A — 蓄电池
  - B — 起动机马达, 在发动机舱左侧前方
  - D — 点火起动开关
  - J59 — X 触点卸载继电器, 在仪表板左侧下方继电器支架上 14 号位 (100 继电器)
  - J519 — BCM 车身控制器, 在仪表板左侧下方
  - SA2 — 保险丝 2, 110 安培, 仪表板左侧保险丝盒内 30 号总线保险丝, 在蓄电池盖保险丝支架上
  - SA3 — 保险丝 3, 40 安培, 点火起动开关、X 触点卸载继电器、起动继电器保险丝, 在蓄电池盖保险丝支架上
  - T8 — 8 针插头, 黑色, 点火起动开关插头
  - T73b — 73 针插头, 白色, BCM 车身控制器插头, 在 BCM 车身控制器 B 号位
- ① — 接地点, 蓄电池-车身, 在左前纵梁上
  - ④④ — 接地点, 在左 A 柱下方
  - ②⑨⑩ — 连接线, 在蓄电池线束内
  - ⑤⑦① — 正极螺栓连接点 (30), 在蓄电池盖保险丝支架上
  - ⑥⑤② — 接地点, 在起动机固定螺栓上
  - ③⑨⑨ — 正极连接线 (30), 在仪表板线束内
  - ③⑤⑤ — 正极连接线 (30), 在仪表板线束内
  - ④⑤⑤ — 连接线, 在仪表板线束内
  - ④④⑥ — 接地连接线 (31), 在仪表板线束内
  - ④⑤④ — 接地连接线 (31), 在仪表板线束内

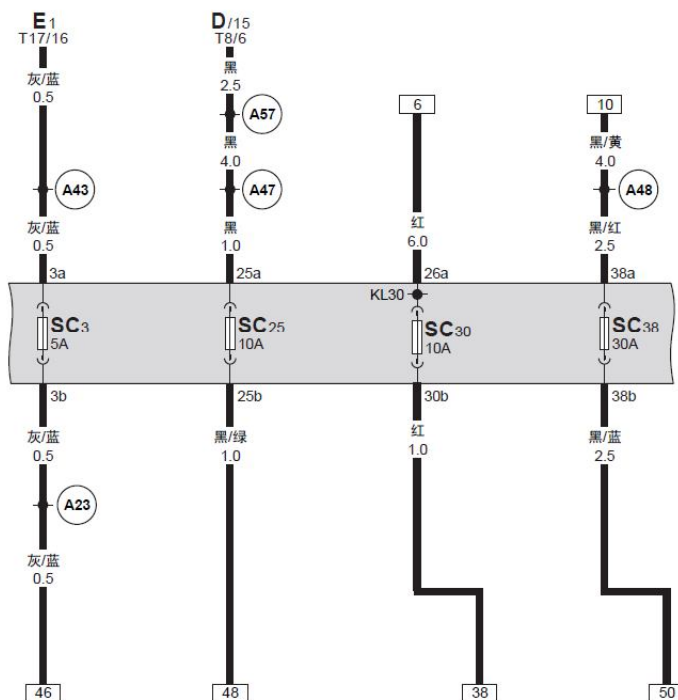
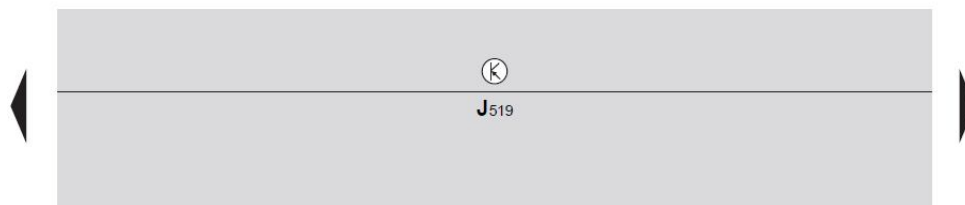

## 保险丝 SC

- D — 点火起动开关
- E1 — 车灯开关, 在仪表板左侧
- J519 — BCM 车身控制器, 在仪表板左侧下方
- SC3 — 保险丝 3, 5 安培, 空调器控制单元、后部车窗升降器联锁开关、后行李箱盖把手开锁按钮、车外后视镜加热按钮、收音机、左后车窗升降器开关、点烟器、轮胎压力监控按钮、牌照灯、Tiptronic 开关保险丝, 在仪表板左侧保险丝支架上
- SC25 — 保险丝 25, 10 安培, Climatronic 控制单元、空调器控制单元保险丝, 在仪表板左侧保险丝支架上
- SC30 — 保险丝 30, 10 安培, 空调器继电器保险丝, 在仪表板左侧保险丝支架上
- SC38 — 保险丝 38, 30 安培, Climatronic 控制单元、空调器控制单元、新鲜空气鼓风机开关、新鲜空气鼓风机保险丝, 在仪表板左侧保险丝支架上
- T8 — 8 针插头, 黑色, 点火起动开关插头
- T17 — 17 针插头, 黑色, 车灯开关插头
- (A23) — 连接线, 在仪表板线束内
- (A43) — 连接线, 在仪表板线束内
- (A47) — 连接线, 在仪表板线束内
- (A48) — 连接线, 在仪表板线束内
- (A57) — 连接线, 在仪表板线束内

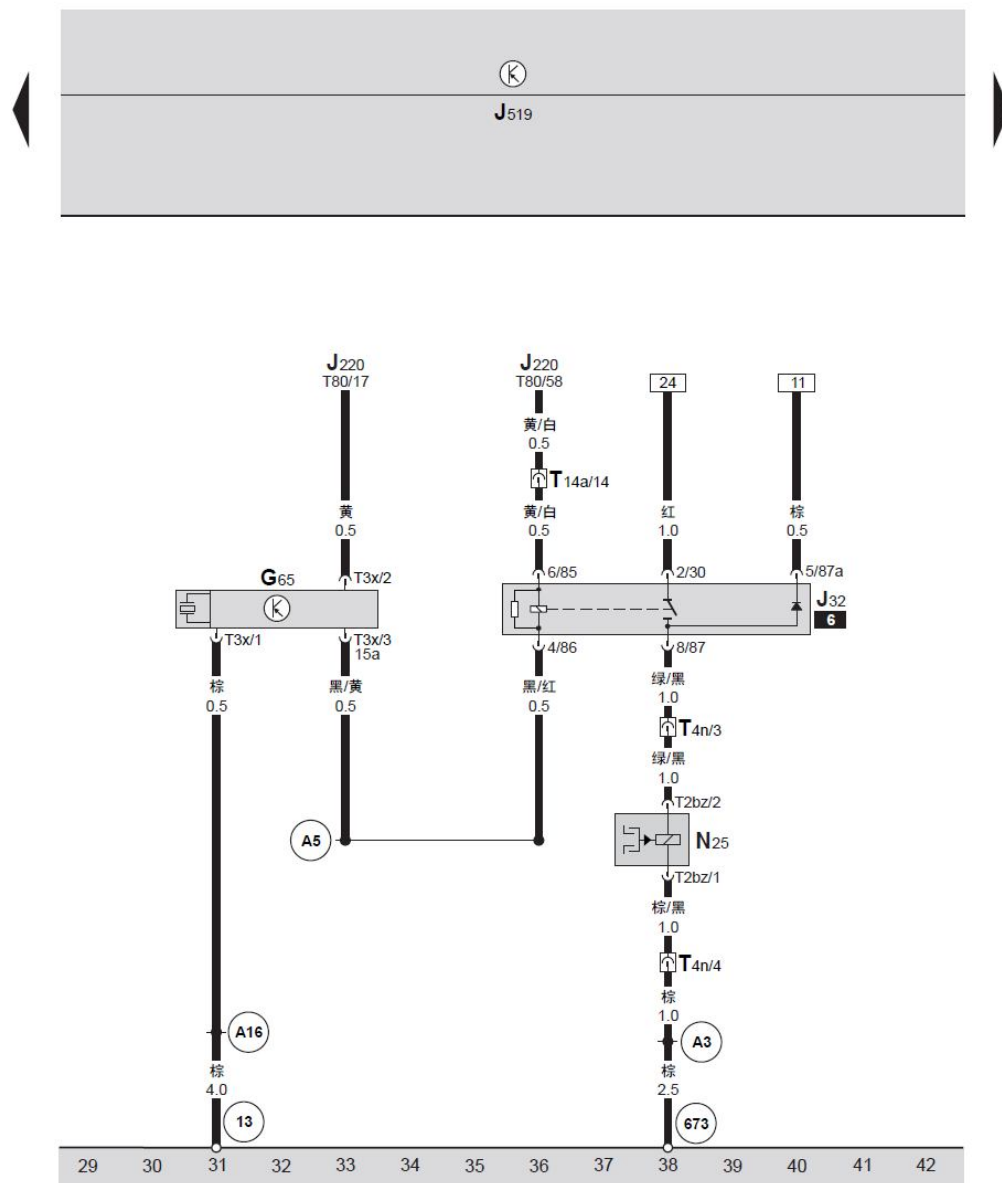

### 空调器继电器、高压传感器、空调器电磁离合器

- G65 — 高压传感器，在发动机舱右侧后方空调管上
- J32 — 空调器继电器，在仪表板左侧下方继电器支架上 6 号位 ( 126 继电器 )
- J220 — Motronic 发动机控制单元，在发动机舱内排水槽中间
- J519 — BCM 车身控制器，在仪表板左侧下方
- N25 — 空调器电磁离合器，在空调器压缩机皮带轮侧
- T2bz — 2 针插头，黑色，空调器电磁离合器插头
- T3x — 3 针插头，黑色，高压传感器插头
- T4n — 4 针插头，黑色，在发动机舱内左纵梁前部右侧
- T14a — 14 针插头，黑色，在左侧纵梁前端插头固定架上
- T80 — 80 针插头，黑色，Motronic 发动机控制单元插头
- 13 — 接地点，在右前纵梁前部
- 673 — 接地点，在左纵梁前部左侧
- A3 — 接地连接线 ( 31 )，在仪表板线束内
- A5 — 连接线，在仪表板线束内
- A16 — 接地连接线 ( 31 )，在仪表板线束内

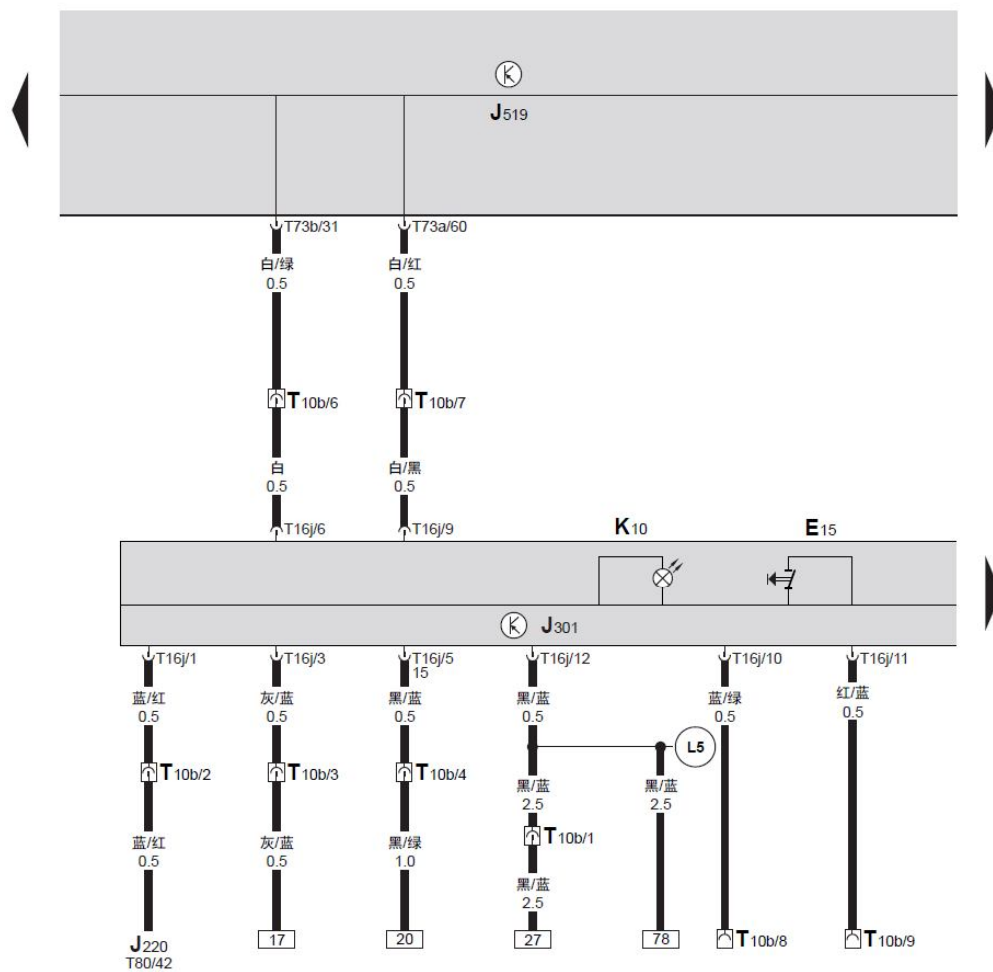

BCM 车身控制器、空调器控制单元、可加热后窗玻璃指示灯、可加热后窗玻璃开关

- E15 — 可加热后窗玻璃开关
- J220 — Motronic 发动机控制单元，在发动机舱内排水槽中间
- J301 — 空调器控制单元，在仪表板中部
- J519 — BCM 车身控制器，在仪表板左下方
- K10 — 可加热后窗玻璃指示灯
- T10b — 10 针插头，黑色，在蒸发箱左侧后部
- T16j — 16 针插头，黑色，空调器控制单元插头
- T73a — 73 针插头，黑色，BCM 车身控制器插头，在 BCM 车身控制器 A 号位
- T73b — 73 针插头，白色，BCM 车身控制器插头，在 BCM 车身控制器 B 号位
- T80 — 80 针插头，黑色，Motronic 发动机控制单元插头
- (L5) — 连接线，在空调线束内

43 44 45 46 47 48 49 50 51 52 53 54 55 56

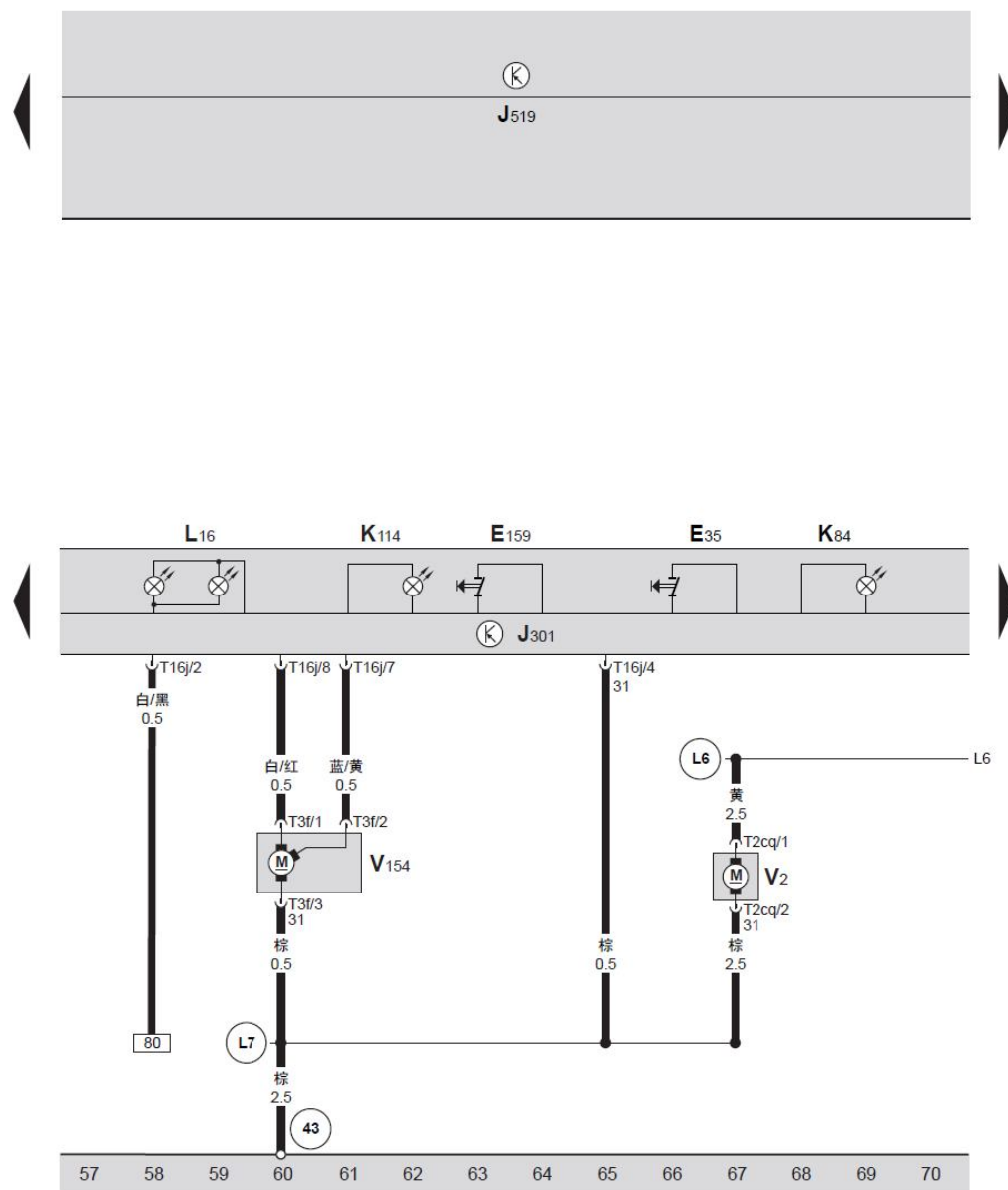

空调器控制单元、新鲜空气鼓风机、新鲜空气/空气内循环风门伺服马达、空调器开关、新鲜空气和空气内循环风门开关、空调器指示灯、新鲜空气和循环空气运行模式指示灯、新鲜空气调节照明灯泡

- E35 — 空调器开关
- E159 — 新鲜空气和空气内循环风门开关
- J301 — 空调器控制单元, 在仪表板中部
- J519 — BCM 车身控制器, 在仪表板左侧下方
- K84 — 空调器指示灯
- K114 — 新鲜空气和循环空气运行模式指示灯
- L16 — 新鲜空气调节照明灯泡
- T2cq — 2 针插头, 黑色, 新鲜空气鼓风机插头
- T3f — 3 针插头, 黑色, 新鲜空气/空气内循环风门伺服马达插头
- T16j — 16 针插头, 黑色, 空调器控制单元插头
- V2 — 新鲜空气鼓风机, 在空调器右侧后方
- V154 — 新鲜空气/空气内循环风门伺服马达
- 43 — 接地点, 在右 A 柱下方
- L6 — 连接线, 在空调线束内
- L7 — 接地连接线 (31), 在仪表板线束内

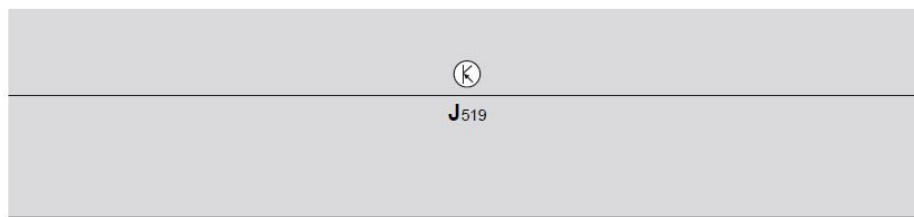

空调器控制单元、新鲜空气鼓风机开关、带过热保险丝的新鲜空气鼓风机串联电阻

- E9 — 新鲜空气鼓风机开关，在空调控制面板上  
 J301 — 空调器控制单元，在仪表板中部  
 J519 — BCM 车身控制器，在仪表板左侧下方  
 N24 — 带过热保险丝的新鲜空气鼓风机串联电阻  
 T4L — 4 针插头，黑色，带过热保险丝的新鲜空气鼓风机串联电阻插头  
 T5f — 5 针插头，黑色，新鲜空气鼓风机开关插头  
 L4 — 连接线，在空调线束内  
 L6 — 连接线，在空调线束内

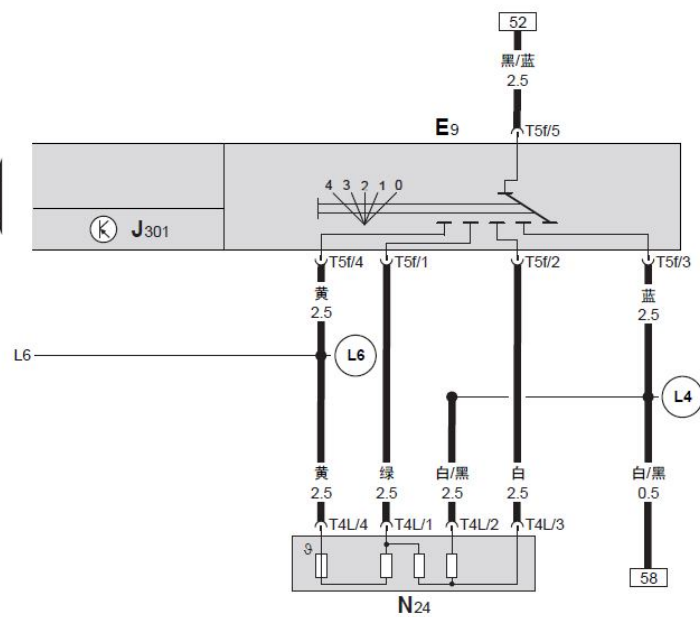

71 72 73 74 75 76 77 78 79 80 81 82 83 84