

发动机控制单元、发动机转速传感器、带功率输出级的点火线圈 4、火花塞、火花塞插头

- G28 — 发动机转速传感器，在发动机前部左侧近变速箱处
- J293 — 冷却液风扇控制单元，在发动机舱左侧冷却液风扇内
- J519 — BCM 车身控制单元，在仪表板左侧下方
- J623 — 发动机控制单元，在排水槽中部
- N292 — 带功率输出级的点火线圈 4，在气缸盖罩顶部左侧
- P — 火花塞插头
- Q — 火花塞
- T2cd — 2 针插头，黑色，发动机转速传感器插头
- T4p — 4 针插头，黑色，在散热风扇护罩左侧下部
- T4w — 4 针插头，黑色，带功率输出级的点火线圈 4 插头
- T14a — 14 针插头，黑色，在发动机舱内，左纵梁前方
- T60a — 60 针插头，黑色，发动机控制单元插头
- T94a — 94 针插头，黑色，发动机控制单元插头
- 9 — 接地点，自身接地
- 16 — 接地点，在气缸盖罩左侧
- 281 — 接地连接线，在发动机预装线束中
- 306 — 接地连接线，在发动机预装线束中
- 380 — 接地连接线，在主导线束中
- 640 — 接地点，在左前轮罩前部
- D35 — 连接线 (87a)，在发动机预装线束中

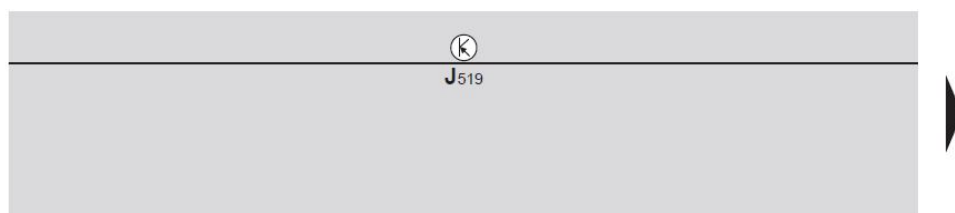

发动机控制单元、霍尔传感器、爆震传感器、进气管风门电位计

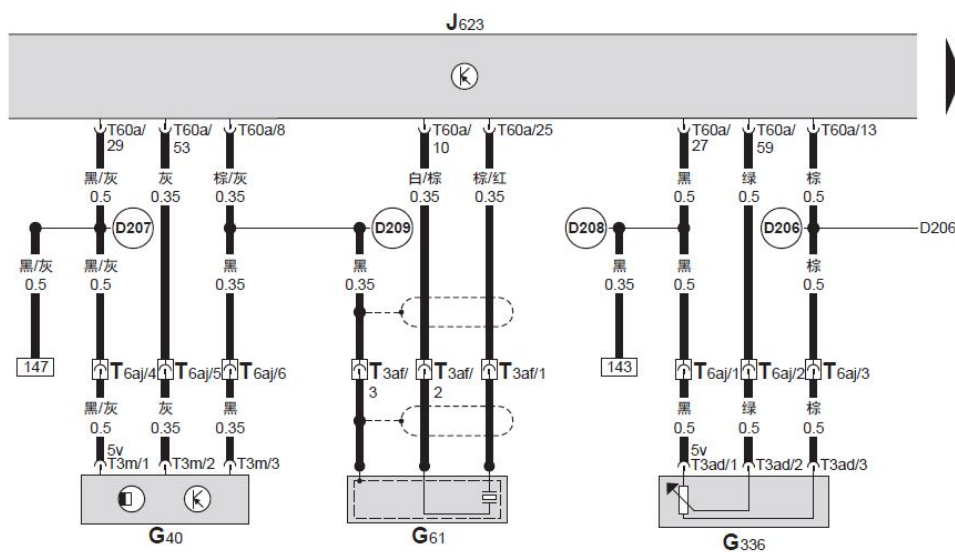

G40 — 霍尔传感器，在气缸盖罩顶部中间
 G61 — 爆震传感器，在发动机前方气缸体中部
 G336 — 进气管风门电位计，在发动机右侧机油滤清器后方
 J519 — BCM 车身控制单元，在仪表板左侧下方
 J623 — 发动机控制单元，在排水槽中部
 T3m — 3 针插头，黑色，霍尔传感器插头
 T3ad — 3 针插头，黑色，进气管风门电位计插头
 T3af — 3 针插头，绿色，在进气歧管左侧下方，插头支架上
 T6aj — 6 针插头，黑色，在进气歧管左侧下方，插头支架上
 T60a — 60 针插头，黑色，发动机控制单元插头

D206 — 接地连接线，在发动机预装线束中
 D207 — 正极连接线 (5 伏)，在发动机预装线束中
 D208 — 正极连接线 (5 伏)，在发动机预装线束中
 D209 — 连接线，在发动机预装线束中

127 128 129 130 131 132 133 134 135 136 137 138 139 140

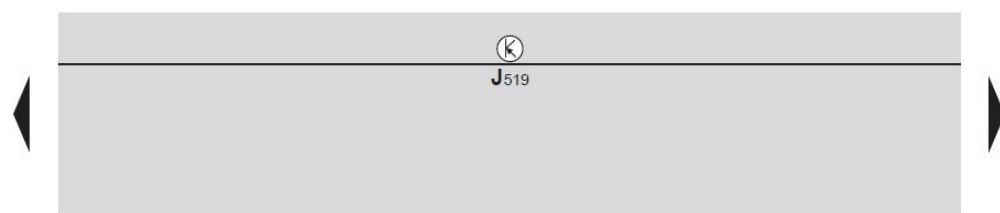

发动机控制单元、增压压力传感器、进气温度传感器、冷却液温度传感器、燃油压力传感器

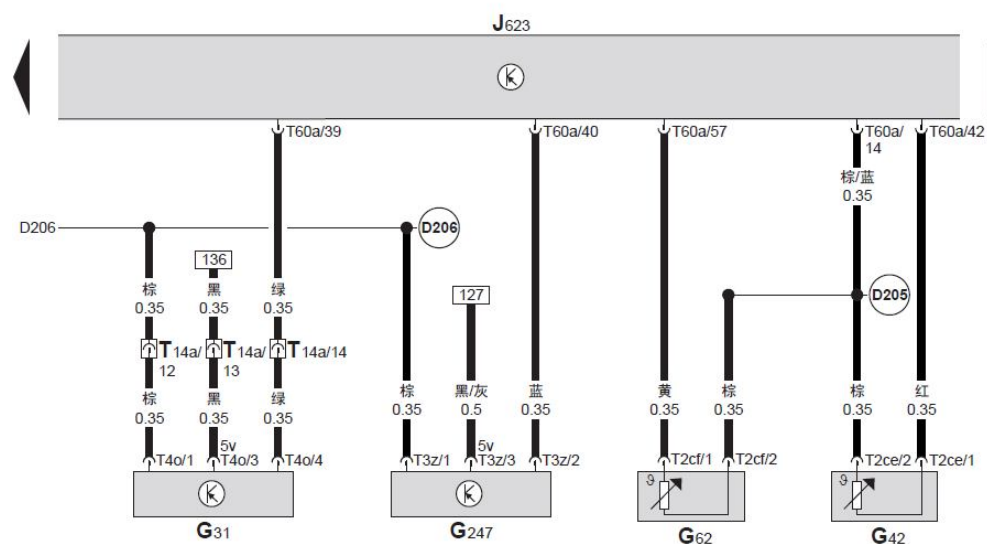

- G31 — 增压压力传感器，在变速箱前方增压空气管上
- G42 — 进气温度传感器，在进气歧管前部，节气门上方
- G62 — 冷却液温度传感器，在发动机前部，水泵右侧
- G247 — 燃油压力传感器，在进气歧管下方，燃油分配管右侧
- J519 — BCM 车身控制单元，在仪表板左侧下方
- J623 — 发动机控制单元，在排水槽中部
- T2ce — 2 针插头，黑色，进气温度传感器插头
- T2cf — 2 针插头，黑色，冷却液温度传感器插头
- T3z — 3 针插头，黑色，燃油压力传感器插头
- T4o — 4 针插头，黑色，增压压力传感器插头
- T14a — 14 针插头，黑色，在发动机舱内，左纵梁前方
- T60a — 60 针插头，黑色，发动机控制单元插头

ⓀD205 — 连接线，在发动机预装线束中

ⓀD206 — 接地连接线，在发动机预装线束中

141 142 143 144 145 146 147 148 149 150 151 152 153 154

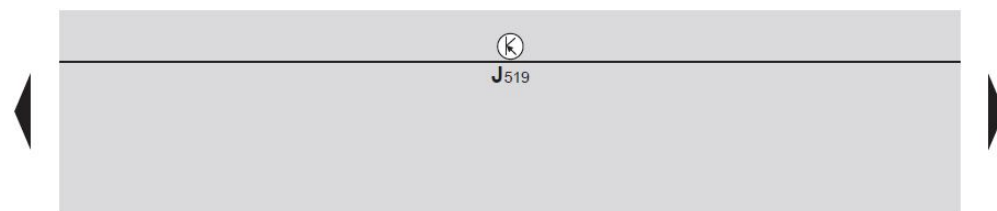

发动机控制单元、喷嘴

J519 — BCM 车身控制单元，在仪表板左侧下方

J623 — 发动机控制单元，在排水槽中部

N30 — 喷嘴，第 1 缸

N31 — 喷嘴，第 2 缸

N32 — 喷嘴，第 3 缸

N33 — 喷嘴，第 4 缸

T2cL — 2 针插头，黑色，第 1 缸喷嘴插头

T2cm — 2 针插头，黑色，第 2 缸喷嘴插头

T2cn — 2 针插头，黑色，第 3 缸喷嘴插头

T2co — 2 针插头，黑色，第 4 缸喷嘴插头

T8s — 8 针插头，黑色，在进气歧管左侧下方，插头支架上

T60a — 60 针插头，黑色，发动机控制单元插头

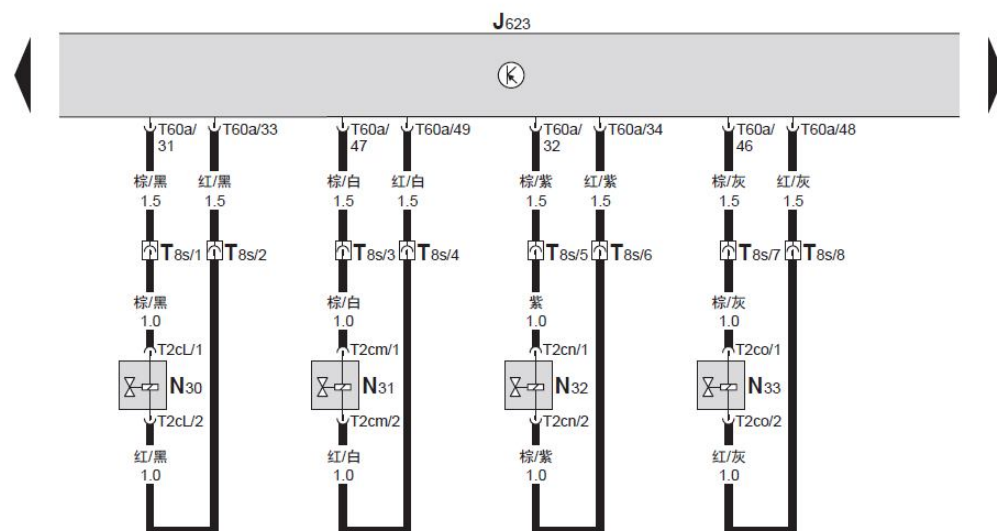

155 156 157 158 159 160 161 162 163 164 165 166 167 168

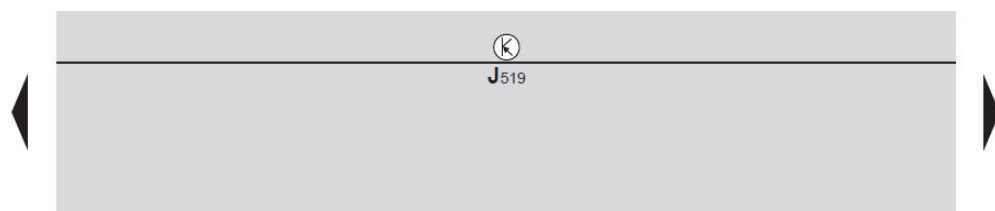

发动机控制单元、增压压力限制电磁阀、活性炭容器装置电磁阀（周期性控制）、凸轮轴调节阀、涡轮增压器循环空气阀、进气管风门气流控制阀、机油压力调节阀

J519 — BCM 车身控制单元，在仪表板左侧下方

J623 — 发动机控制单元，在排水槽中部

N75 — 增压压力限制电磁阀，在发动机后方，涡轮增压器右侧中部

N80 — 活性炭容器装置电磁阀（周期性控制），在进气歧管前部，节气门上方

N205 — 凸轮轴调节阀，在发动机右侧，正时链上部盖板上

N249 — 涡轮增压器循环空气阀，在发动机后方，涡轮增压器右侧下部

N316 — 进气管风门气流控制阀，在进气歧管左侧下部

N428 — 机油压力调节阀，在发动机底部右侧前方

T2bv — 2 针插头，黑色，活性炭容器装置电磁阀插头

T2ch — 2 针插头，黑色，进气管风门气流控制阀插头

T2ci — 2 针插头，棕色，涡轮增压器循环空气阀插头

T2cj — 2 针插头，黑色，凸轮轴调节阀插头

T2ck — 2 针插头，黑色，增压压力限制电磁阀插头

T2dm — 2 针插头，黑色，机油压力调节阀插头

T60a — 60 针插头，黑色，发动机控制单元插头

(D173) — 连接线 (87a)，在发动机预装线束中

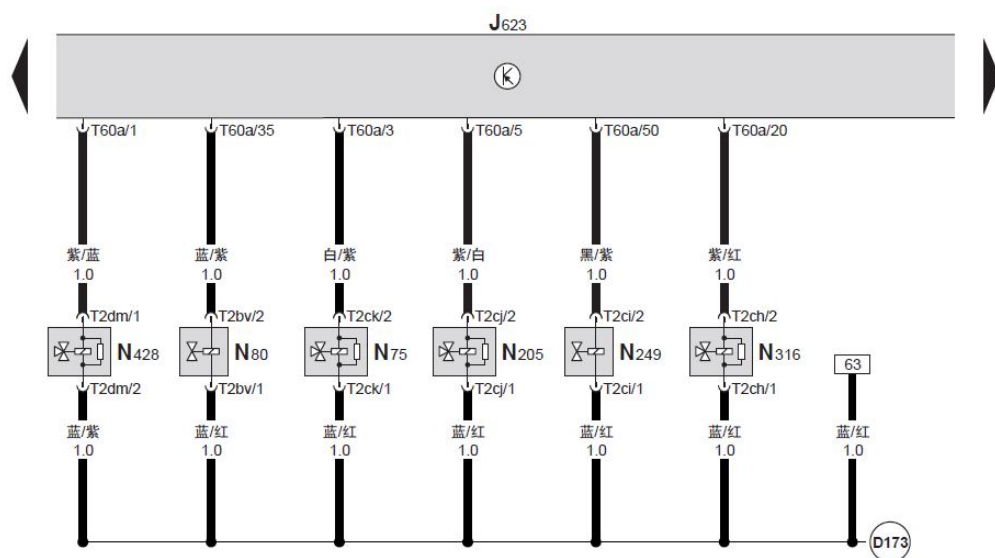

169 170 171 172 173 174 175 176 177 178 179 180 181 182

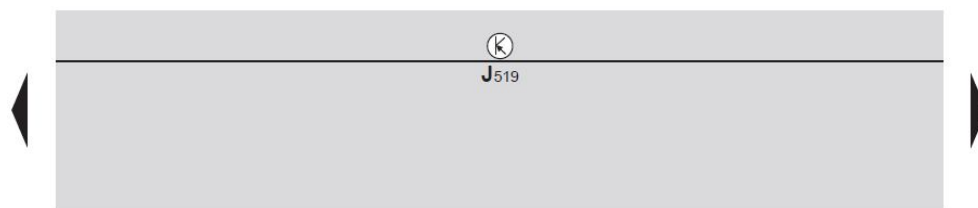

发动机控制单元、氧传感器、氧传感器加热装置、氧传感器 1 加热装置

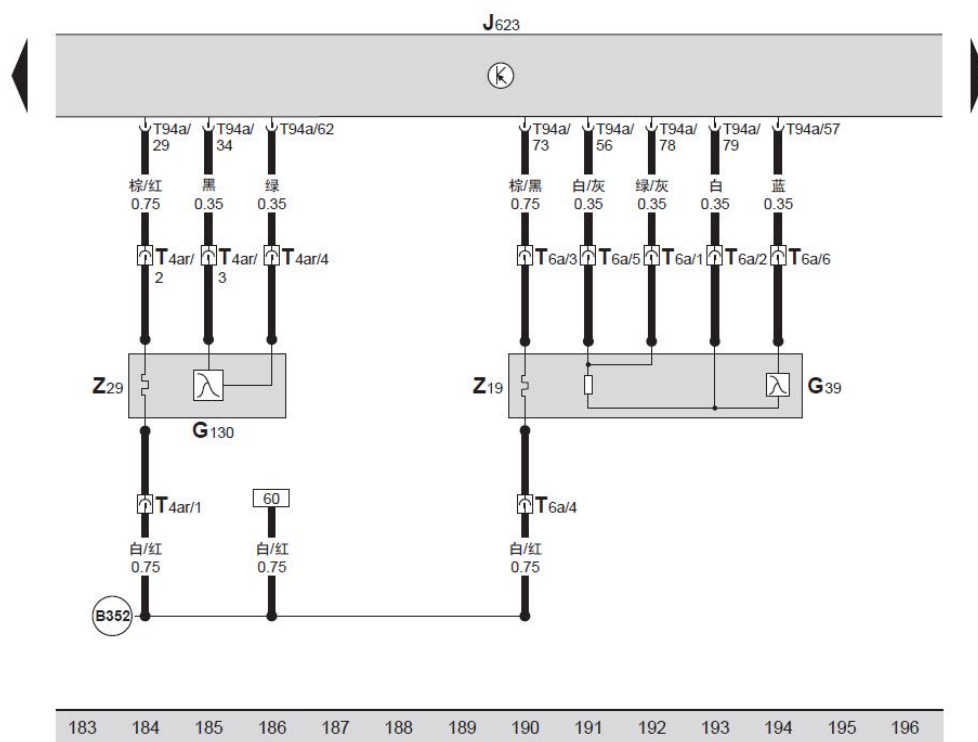

- G39 — 前氧传感器，在发动机后方催化净化器右侧
- G130 — 后氧传感器，在副车架后方的催化净化器后部
- J519 — BCM 车身控制单元，在仪表板左侧下方
- J623 — 发动机控制单元，在排水槽中部
- T4ar — 4 针插头，黑色，在右侧车底前部
- T6a — 6 针插头，黑色，在发动机舱横隔板中间
- T94a — 94 针插头，黑色，发动机控制单元插头
- Z19 — 氧传感器加热装置，在发动机后方的催化净化器右侧
- Z29 — 氧传感器 1 加热装置，在副车架后方的催化净化器后部
- (B352) — 正极连接线 (87a)，在主导线束中

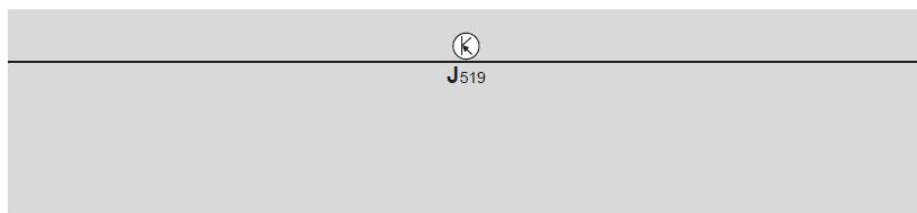

发动机控制单元、节气门控制单元、油门踏板位置传感器、节气门驱动装置 (电控节气门)、节气门驱动装置 (电控节气门) 角度传感器

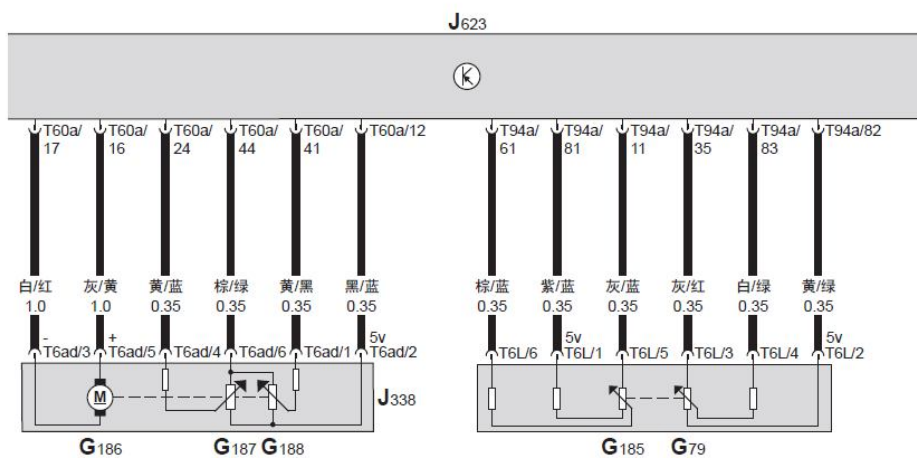

- G79 — 油门踏板位置传感器, 在油门踏板内
- G185 — 油门踏板位置传感器 2, 在油门踏板内
- G186 — 节气门驱动装置 (电控节气门), 在节气门内
- G187 — 节气门驱动装置 (电控节气门) 角度传感器 1, 在节气门内
- G188 — 节气门驱动装置 (电控节气门) 角度传感器 2, 在节气门内
- J338 — 节气门控制单元, 在进气歧管前部中间
- J519 — BCM 车身控制单元, 在仪表盘左侧下方
- J623 — 发动机控制单元, 在排水槽中部
- T6L — 6 针插头, 黑色, 油门踏板位置传感器插头
- T6ad — 6 针插头, 黑色, 节气门控制单元插头
- T60a — 60 针插头, 黑色, 发动机控制单元插头
- T94a — 94 针插头, 黑色, 发动机控制单元插头

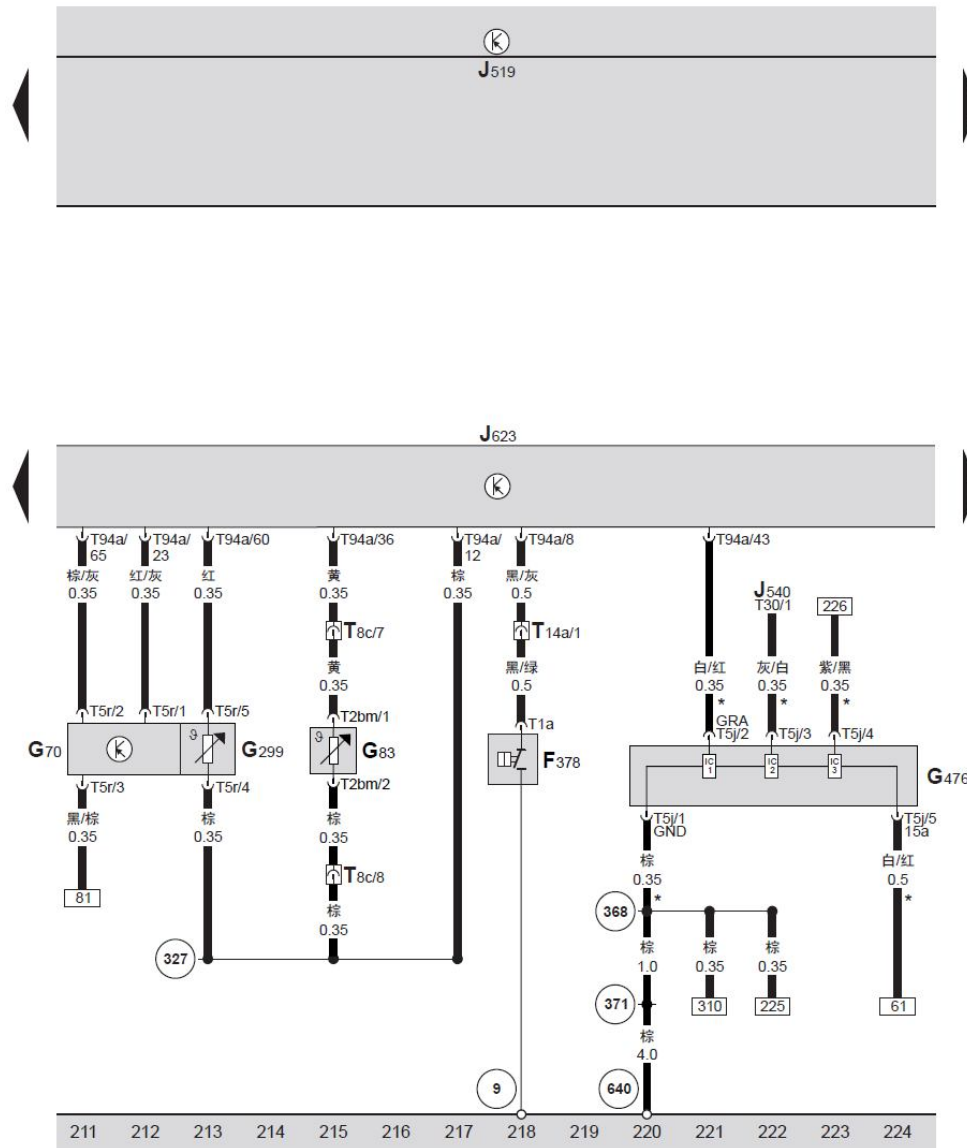

发动机控制单元、机油压力防降开关、空气质量计、水箱出口冷却液温度传感器、进气温度传感器 2、离合器位置传感器

F378 — 机油压力防降开关, 在发动机右侧, 机油滤清器下方
G70 — 空气质量计, 在发动机舱左侧, 空气滤清器后方
G83 — 水箱出口冷却液温度传感器, 在发动机前方冷却液管上

G299 — 进气温度传感器 2, 在发动机舱左侧, 空气滤清器后方
G476 — 离合器位置传感器, 在发动机舱内左纵梁后部
J519 — BCM 车身控制单元, 在仪表板左侧下方
J540 — 电动驻车 and 手制动器控制单元, 在换挡杆后部中央通道上

J623 — 发动机控制单元, 在排水槽中部
T1a — 1 针插头, 蓝色, 机油压力防降开关插头
T2bm — 2 针插头, 黑色, 水箱出口冷却液温度传感器插头
T5j — 5 针插头, 黑色, 离合器位置传感器插头
T5r — 5 针插头, 黑色, 空气质量计插头
T8c — 8 针插头, 黑色, 在发动机舱前部, 左前纵梁右侧
T14a — 14 针插头, 黑色, 在发动机舱内, 左纵梁前方
T30 — 30 针插头, 黑色, 电动驻车 and 手制动器控制单元插头
T94a — 94 针插头, 黑色, 发动机控制单元插头

⊙ — 接地点, 自身接地
⊙(327) — 接地连接线 (传感器接地), 在主导线束中
⊙(368) — 接地连接线, 在主导线束中
⊙(371) — 接地连接线, 在主导线束中
⊙(640) — 接地点, 在左前轮罩前部
* — 用于装备 6 档手动变速箱标识字母 LMT 的车辆