

## 1.4. 2L 发动机控制系统电路图

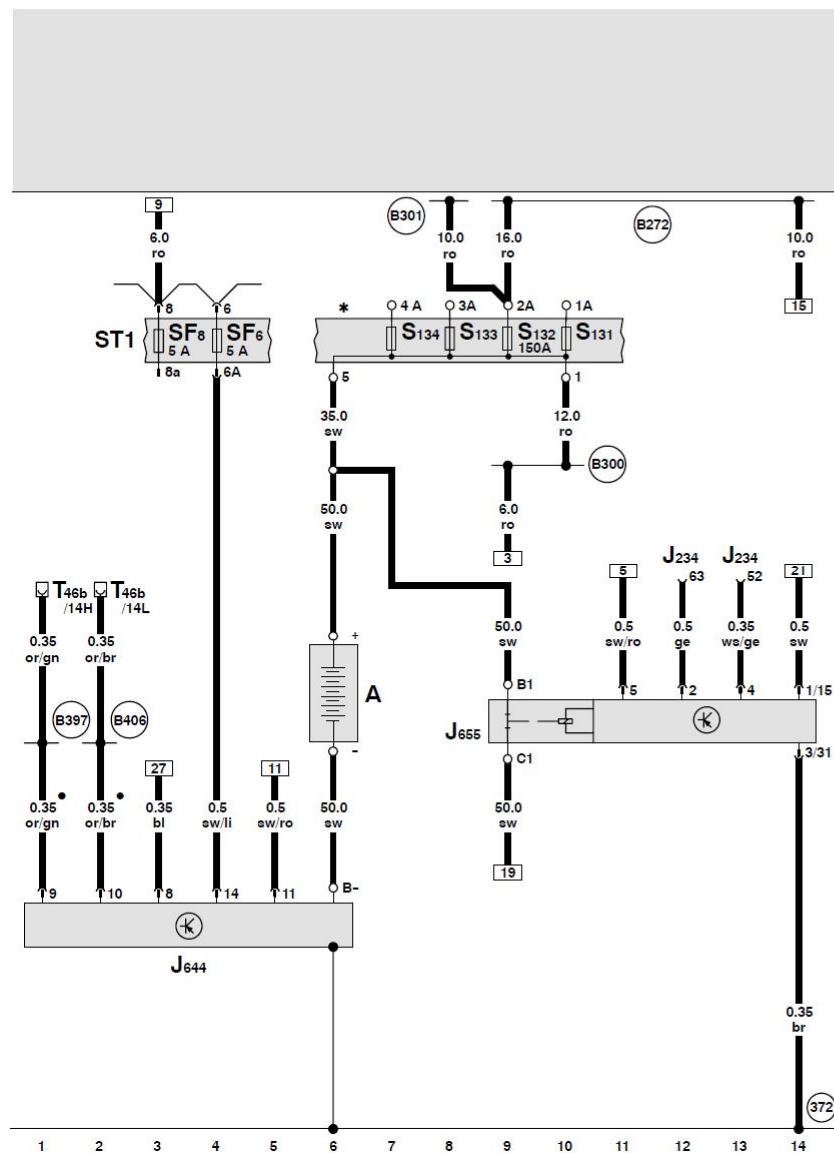

蓄电池、电源管理系统控制单元、蓄电池关闭继电器、熔断式保险丝

A - 蓄电池  
 J234 - 安全气囊控制单元  
 J644 - 电源管理系统控制单元  
 J655 - 蓄电池断路继电器  
 S131 - 熔断式保险丝 1  
 S132 - 熔断式保险丝 2  
 S133 - 熔断式保险丝 3  
 S134 - 熔断式保险丝 4  
 SF6 - 保险丝架上的保险丝 6  
 SF8 - 保险丝架上的保险丝 8  
 T46b - 46 芯插头连接, 右 CAN 分离插头

(372) - 主导线束中的接地连接 7  
 (B272) - 主导线束中的正极连接 (30)  
 (B300) - 主导线束中的正极连接 4 (30)  
 (B301) - 主导线束中的正极连接 5 (30)  
 (B397) - 主导线束中的连接 1 (舒适 / 便捷功能 CAN 总线, 高速)  
 (B406) - 主导线束中的连接 1 (舒适 / 便捷功能 CAN 总线, 低速)

• - CAN 总线 (数据导线)  
 \* - 行李箱右侧的保险丝架和继电器座

ws = 白色  
 sw = 黑色  
 ro = 红色  
 br = 棕色  
 gn = 绿色  
 bl = 蓝色  
 gr = 灰色  
 li = 淡紫色  
 ge = 黄色  
 or = 桔黄色

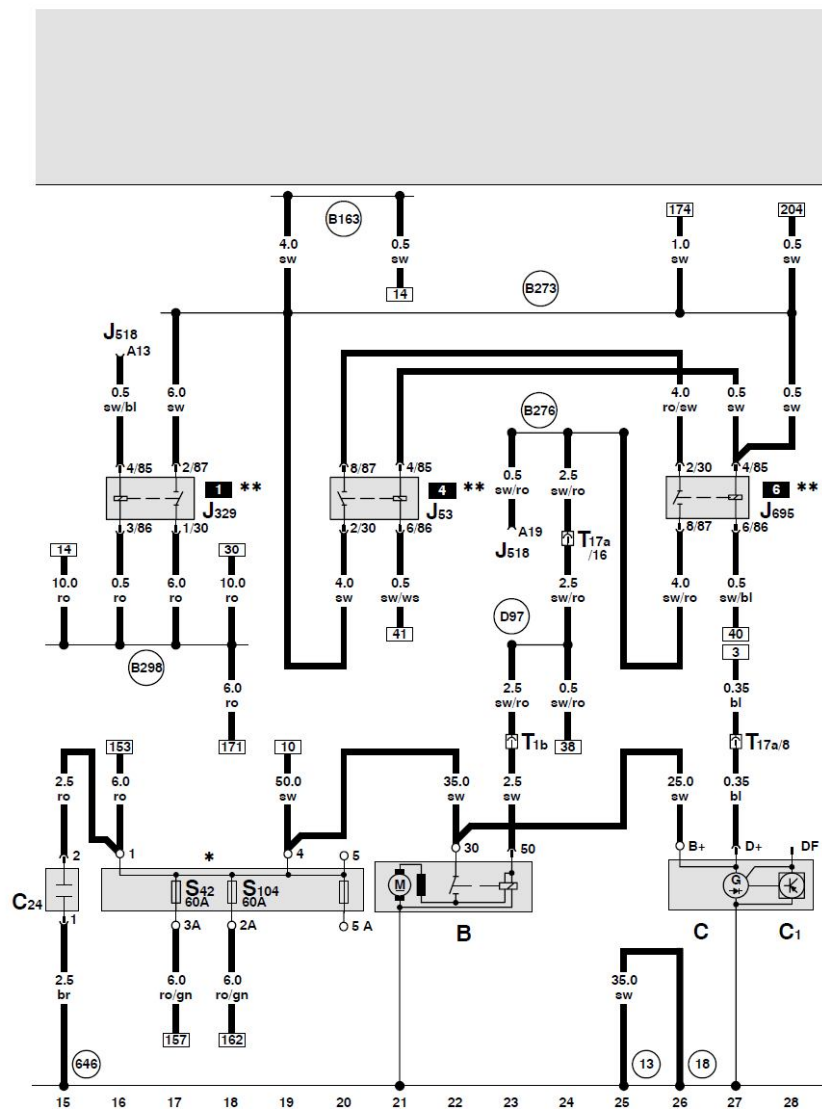

起动机、三相交流发电机、总线端 15 供电继电器、起动机继电器、滤波电容器

- B - 起动机
- C - 三相交流发电机
- C1 - 电压调节器
- C24 - 滤波电容器
- J53 - 起动机继电器
- J329 - 总线端 15 供电继电器
- J518 - 进入及启动许可控制单元
- J695 - 起动机继电器 2
- S42 - 冷却液风扇单独保险丝
- S104 - 冷却液风扇保险丝, 第 2 级
- T1b - 1 芯黑色插头连接, 在发动机舱内右前方
- T17a - 17 芯红色插头连接, 排水槽电控箱左侧接线板

- (13) - 发动机舱内右侧的接地点
- (18) - 发动机缸体上的接地点
- (646) - 前围板接地点 2
- (B163) - 车内导线束中的正极连接 1 (15)
- (B273) - 主导线束中的正极连接 (15)
- (B276) - 主导线束中的正极连接 (50)
- (B298) - 主导线束中的正极连接 2 (30)
- (D97) - 发动机舱右侧导线束中的连接 (50)

- \* - 排水槽电控箱右侧的主保险丝架
- \*\* - 驾驶员侧杂物箱后面的 9 座继电器托架

ws = 白色  
 sw = 黑色  
 ro = 红色  
 br = 棕色  
 gn = 绿色  
 bl = 蓝色  
 gr = 灰色  
 li = 淡紫色  
 ge = 黄色  
 or = 桔黄色

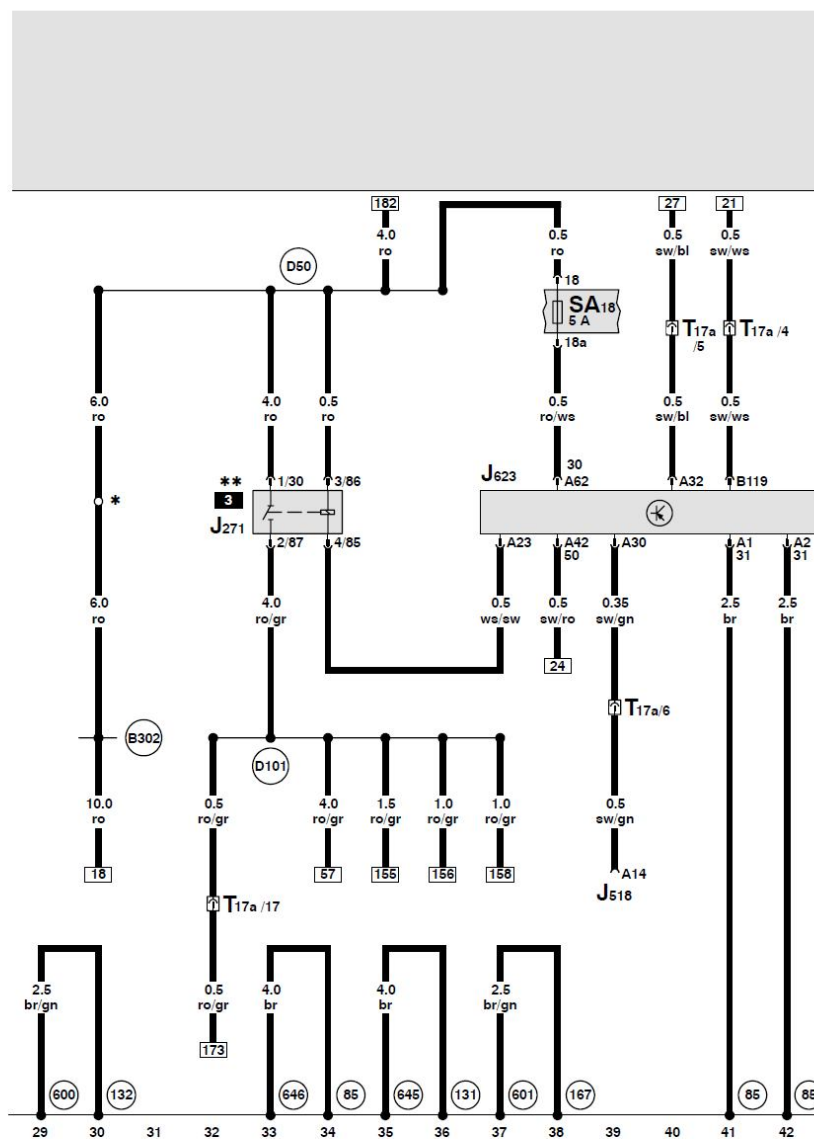

### 发动机控制单元、Motronic 供电继电器

J271 - Motronic 供电继电器  
 J518 - 进入及起动许可控制单元  
 J623 - 发动机控制单元  
 SA 18 - 发动机舱保险丝架上的保险丝 8  
 T17a - 17 芯红色插头连接, 排水槽电控箱左侧接线板

85 - 发动机舱导线束中的接地连接 1

131 - 发动机舱导线束中的接地连接 2

132 - 发动机舱导线束中的接地连接 3

167 - 发动机舱导线束中的接地连接 4

600 - 气缸盖右侧上的接地点

601 - 气缸盖左侧上的接地点

645 - 前围板接地点 1

646 - 前围板接地点 2

B302 - 主导线束中的正极连接 6 (30)

D50 - 发动机舱导线束中的正极连接 (30)

D101 - 发动机舱导线束中的连接 1

\* - 排水槽电控箱中左侧的螺栓连接

\*\* - 排水槽电控箱左侧的继电器座

ws = 白色  
 sw = 黑色  
 ro = 红色  
 br = 棕色  
 gn = 绿色  
 bl = 蓝色  
 gr = 灰色  
 li = 淡紫色  
 ge = 黄色  
 or = 桔黄色

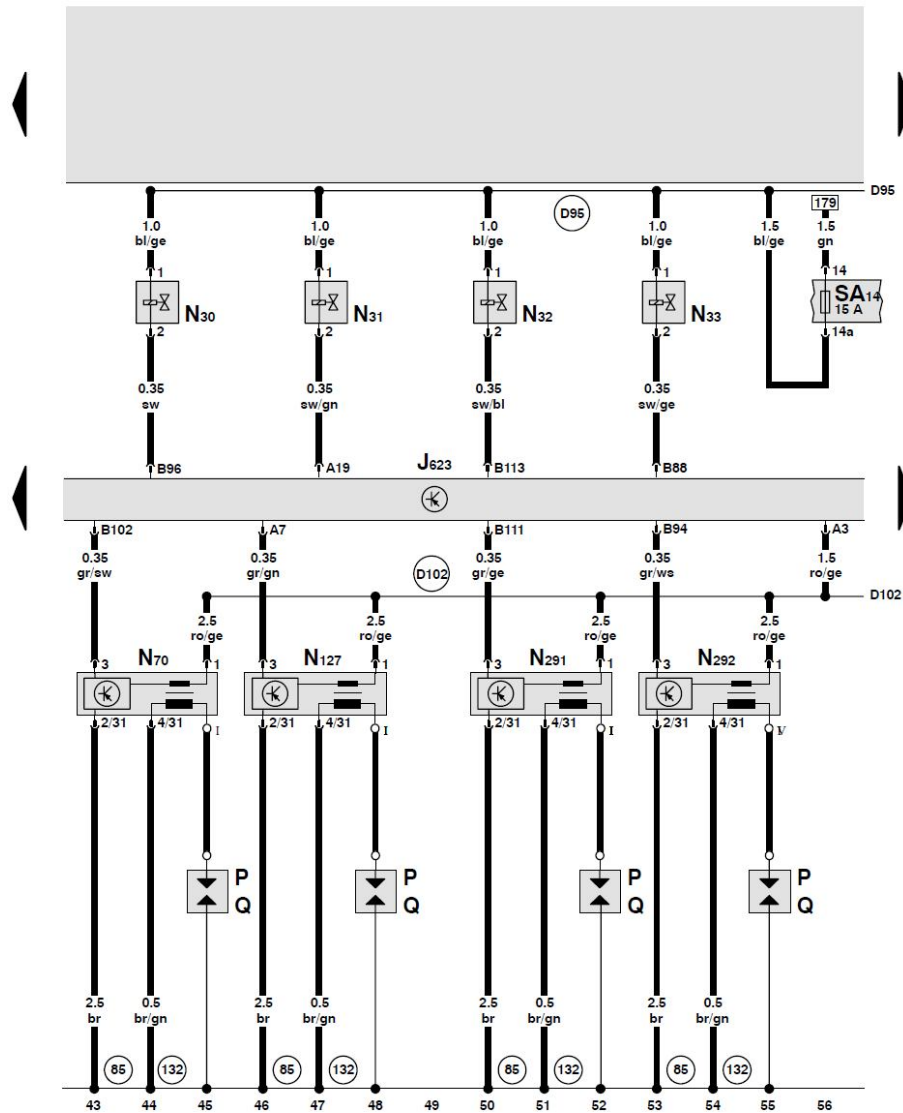

发动机控制单元、气缸 14 的喷油阀、带功率输出级的点火线圈 14

- J623 - 发动机控制单元
- N30 - 气缸 1 喷油阀
- N31 - 气缸 2 喷油阀
- N32 - 气缸 3 喷油阀
- N33 - 气缸 4 喷油阀
- N70 - 带功率输出级的点火线圈 1
- N127 - 带功率输出级的点火线圈 2
- N291 - 带功率输出级的点火线圈 3
- N292 - 带功率输出级的点火线圈 4
- P - 火花塞插头
- Q - 火花塞
- SA 14 - 发动机舱保险丝架上的保险丝 4
- (85) - 发动机舱导线束中的接地连接 1
- (132) - 发动机舱导线束中的接地连接 3
- (D95) - 发动机舱导线束中的连接 (喷油阀)
- (D102) - 发动机舱导线束中的连接 2

ws = 白色  
 sw = 黑色  
 ro = 红色  
 br = 棕色  
 gn = 绿色  
 bl = 蓝色  
 gr = 灰色  
 li = 淡紫色  
 ge = 黄色  
 or = 桔黄色

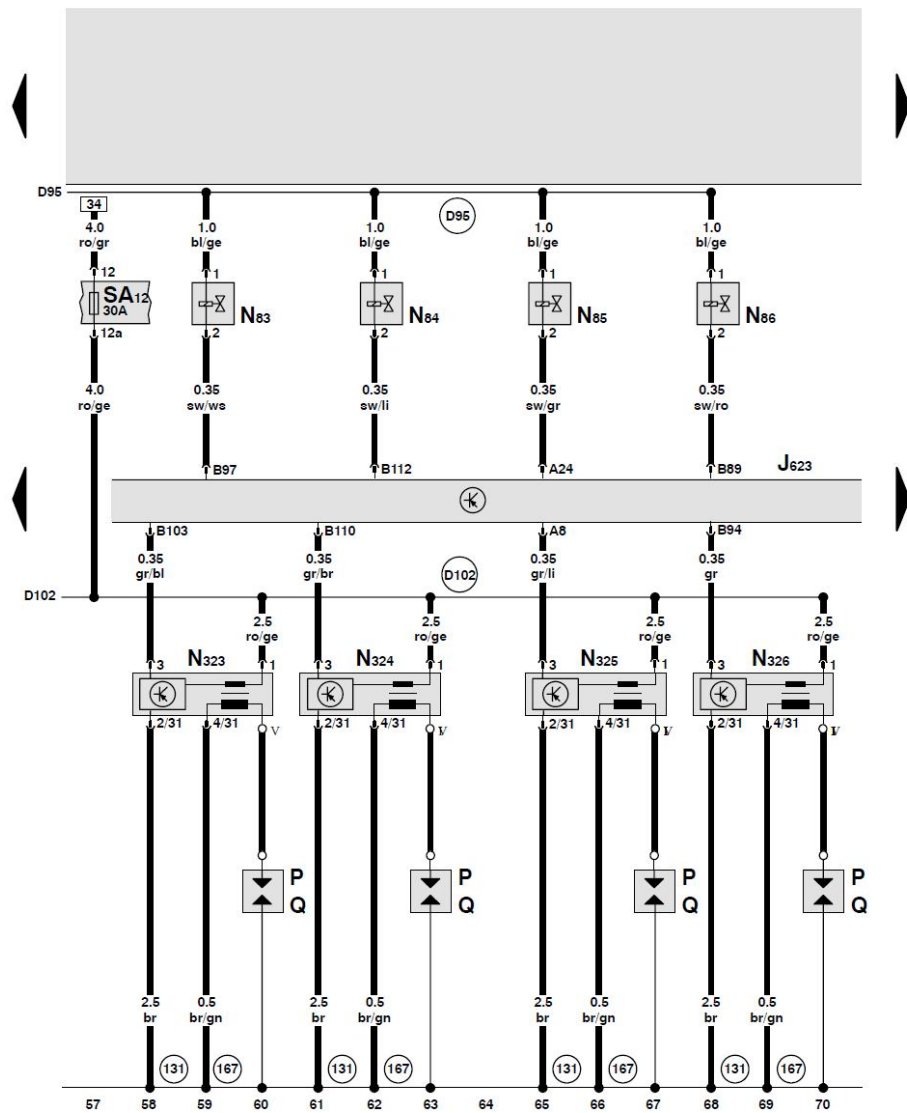

发动机控制单元、气缸 58 的喷油阀、带功率输出级的点火线圈 58

- J623 - 发动机控制单元
- N83 - 气缸 5 喷油阀
- N84 - 气缸 6 喷油阀
- N85 - 气缸 7 喷油阀
- N86 - 气缸 8 喷油阀
- N323 - 带功率输出级的点火线圈 5
- N324 - 带功率输出级的点火线圈 6
- N325 - 带功率输出级的点火线圈 7
- N326 - 带功率输出级的点火线圈 8
- P - 火花塞插头
- Q - 火花塞
- SA 12 - 发动机舱保险丝架上的保险丝 2
- (131) - 发动机舱导线束中的接地连接 2
- (167) - 发动机舱导线束中的接地连接 4
- (D95) - 发动机舱导线束中的连接 (喷油阀)
- (D102) - 发动机舱导线束中的连接 2

ws = 白色  
 sw = 黑色  
 ro = 红色  
 br = 棕色  
 gn = 绿色  
 bl = 蓝色  
 gr = 灰色  
 li = 淡紫色  
 ge = 黄色  
 or = 桔黄色



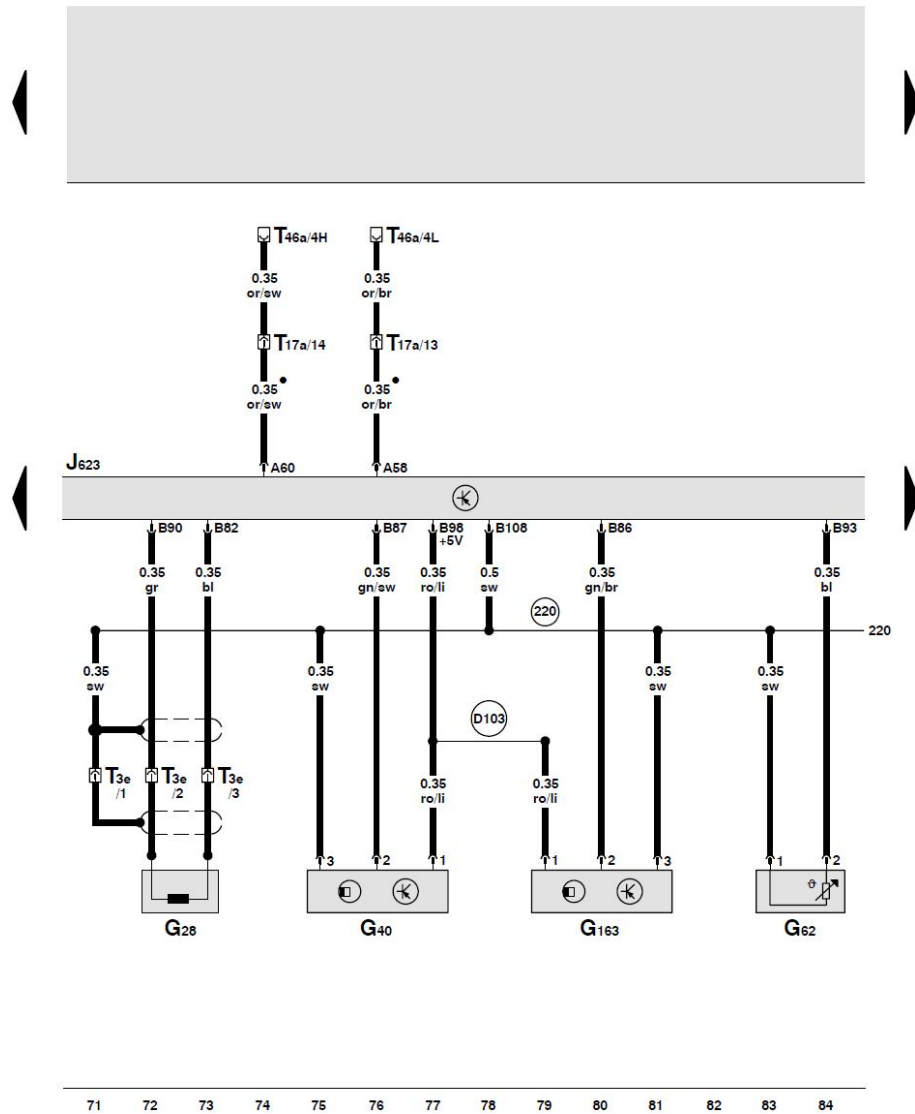

发动机控制单元、发动机转速传感器、霍尔传感器、霍尔传感器 2、冷却液温度传感器

- G28 - 发动机转速传感器
- G40 - 霍尔传感器
- G62 - 冷却液温度传感器
- G163 - 霍尔传感器 2
- J623 - 发动机控制单元
- T3e - 3 芯灰色插头连接, 在发动机转速传感器上
- T17a - 17 芯红色插头连接, 排水槽电控箱左侧接线板
- T46a - 46 芯插头连接、左侧 CAN 分离插头
- (220) - 发动机导线束中的接地连接 (传感器接地)
- (D103) - 发动机舱导线束中的连接 3
- - CAN 总线 (数据导线)

ws = 白色  
 sw = 黑色  
 ro = 红色  
 br = 棕色  
 gn = 绿色  
 bl = 蓝色  
 gr = 灰色  
 li = 淡紫色  
 ge = 黄色  
 or = 桔黄色

## 发动机控制单元, 爆震传感器 14

- G61 - 爆震传感器 1
- G66 - 爆震传感器 2
- G198 - 爆震传感器 3
- G199 - 爆震传感器 4
- J623 - 发动机控制单元
- T3a - 3 芯蓝色插头连接, 在爆震传感器 1 上
- T3b - 3 芯黑色插头连接, 在爆震传感器 2 上
- T3c - 3 芯黑色插头连接, 在爆震传感器 3 上
- T3d - 3 芯蓝色插头连接, 在爆震传感器 4 上

(220) - 发动机导线束中的接地连接 (传感器接地)

(316) - 发动机导线束中的接地连接 (传感器接地 2)

(D108) - 发动机舱导线束中的连接 6

(D109) - 发动机舱导线束中的连接 7

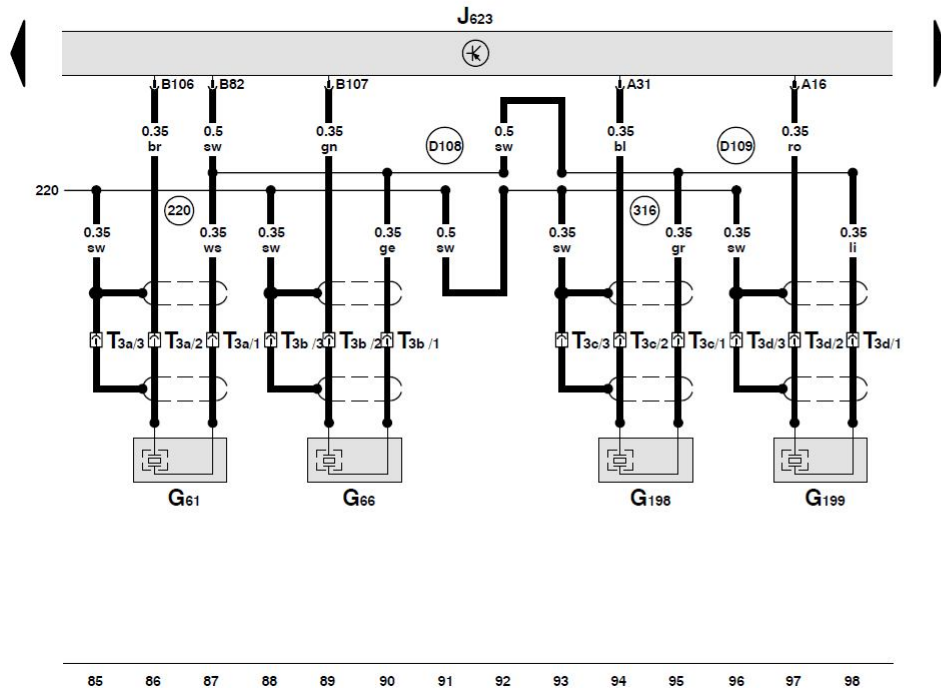

ws = 白色  
 sw = 黑色  
 ro = 红色  
 br = 棕色  
 gn = 绿色  
 bl = 蓝色  
 gr = 灰色  
 li = 淡紫色  
 ge = 黄色  
 or = 桔黄色

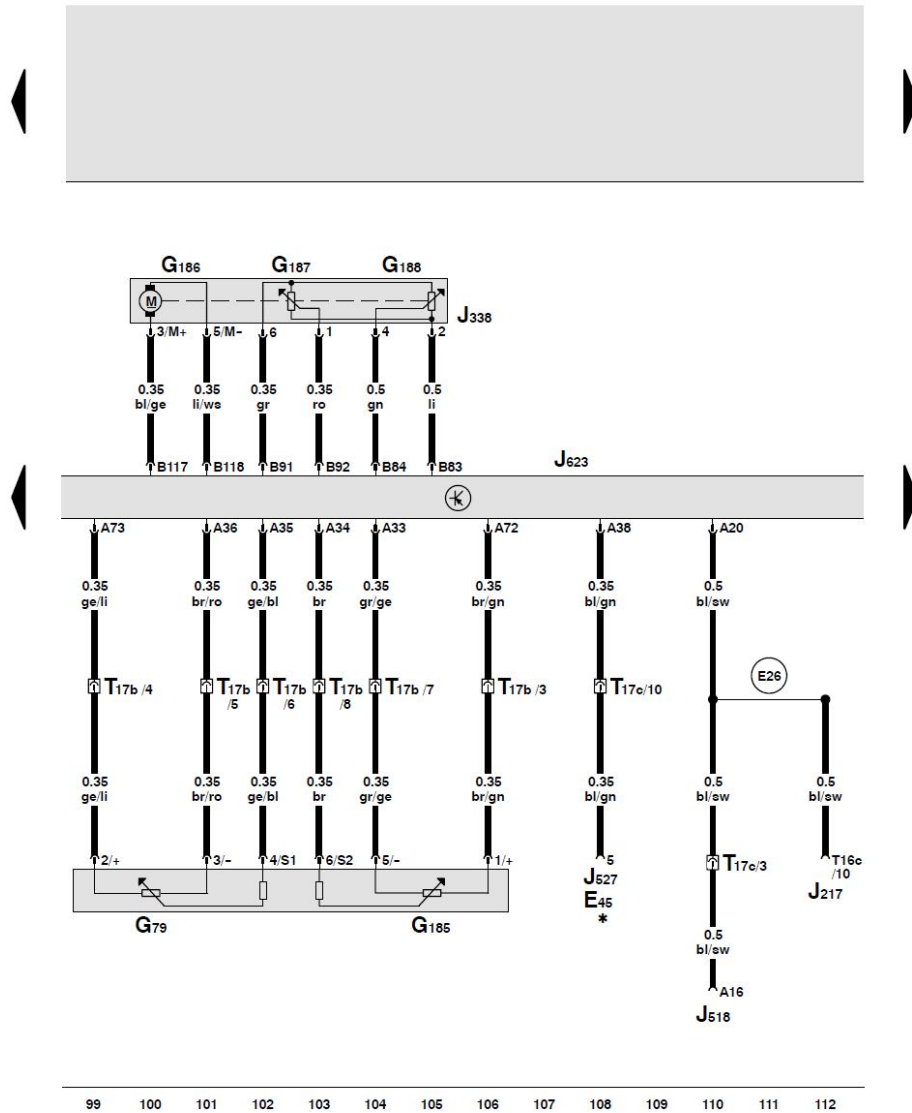

### 发动机控制单元、油门踏板位置传感器、节气门控制单元

- E45 - 定速巡航装置开关
- G79 - 油门踏板位置传感器
- G185 - 油门踏板位置传感器 2
- G186 - 节气门驱动装置（电控节气门）
- G187 - 节气门驱动装置（电控节气门）角度传感器 1
- G188 - 节气门驱动装置（电控节气门）角度传感器 2
- J217 - 自动变速箱控制单元
- J338 - 节气门控制单元
- J518 - 进入及起动机控制单元
- J527 - 转向柱电子装置控制单元
- J623 - 发动机控制单元
- T16c - 16 芯黑色插头连接，在自动变速箱控制单元上
- T17b - 17 芯黑色插头连接，排水槽电控箱左侧接线板
- T17c - 17 芯白色插头连接，排水槽电控箱左侧接线板

(E26) - Motronic 导线束中换挡杆锁的连接

\* - 带有定速巡航装置的汽车

WS = 白色  
 SW = 黑色  
 RO = 红色  
 BR = 棕色  
 GN = 绿色  
 BL = 蓝色  
 GR = 灰色  
 LI = 淡紫色  
 GE = 黄色  
 OR = 桔黄色



## 发动机控制单元、氧传感器、氧传感器 2

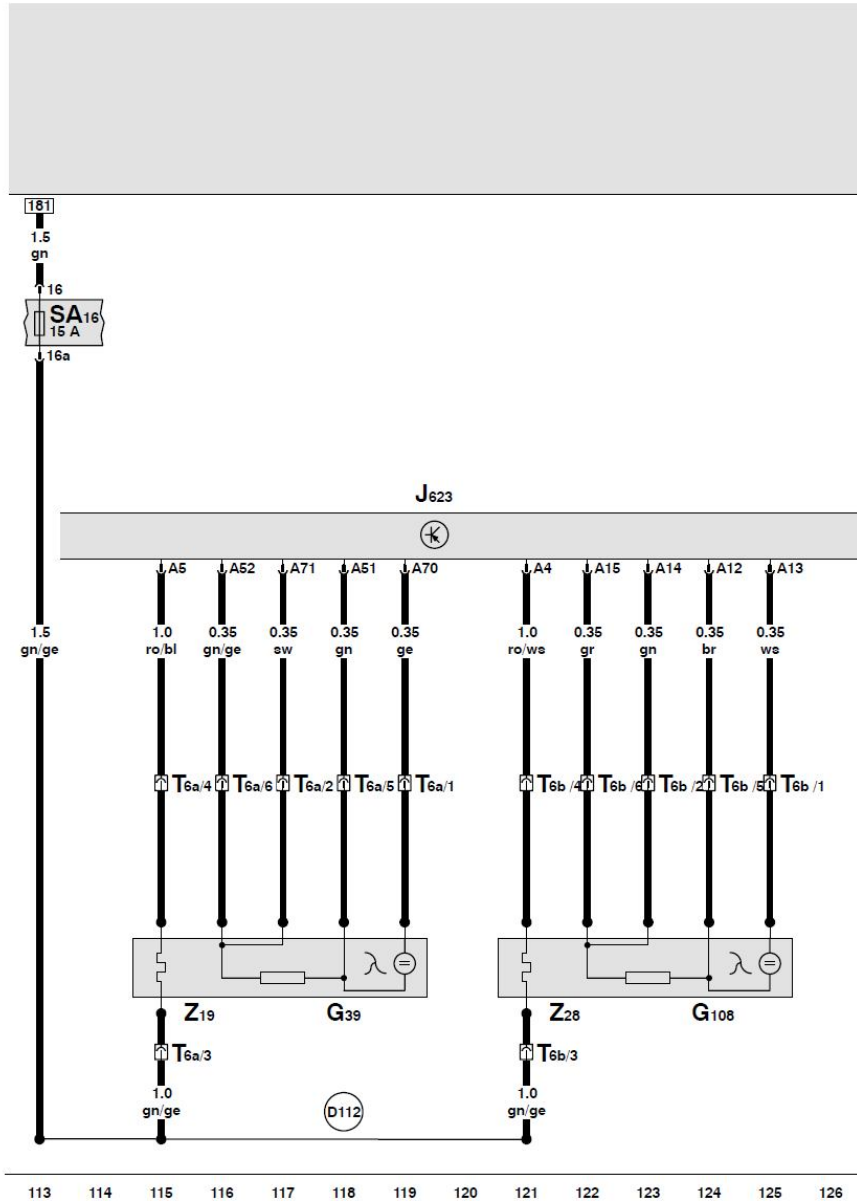

- G39 - 氧传感器
- G108 - 氧传感器 2
- J623 - 发动机控制单元
- SA 16 - 发动机舱保险丝架上的保险丝 6
- T6a - 氧传感器的 6 芯黑色插头连接
- T6b - 氧传感器 2 的 6 芯黑色插头连接
- Z19 - 氧传感器加热装置
- Z28 - 氧传感器 2 的加热装置
- (D112) - 发动机舱导线束中的连接 10

ws = 白色  
ro = 红色  
br = 棕色  
gn = 绿色  
bl = 蓝色  
li = 淡紫色  
ge = 黄色  
or = 桔黄色