

4. 座椅

4.1 电动驾驶员座椅布置图

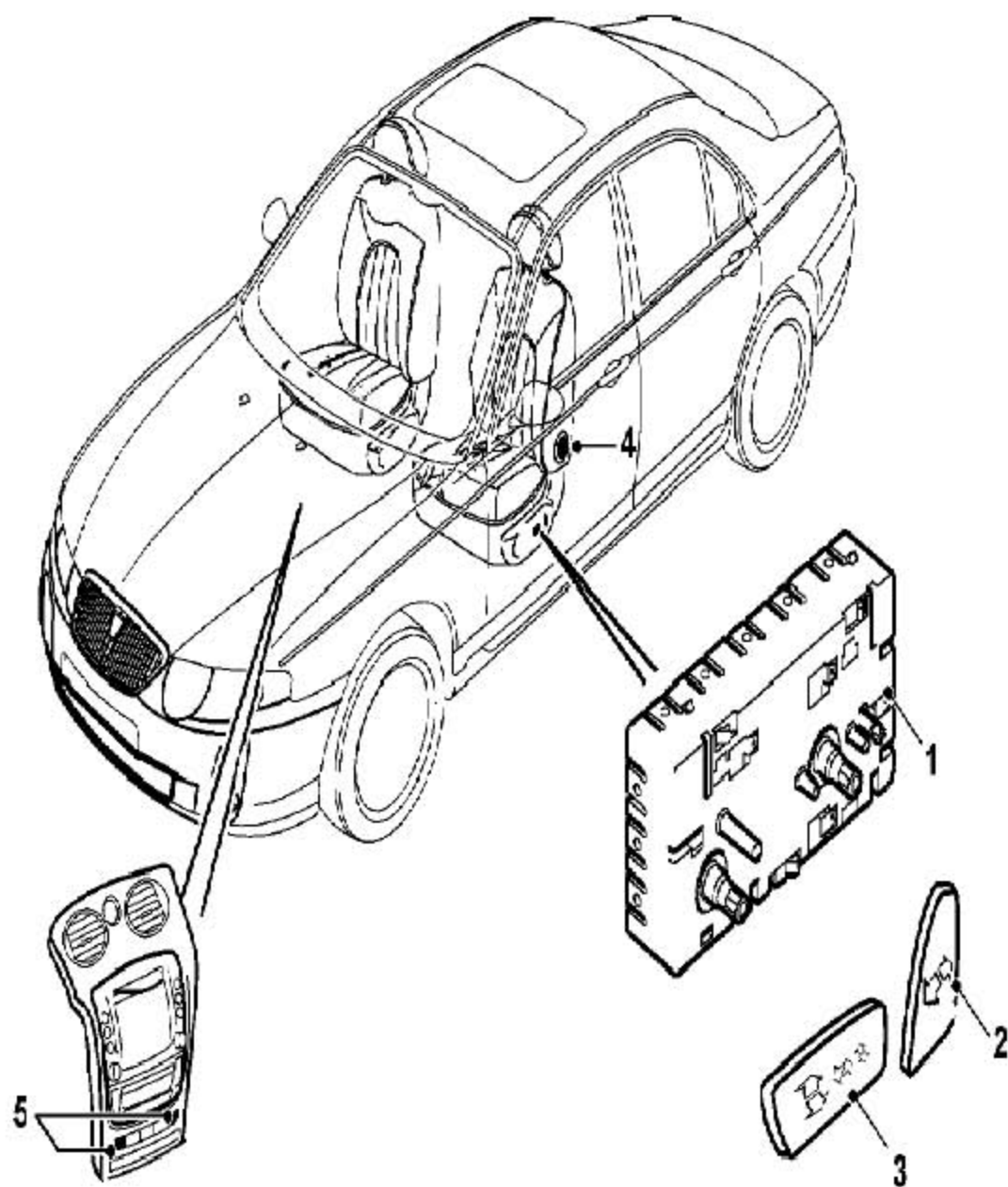

1	驾驶员座椅调节开关盒	4	腰托调节手
2	靠背向前 / 倾斜调节开关	5	座椅加热开
3	座垫向前 / 向后、提升 / 降低、向上倾斜 / 向下倾斜调节开关		

4.2 手动驾驶员座椅布置图

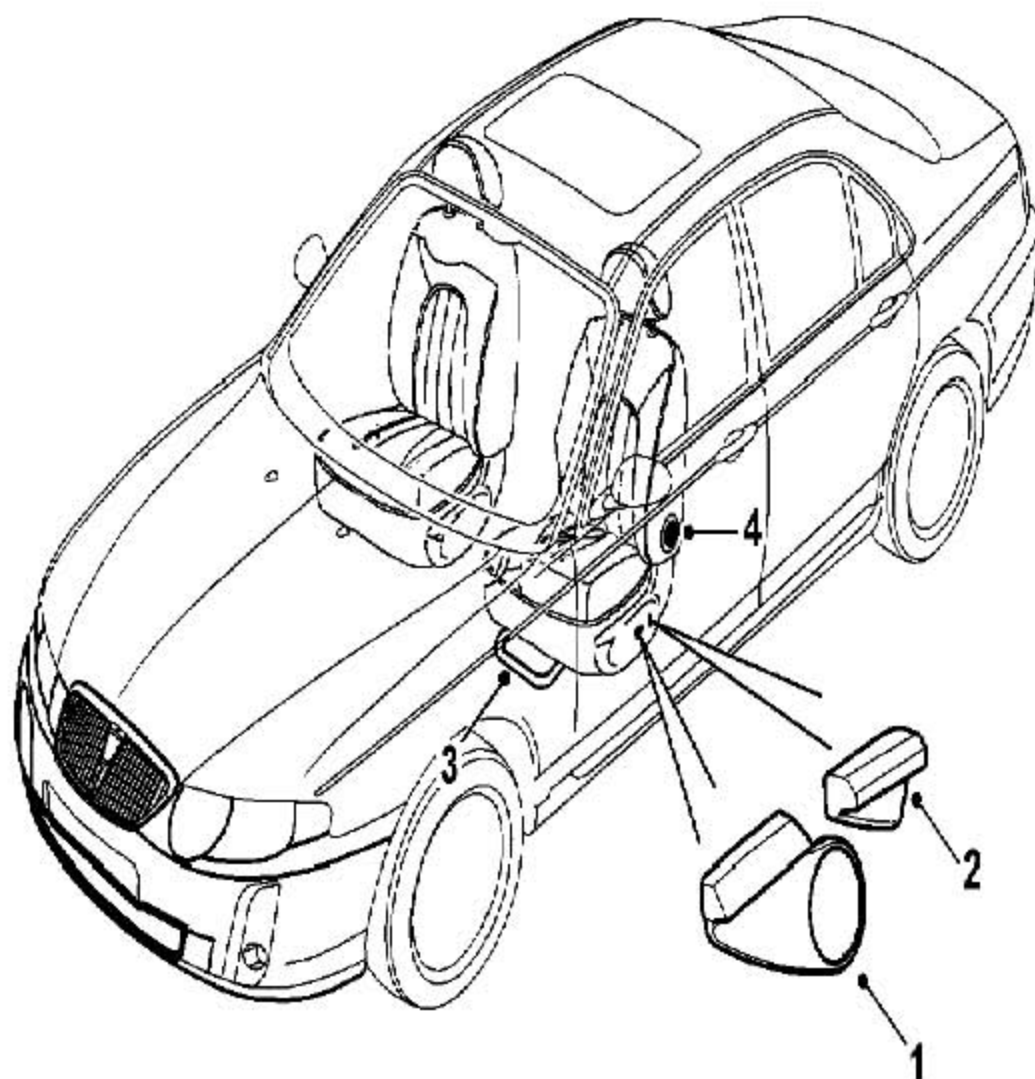

1	座垫提升 / 降低、调节开关	3	座垫向前 / 向后拉杆
2	靠背向前 / 倾斜调节开关	4	腰托调节手轮

4.3 手动乘客座椅布置图

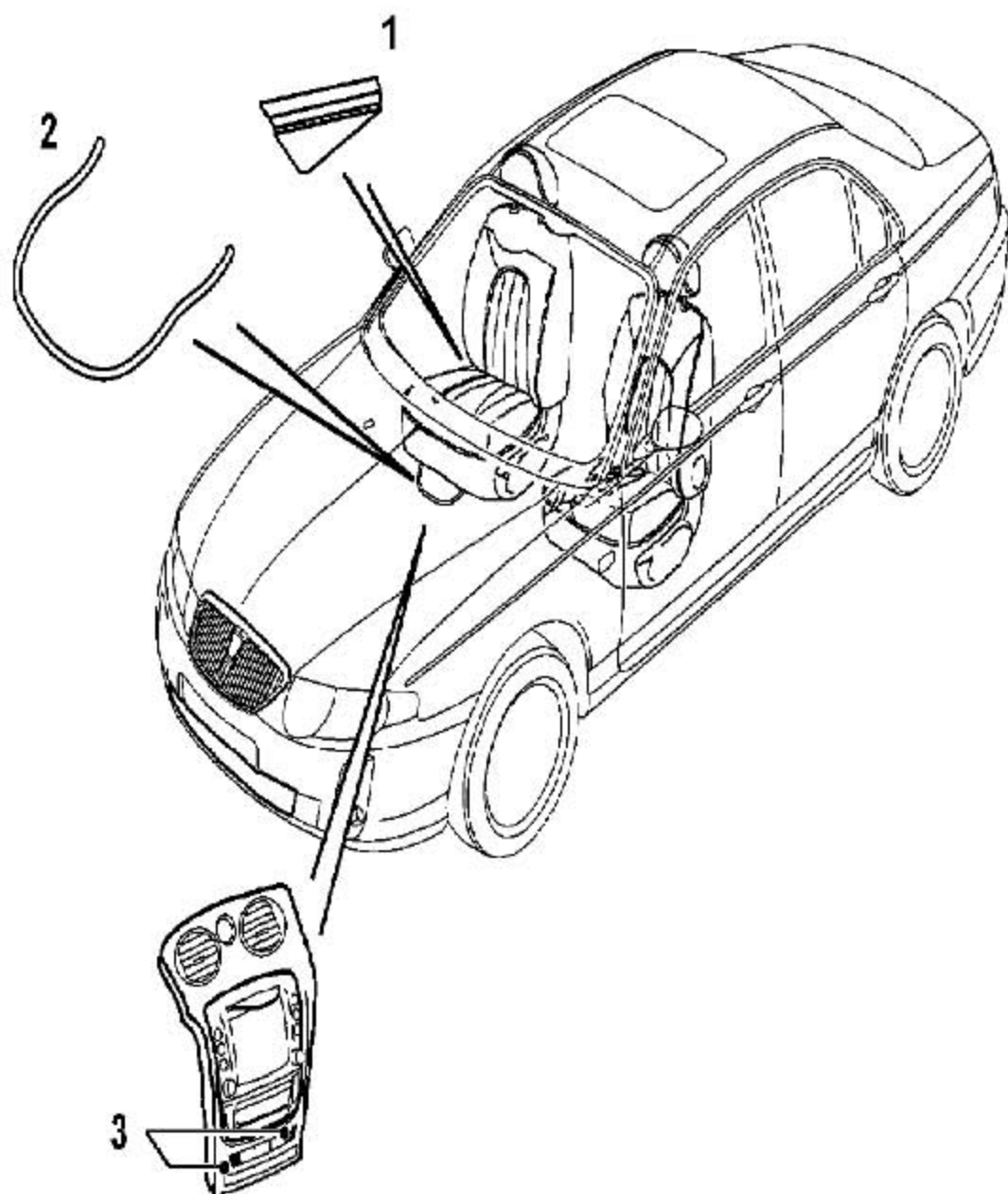

1	靠背调角手柄 (乘客)	3	座椅加热开
2	座垫前后拉杆 (乘客)		

4.4 座椅电机布置图

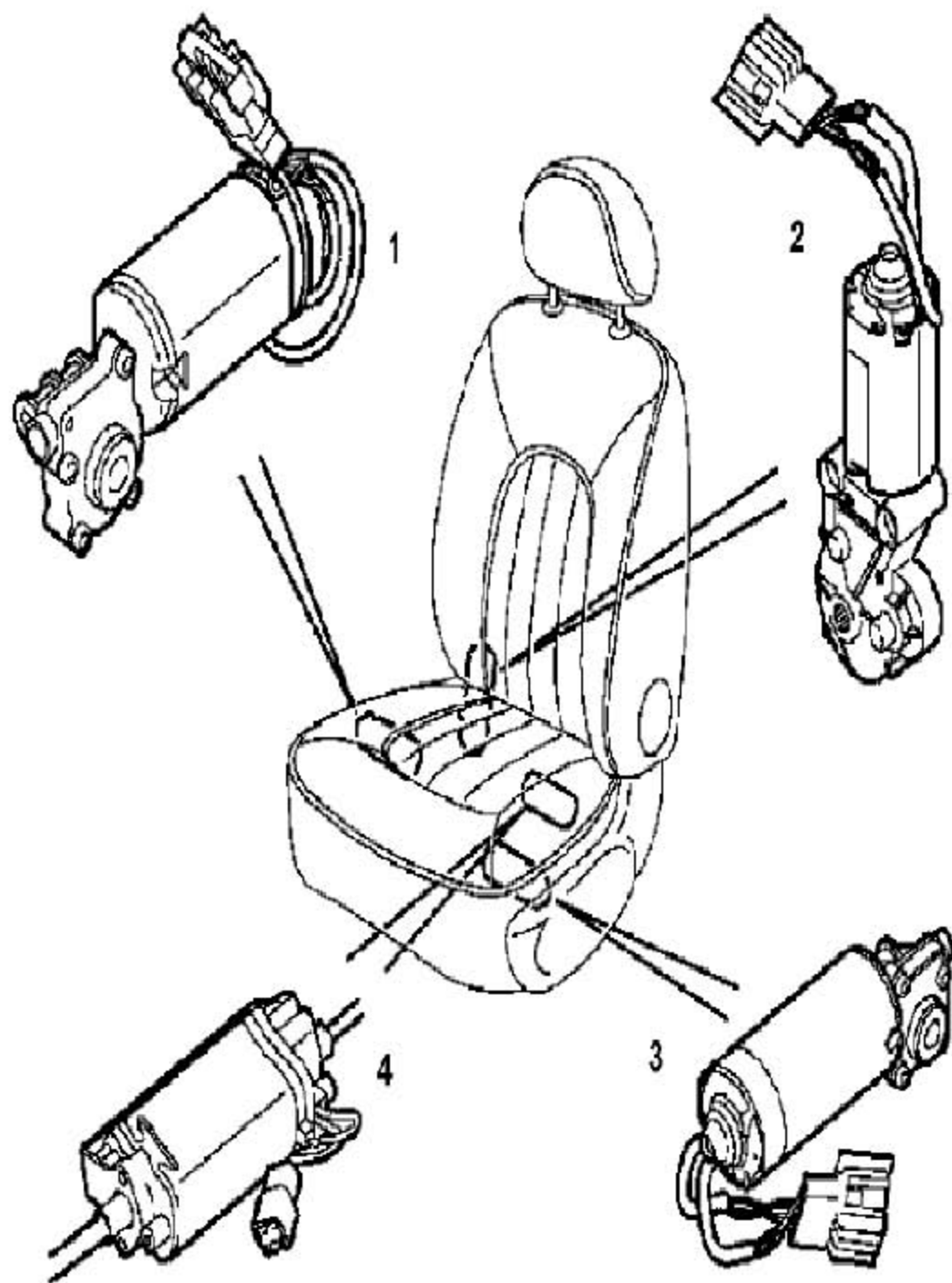

1	座垫-倾斜电机	3	座垫-提升和下降电
2	靠背调角电机	4	座垫-前后电机

4.5 电动座椅控制图

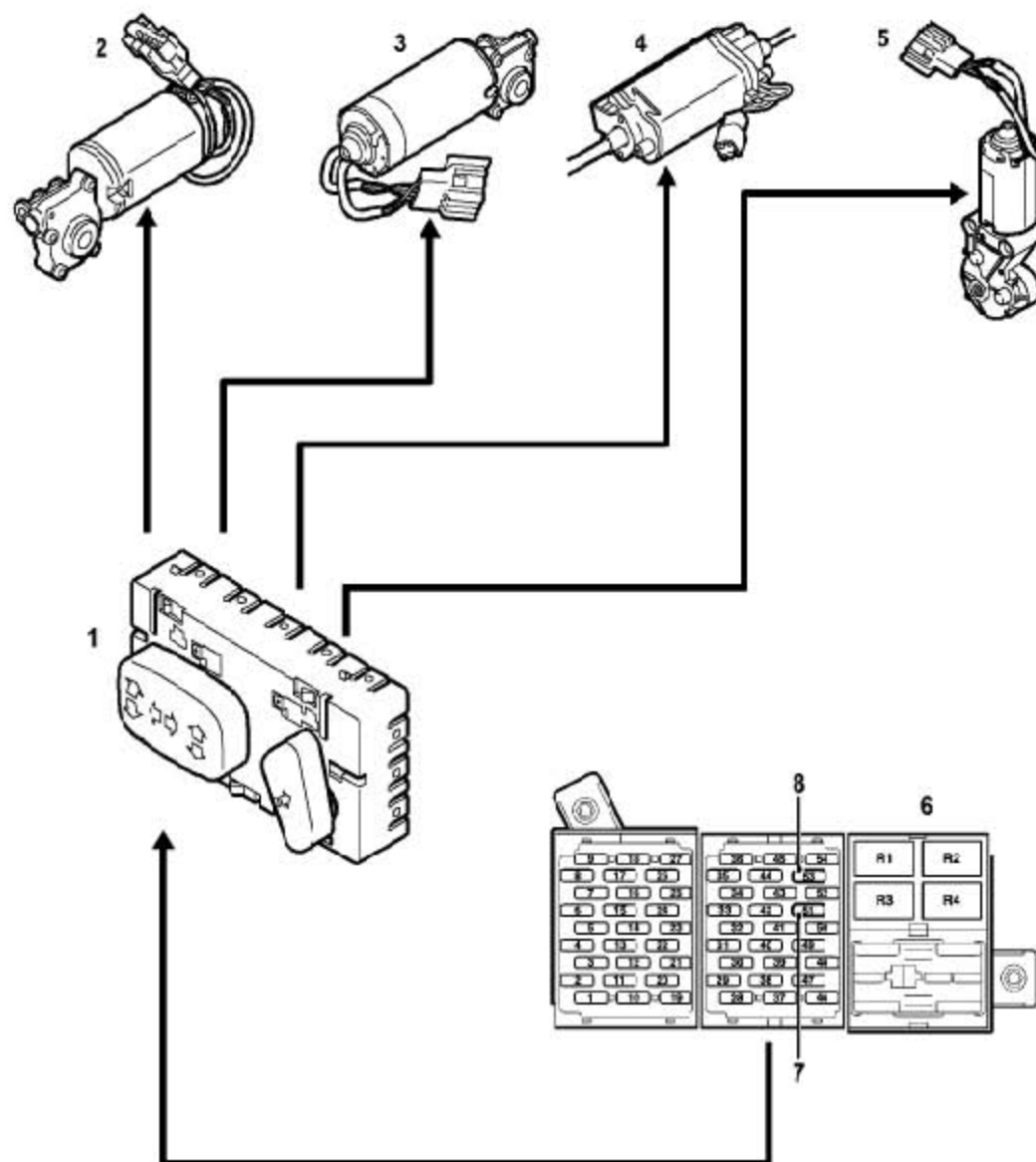

A ———
A= 硬线

1	驾驶员座椅开关盒	5	驾驶员座椅靠背调角电机
2	驾驶员座椅座垫提升和下降电机	6	乘客舱保险丝盒
3	驾驶员座椅座垫倾斜电机	7	座椅调节保险丝51 (30A)
4	驾驶员座椅座垫前后电机	8	座椅调节保险丝53 (30A)

4.6 描述

概述

- 1). 车辆座椅皆为真皮面料，驾驶员座椅为手动六向可调和电动八向可调，前排乘客座椅为手动四向可调。2.5L 和1.8T MT 车型，前排座椅带有加热功能。
- 2). 安装好的前座椅都带有安全带预张紧装置，这些装备是保护装置(SRS)的一部分。详见本手册保护装置一章。
- 3). 座椅加热分别由单个开关控制，这些开关位于中央面板的空调控制总成下。当加热器处于工作状态时，相应的开关上会有一个二极管发亮。只有当点火开关位于IGN位置时，座椅加热器方可工作。每个加热元件都由一个电热传感器控制，该电热传感器可以使座椅加热元件保持在最高为40° C(104° F)的温度上。如果座椅的温度高于20° C(68° F)，且加热开关开启，则座椅加热器直至座椅温度下降到低于20° C(68° F)时，才开始工作。
- 4). 每个座椅都通过一拉索与“BC”柱上的可调节安全带的安装点相连接，座垫向前或向后的移动，会自动使安全带的高度下降或上升。

乘客座椅

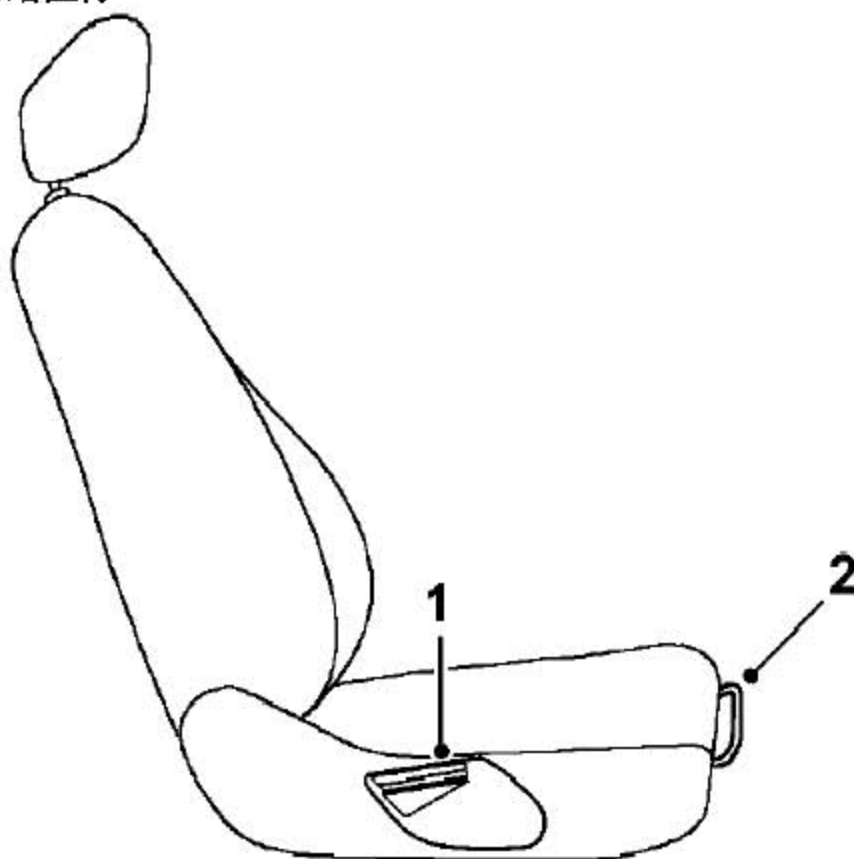

- 1 靠背调角调节手柄
- 2 座垫前后滑动调节拉杆

- 1). 乘客座椅(手动调节)可通过调节手柄进行调节,以适合个人的要求。
- 2). 乘客座椅有前后调节及靠背调节。前后座椅调节是由位于座椅下的调节拉杆控制的。拉升调节手柄可以允许乘坐者将座椅移动到所要求的位置上。当放松调节手柄时,座椅就会锁定在选择的位置上。靠背调角调节手柄,可用于靠背位置调节。向上拉升可以使座椅靠背上升到所选定的位置上。

电动驾驶员座椅

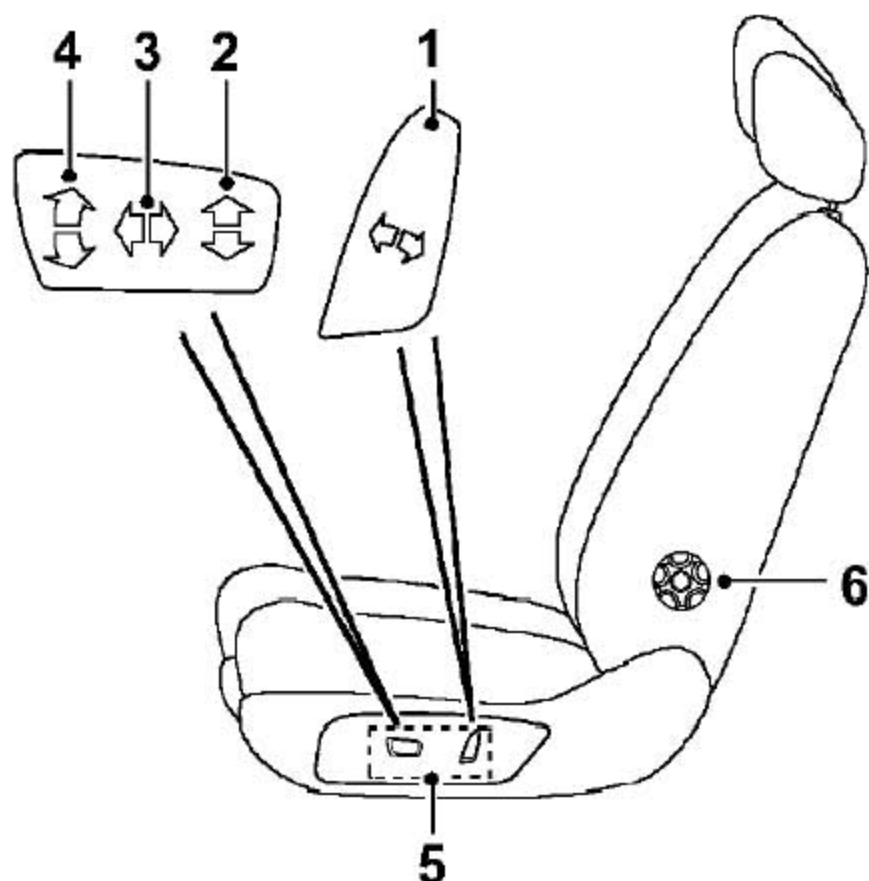

- 1 靠背调角开关
- 2 座垫提升和下降开关
- 3 座垫后前滑动开关
- 4 座垫前部高度倾斜开关
- 5 座椅开关盒
- 6 腰托调节手轮

- 1). 驾驶座椅(电动调节)可通过位于座椅外侧饰板上的开关进行调节以适合各个人的要求。腰托调节是手动控制的。当点火开关位于AUX(I)或IGN(II)位置时或有一个前车门打开时,可以进行电动驾驶座椅的调节。
- 2). 座椅在每个轴向上的运行,是由安装在座椅外侧饰板后部的座椅开关盒控制的。驾驶座椅的开关盒包含一个六点式及一个两点式开关。

- 3). 电机接受来自开关盒的12V电压的供给及接地通路。根据所选择的座椅运行方式，电源可以供应到任一侧的电机上，并沿任一方向驱动电机。
- 4). 为保护电机，当座椅到达其位移行程极限时，在每个电机内有一个热切断开关，切断至该座椅的电源供给。驾驶座椅有前后调节、座垫倾斜度和高度调节、靠背调节及腰托调节。
- 5). 前后调节是由位于座椅开关盒内的一个六点式开关控制的，座椅开关盒安装在座椅外侧饰板上。向前或向后移动该开关会使所选择方向上的座椅滑动电机工作。在开关放松前或电机到达其行程极限、并发生停顿前，电机一直工作。
- 6). 座垫可以进行高度、倾斜度调节。高度 / 倾斜度调节由六点式开关控制。两只电机控制高度及倾斜度调节功能。对于高度调节，向上或向下推动开关的后部，从而使相应方向上的两只电机工作。对于倾斜度调节，可以向上或向下推动开关的前部，从而使座垫的前部上升或下降，以到达所要求的位置。在开关放松前或电机到达其行程极限、并发生停顿前，电机一直工作。
- 7). 位于安装在座椅外装饰板上的座椅开关盒内，有一个单独的两点式开关，控制座椅的靠背调节。两点式开关可以沿适当的方向移动，从而靠背向前或向后倾斜，到达所要求的位置。在开关放松前或电机到达其行程极限、并发生停顿前，电机一直工作。
- 8). 在座椅靠背面外侧，另有一个旋转调节手轮，可以调节与靠背整合成一体的腰托衬垫。顺时针旋转手轮，腰托衬垫变软，逆时针旋转手轮，腰托衬垫变硬。手轮的旋转拉动一个拉索，该拉索与带加强筋的腰托支撑连接。当拉索被拉动时，带加强筋的腰托支撑偏离原位置，从而使腰托衬垫变硬。

手动驾驶员座椅

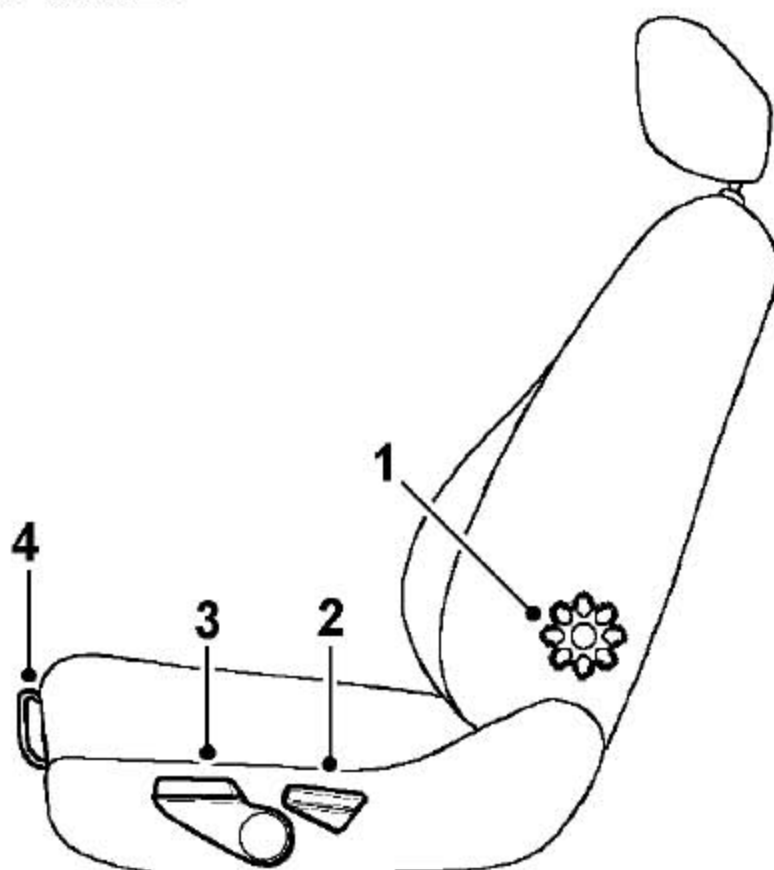

- 1 腰托调节手轮
- 2 靠背调角手柄
- 3 座垫提升和下降手柄
- 4 座垫前后滑动拉杆

- 1). 手动驾驶座椅可通过调节手柄及调节手轮进行调节，以适合个人的要求。
- 2). 手动驾驶座椅有向前及向后调节、高度调节、靠背调节及腰托调节。前/后座椅调节是由位于座椅下的拉杆控制的。拉杆可以允许乘坐者将座椅移动到所要求的位置上。当放松调节把手时，座椅就会锁定在选择的位置上。
- 3). 在座椅外侧饰板上另有一调节把手，用于调节座椅高度。调节该手柄将座椅锁定在所选位置上。
- 4). 在高度调节手柄的后面，另有一个调节手柄，可用于靠背位置调节。拉升该调节手柄可使座椅靠背上升到所选定的位置。
- 5). 在座椅靠背面外侧，另有一个旋转调节手轮，可以调节与靠背整合成一体的腰托衬垫。顺时针旋转手轮，腰托衬垫变软，逆时针旋转手轮，腰托衬垫变硬。手轮的旋转拉动一个拉索，该拉索与带加强筋的腰托支撑连接。当拉索被拉动时，带加强筋的腰托支撑偏离原位置，从而使腰托衬垫变硬。