

## Motronic 发动机控制单元、燃油泵继电器

- J17 — 燃油泵继电器, 在继电器 - 保险丝支架上 4 号位 (167 继电器)
- J220 — Motronic 发动机控制单元, 在空调进风罩右侧
- T10c — 10 针插头, 灰色, 在继电器 - 保险丝支架顶部 (F 号位)
- T10t — 10 针插头, 橙色, 在继电器 - 保险丝支架顶部 (K 号位)
- T14a — 14 针插头, 在排水槽左侧
- T121 — 121 针插头, 黑色, Motronic 发动机控制单元插头
- (D4) — 正极连接线 (30a), 在仪表板线束内



### 气体运行模式控制单元

- J659 — 气体运行模式控制单元，在排水槽左侧
- T14a — 14 针插头，在排水槽左侧
- T56 — 56 针插头，黑色，CNG 控制单元插头
- (C17) — 连接线，在发动机右线束内

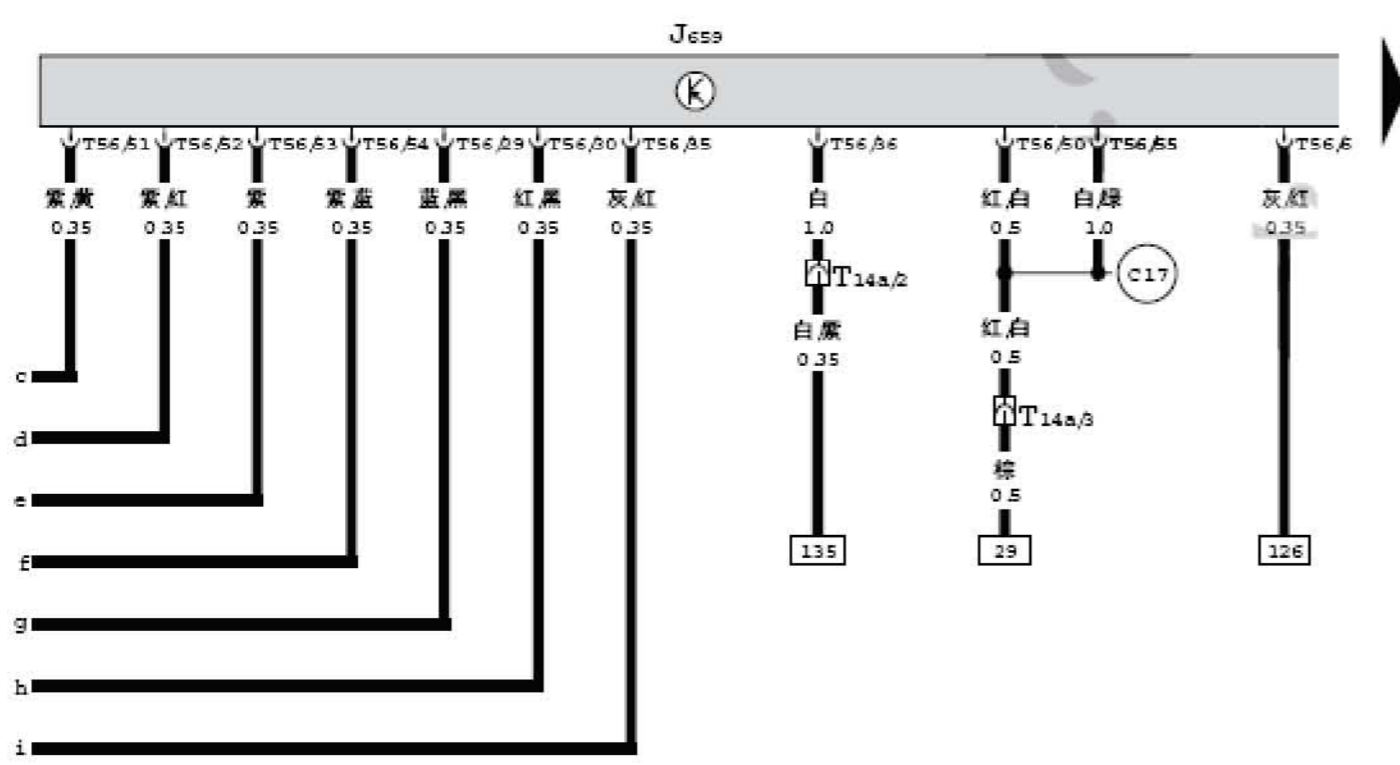

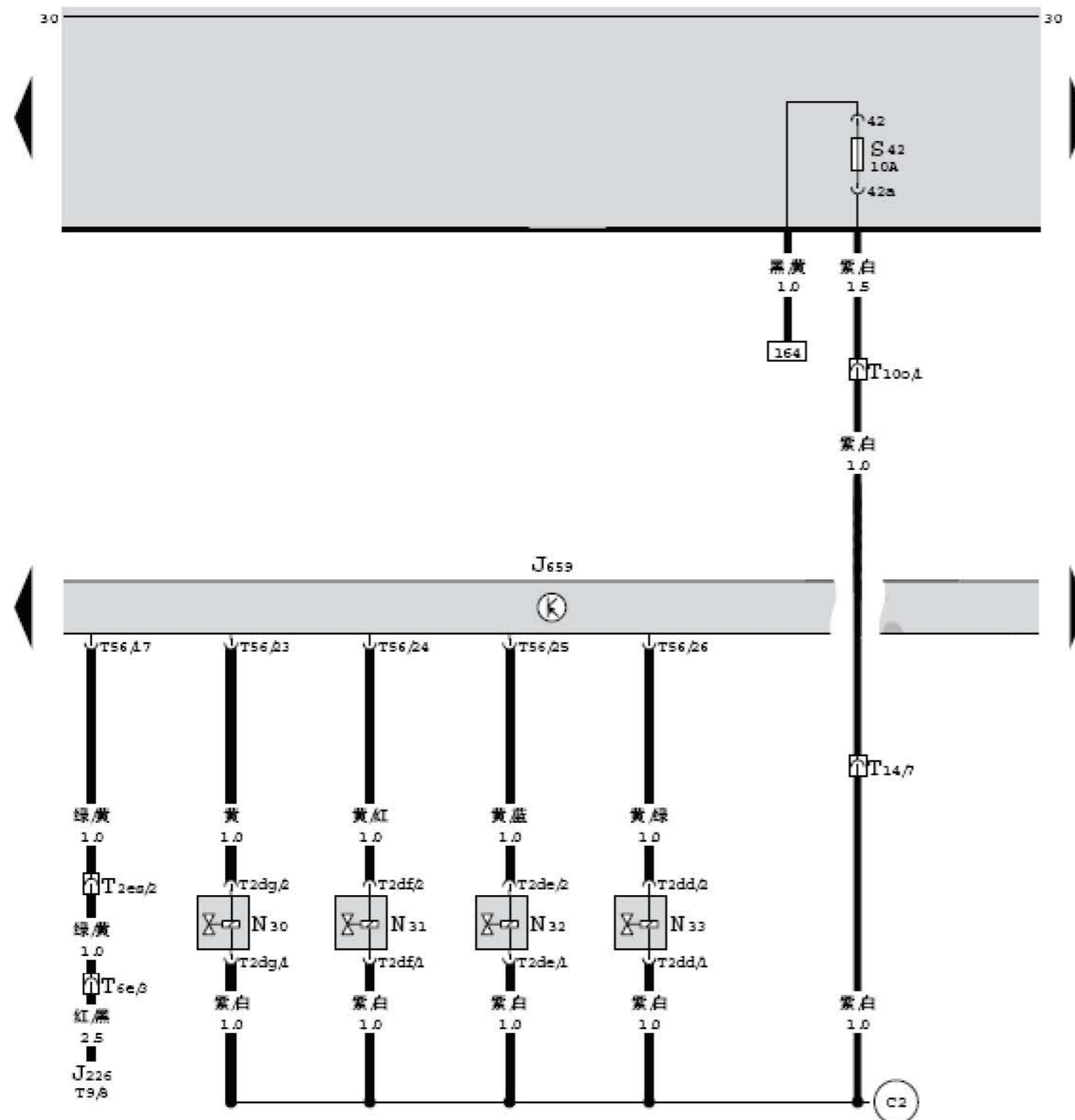

### 气体运行模式控制单元、喷嘴

- N30 — 第1缸喷嘴
- N31 — 第2缸喷嘴
- N32 — 第3缸喷嘴
- N33 — 第4缸喷嘴
- J226 — 起动马达闭锁器和倒车灯继电器，在继电器 - 保险丝支架上5号位 (175 继电器)
- J659 — 气体运行模式控制单元，在排水槽左侧
- S42 — 保险丝42，10安培，喷嘴保险丝，在继电器 - 保险丝支架上
- T2dd — 2针插头，黑色，第4缸喷嘴插头
- T2de — 2针插头，黑色，第3缸喷嘴插头
- T2df — 2针插头，黑色，第2缸喷嘴插头
- T2dg — 2针插头，黑色，第1缸喷嘴插头
- T2es — 2针插头
- T6e — 6针插头，白色，在继电器板 - 保险丝支架顶面上 (H号位)
- T9 — 9针插头，黑色，起动马达闭锁器和倒车灯继电器插头
- T100 — 10针插头，灰色，在继电器 - 保险丝支架顶部 (F号位)
- T14 — 14针插头，黑色，在空调进风罩右侧
- T56 — 56针插头，黑色，CNG控制单元插头
- (C2) — 正极连接线 (30a)，在发动机右线束内

## 气体运行模式控制单元

- J659 — 气体运行模式控制单元，在排水槽左侧  
 N366 — 气体喷射阀 -1-，在发动机进气歧管上方  
 N367 — 气体喷射阀 -2-，在发动机进气歧管上方  
 N368 — 气体喷射阀 -3-，在发动机进气歧管上方  
 N369 — 气体喷射阀 -4-，在发动机进气歧管上方  
 T2ei — 2针插头，黑色，气体喷射阀 -1-插头  
 T2ej — 2针插头，黑色，气体喷射阀 -2-插头  
 T2ek — 2针插头，黑色，气体喷射阀 -3-插头  
 T2eL — 2针插头，黑色，气体喷射阀 -4-插头  
 T56 — 56针插头，黑色，CNG控制单元插头  
 C23 — 连接线，在发动机右线束内

