

1.6 空调系统电路图

空调系统电路图

说明

信息

- ◆ 继电器位置分配和保险丝位置分配
- ◆ 多脚插头连接
- ◆ 控制单元和继电器
- ◆ 接地点
- => 注意在一览图中的安装位置!

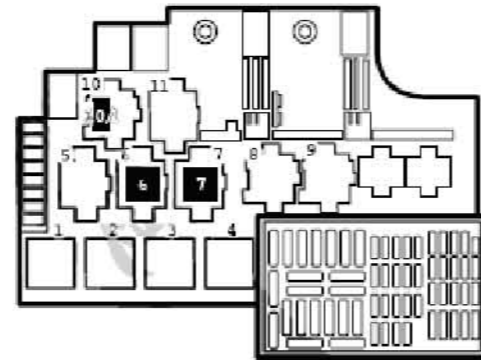

仪表板左侧继电器-保险丝支架

- 6** 空调继电器 -J32 (13 继电器)
- 7** 新鲜空气鼓风机继电器 -J13 (13 继电器)
- 10/11** 冷却风扇继电器 -J26 (404 继电器)

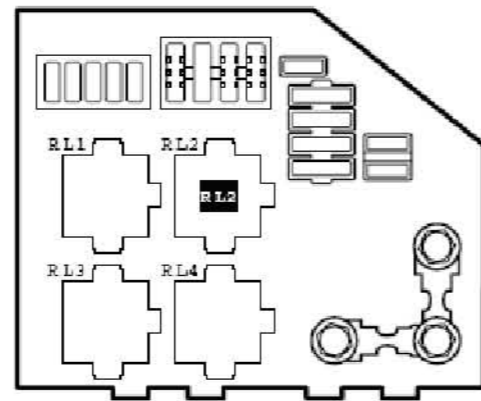

发动机舱继电器

- RL2** 电磁离合器继电器 -J44 (147B 继电器)

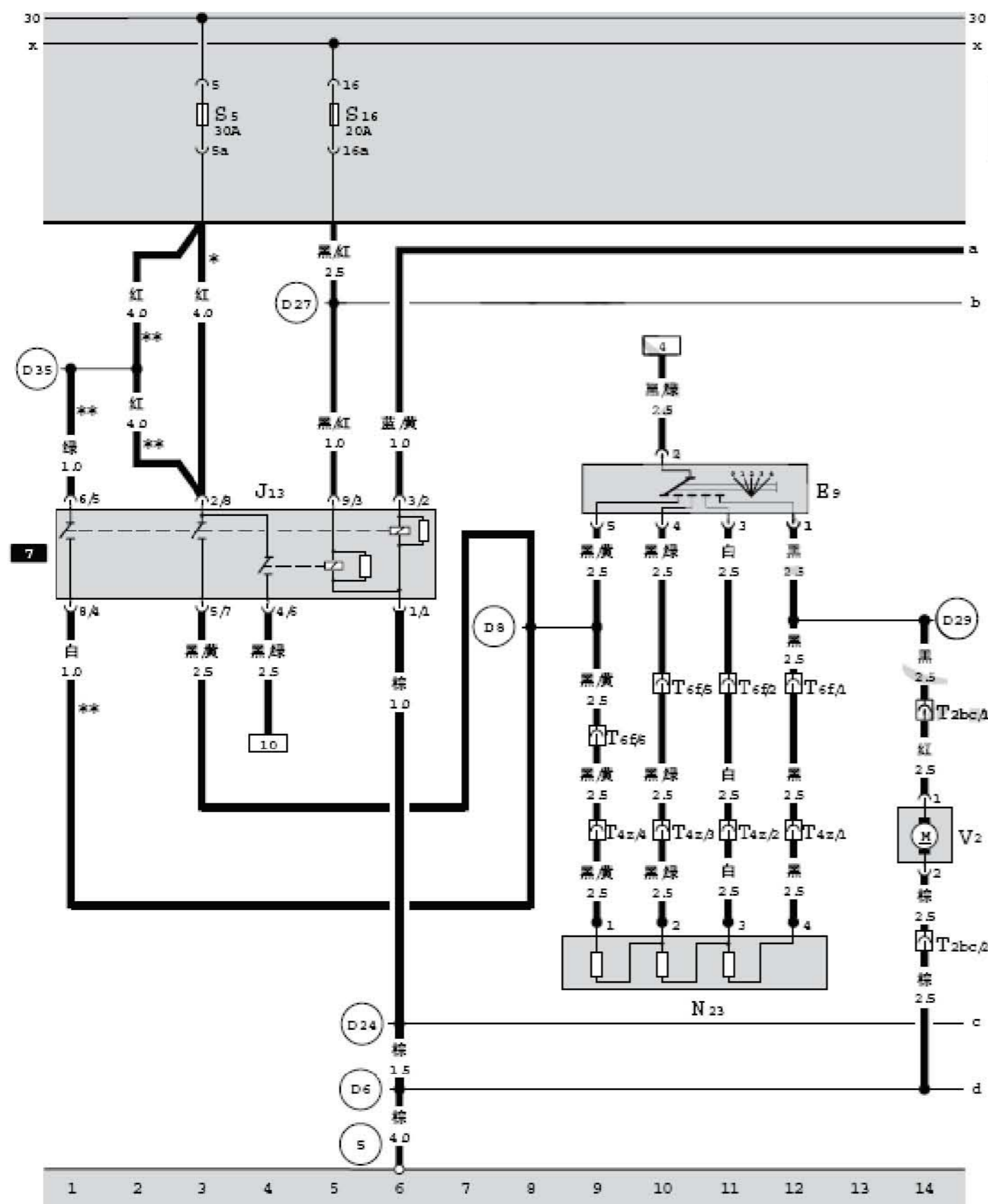

新鲜空气鼓风机继电器、风速开关、鼓风机、鼓风机减速电阻

- E9 — 风速开关, 在仪表板中间中央通道上
- J13 — 新鲜空气鼓风机继电器, 在继电器 - 保险丝支架上 7 号位 (13 继电器)
- N23 — 鼓风机减速电阻, 在发动机舱内落水槽中间
- S5 — 保险丝 5, 30A, 在继电器 - 保险丝支架上
- S16 — 保险丝 16, 20A, 在继电器 - 保险丝支架上
- T2bc — 2 针插头, 白色, 在鼓风机旁
- T4z — 4 针插头, 黑色, 在空调进风罩前方
- T6f — 6 针插头, 黑色, 在继电器 - 保险丝支架顶面上 (○ 号位)
- V2 — 鼓风机, 在仪表板内
- ⑤ — 接地点, 在左 A 柱上
- Ⓧ — 接地连接线, 在仪表板线束内
- Ⓛ — 连接线, 在仪表板线束内
- Ⓛ24 — 接地连接线, 在仪表板线束内
- Ⓛ27 — 正极连接线 (x), 在仪表板线束内
- Ⓛ29 — 连接线, 在仪表板线束内
- Ⓛ35 — 连接线, 在仪表板线束内
- * — 至 2005 年 4 月止
- ** — 自 2005 年 5 月起



冷却风扇继电器、空调继电器、空调器/暖风截止二极管

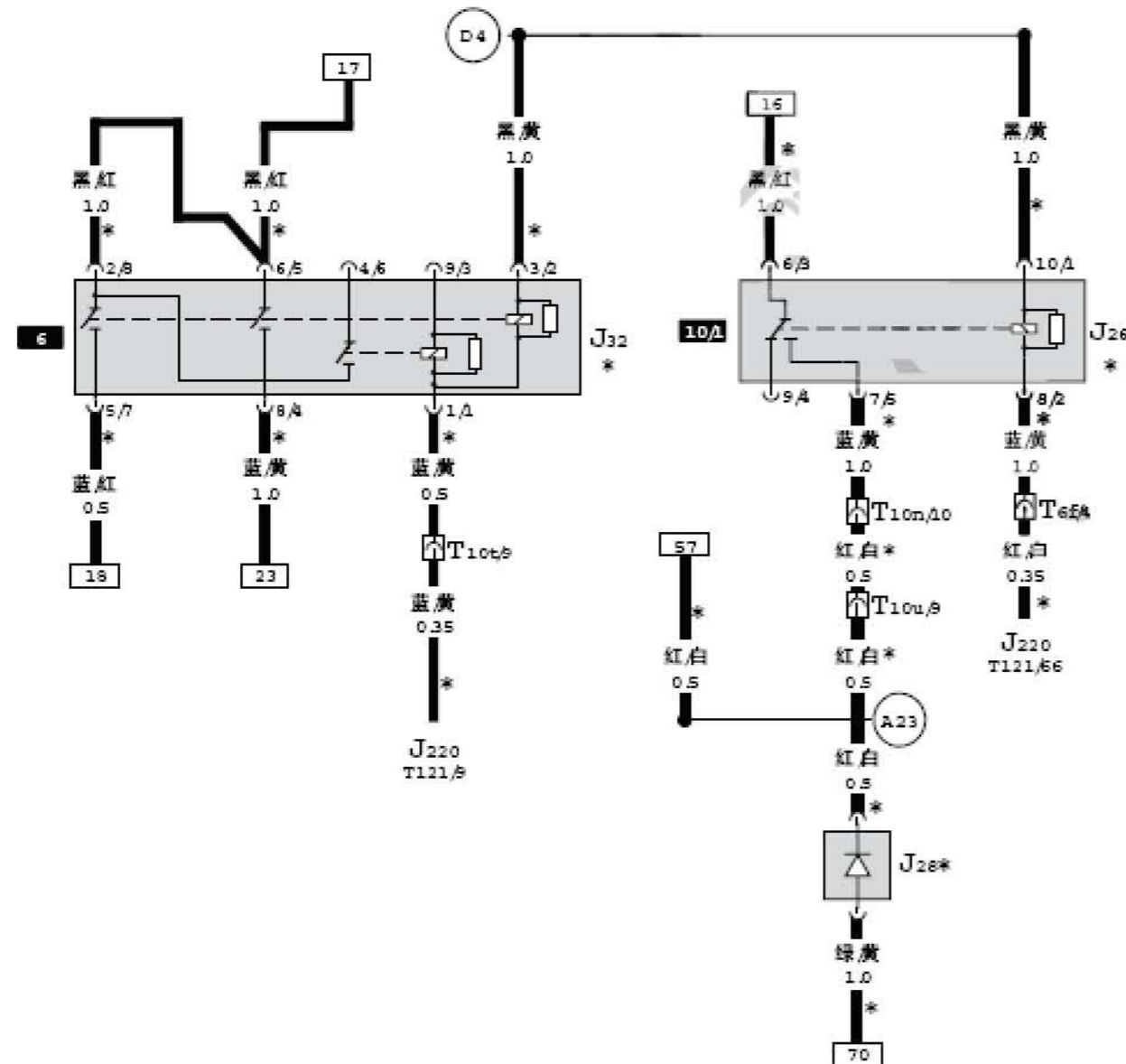

- J26 — 冷却风扇继电器, 在继电器-保险丝支架上 10/1号位 (404 继电器)
- J28 — 空调器/暖风截止二极管, 在仪表板左侧进风口旁
- J32 — 空调继电器, 在继电器-保险丝支架上 6号位 (13 继电器)
- J220 — Motronic 发动机控制单元, 在空调进风罩右侧
- T6f — 6 针插头, 黑色, 在继电器-保险丝支架顶面上 (O 号位)
- T10n — 10 针插头, 棕色, 在继电器-保险丝支架顶面上 (J 号位)
- T10t — 10 针插头, 橙色, 在继电器-保险丝支架顶面上 (K 号位)
- T10u — 10 针插头, 黑色, 在换档杆旁
- T121 — 121 针插头, 黑色, 在发动机控制单元上
- A23 — 接地连接线, 在发动机线束内
- D4 — 接地连接线, 在仪表线束内
- * — 用于配有 LPG 发动机 BKU 的轿车, 自 2005 年 5 月起



散热风扇控制器、右散热风扇、左散热风扇

- J293 — 散热风扇控制器，在发动机舱左侧
- T3r — 3 针插头，黑色，在左散热风扇上
- T3e — 3 针插头，黑色，在右散热风扇上
- T4 — 4 针插头，黑色，在散热风扇控制器上
- T10 — 10 针插头，黑色，在散热风扇控制器上
- V7 — 左散热风扇
- V8 — 右散热风扇
- ② — 接地点，在发动机舱的左面，车身左纵梁上
- A12 — 接地连接线，在发动机线束内
- A13 — 连接线，在发动机线束内
- A14 — 连接线，在发动机线束内

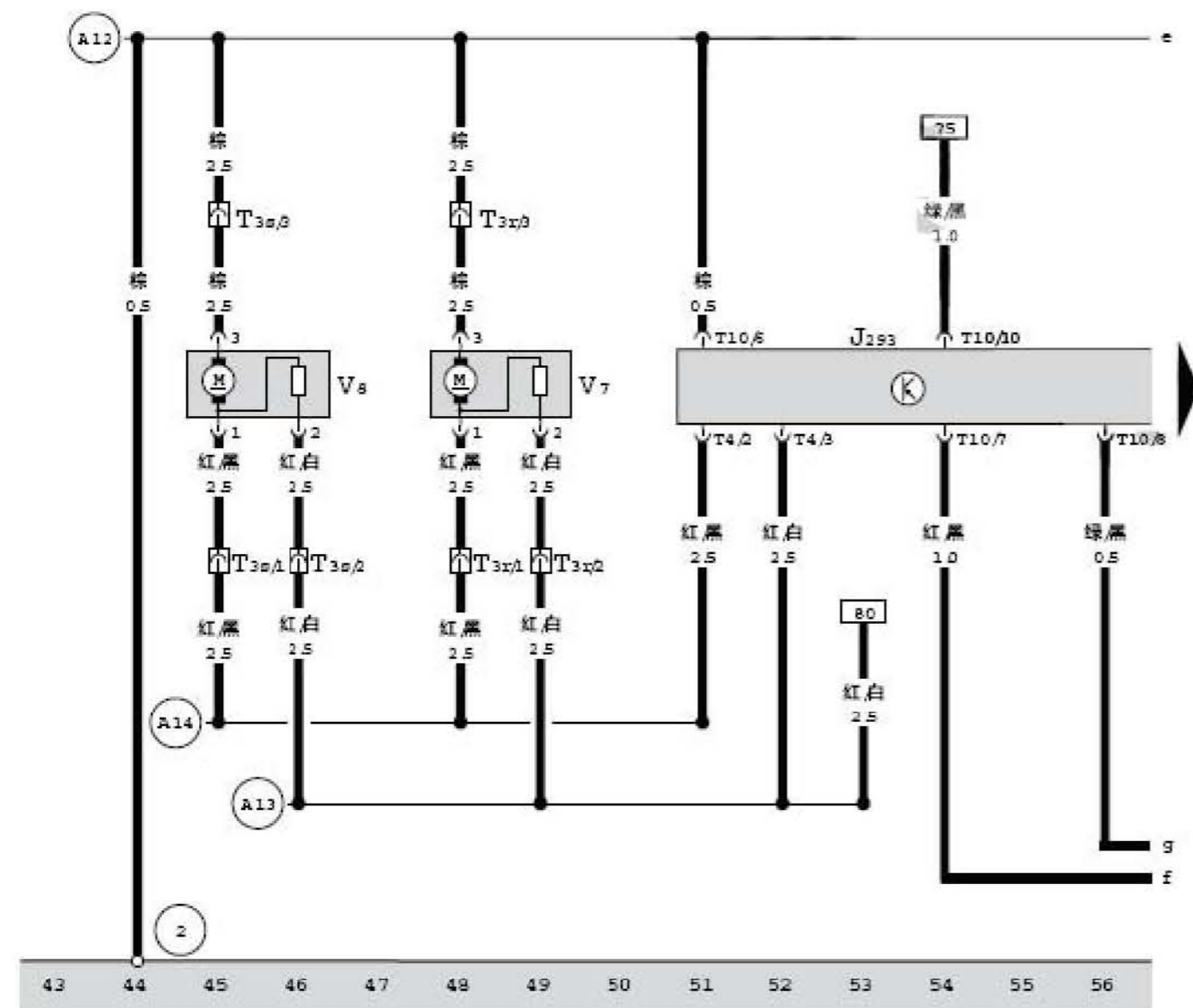

散热风扇控制器、电磁离合器继电器、空调组合开关

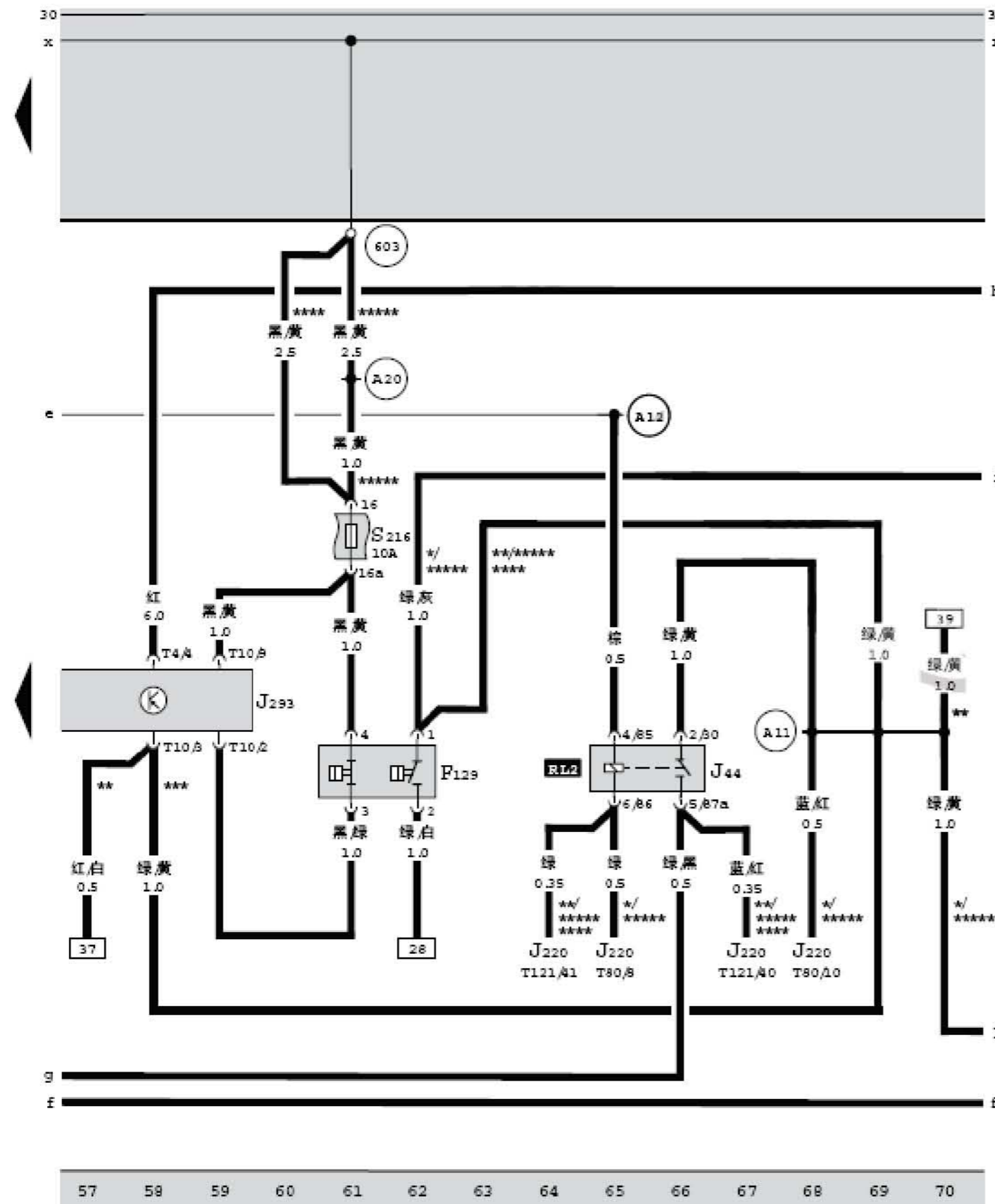

- F129 — 空调组合开关，在发动机舱左侧下方
 J44 — 电磁离合器继电器，在发动机舱继电器 - 保险丝盒内 RL2 号位 (147B 继电器)
 J220 — Motronic 发动机控制单元，在空调进风罩右侧
 J293 — 散热风扇控制器，在发动机舱左侧
 S216 — 保险丝 216, 10A, 在发动机舱继电器 - 保险丝盒内
 T4 — 4 针插头，黑色，在散热风扇控制器上
 T10 — 10 针插头，黑色，在散热风扇控制器上
 T80 — 80 针插头，黑色，在发动机控制单元上
 T121 — 121 针插头，黑色，在发动机控制单元上
 603 — 正极螺栓连接点 (x)，在继电器 - 保险丝支架上
 A11 — 连接线，在发动机线束内
 A12 — 接地连接线，在发动机线束内
 A20 — 正极连接线 (x)，在发动机线束内
 * — 用于配有发动机 AYJ 的轿车
 ** — 用于配有 LPG 发动机 BKU 的轿车，自 2005 年 5 月起
 *** — 用于配有发动机 BTL 的轿车
 **** — 自 LSVTN133682170001 起
 ***** — 至 LSVTN133682170001 止

电磁离合器、冷却液风扇的热保护开关、空调水温控制开关

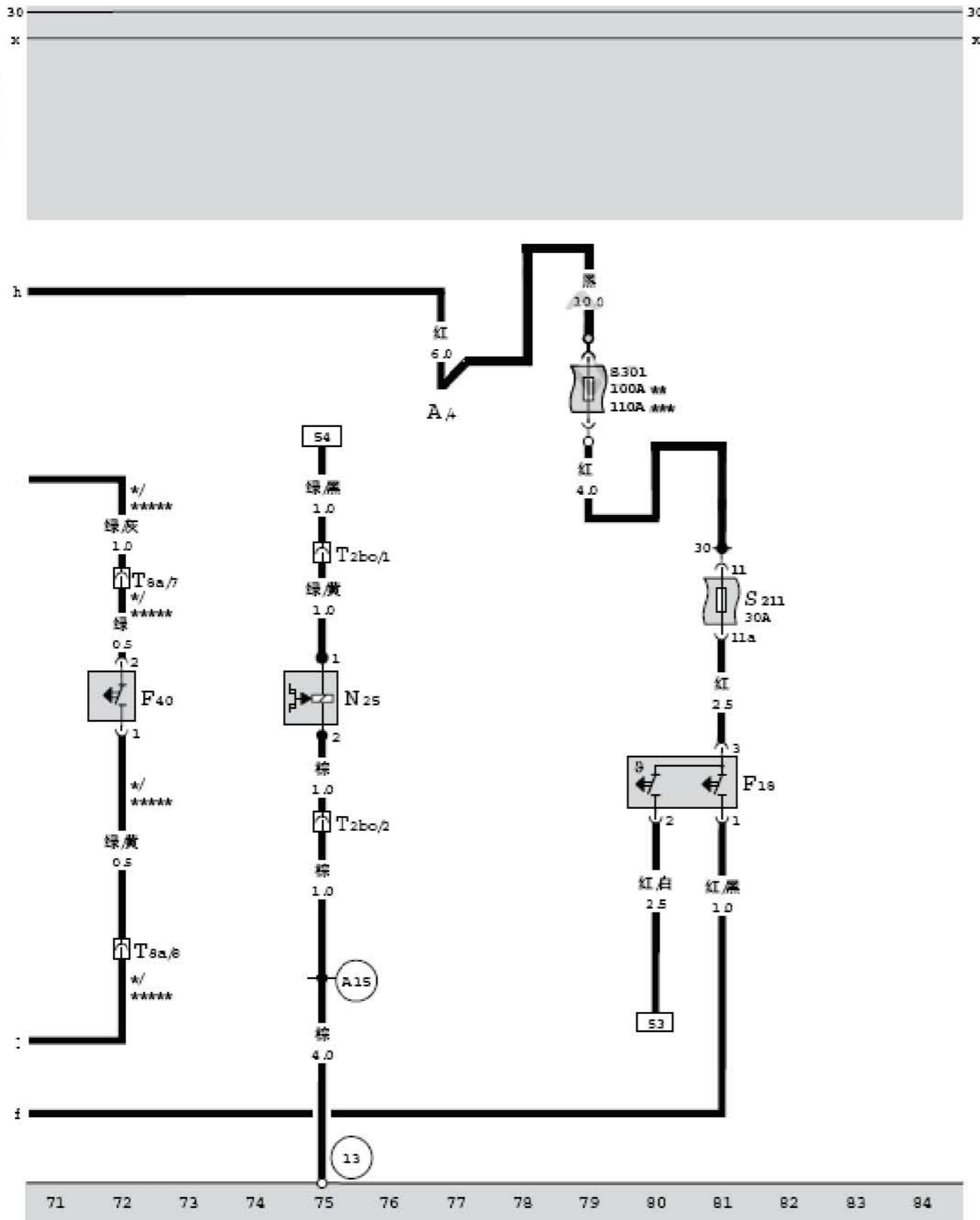

- A — 蓄电池，在发动机舱左侧
- F18 — 冷却液风扇的热保护开关，在水箱左侧
- F40 — 空调水温控制开关
- N25 — 电磁离合器，在发动机舱左侧前方
- S211 — 保险丝 211, 25A, 在发动机舱继电器 - 保险丝盒内
- **S301 — 保险丝 301, 100A, 在发动机舱继电器 - 保险丝盒内 (S21 号位), 自 2005 年 5 月起
- ***S301 — 保险丝 301, 110A, 在发动机舱继电器 - 保险丝盒内 (S21 号位), 至 2005 年 5 月止
- T2bo — 2 针插头, 黑色, 在空调压缩机左侧
- T8a — 8 针插头, 黑色, 在发动机舱中间支架上
- 13 — 接地点, 在右大灯后方, 右侧纵梁上面
- A15 — 接地连接线, 在发动机线束内
- * — 仅适用于配有发动机 AYJ 的轿车
- ***** — 至 LSVTN133682170001 止