

2.6 拆卸与安装

2.6.1 离合器的更换

拆卸程序

警告!

参见“警告和注意事项”中的“有关断开蓄电池的警告”。

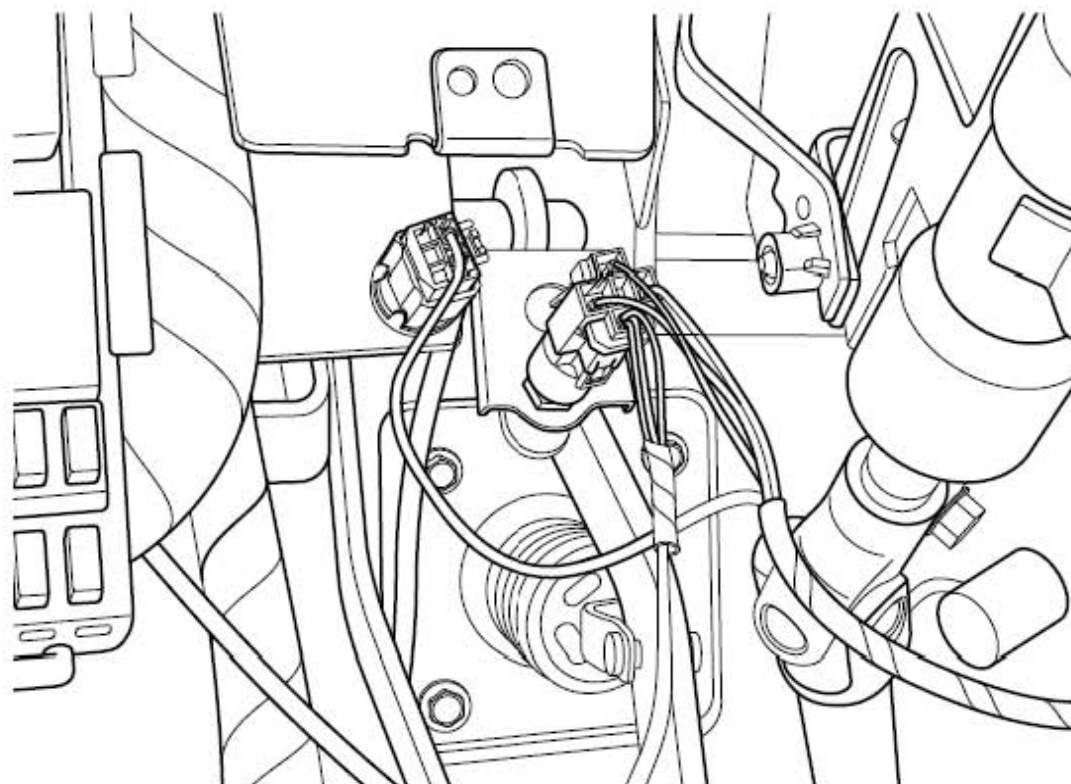

- 1). 断开蓄电池负极电缆，参见蓄电池电缆的断开连接程序。
- 2). 拆卸仪表台，参见仪表台的更换。

注意

拆卸饰板请使用车身修理专用工具，否则容易将内饰板边缘刮花。

- 3). 断开制动开关线束连接器。
- 4). 断开离合器开关线束连接器。

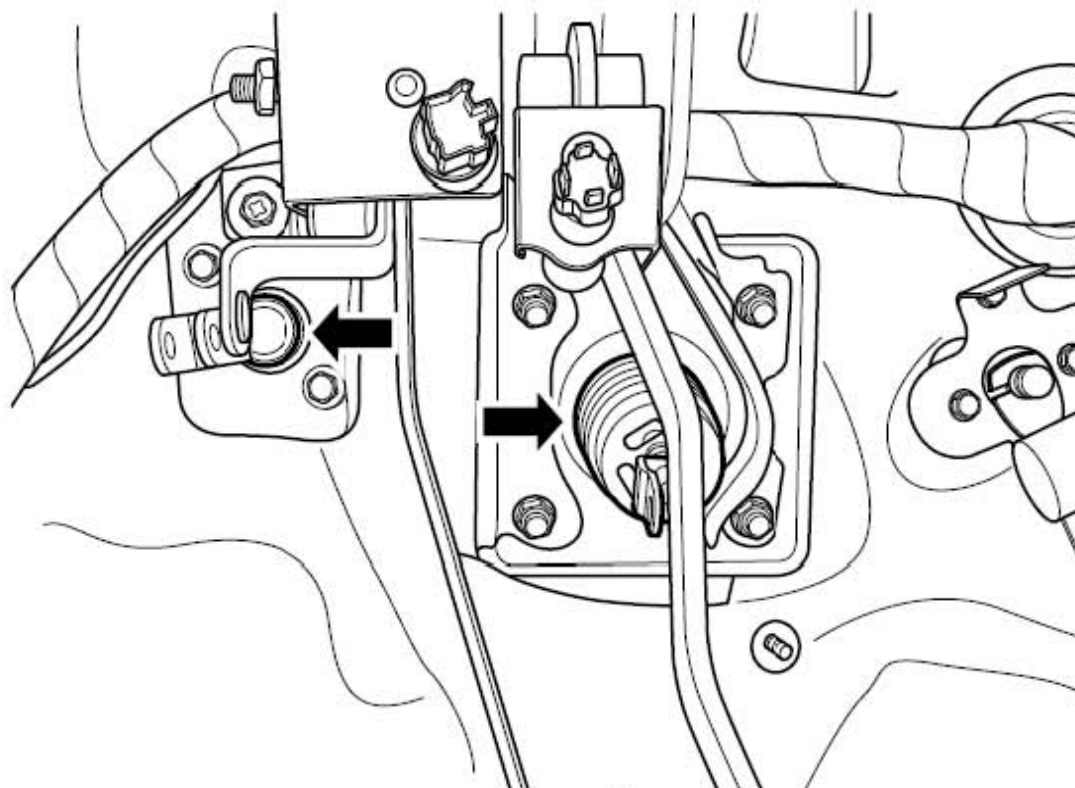

- 5). 将离合器总泵活塞连杆U形夹与离合器踏板分开。
- 6). 将制动真空助力器连杆U形夹与制动踏板分开。

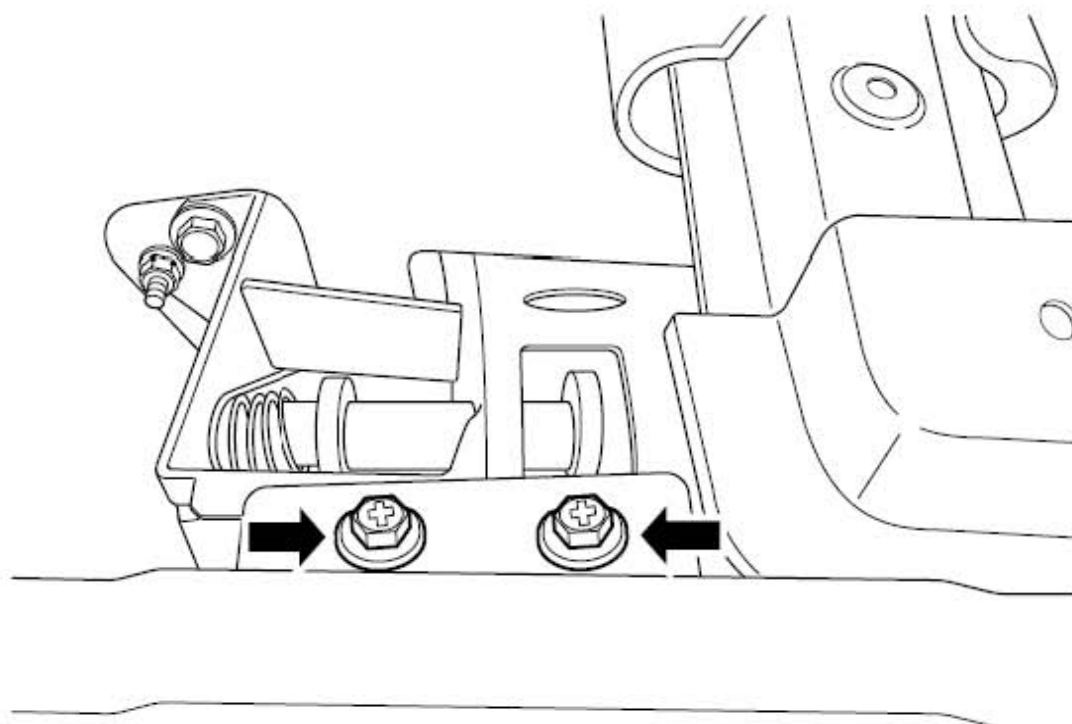

- 7). 拆卸离合器踏板总成上部2个固定螺栓。

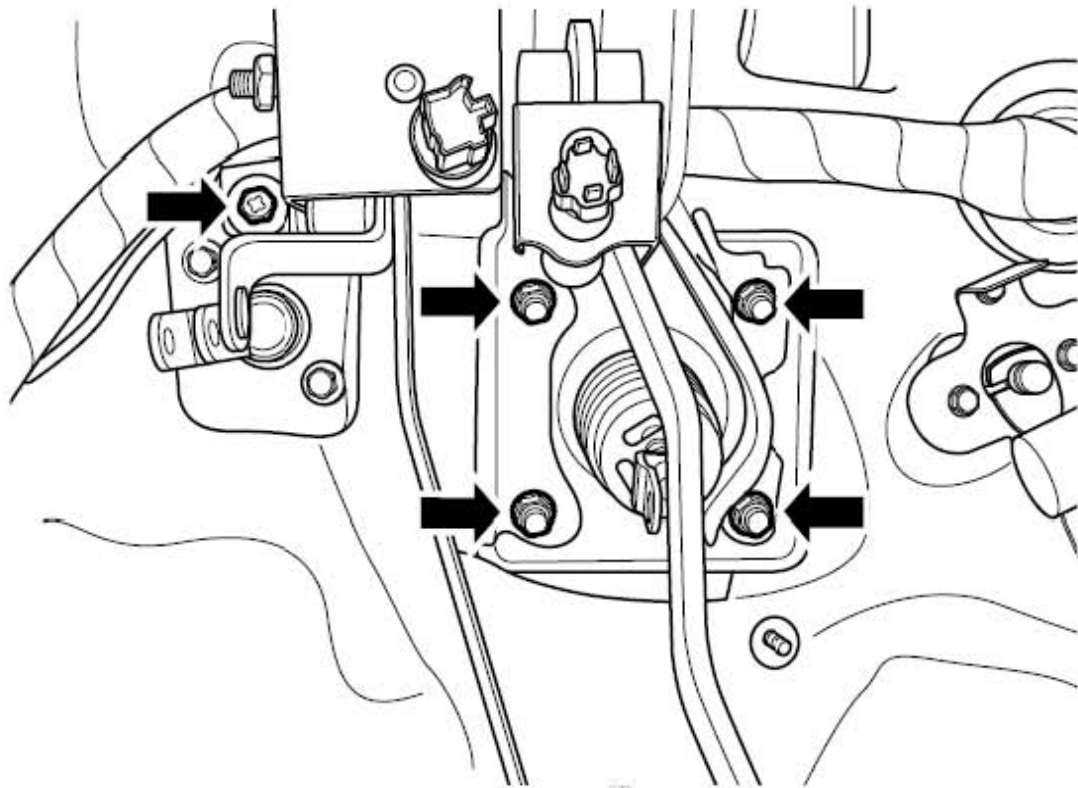

8). 拆卸离合器/制动踏板总成上1个螺栓和4个螺母。

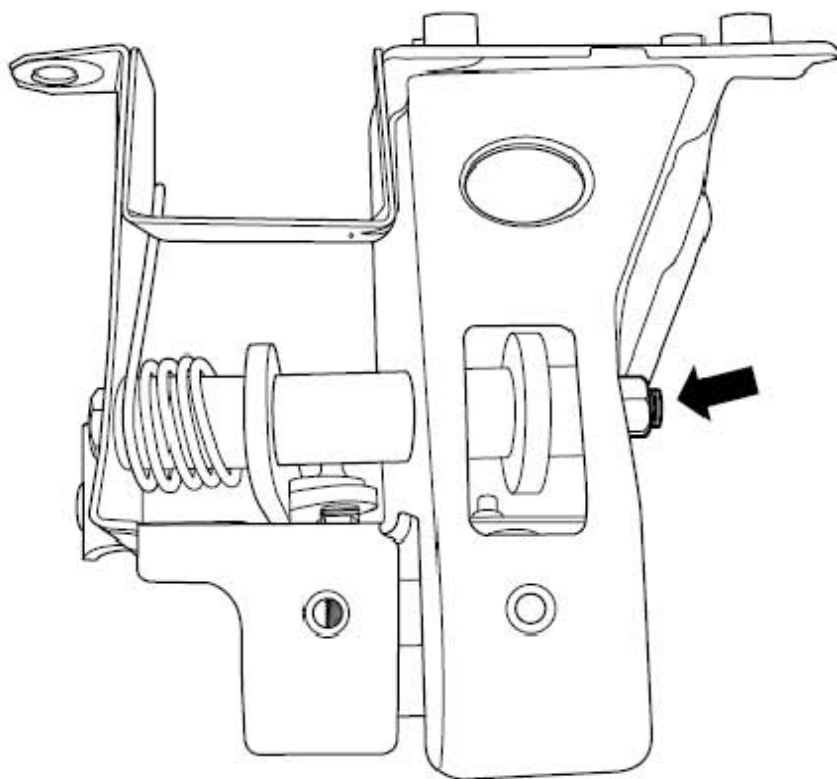

9). 取出离合器/制动踏板总成，拆卸螺母抽出踏板安装螺杆。

10). 拆卸回位弹簧和离合器踏板。

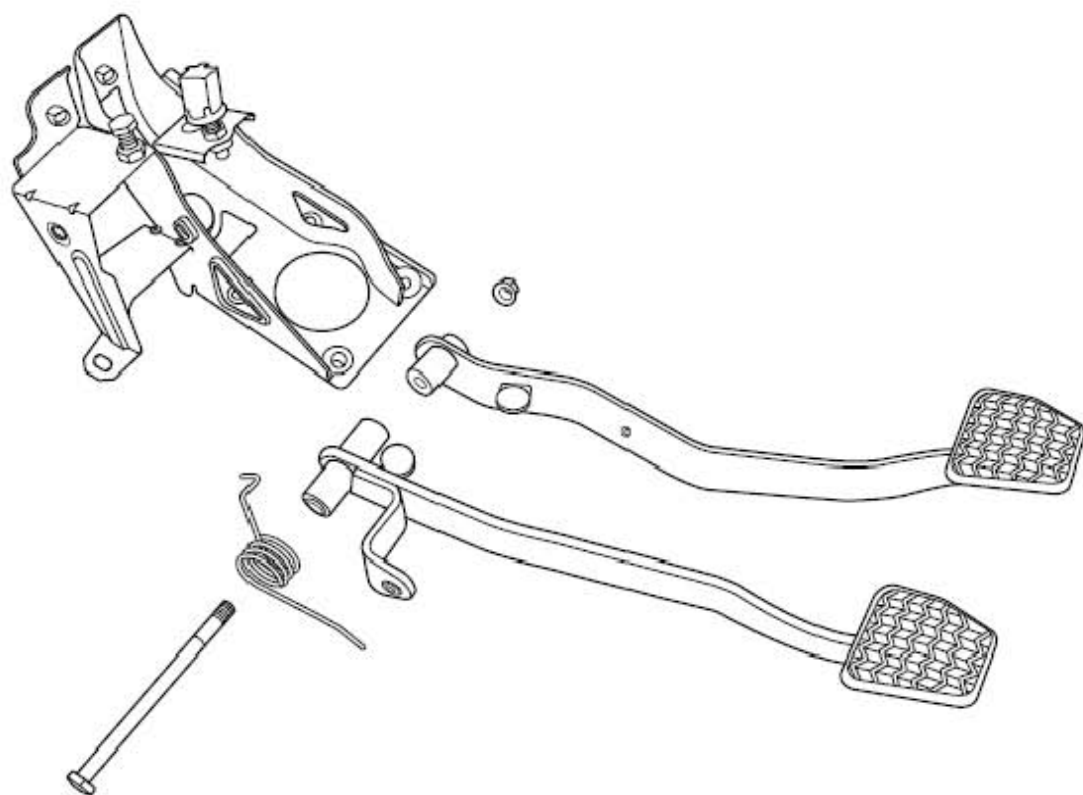
安装程序:

- 1). 安装回位弹簧和离合器踏板。
- 2). 安装踏板安装螺杆和螺母。力矩: 35Nm(公制) 25.9lb-ft(英制)

注意

在踏板安装轴和回位弹簧上涂抹润滑脂。

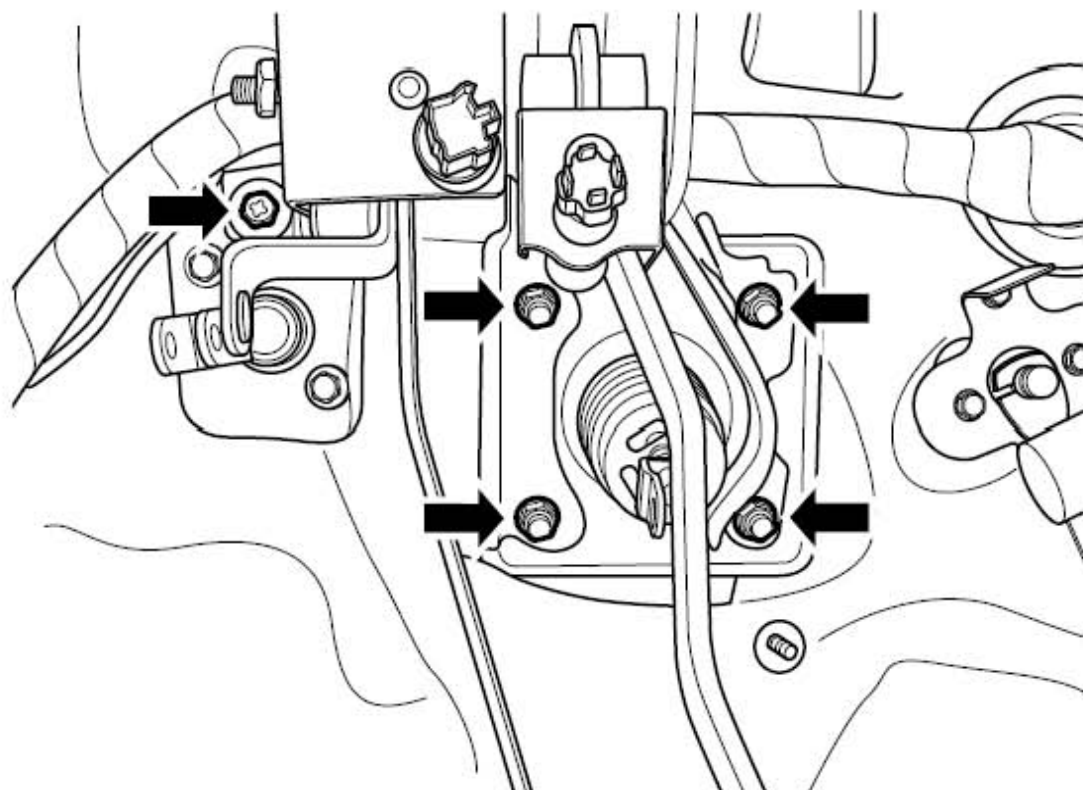

- 3). 安装离合器/制动踏板总成上1 个螺栓和4 个螺母。
力矩：23Nm(公制) 17.01b-ft (英制)

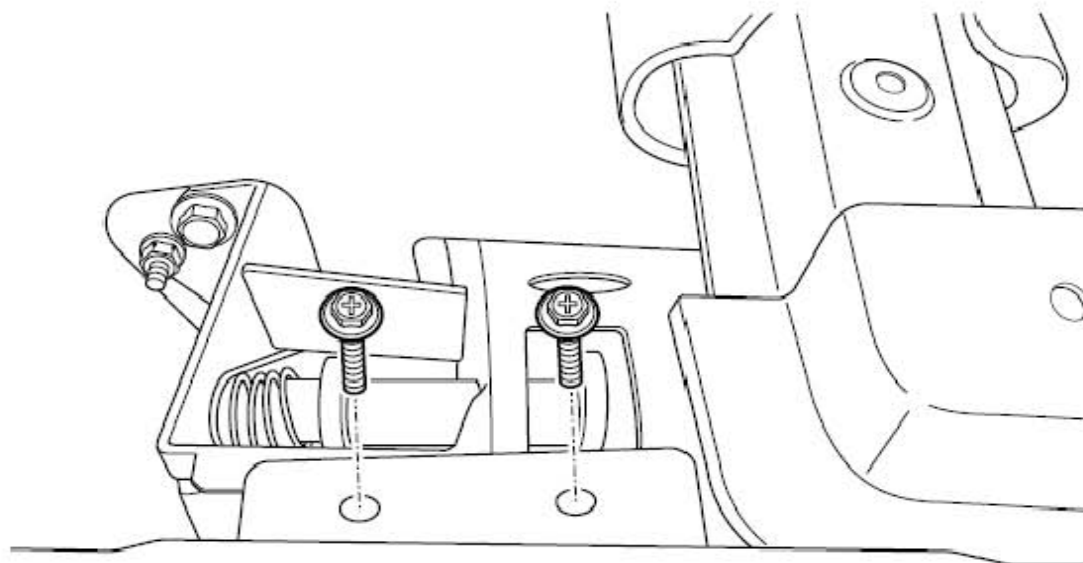

- 4). 安装离合器踏板总成上部2 个固定螺栓。力矩：23Nm(公制) 17.01b-ft (英制)

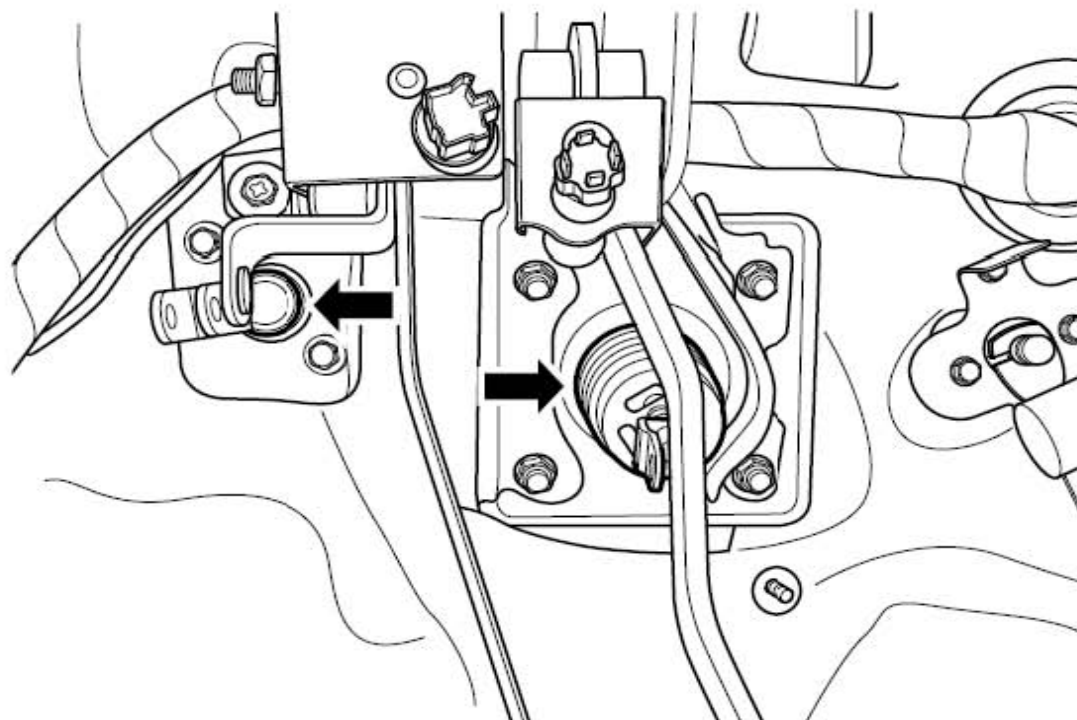

- 5). 安装制动真空助力器连杆U 形夹与制动踏板间的连接销。
6). 安装离合器总泵活塞连杆U 形夹与离合器踏板间的连接销。
7). 连接制动开关线束连接器。
8). 必要时，调整离合器踏板自由行程。
9). 安装仪表台。
10). 连接蓄电池负极电缆。

2.6.2 三元催化净化器的更换

拆卸程序

警告!

参见“警告和注意事项”中的“有关断开蓄电池的警告”。

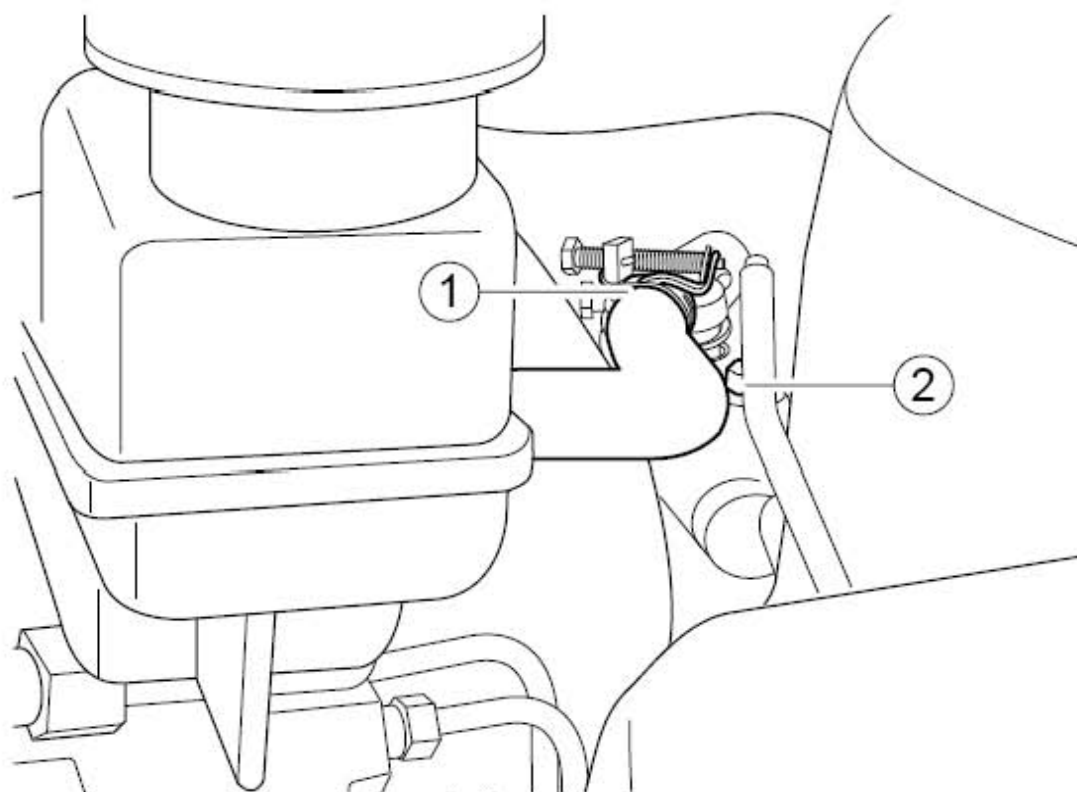

- 1). 断开蓄电池负极电缆，参见蓄电池电缆的断开连接程序。
- 2). 拆卸仪表台左下护板，参见仪表台的更换。

注意

在断开储液罐软管前，放出储液罐中的离合器/制动器油液。

- 3). 松开总泵上的螺纹传动式双钢丝环箍，拆卸储液罐至总泵进油软管1。
- 4). 断开离合器总泵上金属油管接头2。

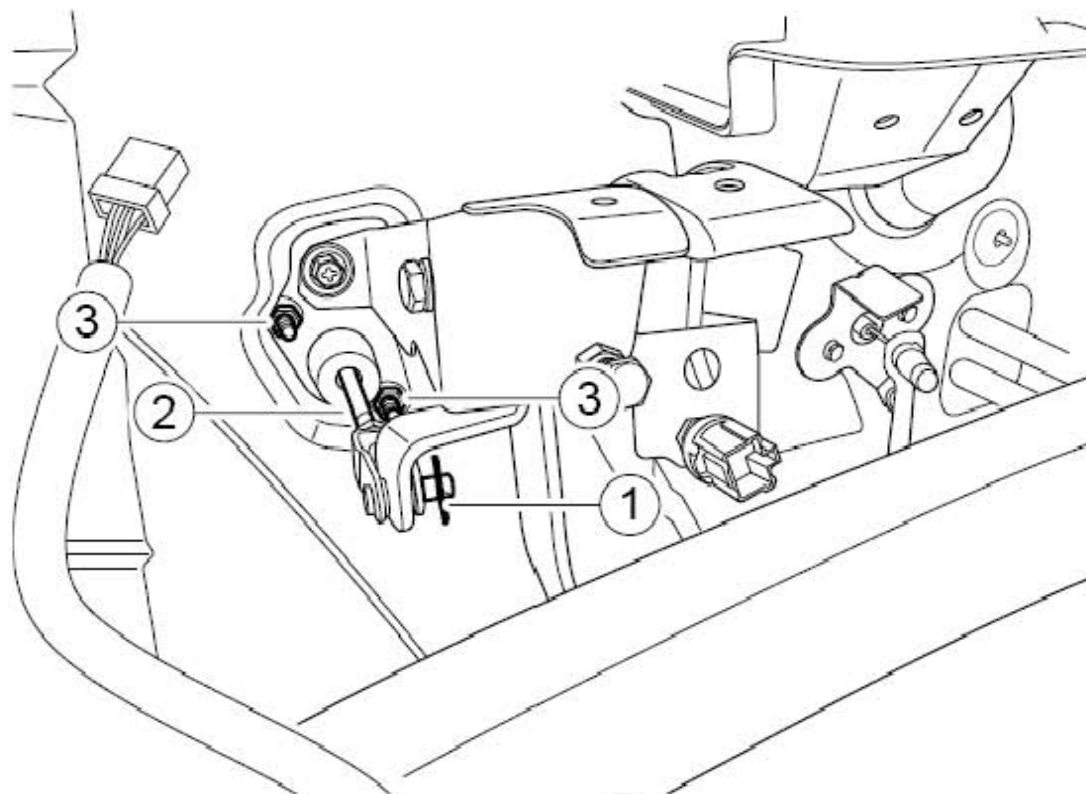

- 5). 从离合器踏板和活塞连杆U形夹上拆卸开口销，并抽出连接销1。
- 6). 松开离合器总泵活塞连杆与活塞连杆U形夹间的锁紧螺母，将活塞连杆U形夹从离合器总泵活塞连杆上拧下2。
- 7). 拆卸离合器总泵2个固定螺母3。

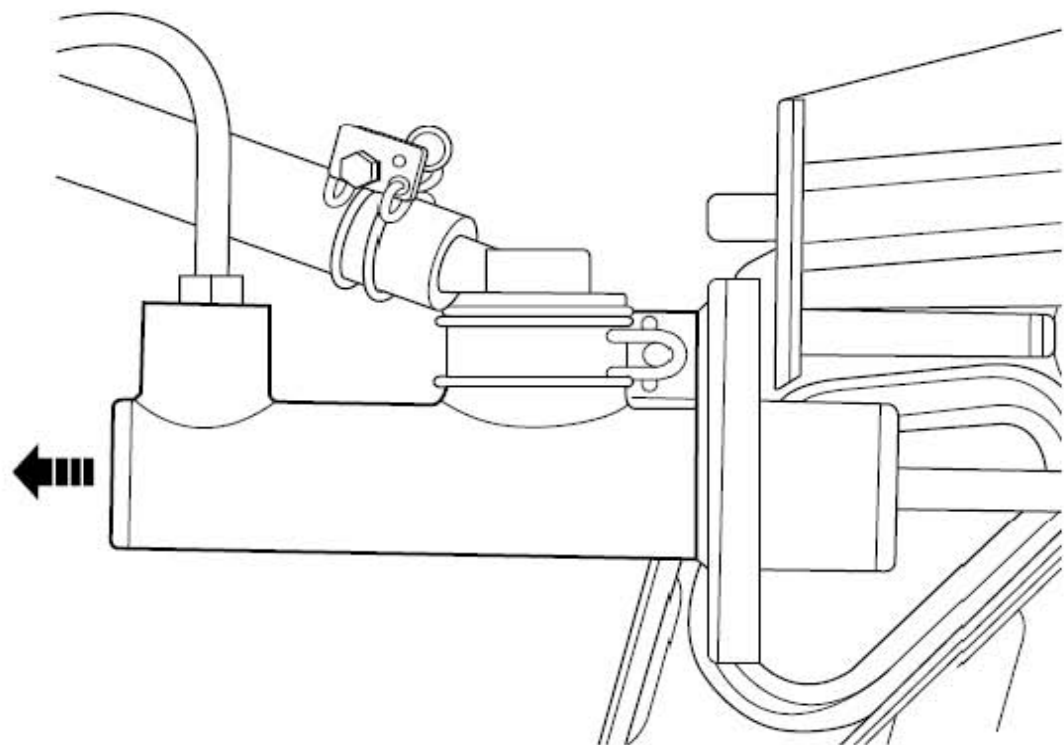

- 8). 沿发动机舱方向抽出总泵。

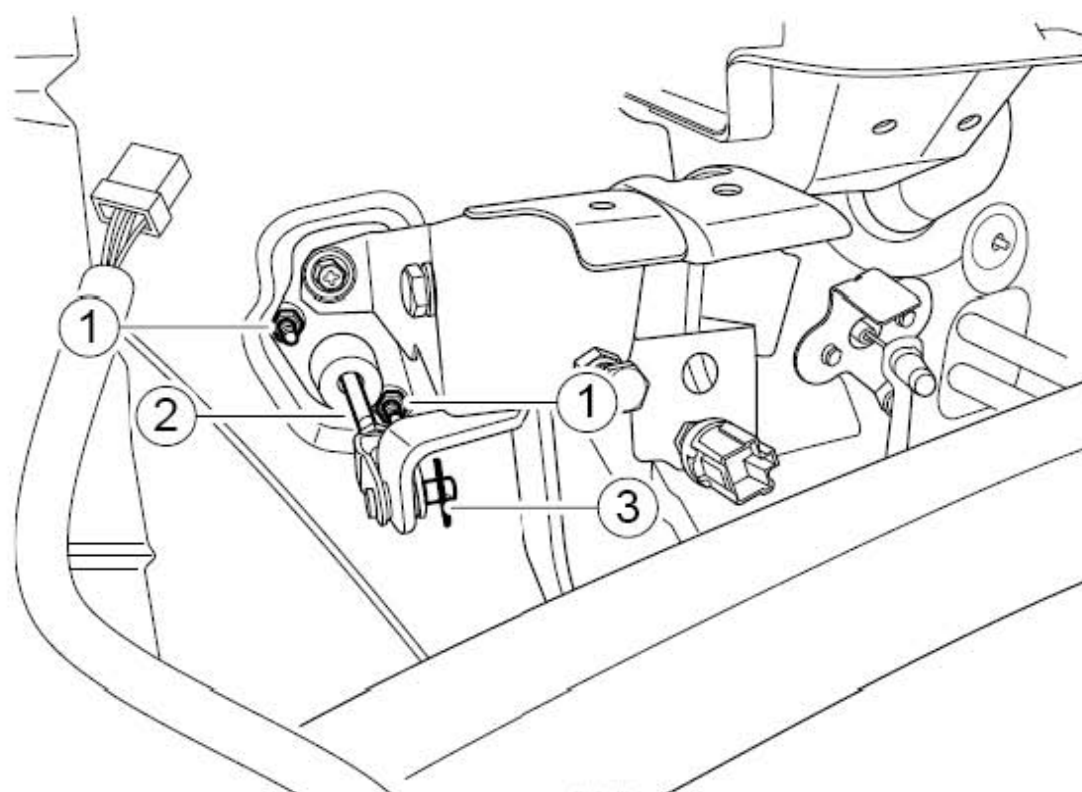
安装程序:

- 1). 安装离合器总泵，并紧固离合器总泵2个固定螺母1。
力矩：23Nm(公制) 17.01b-ft(英制)
- 2). 将活塞连杆U形夹安装在离合器总泵活塞连杆，并紧固离合器总泵活塞连杆与活塞连杆U形夹间的锁紧螺母2。力矩：11Nm(公制) 8.11b-ft(英制)
- 3). 安装离合器踏板和活塞连杆U形夹间的连接销，卡上开口销3。

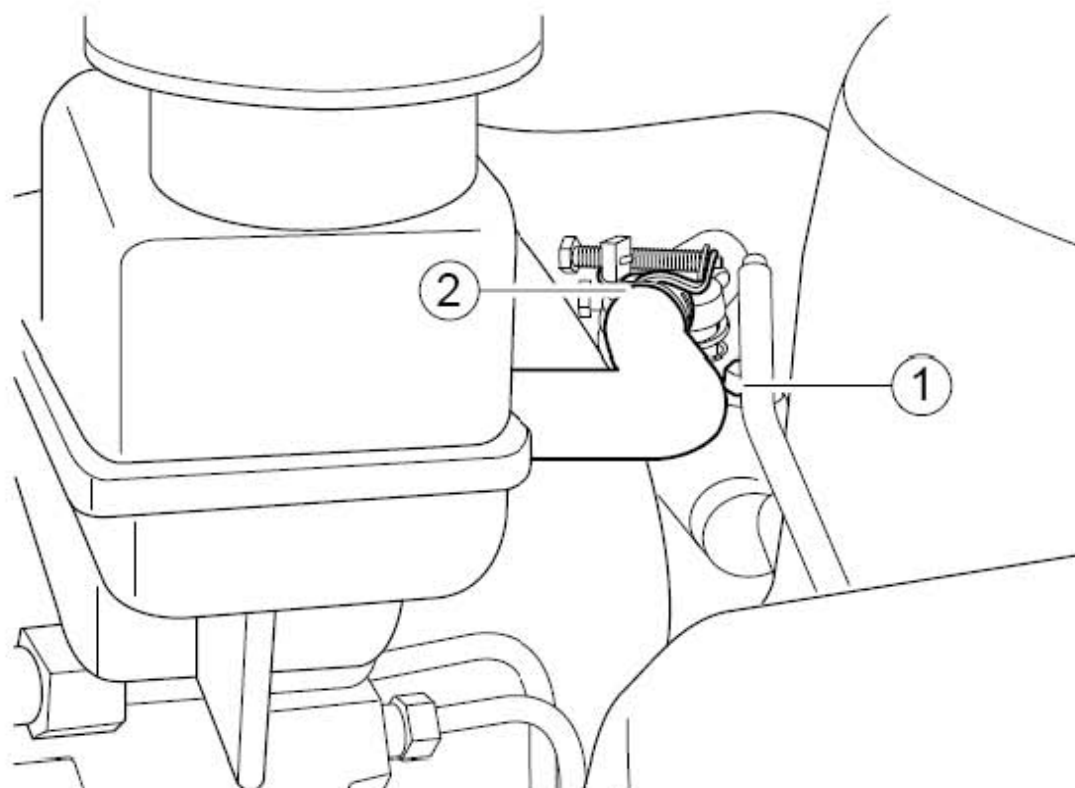

- 4). 连接离合器总泵上金属油管接头1。力矩：11Nm(公制) 8.11b-ft(英制)
- 5). 安装储液罐至总泵进油软管，拧螺纹传动式双钢丝环箍2。
力矩：14Nm(公制) 10.31b-ft(英制)
- 6). 排出空气。
- 7). 调整离合器踏板。
- 8). 安装仪表台左下护板。
- 9). 将离合器/制动器油液加注到储液罐的MAX(最高)标记处。
- 10). 连接蓄电池负极电缆。

2.6.3 前消声器的更换

注意

制动液具有腐蚀性，会损坏电气接头和漆面，使用合适的容器和翼子板盖，以防止制动液接触这些部位，使用棉布及时擦拭溅出的制动液。禁止将系统中排出的油液重新加注到离合器总泵储液罐中，因为使用过的制动液可能混入了空气、杂质、水分。

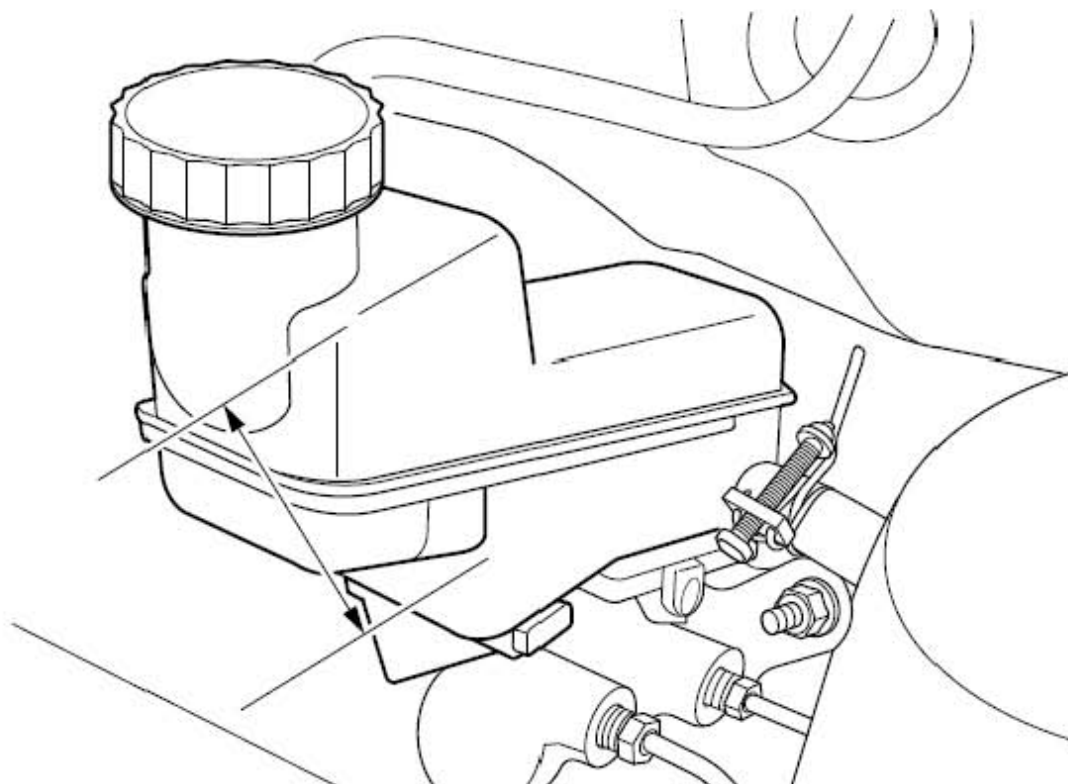

- 1). 在进行液压系统排气时，必须使离合器/制动器储液罐中的离合器/制动器油液位保持在最低(MIN)至最高(MAX)标记位置间。

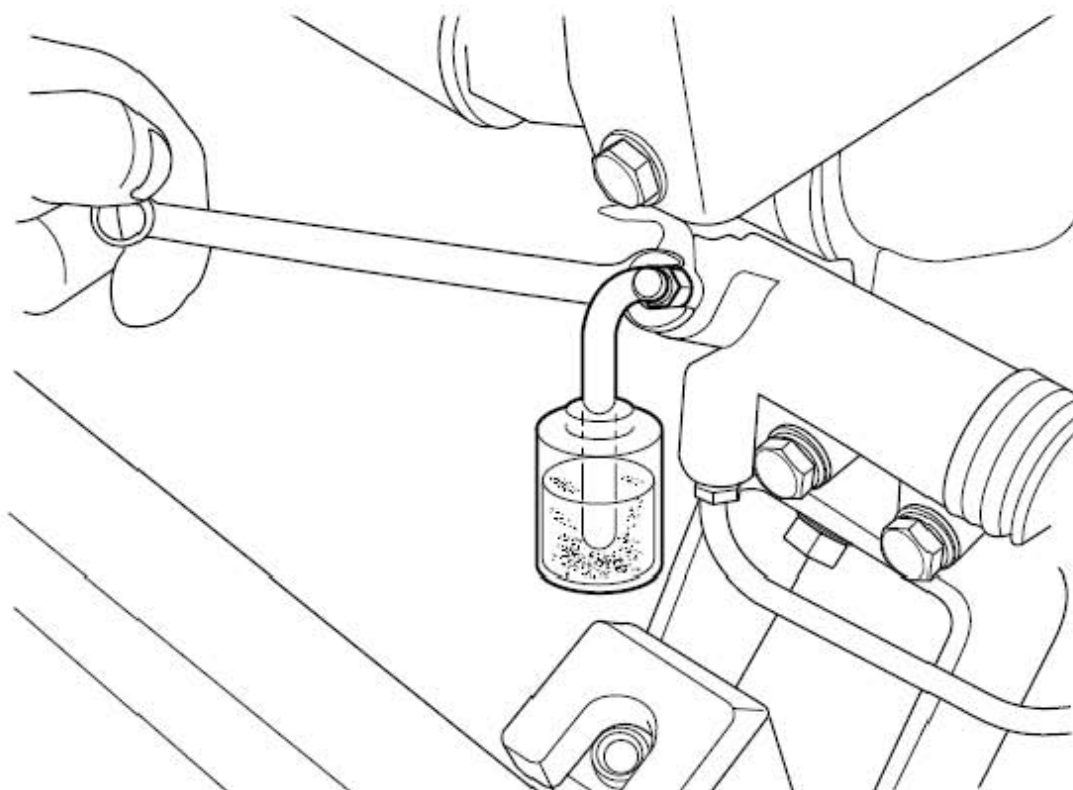

- 2). 将乙烯塑料软管一端连接至排气口塞，将乙烯塑料软管的另一端插入装有一半制动液的容器内。
- 3). 缓慢点踩离合器踏板几次。
- 4). 在踩下离合器踏板时，松开排气口螺钉，直到开始有油液流出，紧固排气口螺钉。
- 5). 重复步骤3，直到容器油液中不再出现气泡为止。
- 6). 加注制动液至储液罐最高(MAX)标记位置。

2.6.4 后消声器的更换

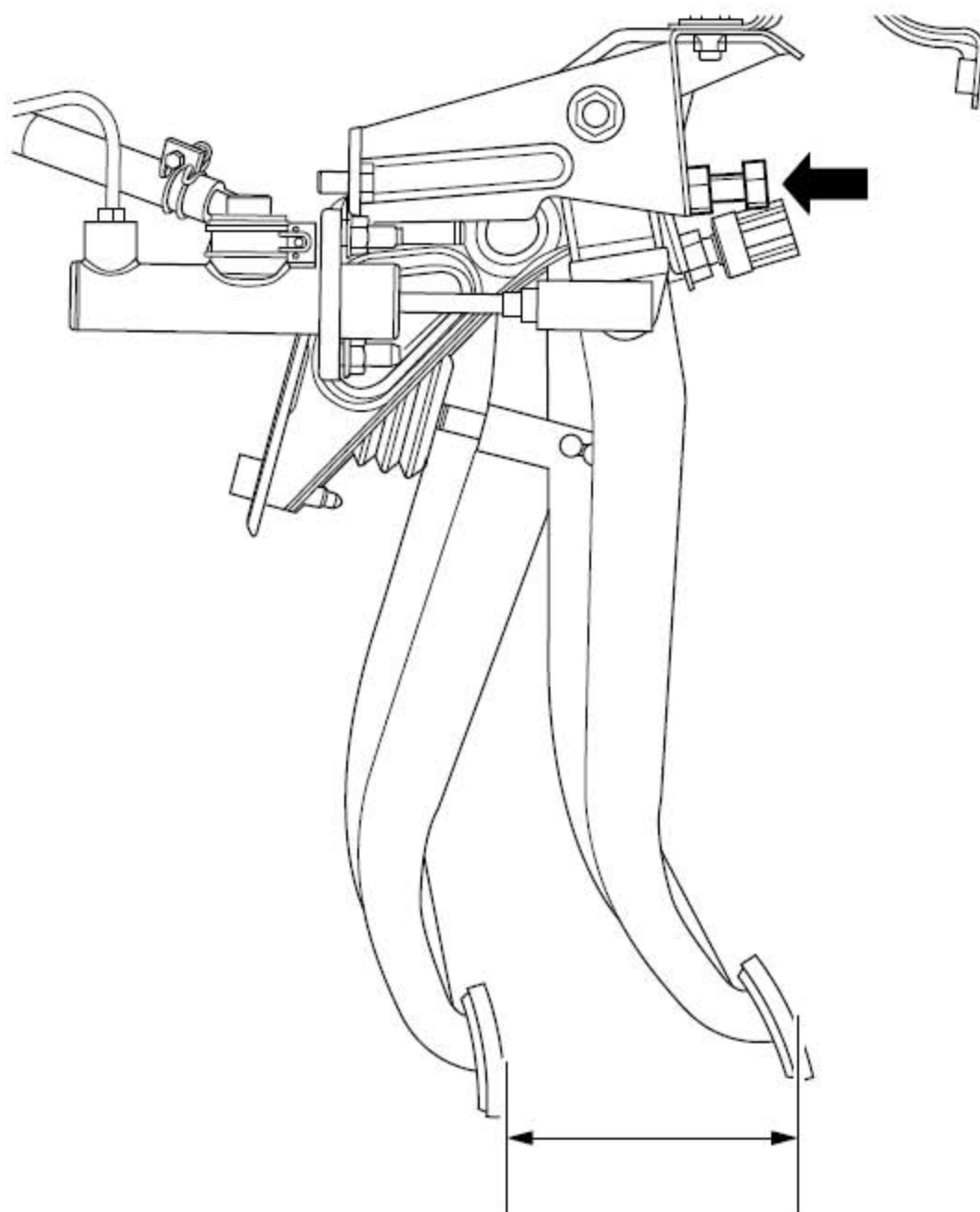

- 1). 测量离合器踏板行程，将离合器踏板踩到底，测量起始位置到终止位置的距离。
- 2). 调整离合器踏板行程。松开锁紧螺母并转动螺栓。离合器踏板行程应在128 mm (5.0 in)以上，调整后紧锁锁紧螺母。

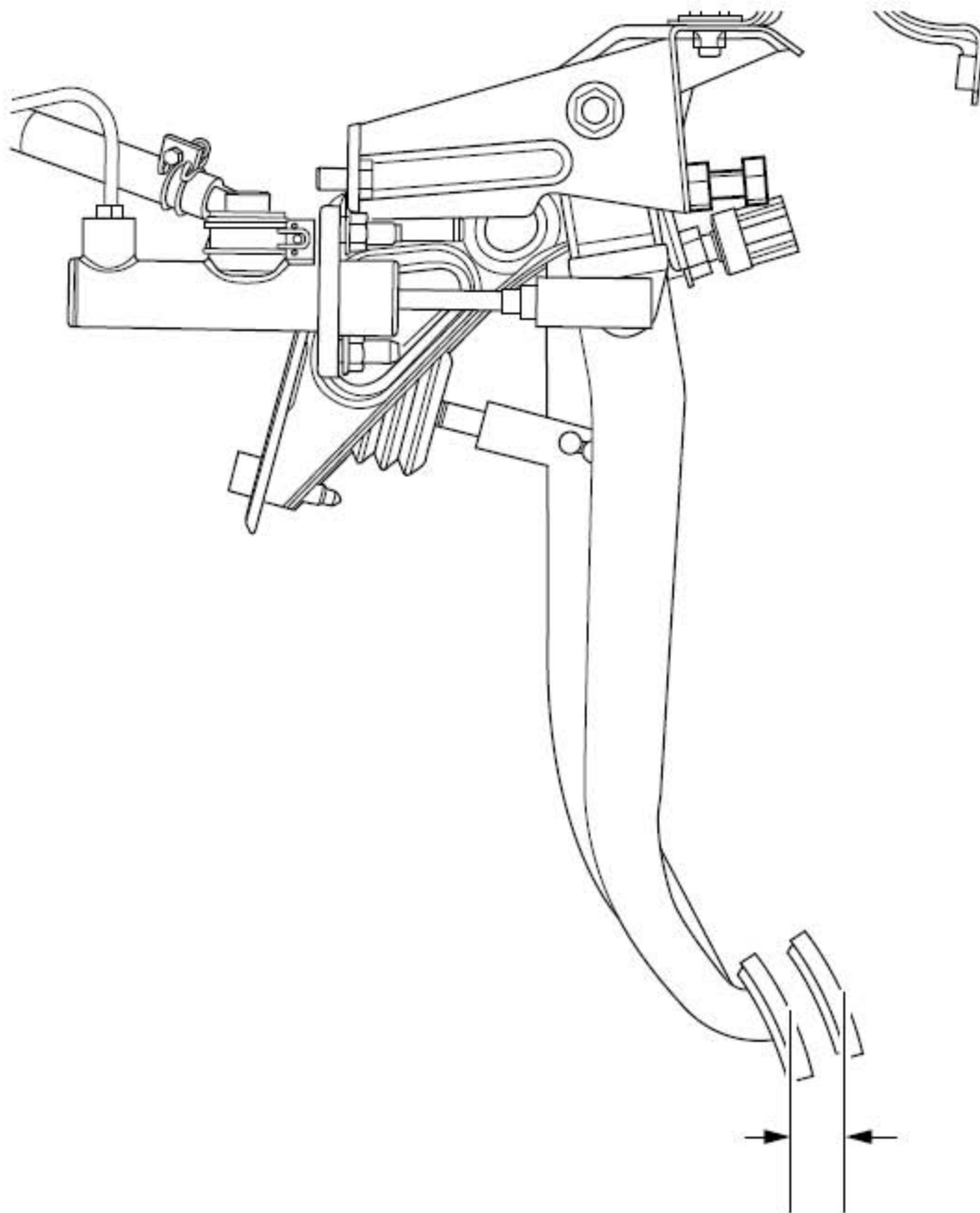

- 3). 确定离合器踏板自由行程，用手轻压离合器踏板，在感到有阻力时的踏板下降距离。
- 4). 调整离合器踏板自由行程，松开锁紧螺母并转动推杆，离合器踏板自由行程应在6-12 mm (0.2-0.5 in)之间，调整后紧固锁紧螺母。

2.6.5 离合器总成的更换

拆卸程序:

警告!

参见“警告和注意事项”中的“有关断开蓄电池的警告”。

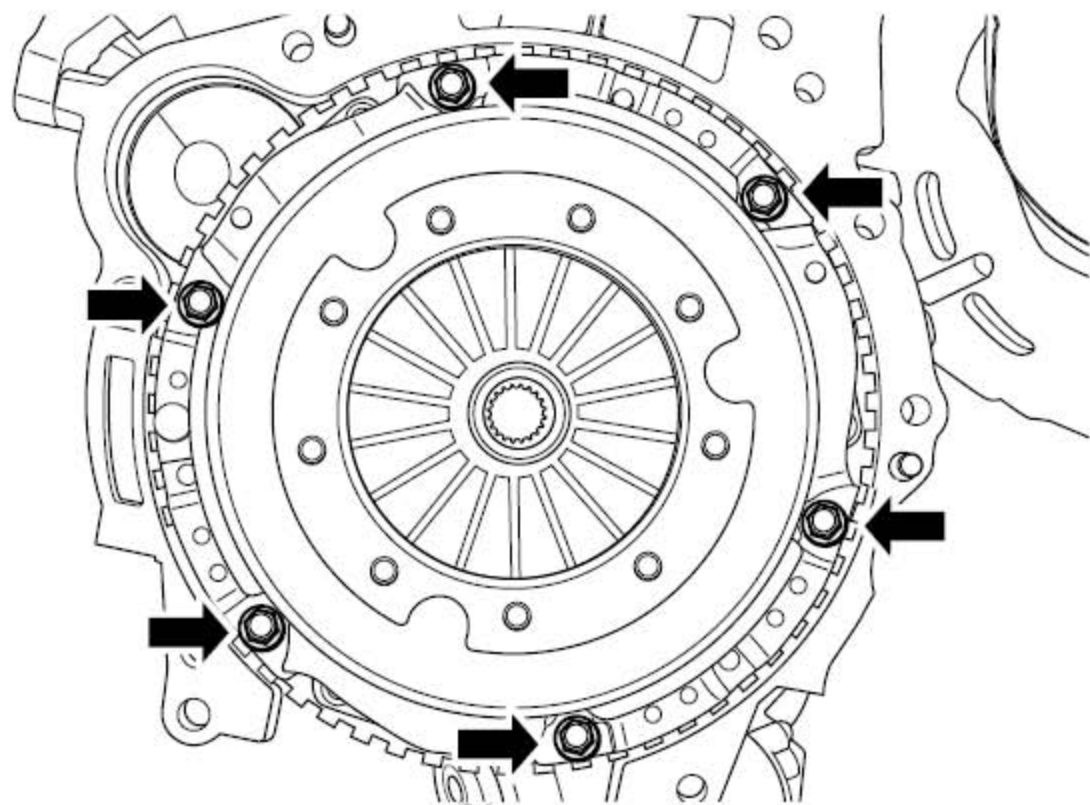

- 1). 断开蓄电池负极电缆, 参见蓄电池电缆的断开连接程序。
- 2). 举升车辆。
- 3). 拆卸发动机下护板, 参见发动机底部左右护板的更换。
- 4). 拆卸变速箱总成, 参见变速箱总成的更换。
- 5). 拆卸离合器压盘螺栓, 取下离合器压盘及离合器片。

安装程序:

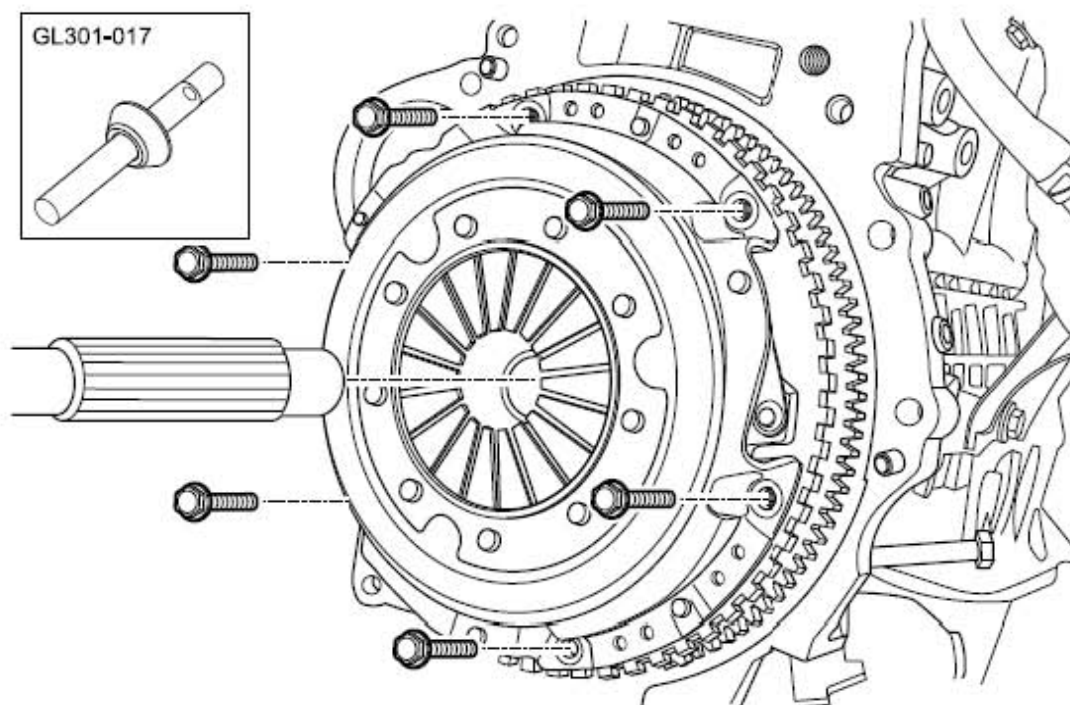

- 1). 在离合器盘花键上涂抹多用途润滑脂。
- 2). 用专用工具GL301-017 将离合器压盘和离合器片对准飞轮。
- 3). 安装压盘螺栓并紧固。力矩：27Nm(公制) 20lb-ft(英制)

注意

螺栓安装以对角的顺序。

- 4). 取下专用工具GL301-017。
- 5). 安装变速箱总成。
- 6). 安装发动机下护板。
- 7). 放下车辆。
- 8). 连接蓄电池负极电缆。

2.6.6 分离轴承的更换

拆卸程序:

警告!

参见“警告和注意事项”中的“有关断开蓄电池的警告”。

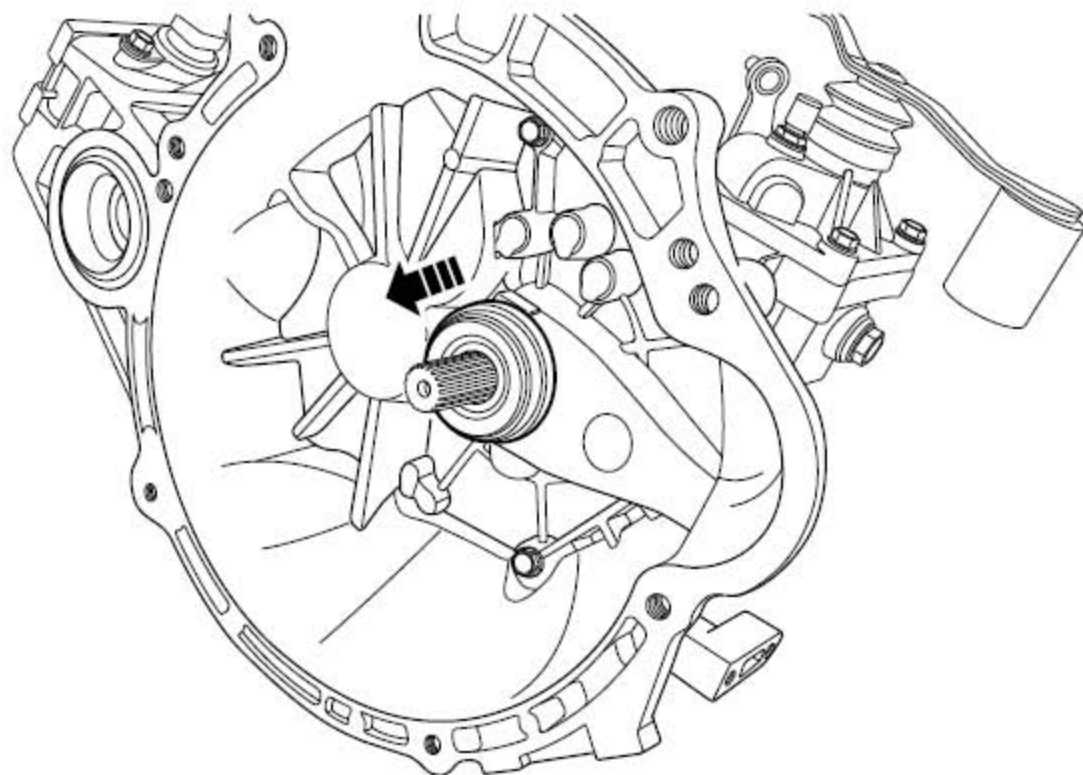

- 1). 断开蓄电池负极电缆，参见蓄电池电缆的断开连接程序。
- 2). 举升车辆。
- 3). 拆卸发动机下护板，参见发动机底部左右护板的更换。
- 4). 拆卸变速器总成，参见变速箱总成的更换。
- 5). 从变速器输入轴上取出分离轴承。

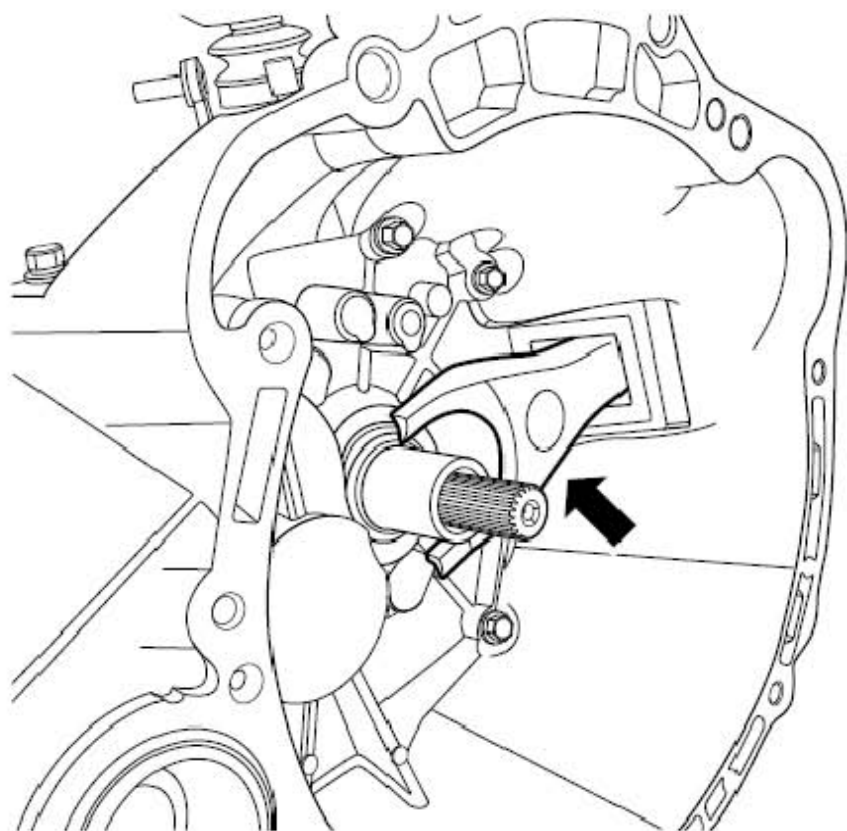

6). 从分离拨叉固定球头上脱开分离拨叉，然后抽出分离拨叉。

安装程序：

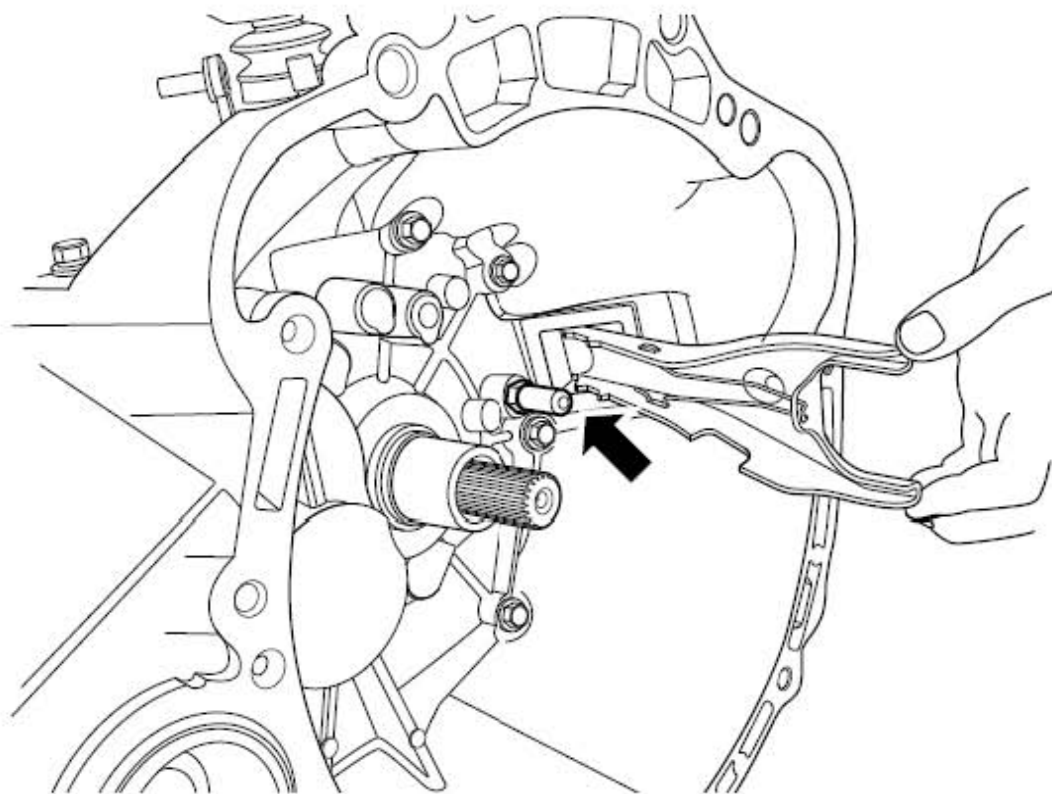

- 1). 将分离拨叉装入分离拨叉防尘套中，并卡入分离拨叉固定球头上。

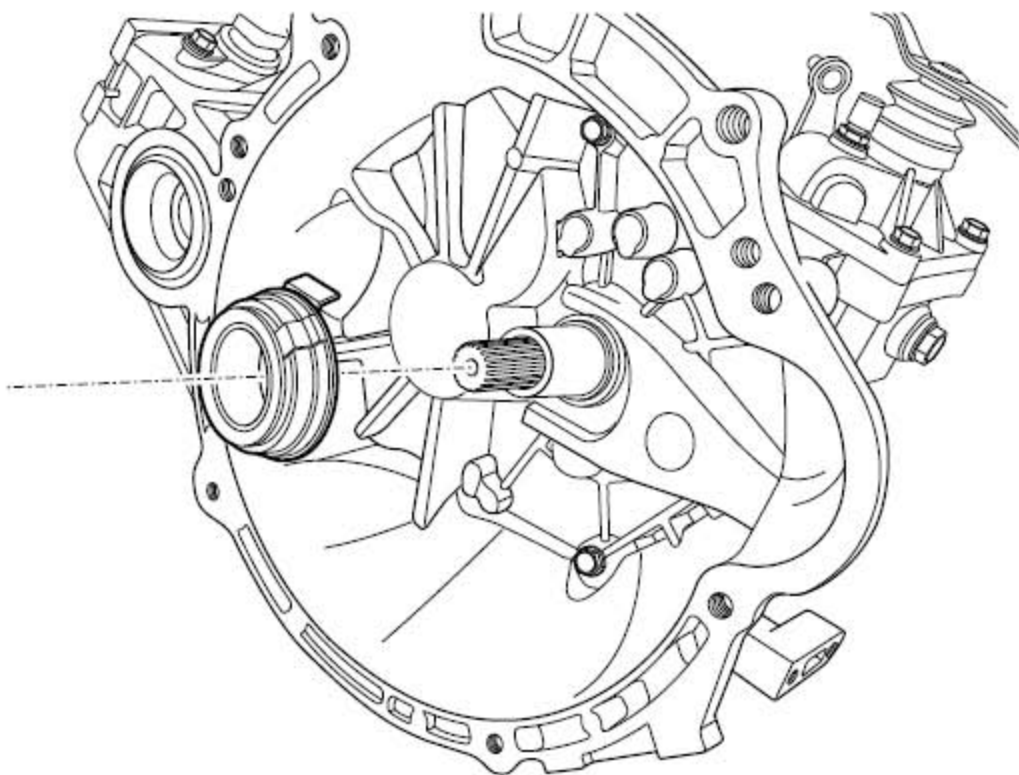

- 2). 把分离轴承安装至变速器输入轴上。
- 3). 安装变速箱总成。
- 4). 安装发动机下护板。
- 5). 放下车辆。
- 6). 连接蓄电池负极电缆。

2.6.7 离合器分泵的更换

拆卸程序:

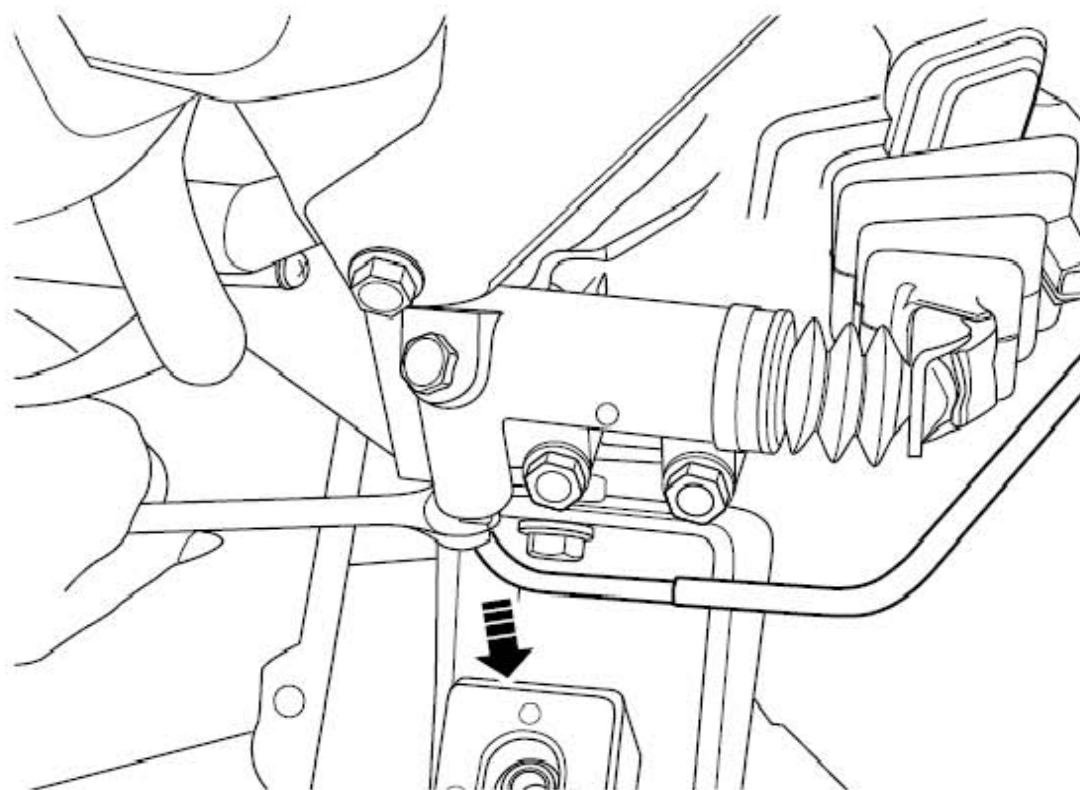

1). 拆卸螺栓并从离合器分泵上断开油管。

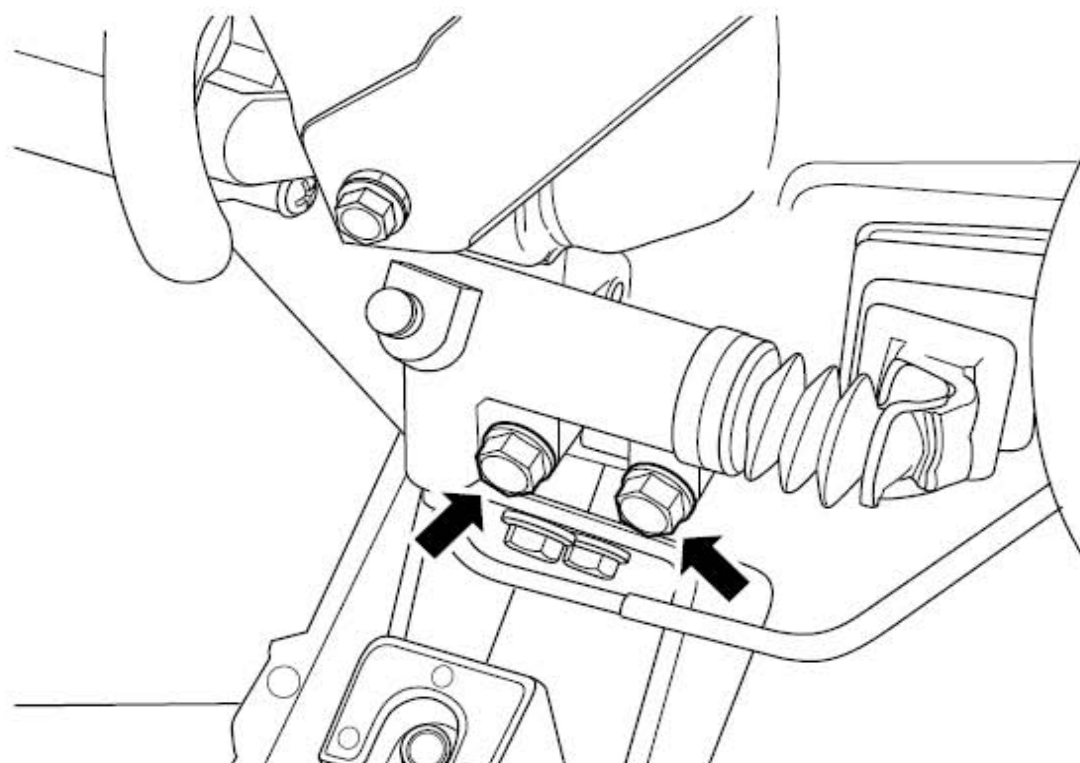

2). 拆卸离合器分泵固定螺栓取下离合器分泵。

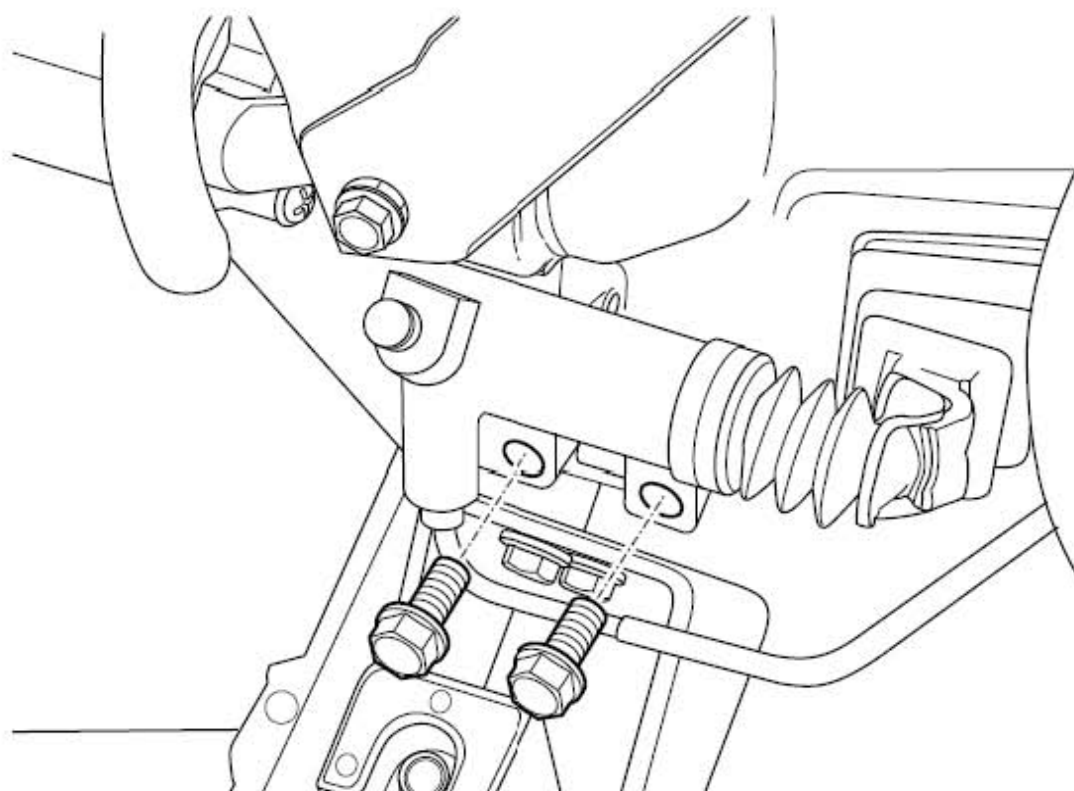
安装程序:

- 1). 将离合器分泵连接到变速箱壳体上并紧固螺栓。
力矩: 20Nm (公制) 14.8lb-ft (英制)

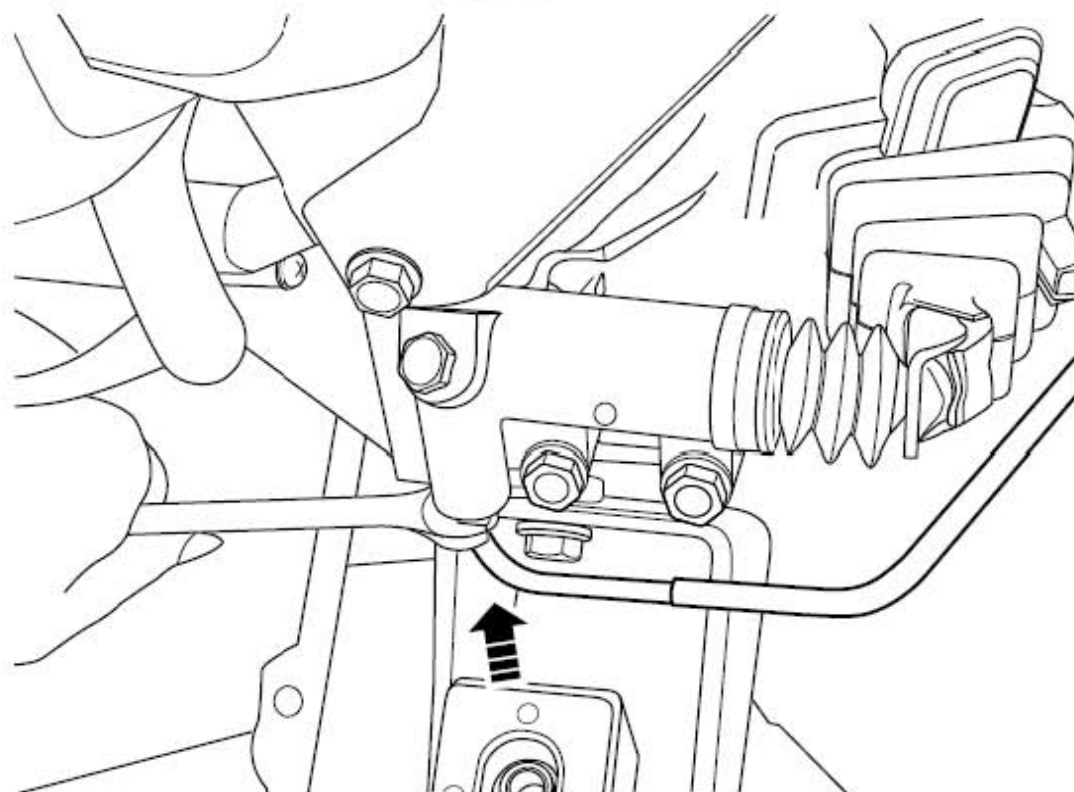

- 2). 将离合器油管连接到离合器分泵上并紧固螺栓。

力矩：10Nm（公制）7.4lb-ft（英制）

- 3). 在推杆与分离杆连接部位涂抹润滑脂，注意不要弄脏防尘套。
- 4). 液压离合器排气，参见液压离合器的排气。
- 5). 调整离合器踏板，参见离合器踏板自由行程的调整。
- 6). 加注制动液至储液罐最高标记位置。

2.7 专用工具和设备

2.7.1 专用工具列表

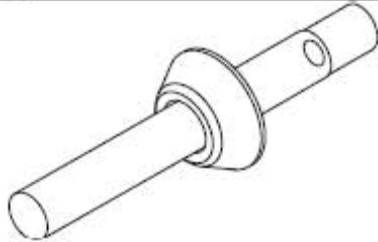
序号	图示	工具	号名称
1		GT301-017	离合器装配工具

LAUNCH