

P2122 1 号油门踏板位置（APP）传感器 电路输入低故障解析

故障码说明：

DTC	说明
P2122	1 号油门踏板位置（APP）传感器电路输入低

故障码分析：

检测条件：

- 当发动机运转时，PCM 监测来自APP 传感器1 号的输入电压。如果输入电压不到0.12 V，PCM 即可确定1 号APP传感器电路输入电压过低。

诊断支持说明：

- 此为连续检测（CCM）。
- 如果PCM 在第一个驾驶循环内探测到上述故障状态，则MIL 亮。
- 如果PCM 检测到上述故障情况即可获得待定码。
- 可以获得冻结帧数据。
- DTC 被储存在PCM 内存中。

可能的原因：

- APP 传感器1 号故障
- 连接器或接线端故障
- 在APP 传感器的接线端A 与PCM 接线端2AL*1、*3、1AW*2 之间的线束存在开路
- 在APP 传感器的接线端A 与PCM 接线端2AL*1、*3、1AW*2 之间的线束存在接地短路
- 在APP 传感器的接线端B 与PCM 接线端1AP*1、*3、1Y*2 之间的线束存在开路
- 在APP 传感器的接线端B 与PCM 接线端1AP*1、*3、1Y*2 之间的线束存在接地短路
- PCM 故障

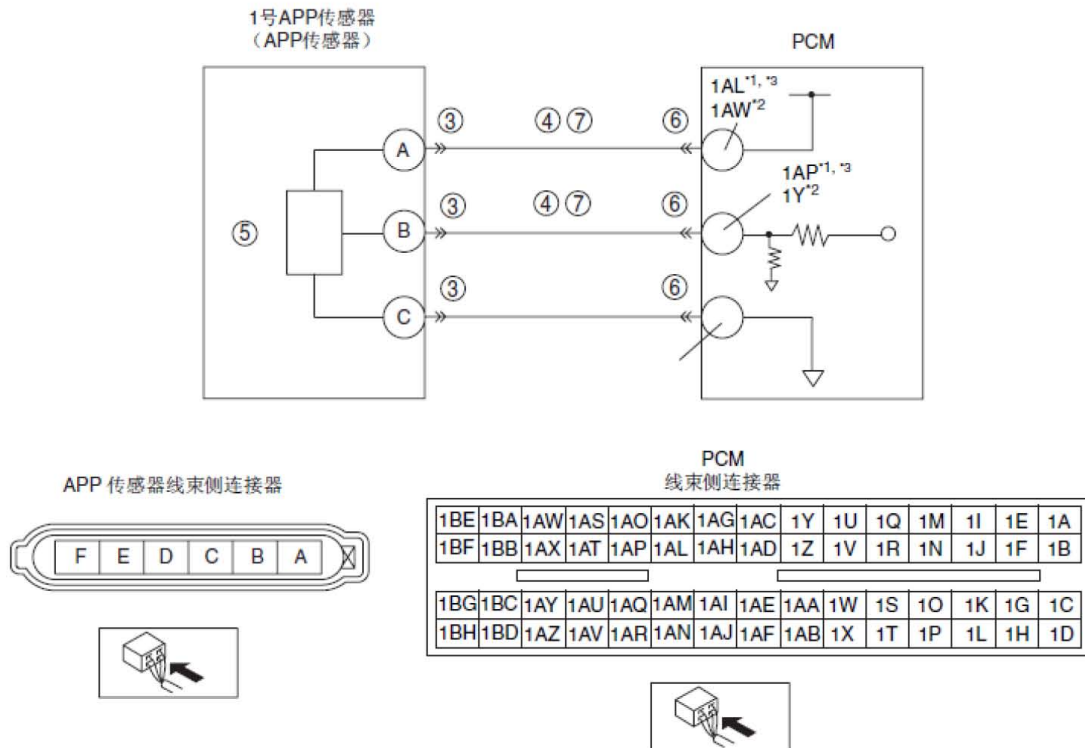

*1 :除中国与北京规范之外。

*2 :LF ATX

*3 :LF MTX, L3

故障码诊断流程:

1). 检验冻结帧数据已经被记录

A). 冻结帧数据是否已被记录?

- 是:执行下一步。
- 否:在修理通知单上记录下冻结帧数据, 然后执行下一步。

2). 确认可提供的相关修理信息

A). 确认相关维修信息的可得性。

B). 是否有任何可用的相关维修信息?

- 是:按照可提供的修理信息执行修理或者诊断。如果未对汽车进行修理, 则执行下一步。
- 否:执行下一步。

3). 检查APP 传感器连接器是否存在接触不良

A). 关闭点火开关。

B). 断开APP 传感连接器。

C). 检查接触不良 (例如连接销钉损坏/ 拉出, 腐蚀)。

D). 是否存在故障?

- 是:修理或者更换接线端, 然后执行步骤8。
- 否:执行下一步。

- 4). 检查APP 传感器1 号电路是否接地短路
 - A). 关闭点火开关。
 - B). 检查以下接线端与接地体之间的连续性:
 - APP 传感器接线端A (线束侧) 与接地体
 - APP 传感器接线端B (线束侧) 与接地体
 - C). 是否有连续性?
 - 是:修理或更换可能出现接地短路的线束, 然后执行步骤8。
 - 否:执行下一步。

- 5). 检查APP传感器1号是否存在故障?
 - 是:更换APP 传感器, 然后转至步骤8。
 - 否:执行下一步。

- 6). 检查PCM 连接器是否存在连接不良
 - A). 关闭点火开关。
 - B). 断开PCM 连接器。
 - C). 检查接触不良(例如连接销钉损坏/拉出, 腐蚀)。
 - D). 是否存在故障?
 - 是:修理或者更换接线端, 然后执行步骤8。
 - 否:执行下一步。

- 7). 检查APP 传感器1 号电路是否开路
 - A). 关闭点火开关。
 - B). 检查下述接线端之间的连续性:
 - APP 传感器接线端A (线束侧) 和PCM 接线端1AL*1、*3、1AW*2 (线束侧)
 - APP 传感器接线端B (线束侧) 和PCM 接线端1AP*1、*3、1Y*2 (线束侧)
 - C). 是否有连续性?
 - 是:执行下一步。
 - 否:维修或更换可能存在开路的线束, 然后转至下一步。

- 8). 确认DTC P2122 的故障检修是否已经完成
 - A). 确保重新连接所有断开的连接器。
 - B). 使用汽车故障诊断仪 或等效装置清除PCM 存储器中的DTC。
 - C). 起动发动机。
 - D). 出现相同的DTC?
 - 是:更换PCM, 然后执行下一步。
 - 否:执行下一步。

- 9). 关断点火开关。

- 10). 连接汽车故障诊断仪或等效装置到DLC-2。

说明: 在执行下述程序之前, 一定要关断点火开关。

- 11). 将点火开关转至ON 位置（关闭发动机）。
- 12). 如果检索到DTC，则记录。
- 13). 利用汽车故障诊断仪或等效装置清除所有诊断数据。
- 14). 检测是否出现 DTC
 - 是:执行适用的DTC 检查。
 - 否:故障检修完成。

LAUNCH