

2.41 前挡风玻璃更换

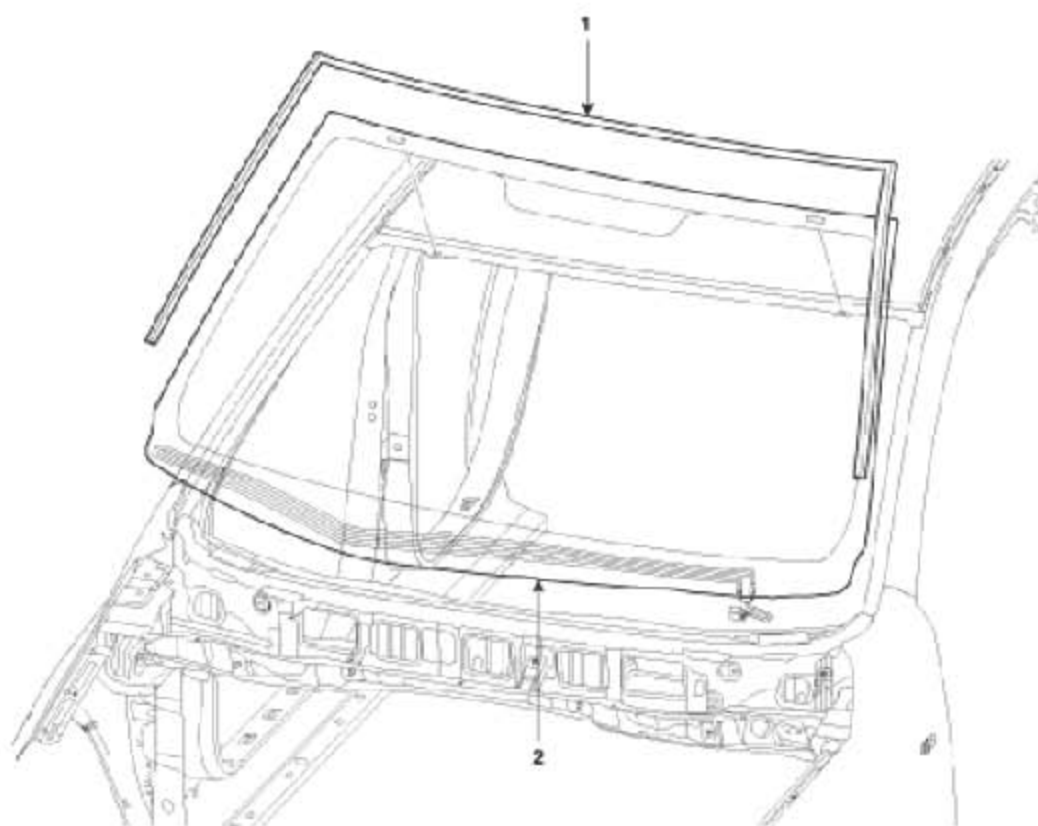

- | |
|--|
| <ol style="list-style-type: none">1. 挡风玻璃密封条2. 挡风玻璃 |
|--|

拆除

- 1). 拆卸下列部件:
 - A). 两侧前立柱装饰板。
 - B). 挡风玻璃雨刮器臂和车颈盖。
- 2). 从挡风玻璃 (B) 的边缘处拆卸挡风玻璃铸件 (A)。如果需要, 用多功能剪刀切断挡风玻璃铸件。
- 3). 拆卸垫片。

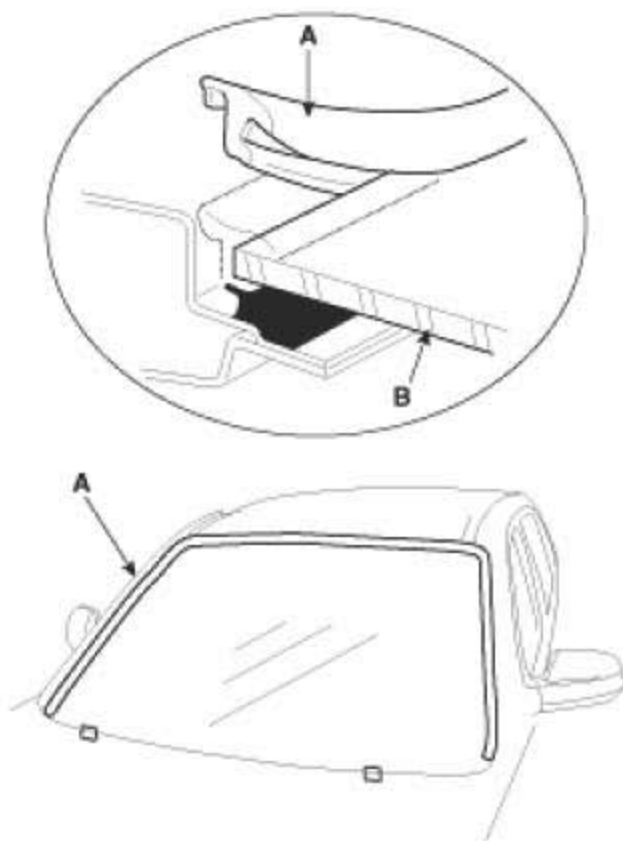

4). 使用密封胶切除工具[A (09861-31100)]切除密封胶。

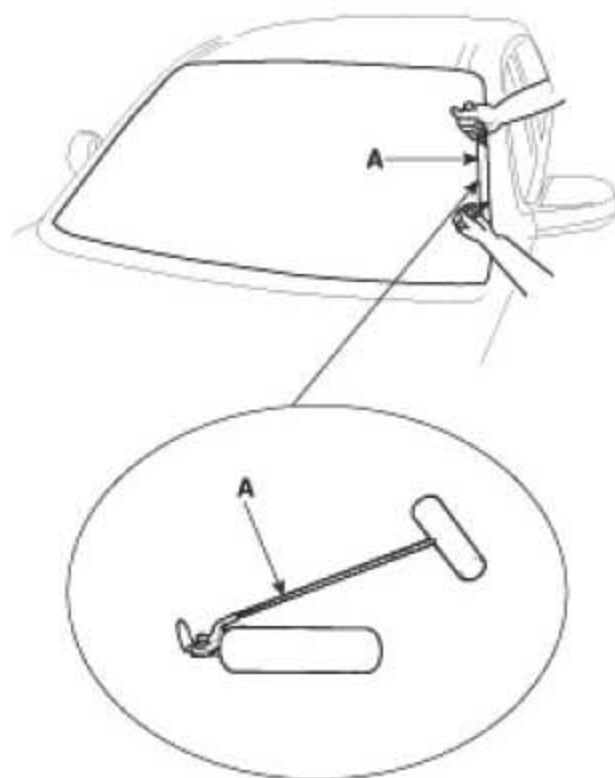

5). 使用玻璃吸盘 (B) 小心拆卸挡风玻璃 (A)。

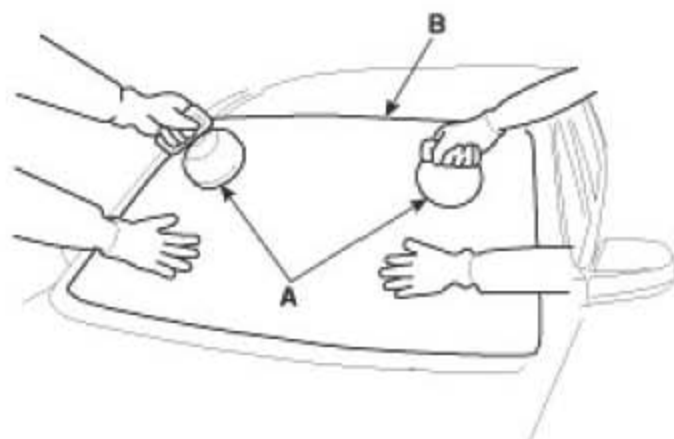

安装

- 1). 使用一把小刀, 均匀刮去整个挡风玻璃框架周围粘接面上的旧密封胶, 厚约 2mm (0.08in.):
 - A). 不要刮掉车身漆面; 损坏漆面会妨碍适当粘接。
 - B). 从车身上拆卸橡胶条与紧固件。
 - C). 涂漆前, 遮盖周围的表面。
- 2). 使用沾酒精的海绵清洁车身粘接表面。清洁后, 使清洁表面远离机油、润滑脂和水。
- 3). 在挡风玻璃边缘侧涂抹玻璃底漆 (A) 并在密封条 (B) 内侧粘住两面胶带。
- 4). 附着密封条时, 使它与挡风玻璃成一直线 (D) 并把挡风玻璃垫块 (E) 附着到指定的位置。

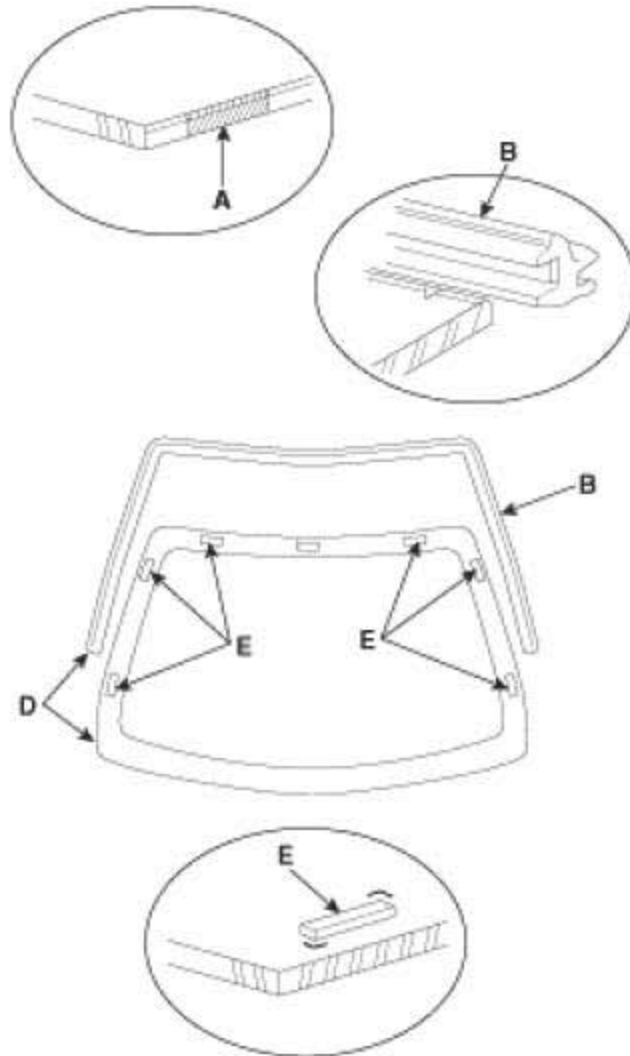

5). 安装隔圈(A)。安装挡风玻璃(B)临时标记确定它们在中间位置, 然后做对正标记(C)。

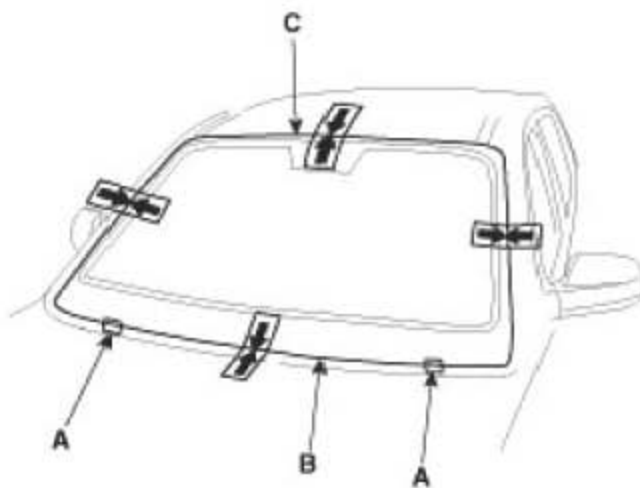

6). 使用海绵, 在挡风玻璃框架遗留的最初密封胶上涂抹一层薄的车身底漆。至少使车身底漆干燥 10 分钟:

- A). 不要在车身上涂抹玻璃底漆, 并且小心不要混合玻璃和车身底漆海绵。
- B). 不要用手触摸底漆的表面。
- C). 给框架涂漆前, 遮盖仪表板。

7). 在紧固件外侧涂抹一层薄玻璃底漆。

////// : 底漆

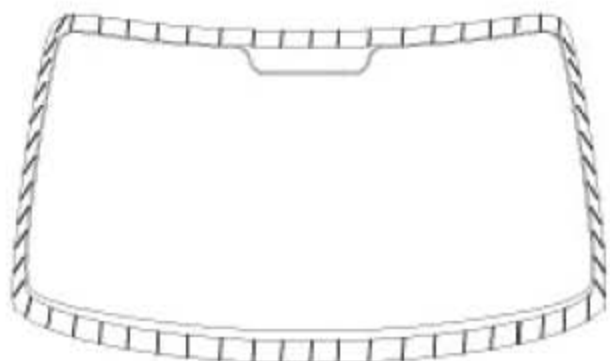

9). 把没有气泡的密封胶放入管壳内, 确保持续不断的输送。如图示, 把密封胶管壳放入密封胶枪内, 并把密封胶 (A) 挤到紧固件和密封条之间的挡风玻璃 (B) 边缘。涂抹玻璃底漆后在 30 分钟内涂抹密封胶, 每个角涂摸的密封胶应稍厚一点。

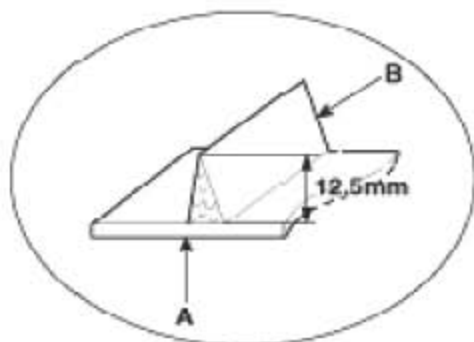
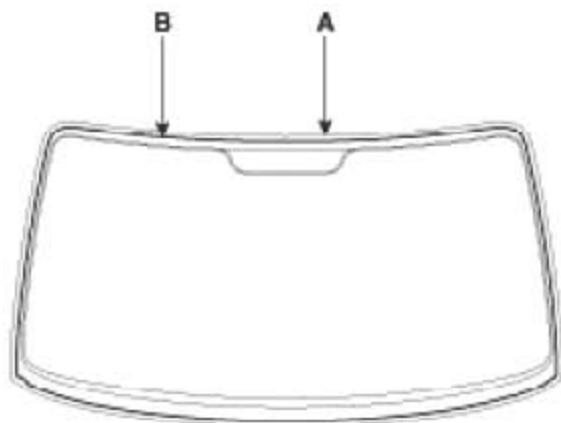

- 10). 使用玻璃吸盘 (A) 把挡风玻璃固定在框架上方, 使它与第 15 阶段的对齐标记 (B) 对齐并把它放到密封胶上。轻轻推动挡风玻璃直到其边缘完全与密封胶接触。密封胶没有干时, 禁止打开或关闭车门。

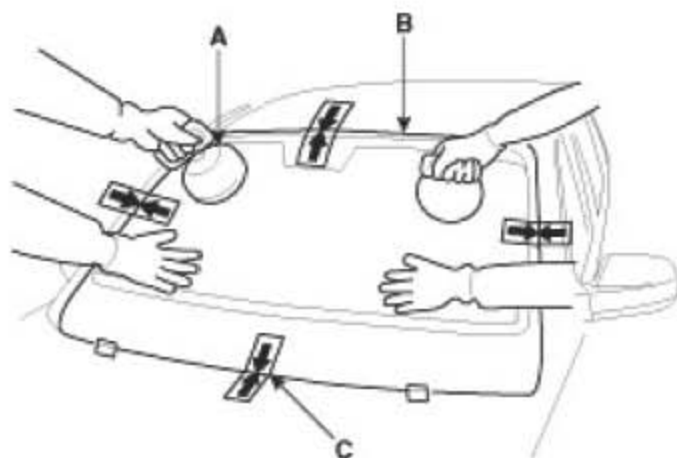

- 11). 用刮刀或毛巾刮掉或清除多余的密封胶。用浸有酒精的柔软毛巾擦掉油漆表面或挡风玻璃上的密封胶。
- 12). 密封胶至少干燥一小时, 然后向挡风玻璃上喷水并检查是否泄漏。标记泄漏区域, 待挡风玻璃干燥后用密封胶密封。
- A). 挡风玻璃安装结束后, 把车辆停放在平整的地面至少 4 小时以上。如果想要在最初的 1 小时内使用车辆, 这段时间内应慢速运行。
- B). 挡风玻璃安装结束后, 应使其至少干燥 1 小时。
- 13). 重新安装所有剩余的拆卸部件, 在密封胶彻底干燥后安装后视镜。提醒顾客在安装挡风玻璃 2 到 3 天内, 不要执行下列操作:
- A). 不要在关闭全部门窗的状态下猛然关上车门。
- B). 不要过度扭曲车身 (如: 不断改变行驶车道或在粗糙的、不平的道路上行驶时)。