

26. 变速箱安装

所需专用工具

发动机支撑吊钩AAR-T1256-J00

注意：使用翼子板罩以免损坏油漆表面。

1) .使用新的O 形圈，将变矩器(A) 安装到主轴(B) 上。

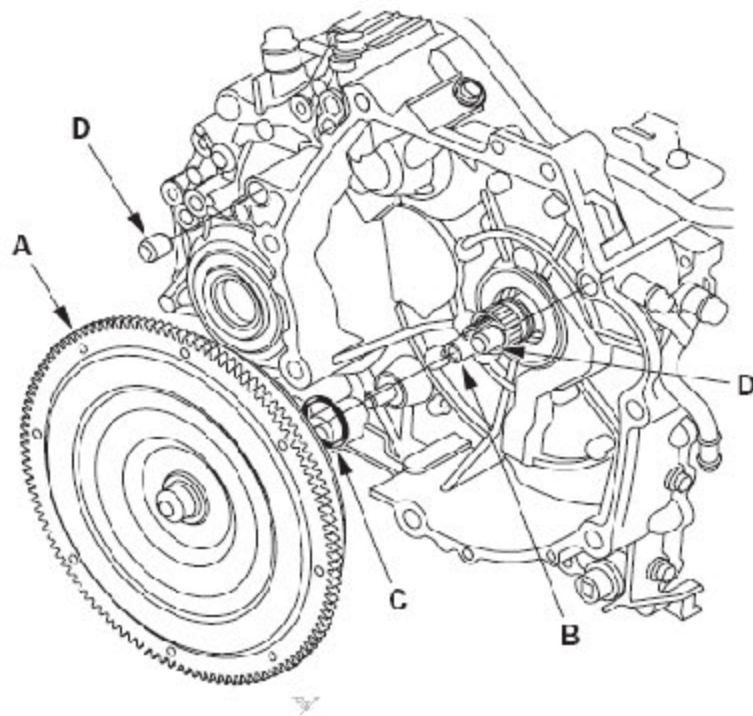

2) .将14 mm 定位销(D) 安装在变矩器壳体内。

3) .将变速箱放置在千斤顶上，并将变速箱提升到与发动机平齐位置。

4) .将变速箱固定到发动机上，并安装下变速箱壳体安装螺栓。

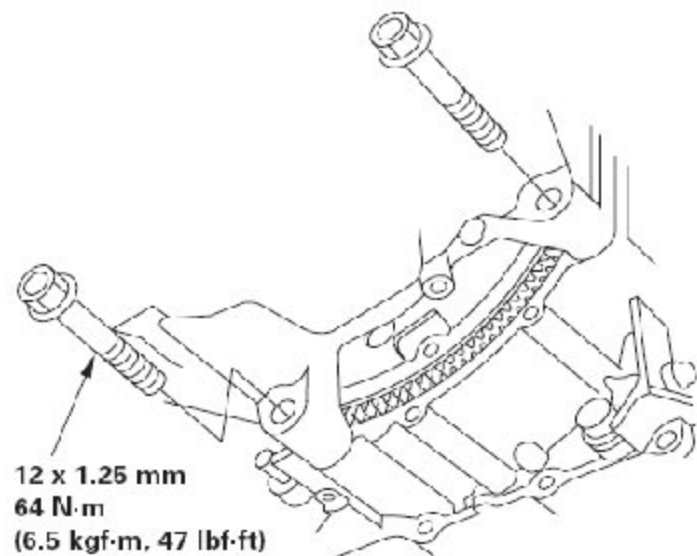

- 5) . 安装变速箱后壳体安装螺栓。

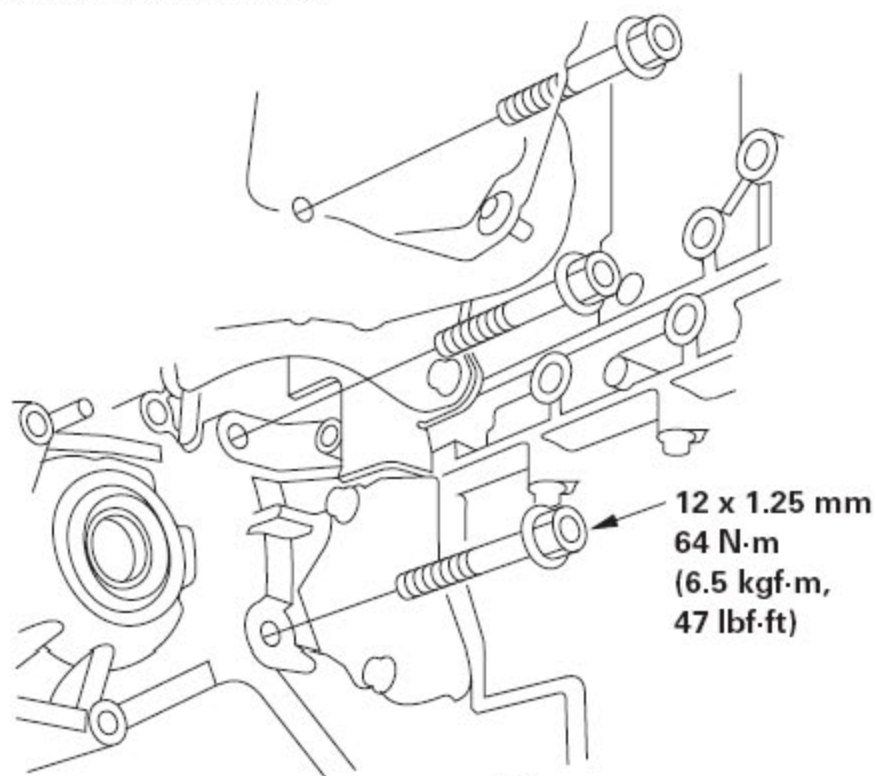

- 6) . 安装变速箱壳体前部和上部安装螺栓。

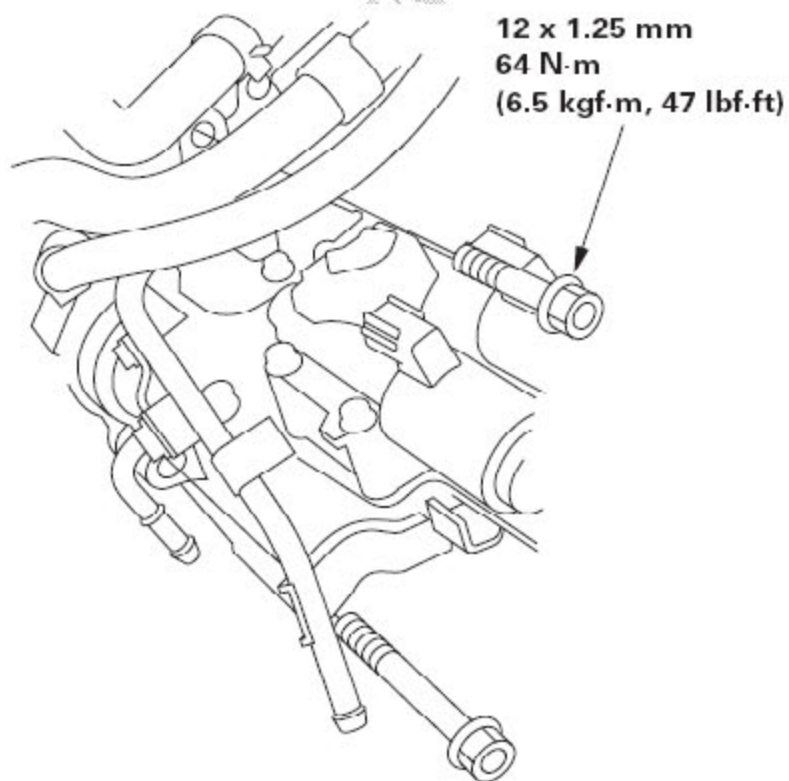

- 7) . 在变速箱下放置一个千斤顶，将其举升并用新安装螺栓和新螺母将变速箱支座和支座托架(A) 紧固在车身和变速箱壳体上。

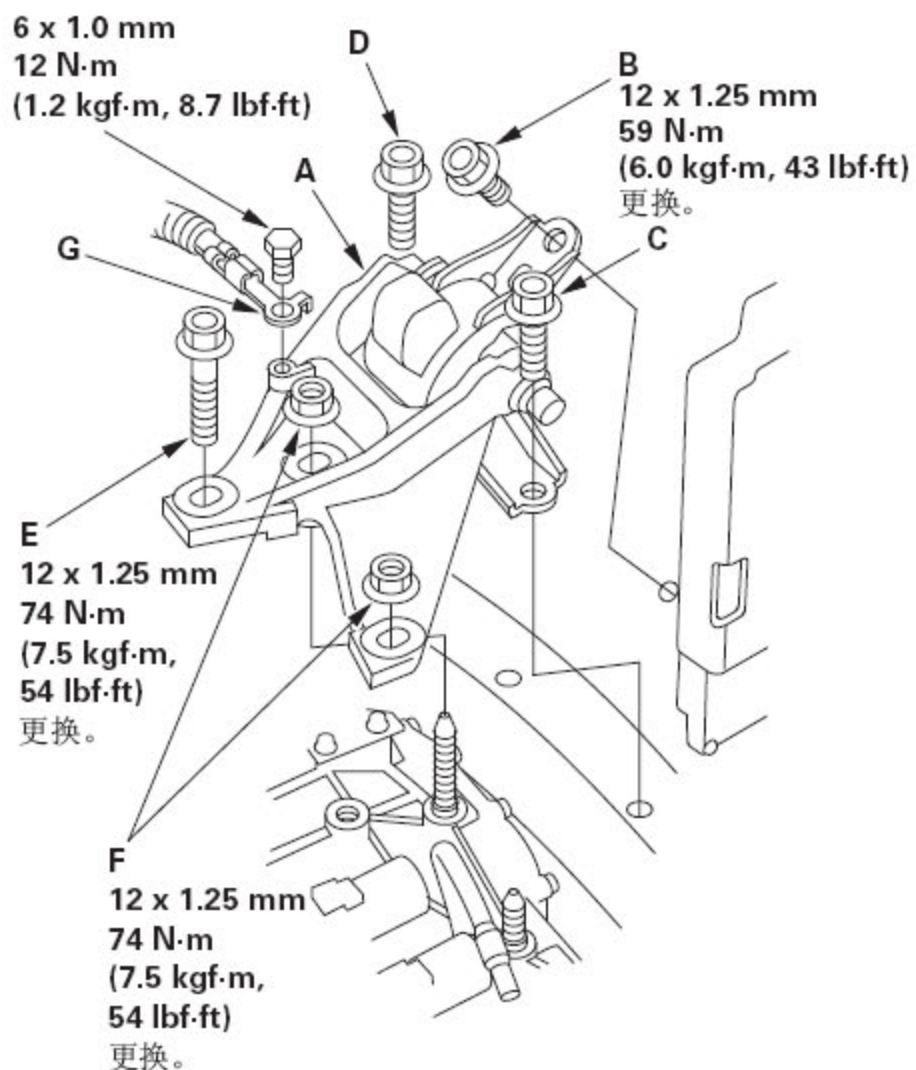

- 8) .按以下顺序将变速箱安装螺栓紧固至规定扭矩：中间(B)、前(C)和后(D)。
- 9) .拆下千斤顶,并将变速箱安装托架上的螺栓(E)和螺母(F)紧固至规定扭矩。
- 10) .安装变速箱搭铁电缆端子(G)。
- 11) .将新的卡环(A)安装到中间轴(B)上。

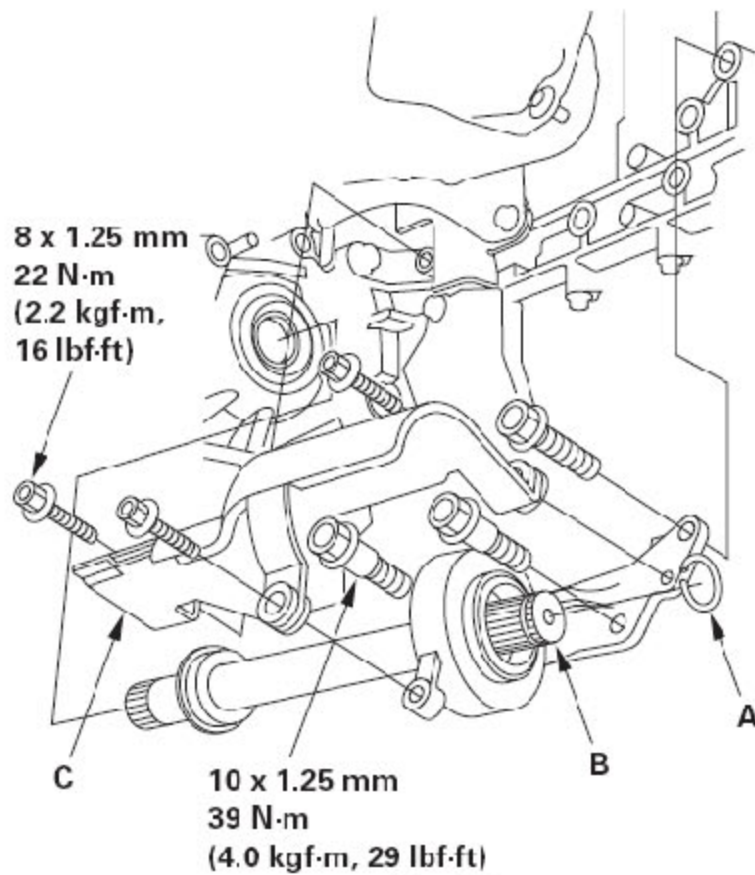

- 12) .用溶剂清洁中间轴和变速箱（差速器）的接触部位，并用压缩空气吹干。
用ATF 涂抹中间轴花键，在中间轴上放置隔热板(C)，然后安装中间轴；确
保灰尘或其他异物不进入变速箱。
- 13) .用安装螺栓固定隔热板。
- 14) .将新的卡环(A) 安装到左半轴(B) 上。

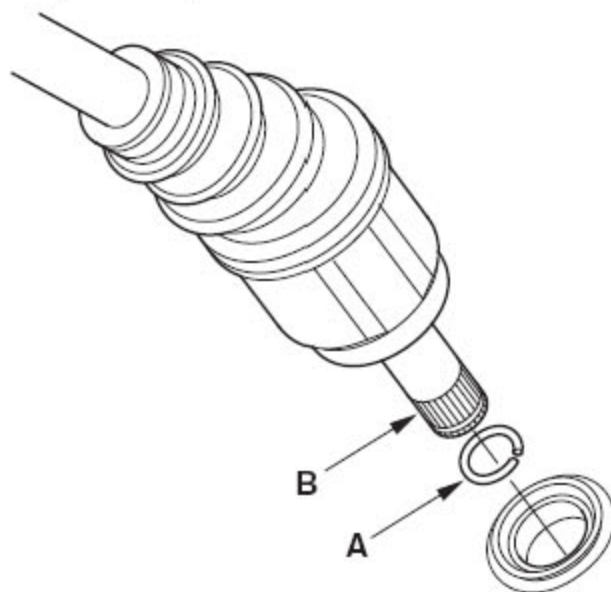

- 15) .用溶剂清洁左半轴和变速箱（差速器）的接触部位，并用压缩空气吹干。然后安装左半轴，确保灰尘或其他异物不进入变速箱。将球笼向外转到底，并将半轴滑入差速器中，直至感觉到卡环与半轴齿轮完全接合。
- 16) .用推荐的润滑脂，涂抹右半轴内侧球笼花键。
- 17) .将右半轴滑到中间轴花键上，直至感觉到半轴和中间轴卡环完全接合。
- 18) .用八个螺栓(A)将变矩器连接到飞轮上。必要时转动曲轴皮带轮以紧固螺栓至规定扭矩的一半，然后以交叉模式紧固至最终扭矩。紧固完最后一个螺栓后，检查并确认曲轴能自由转动。

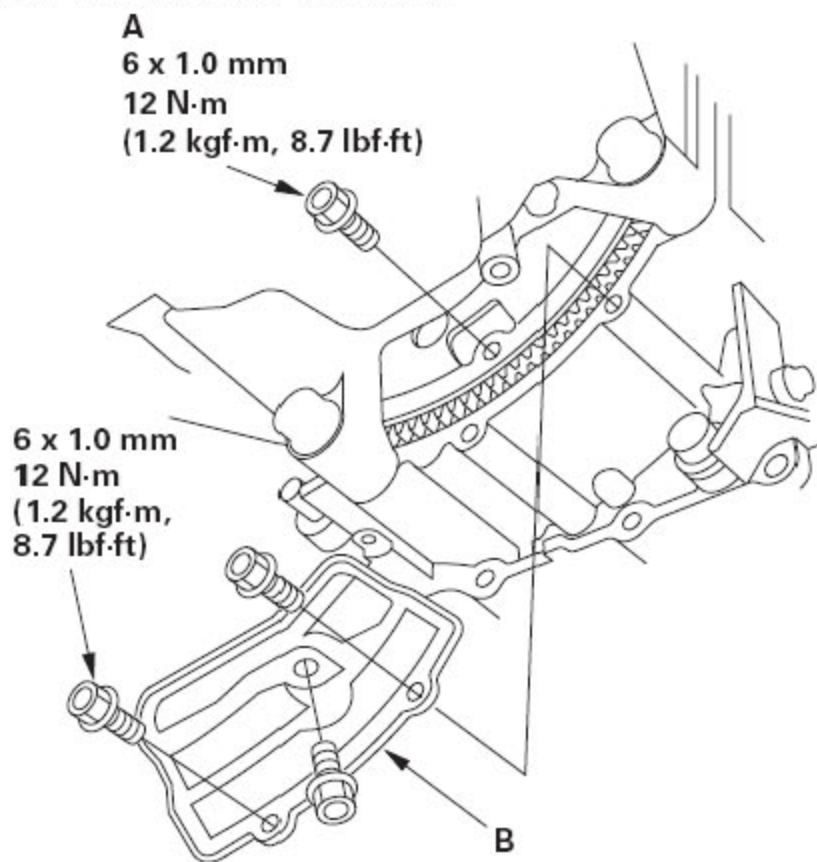

- 19) .安装变矩器盖(B)。
- 20) .将换档拉线托架(A)和下扭杆安装托架(B)安装到变速箱上。

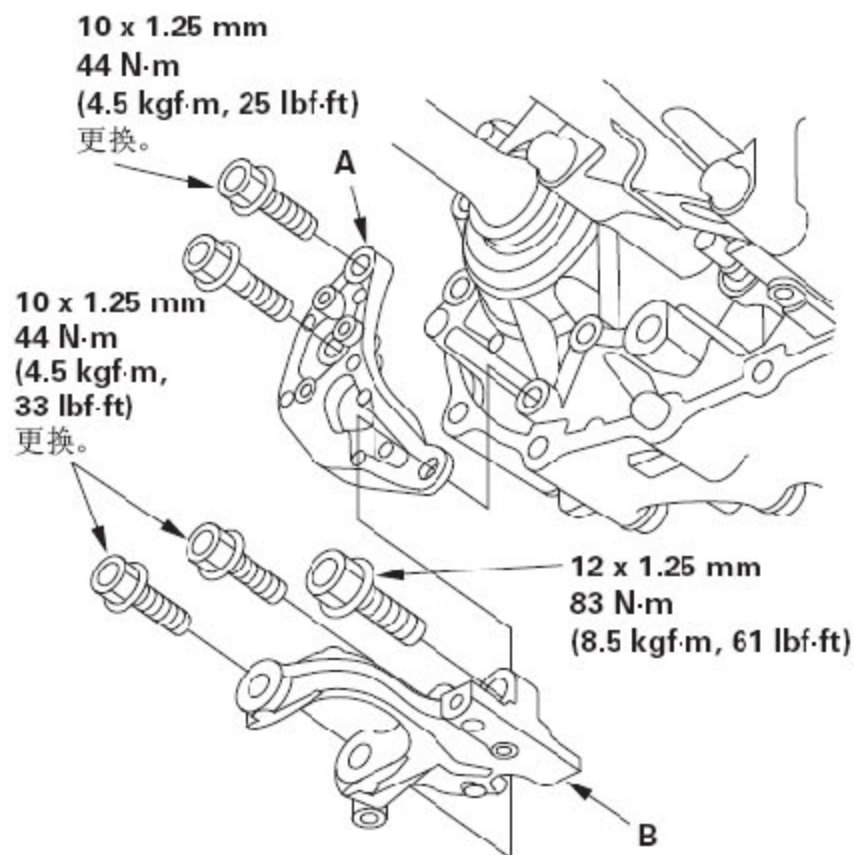

21) . 将控制杆(A)安装到控制轴(B)上。不要扭曲防尘罩(C)。

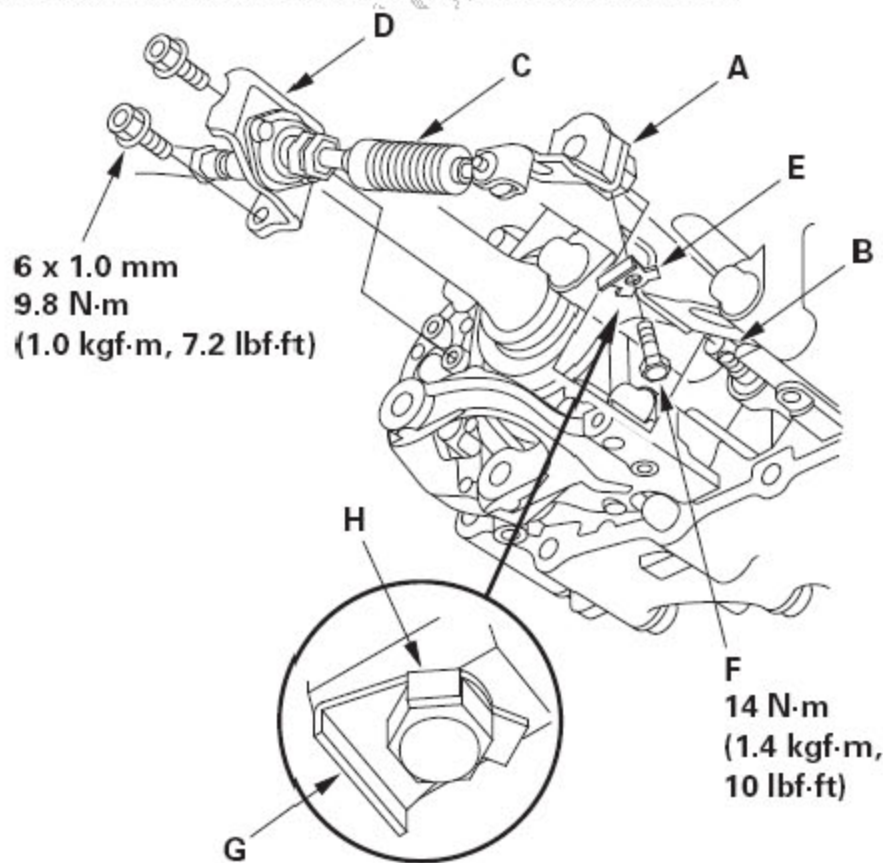

- 22) .用螺栓固定换档拉线托架(D)。
- 23) .用新锁止垫圈(E) 和锁止螺栓(F) 固定控制杆，安装锁止垫圈使它的凸缘(G) 朝向控制杆，然后朝螺栓头侧牢牢弯曲锁止垫圈的锁片(H)。
- 24) . 安装换档拉线盖。

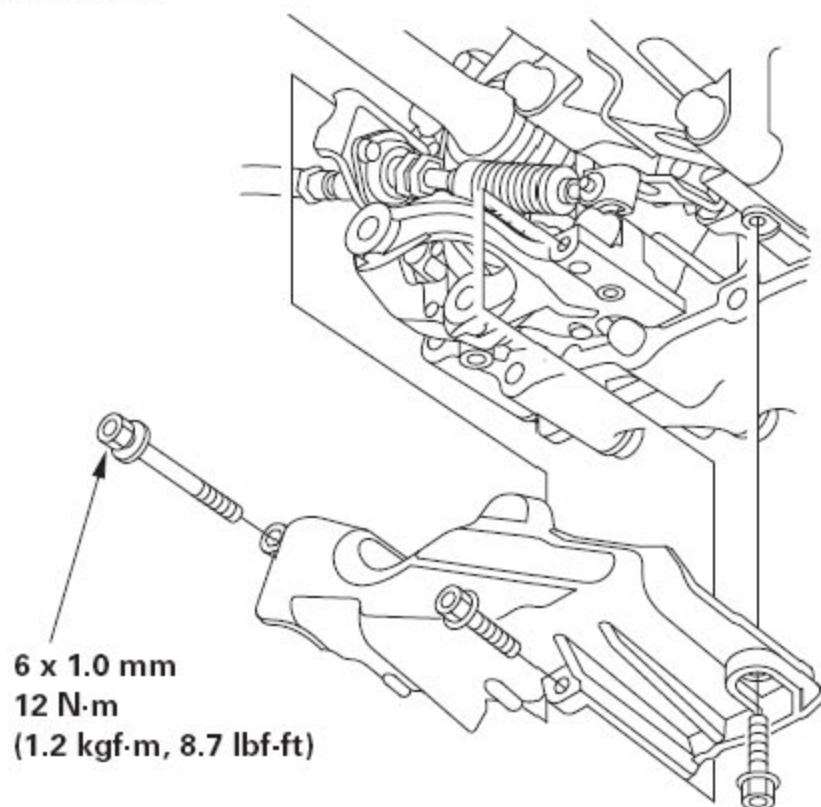

- 25) .用木块和千斤顶，支撑前副车架。

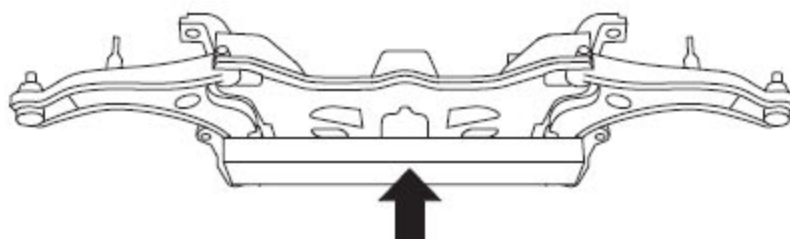

- 26) .朝车身侧提起前副车架(A)，并用新安装螺栓固定。

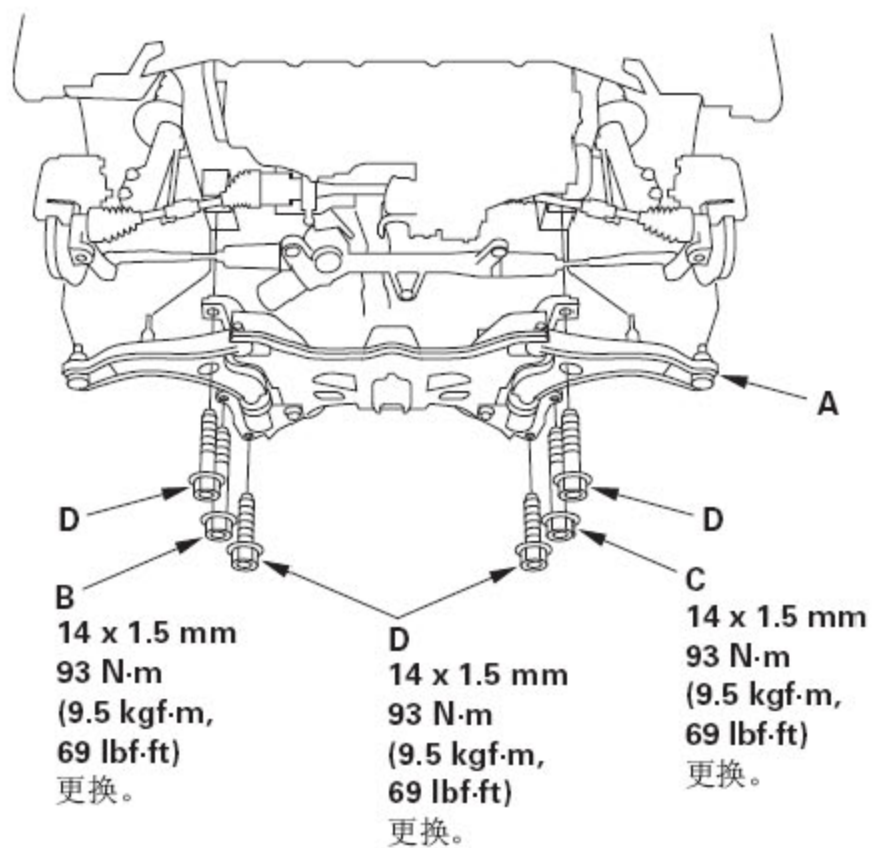

- 27). 先紧固右侧中间安装螺栓(B), 然后将左侧中间安装螺栓(C) 和剩下的四个螺栓(D) 紧固至规定扭矩。
- 28). 在变速箱下放置一个千斤顶, 举升并将下扭杆(A) 安装在安装托架和前副车架上。

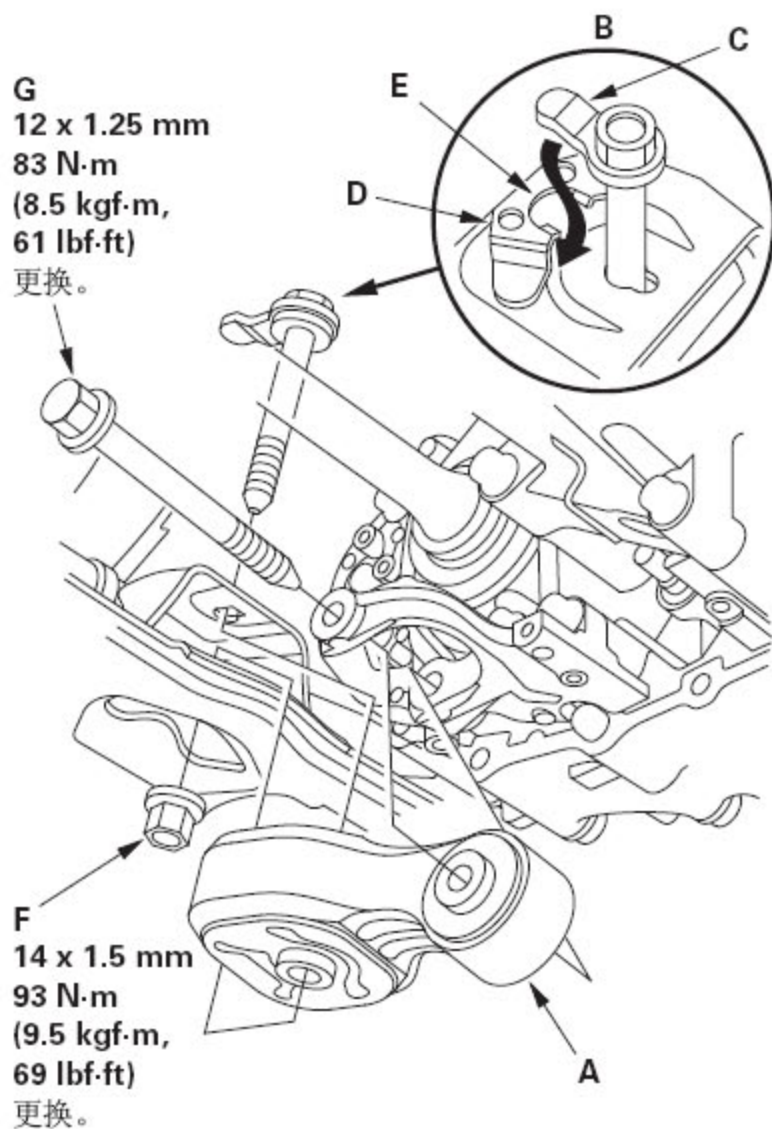

- 29) . 安装安装螺栓(B)，并将螺栓簧片(C)通过导管(E)固定在挡块(D)中，然后松松地安装螺母(F)。
- 30) . 松松地安装安装螺栓(G)。
- 31) . 拆下千斤顶，并将螺栓和螺母紧固至规定扭矩。
- 32) . 在转向器右侧，用新安装螺栓(C)和新螺栓(D)固定转向器(A)和加强件(B)。

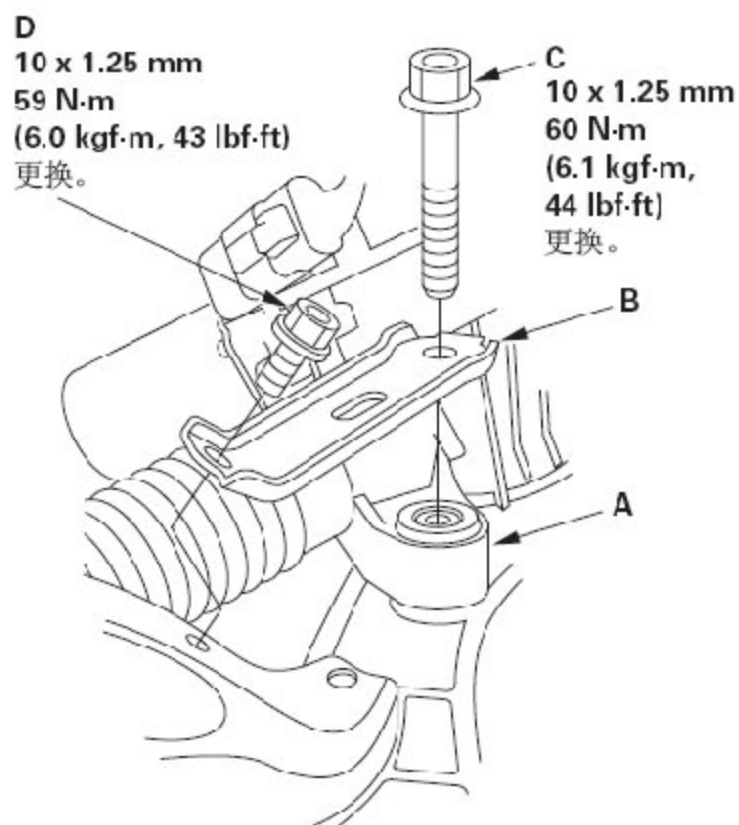

33) . 在转向器左侧，用新安装螺栓(C) 和新螺栓(D) 固定转向器(A) 和加强件(B)。

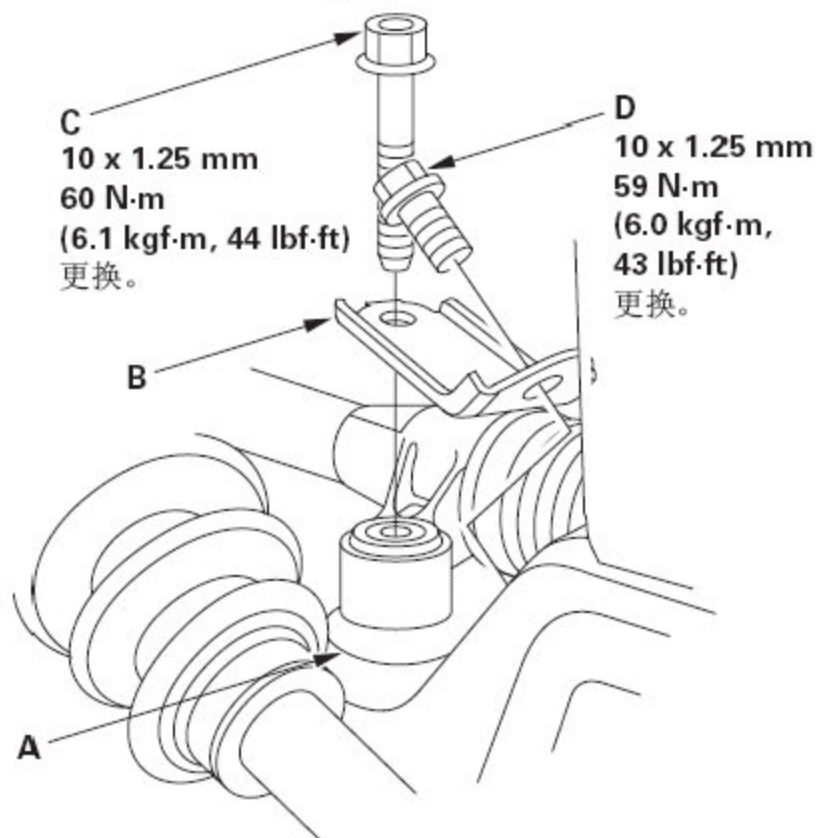

34) . 松松地将转向器安装螺栓(A) 和垫圈(B) 安装在中间。

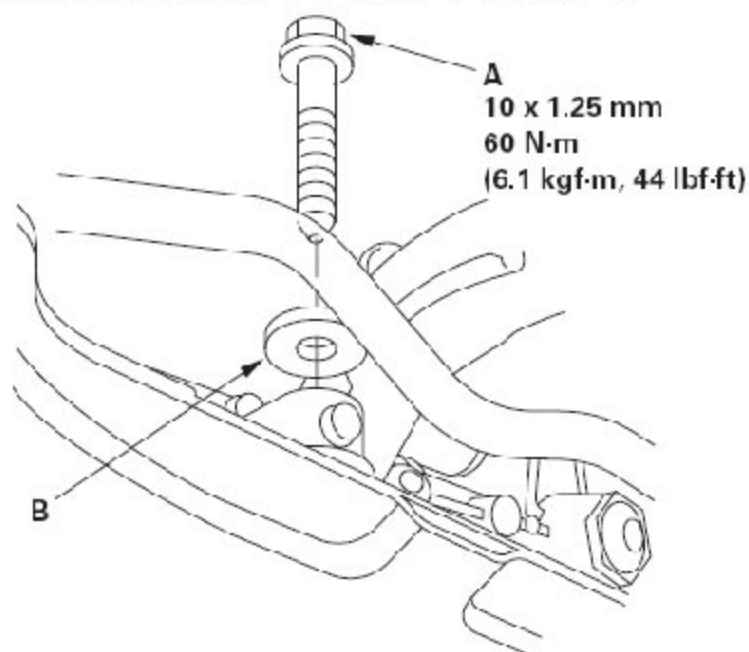

35) . 按以下顺序将转向器安装螺栓紧固至规定扭矩：右侧、左侧和中间。

36) . 将螺栓紧固至规定扭矩，紧固右侧加强件，然后在紧固左侧加强件。

37) . 连接球节(A) 与两个球笼(B)，安装新球节螺母(C)。紧固螺母，然后用锁销(D) 紧固螺母。

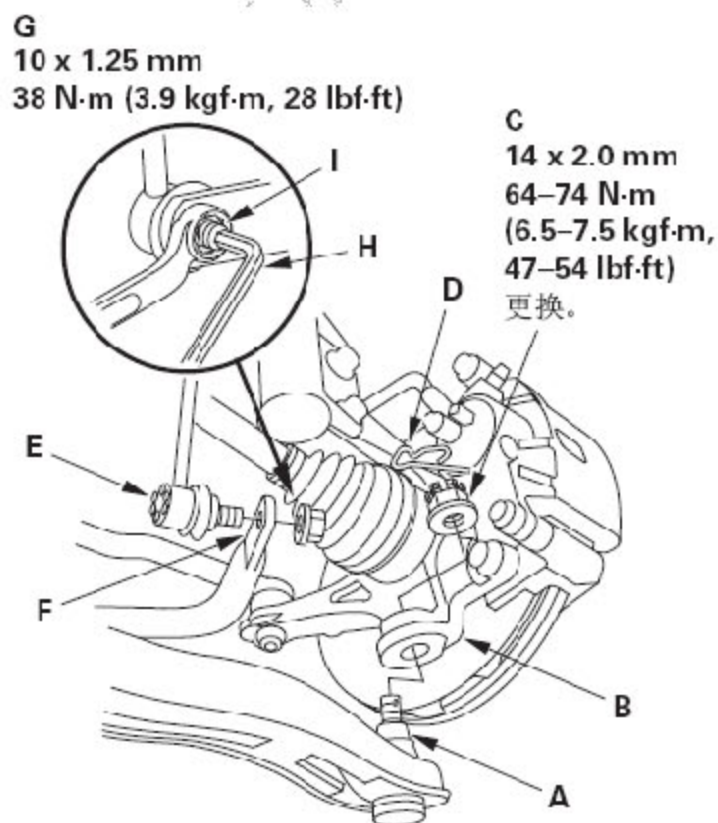

- 38) . 将稳定连杆(E) 连接到稳定杆端(F), 安装螺母(G)。将一个5 mm内六角扳手(H) 插入球节销(I), 并紧固螺母。
- 39) . 拆下发动机支撑吊钩, 将线束夹装入左减振器顶部之前的线束夹托架。
- 40) . 拆下吊钩片(A) 和螺栓(B)。

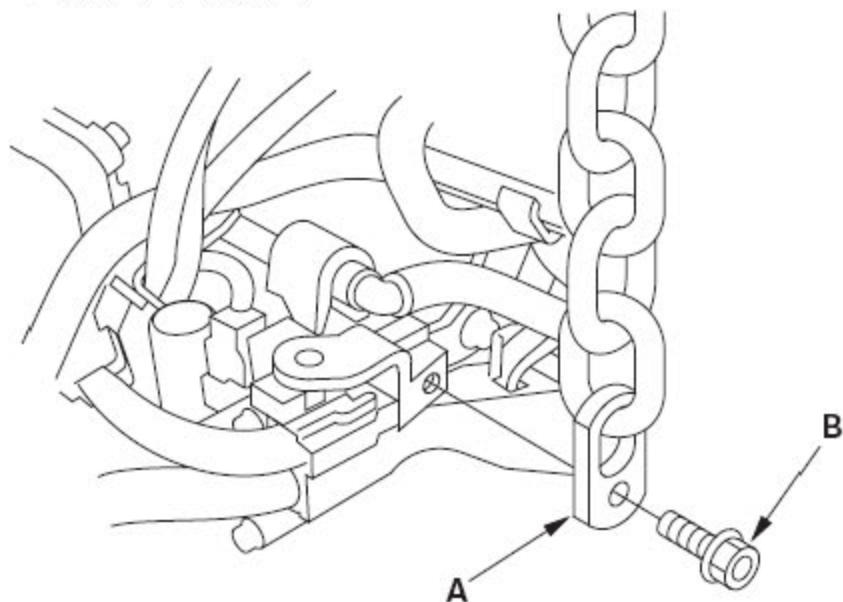

- 41) . 将空气滤清器壳体安装支架安装在变速箱吊钩上。

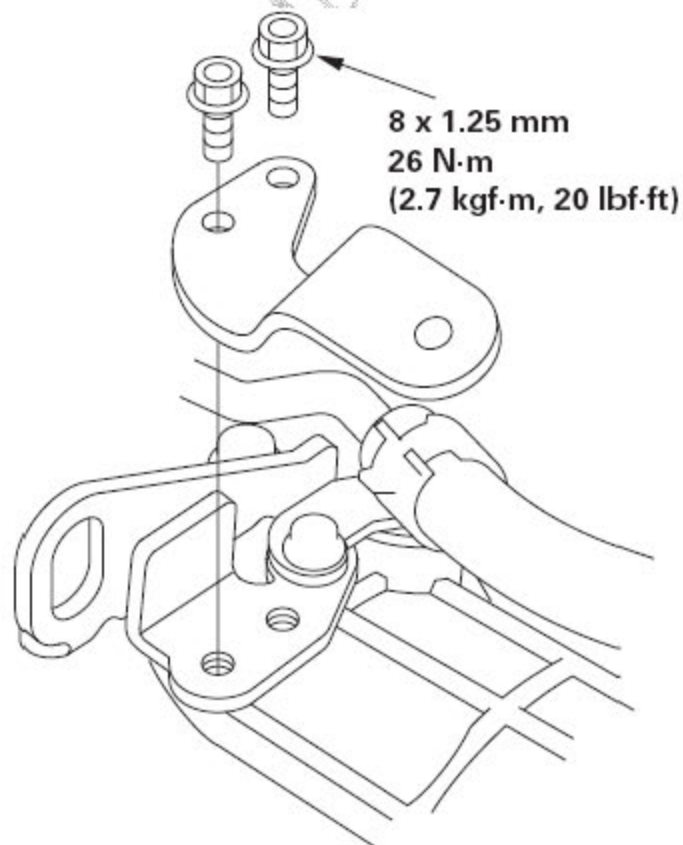

42) .用螺栓固定线束夹托架(A)。

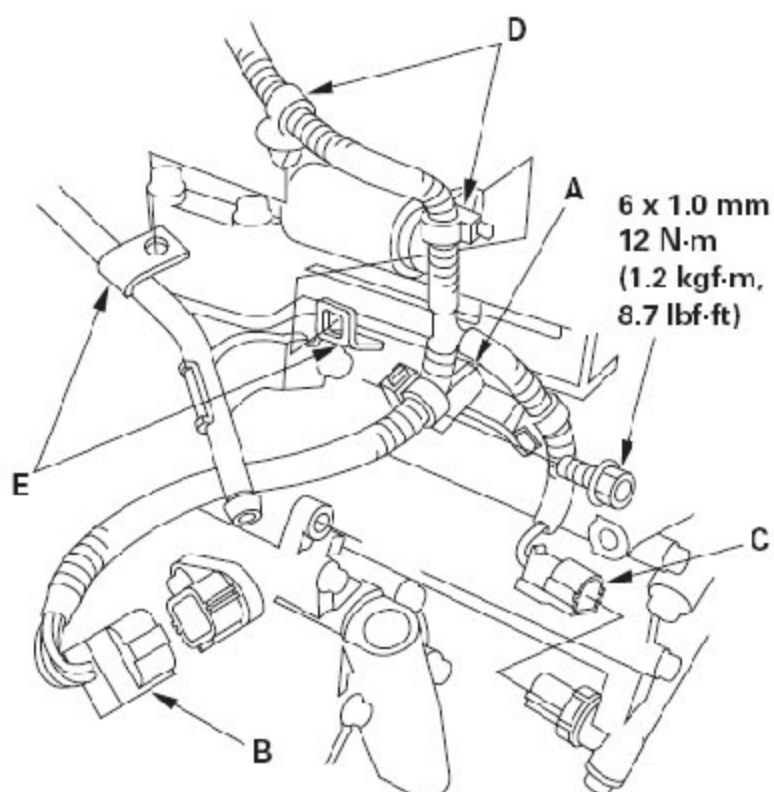

43) .连接换档电磁阀线束插接器(B) 和三档离合器变速箱油压开关插接器(C), 并将线束夹(D) 安装在线束夹托架(E) 上。

44) .将ATF冷却器软管(A) 连接到ATF冷却器管路(B), 并用卡子(C) 固定软管。

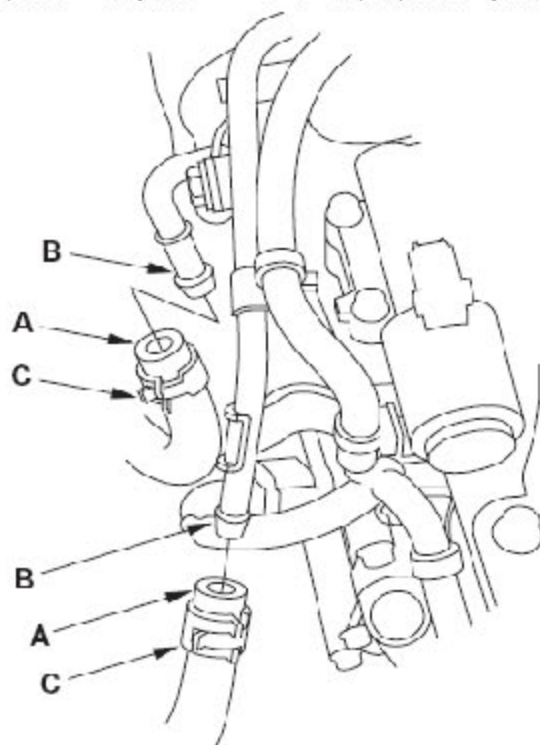

- 45). 连接输入轴（主轴）转速传感器插接器(A) 和二档离合器变速箱油压开关插接器(B)。

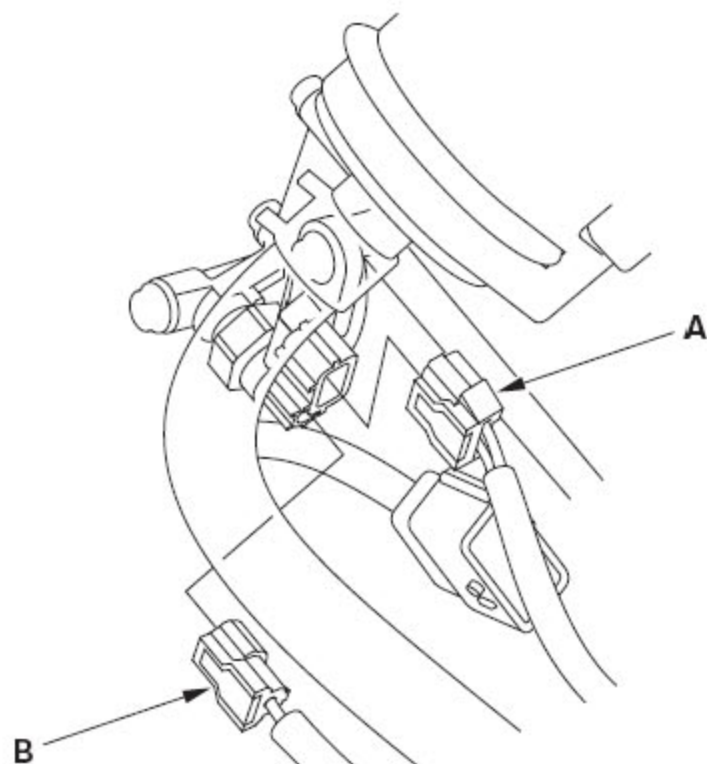

- 46). 连接输出轴（副轴）转速传感器插接器(A)，并将线束夹(B) 安装到托架(C) 上。

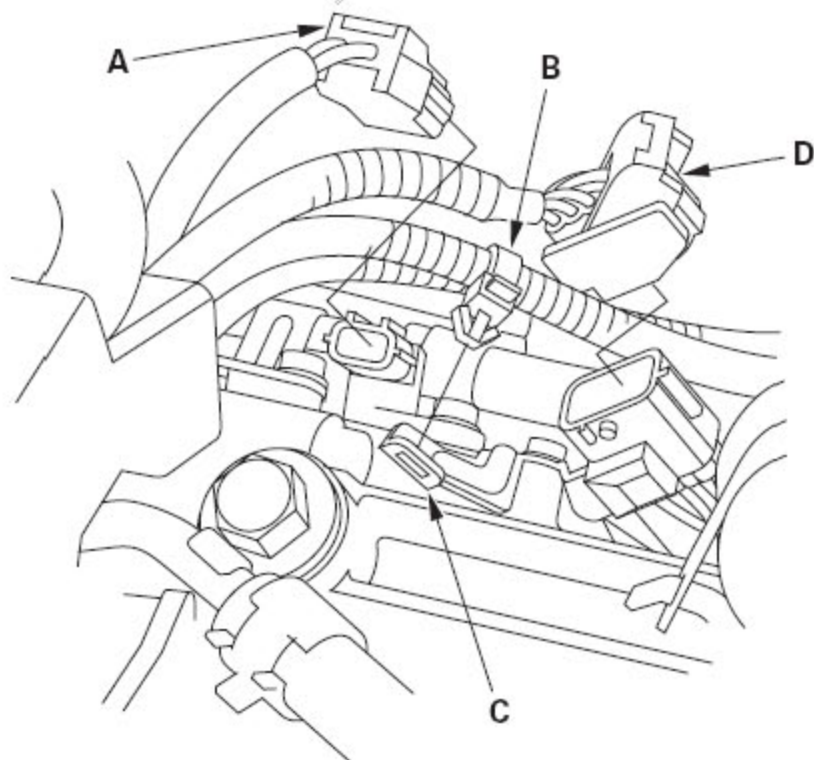

47) . 连接变速箱档位开关插接器(D)。

48) . 将线束盖(A) 安装到托架(B) 上，并用螺栓将其固定。

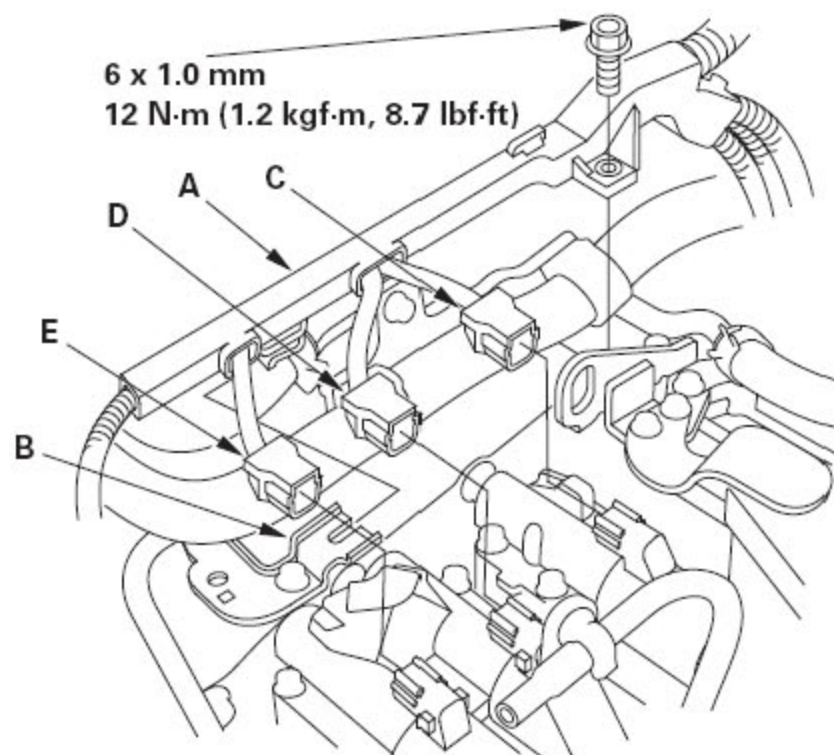

49) . 连接A/T 离合器压力控制电磁阀A 插接器(C)、A/T 离合器压力控制电磁阀 C 插接器(D) 和A/T 离合器压力控制电磁阀B 插接器(E)。

50) . 安装空气滤清器总成。

51) . 安装挡风玻璃刮水器电机和中前罩板(A)， 安装前罩板加强件(B)。

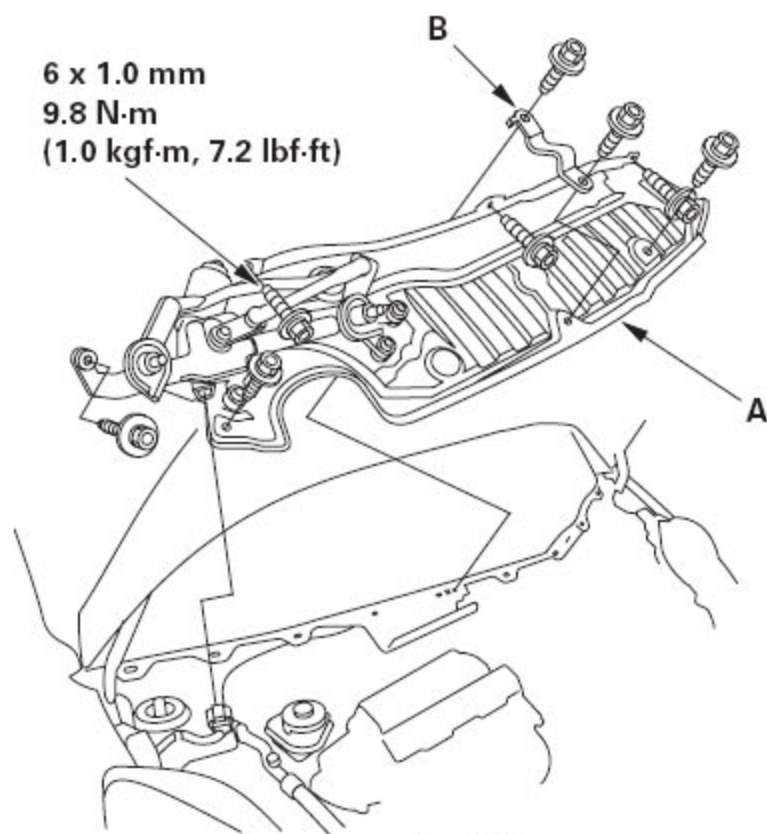

- 52) . 安装前罩板。
- 53) . 安装挡风玻璃刮水器臂。
- 54) . 重新向变速箱加注ATF。
- 55) . 安装蓄电池低座。
- 56) . 执行蓄电池安装程序。
- 57) . 安装挡泥板。
- 58) . 安装车轮。
- 59) . 施加驻车制动。起动发动机，并将变速箱在所有档位上换档三次。检查换挡杆工作情况，A/T 档位指示灯工作情况以及换挡拉线调整情况。
- 60) . 检查和调整前轮定位。
- 61) . 检查ATF 液位。
- 62) . 进行路试。

27. 飞轮拆卸与安装

- 1). 拆下变速箱总成。
- 2). 将飞轮(A) 和垫圈(B) 从发动机曲轴上拆下。

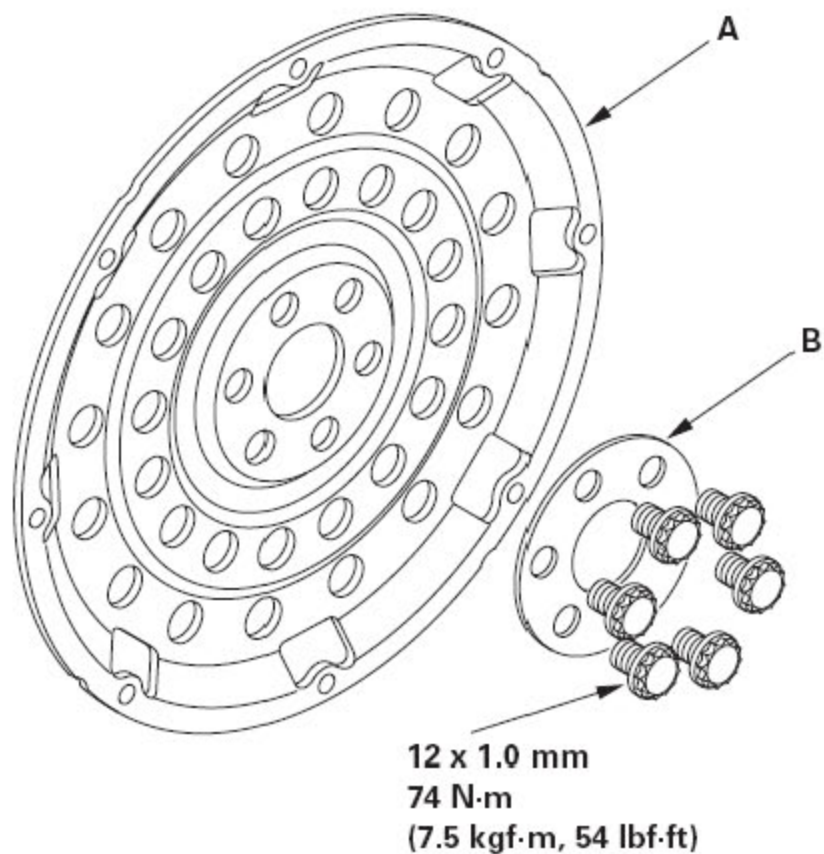

- 3). 将飞轮和垫圈安装到发动机曲轴上, 并以交叉方式至少分两步紧固六个螺栓。
- 4). 安装变速箱总成。

28. ATF冷却器软管更换

- 1). 在ATF 滤清器(B) 上滑动ATF 冷却器软管(A), 直至软管接触到滤清器壳体, 用卡扣(C) 固定软管, 位置在距滤清器壳体6 - 8 mm (0.24 - 0.31 in.) (D) 处。以相同的方式将冷却器软管安装在ATF 滤清器的另一侧。

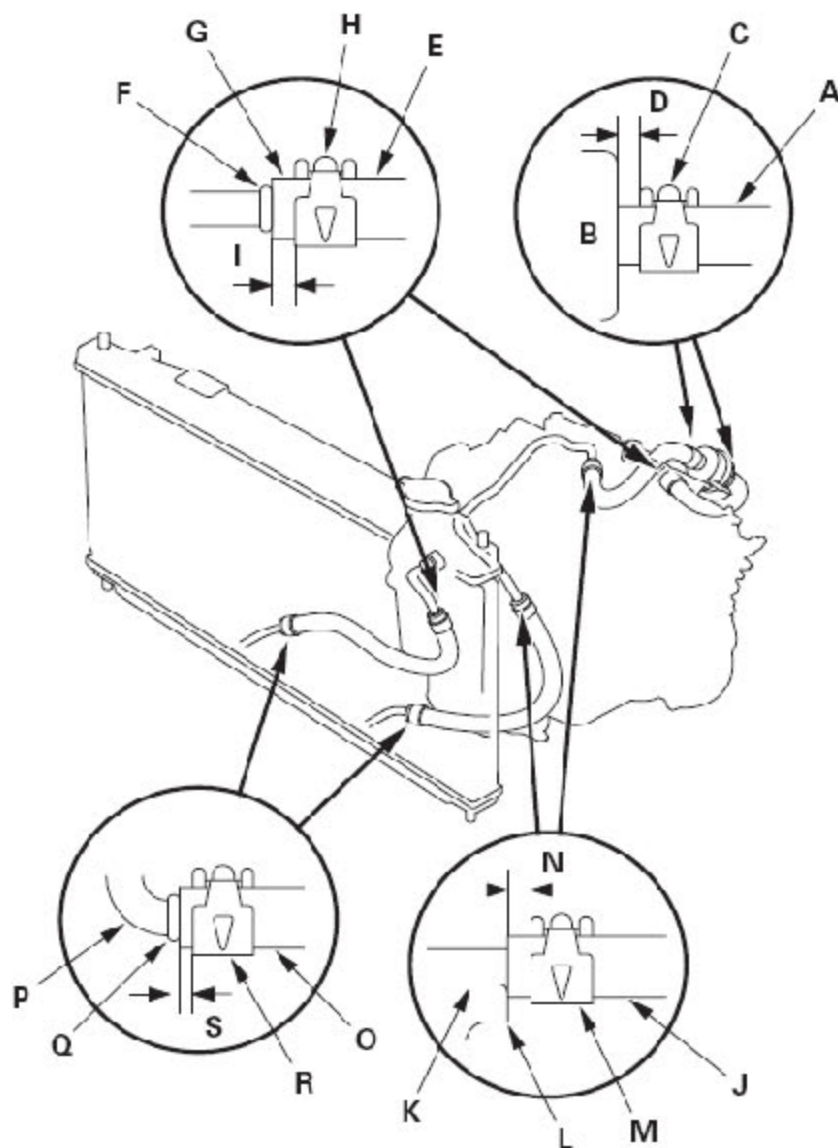

- 2). 在ATF 管路(F)上滑动ATF 冷却器软管(E), 直至软管末端触到凸出部分(G), 并用卡扣(H) 固定软管, 位置在距软管末端6 - 8 mm (0.24 - 0.31 in.) (I) 处。
- 3). 在ATF 管路(K)上滑动ATF 冷却器软管(J), 直至软管末端触到管路托架(L), 用卡扣(M) 固定软管, 位置在距软管末端6 - 8 mm (0.24 - 0.31 in.) (N) 处。
- 4). 在ATF 冷却器管路(P) 上滑动ATF 冷却器软管(O), 直至软管末端触到凸出部分(Q), 用卡扣(R) 固定软管, 位置在距软管末端2 - 4 mm (0.08 - 0.16 in.) (S) 处。

29. ATF滤清器更换

- 1) . 拆下空气滤清器总成。
- 2) . 将ATF 冷却器软管(A) 从ATF 滤清器(B) 上断开。

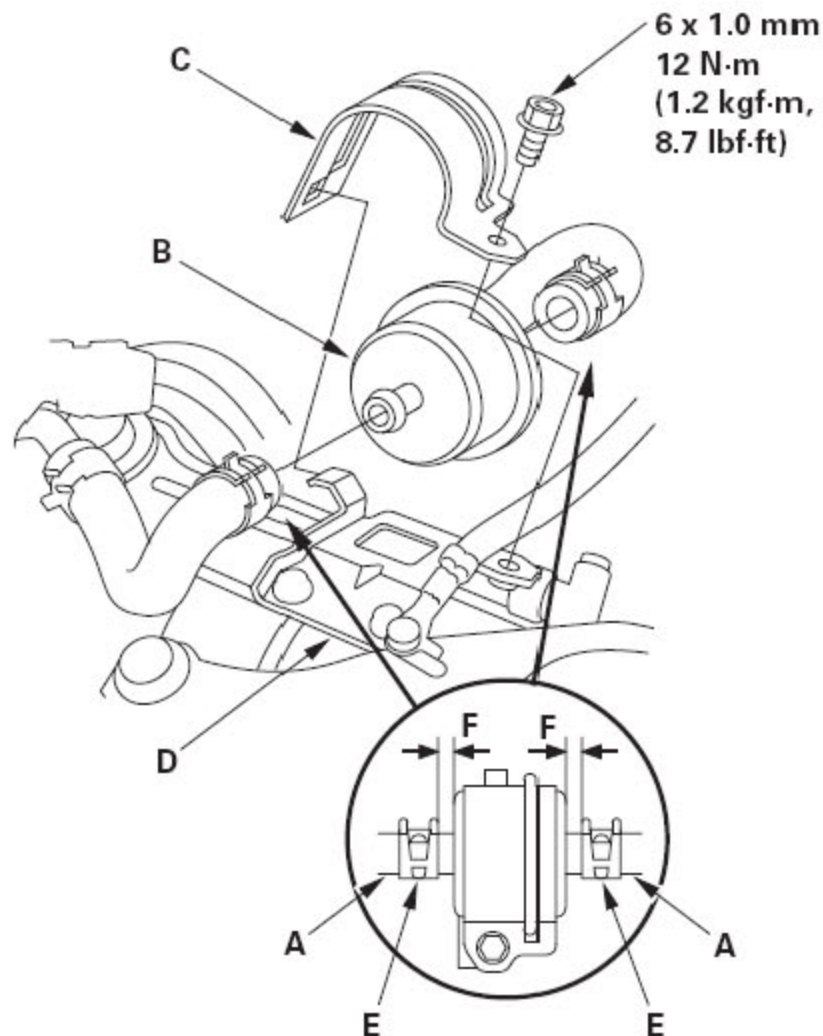

- 3) . 拆下ATF 滤清器支架(C)。
- 4) . 拆下ATF 滤清器，然后将其更换。
- 5) . 将新的ATF 滤清器安装在滤清器安装托架(D) 上，并通过托架和螺栓将其紧固。
- 6) . 在ATF 滤清器上滑动ATF 冷却器软管，直至软管接触到滤清器壳体，用卡扣(E) 固定软管，位置在距滤清器壳体6 - 8 mm (0.24 - 0.31 in.) (F) 处。以相同的方式将冷却器软管安装在ATF 滤清器的另一侧。
7. 安装空气滤清器总成。

30. 换档杆拆卸

- 1) . 拆下中央扶手箱。
- 2) . 将变速箱换至N 位置。
- 3) . 拆下固定换档拉线端的螺母。

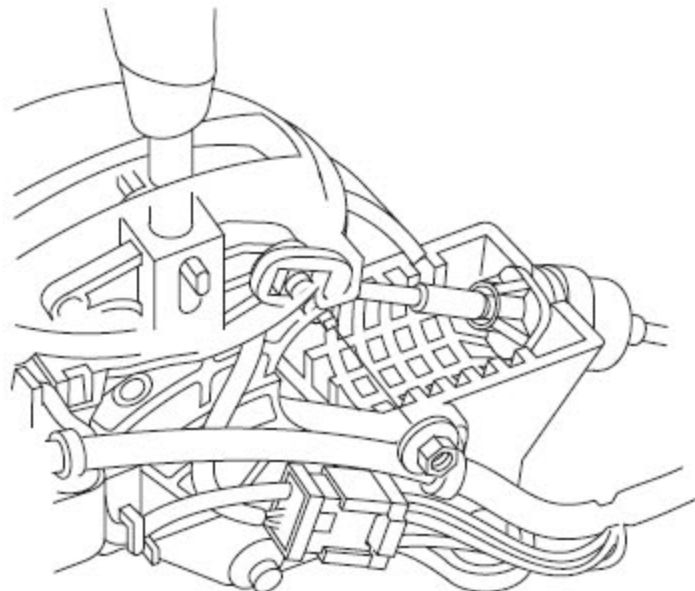

- 4) . 转动换档拉线(B) 上的关节支架(A) 1/4 圈, 关节支架上的边角(C) 应在换档杆支架座(E) 的开口(D) 的同侧。然后滑动支架以从托架上拆下换档拉线。不要通过扭曲换档拉线导管(F) 来拆下换档拉线。

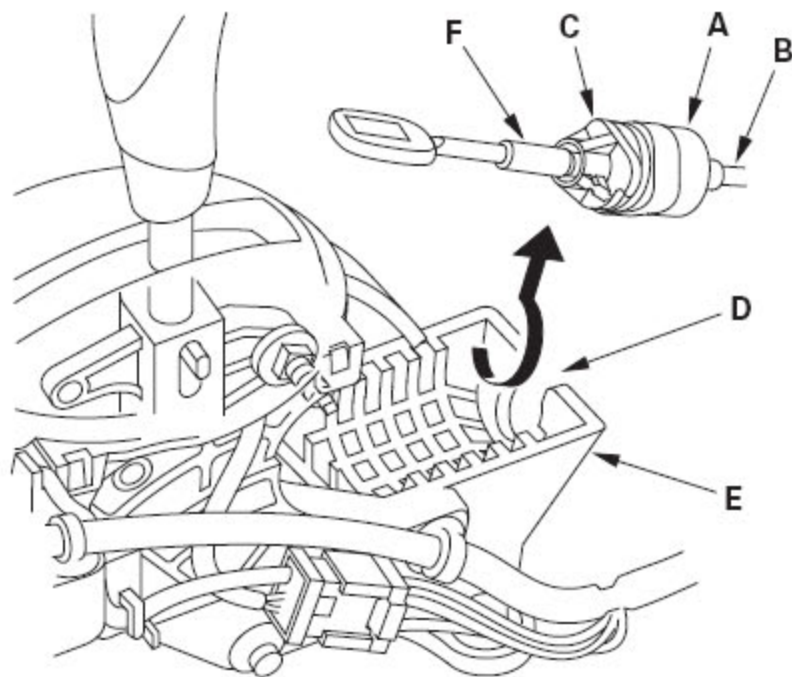

- 5) . 断开换挡锁止电磁阀/ 驻车销/ A/T 档位指示板灯插接器(A), 从换挡杆支架座上拆下线束夹(B)。

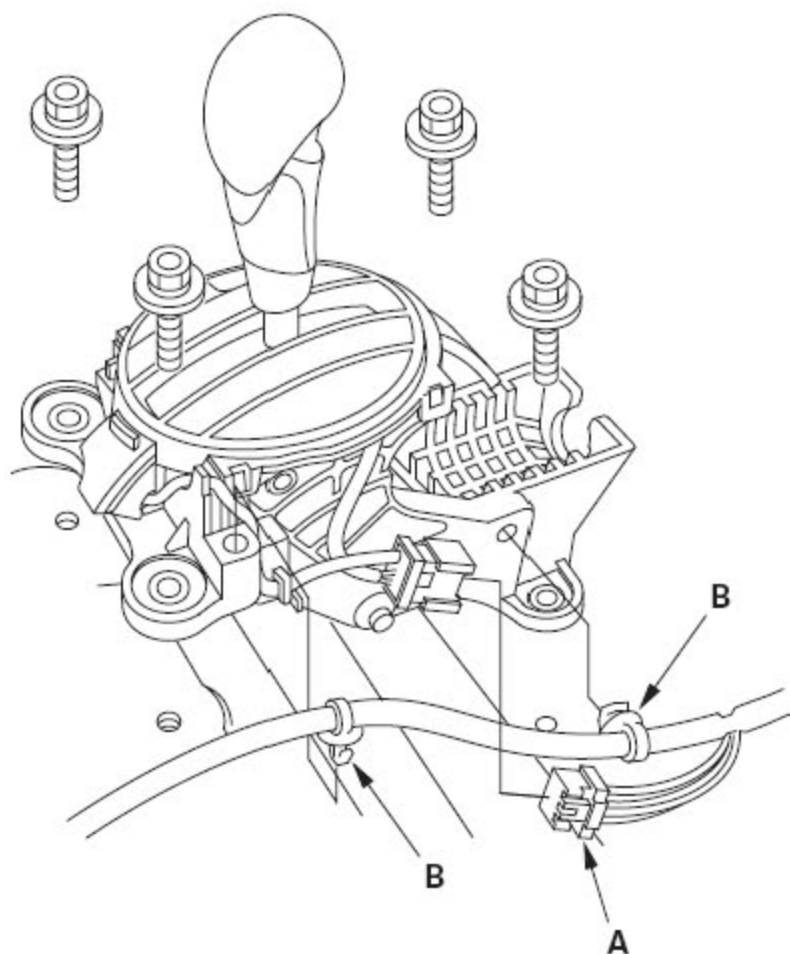

- 6) . 拆下安装螺栓, 然后拆下换挡杆总成。