

### 6.28 电动窗（防夹） 1

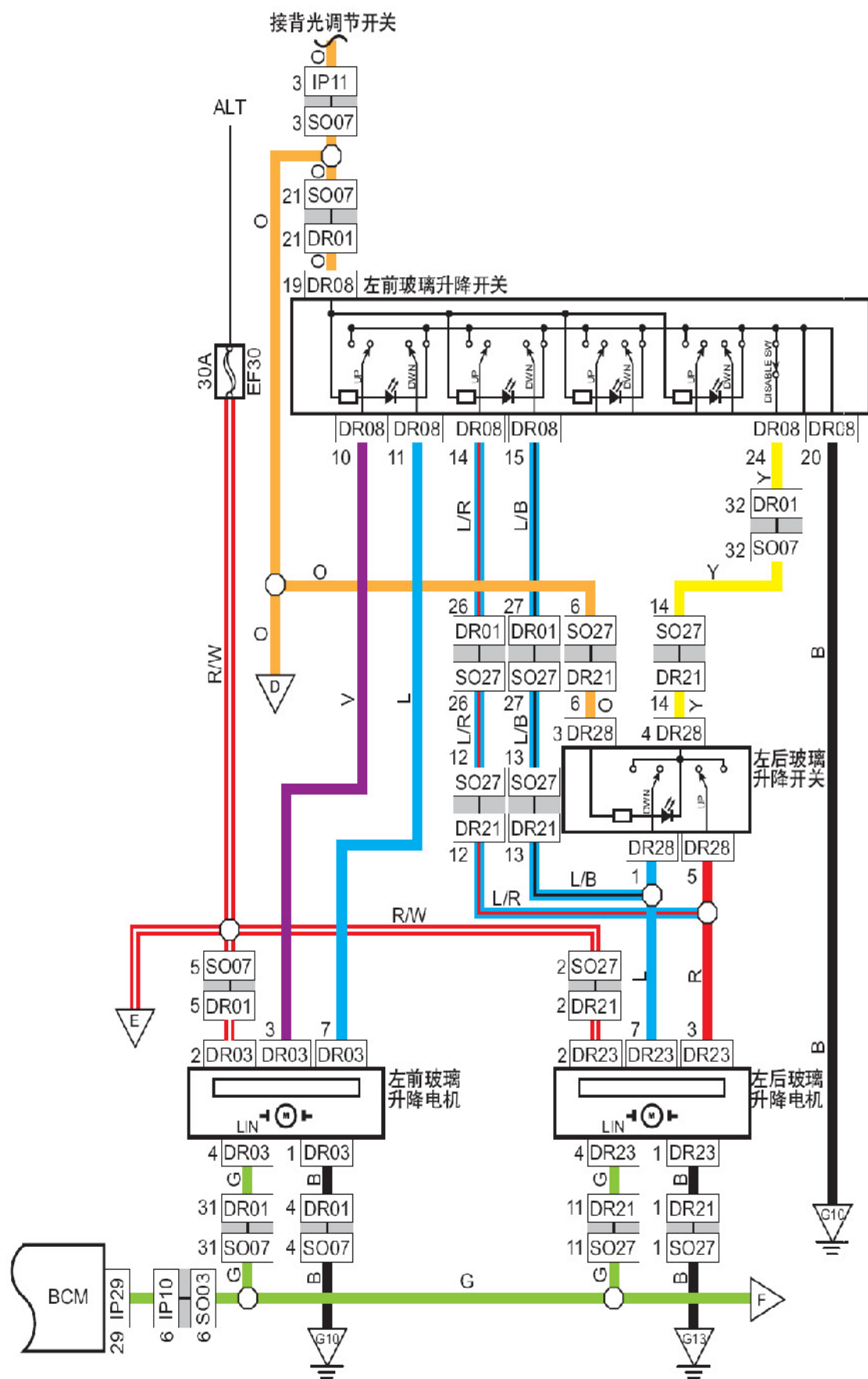

线束连接器	名称
DR01	左前门接底板线束连接器
DR03	左前玻璃升降电机线束连接器
DR08	左前玻璃升降开关线束连接器
DR21	接底板线束连接器
DR23	左后玻璃升降电机线束连接器
DR28	左后玻璃升降开关线束连接器
IP10	接底板线束连接器
IP11	接底板线束连接器
IP29	车身控制模块1 线束连接器
S003	接仪表线束连接器
S007	接左前门线束连接器
S027	接左后门线束连接器
G10	底板接地
G13	底板接地

连接点	说明
DR08-19	接背光调节开关IP13-2
D	背光调节开关调节电源
E	玻璃升降电机工作电源
F	Lin 总线

### 6.29 电动窗（防夹） 2

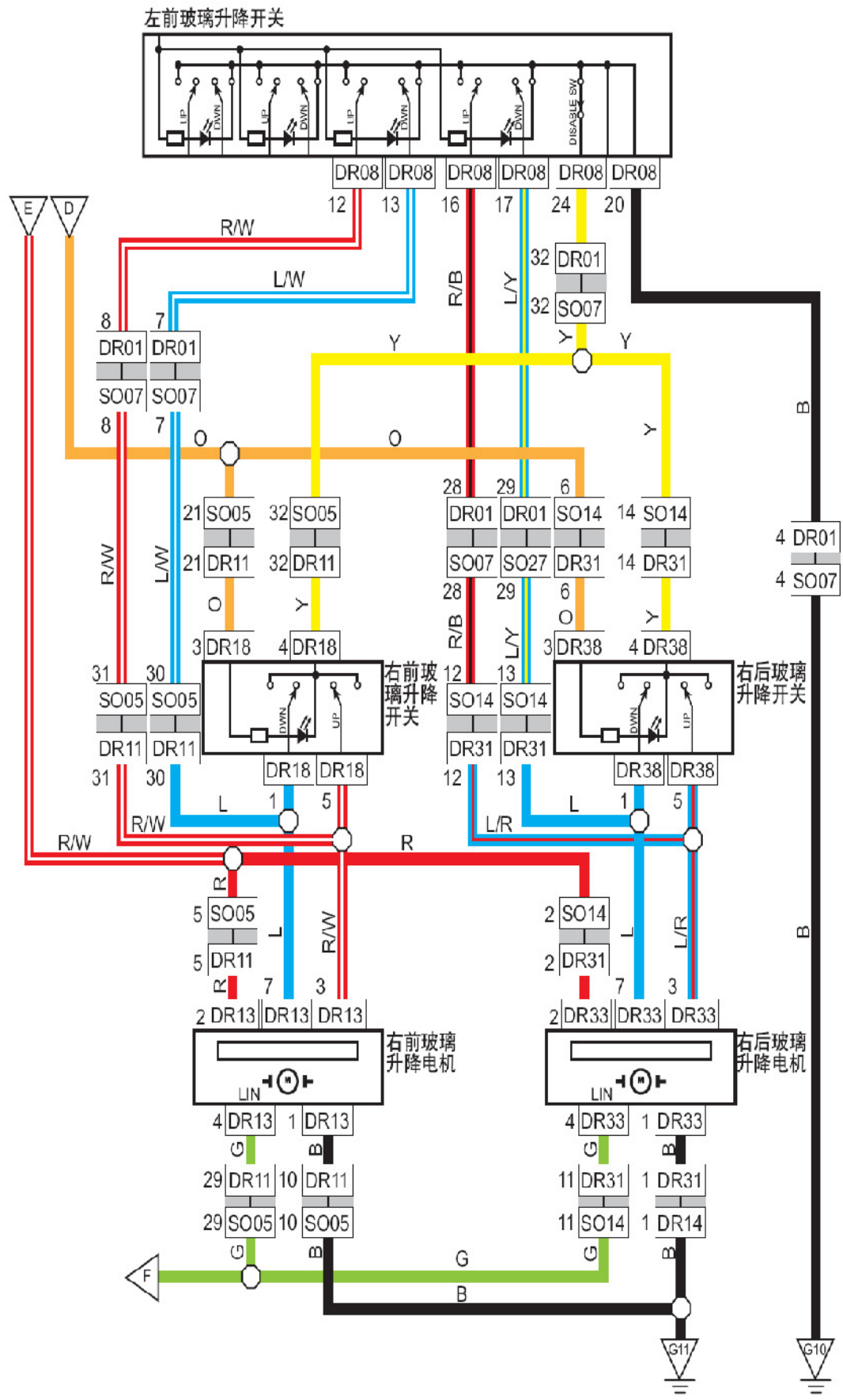

线束连接器	名称
DR01	左前门接底板线束连接器
DR08	左前玻璃升降开关线束连接器
DR11	右前门接底板线束连接器
DR13	右前玻璃升降电机线束连接器
DR18	右前玻璃升降开关线束连接器
DR31	接底板线束连接器
DR33	右后门玻璃升降电机线束连接器
DR38	右后玻璃升降开关线束连接器
S005	接右前门线束连接器
S007	接左前门线束连接器
S014	接右后门线束连接器
S027	接左后门线束连接器
G10	底板接地
G11	底板接地

连接点	说明
D	背光调节开关调节电源
E	玻璃升降电机工作电源
F	Lin 总线

### 6.30 电动车窗（不防夹） 1

接背光调节开关

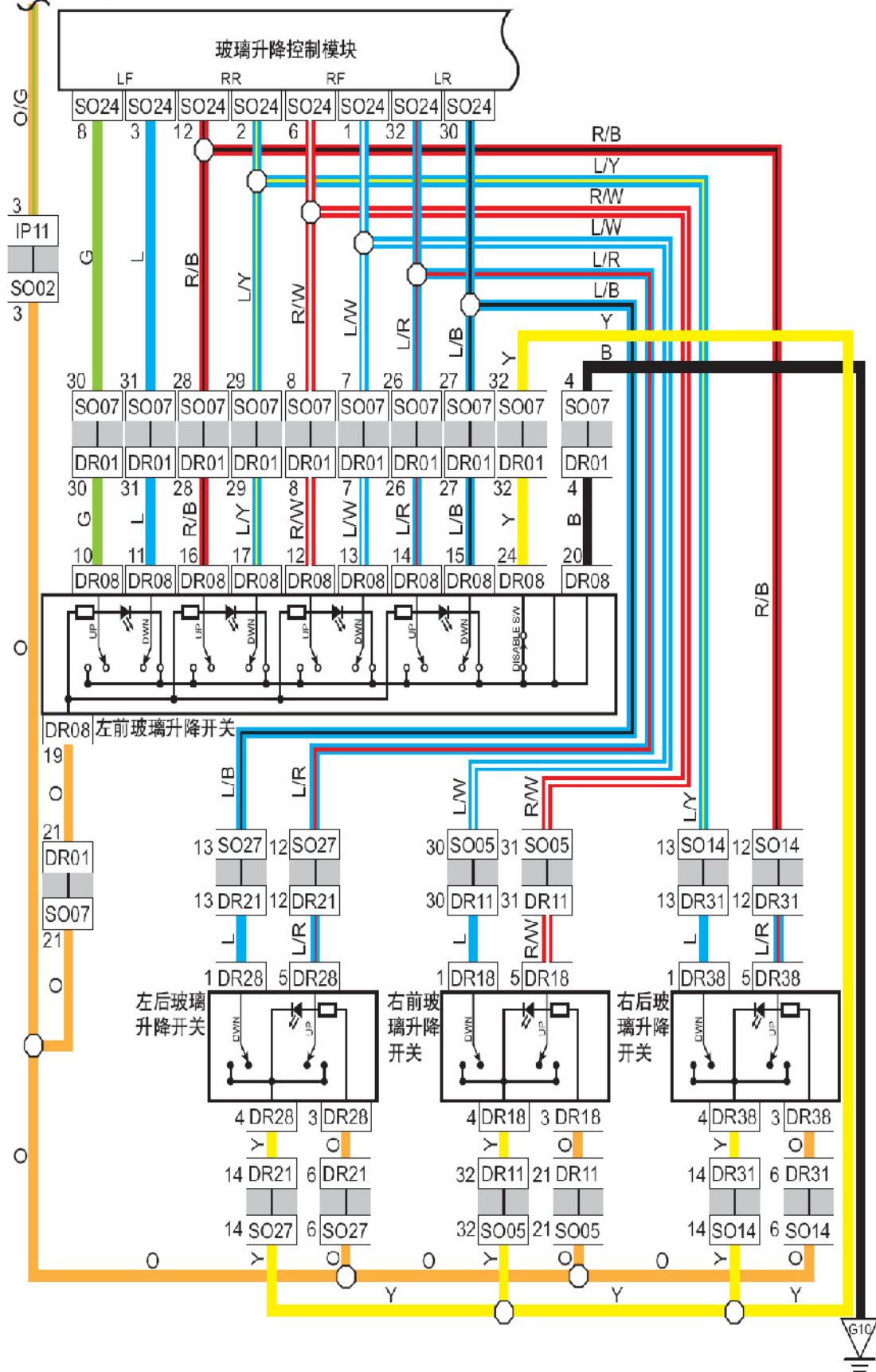

线束连接器	名称
DR01	左前门接底板线束连接器
DR08	左前玻璃升降开关线束连接器
DR11	右前门接底板线束连接器
DR18	右前玻璃升降开关线束连接器
DR21	接底板线束连接器
DR28	左后玻璃升降开关线束连接器
DR31	接底板线束连接器
DR38	右后玻璃升降开关线束连接器
IP11	接底板线束连接器
S002	接仪表线束连接器
S005	接右前门线束连接器
S007	接左前门线束连接器
S014	接右后门线束连接器
S024	电动窗控制单元线束连接器
S027	接左后门线束连接器
G10	底板接地

连接点	说明
IP11-3	接背光调节开关IP13-2

### 6.31 电动窗（不防夹） 2

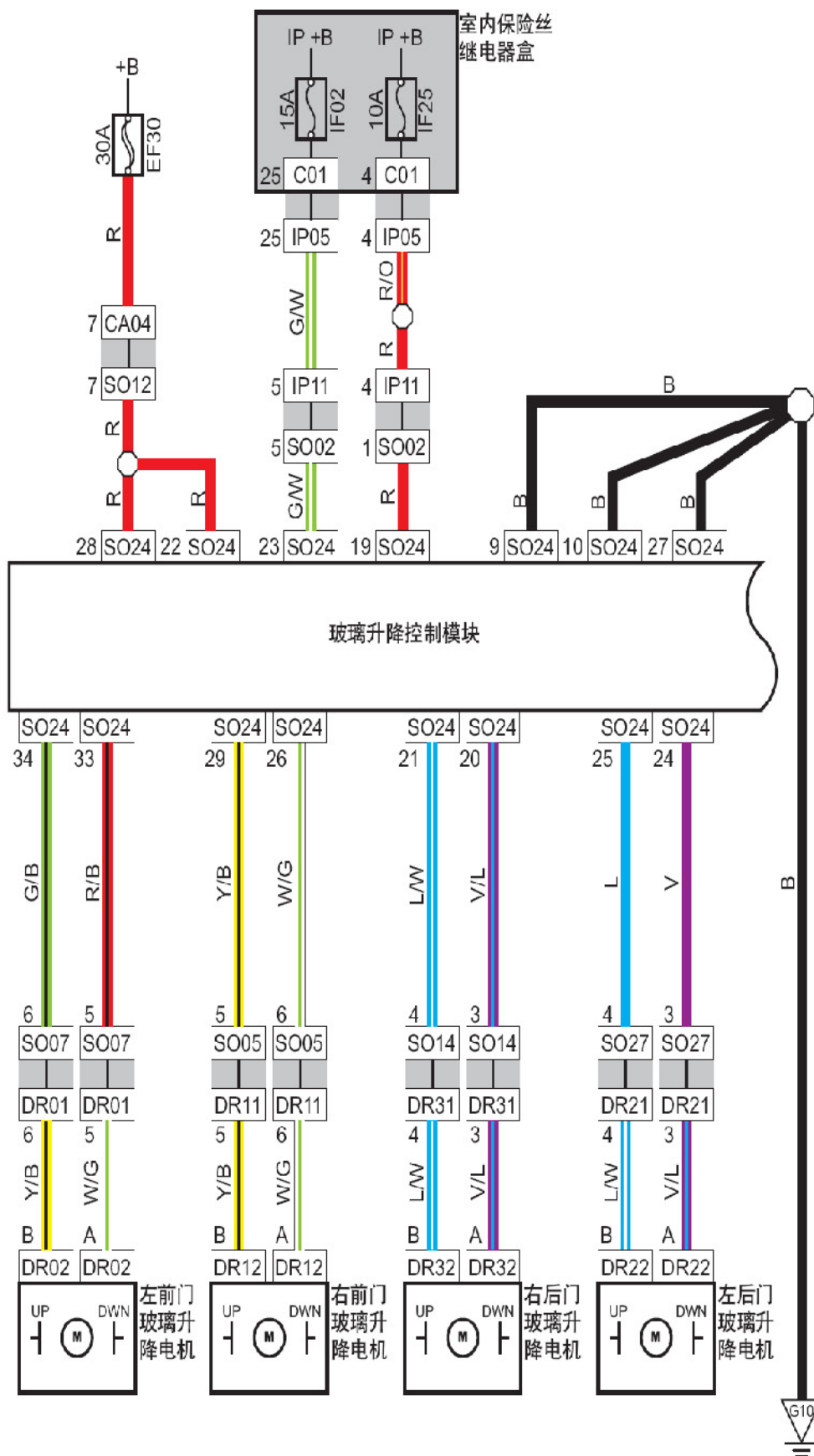

线束连接器	名称
CA04	接底板线束连接器
DR01	左前门接底板线束连接器
DR02	左前玻璃升降电机线束连接器
DR11	右前门接底板线束连接器
DR12	右前玻璃升降电机线束连接器
DR21	接底板线束连接器
DR22	左后玻璃升降电机线束连接器
DR31	接底板线束连接器
DR32	右后门玻璃升降电机线束连接器
IP05	接室内保险丝、继电器盒线束连接器
IP11	接底板线束连接器
S002	接仪表线束连接器
S005	接右前门线束连接器
S007	接左前门线束连接器
S012	接机舱线束连接器
S014	接右后门线束连接器
S024	电动窗控制单元线束连接器
S027	接左后门线束连接器
C01	室内保险丝盒背面连接器
G10	底板接地