

14. 输出轴、输出齿轮、惰轮、减速小齿轮和轴承座圈

14.1 部件

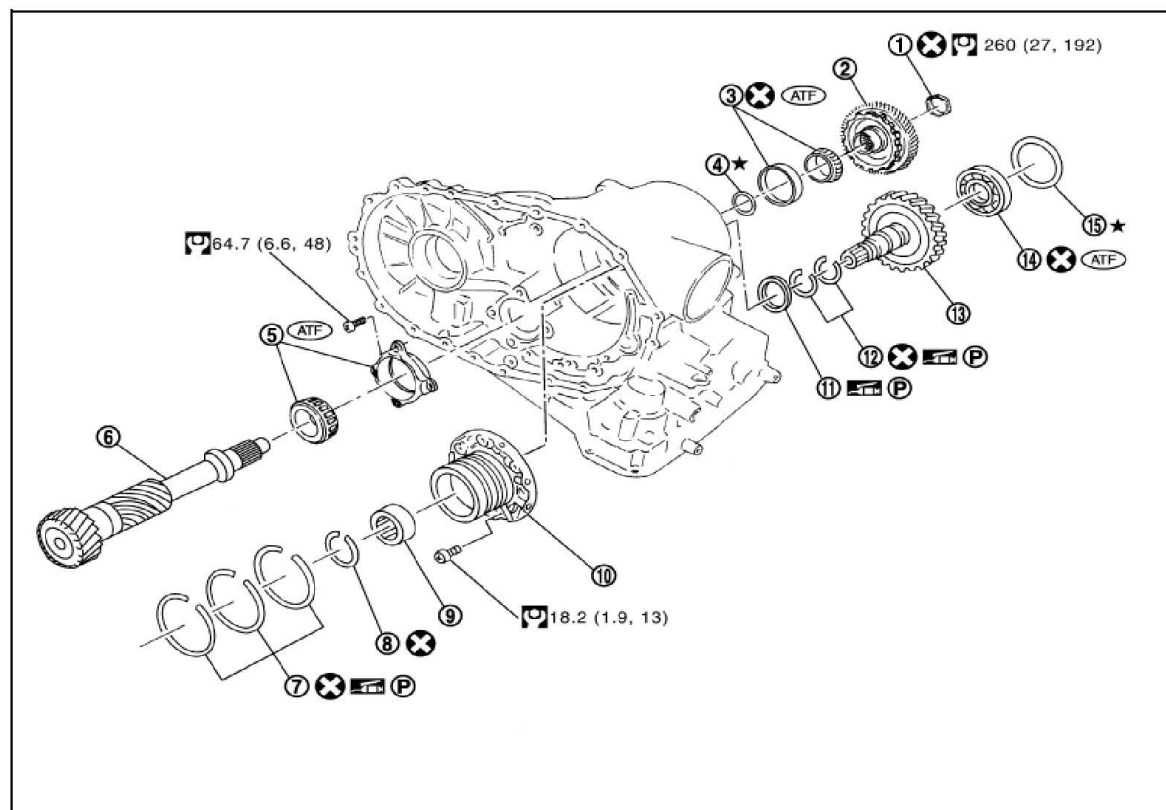

1. 锁紧螺母	2. 惰轮	3. 惰轮轴承
4. 减速小齿轮调整垫片	5. 减速小齿轮轴承	6. 减速小齿轮
7. 密封圈	8. 卡环	9. 径向滚针轴承
10. 轴承座圈	11. 推力滚针轴承	12. 密封圈
13. 输出轴	14. 输出轴轴承	15. 输出轴调整垫片

14.2 分解

1). 拆下输出轴(2)及轴承座圈(3)的密封圈(1)。

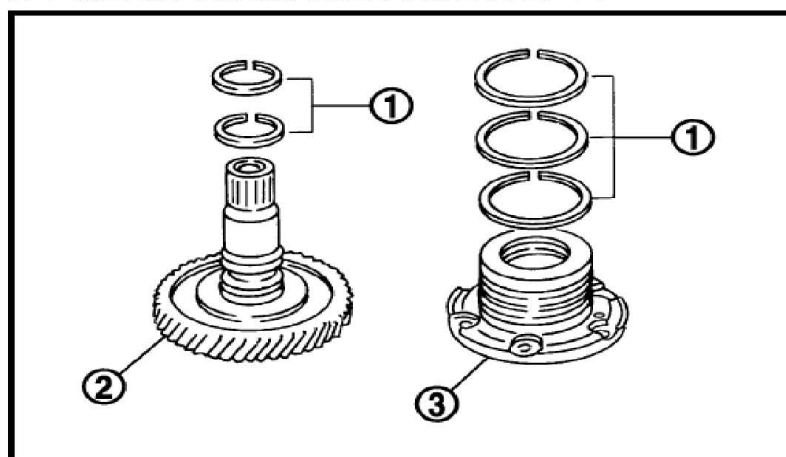

2). 利用平头螺丝刀从输出轴上拆下输出轴轴承。

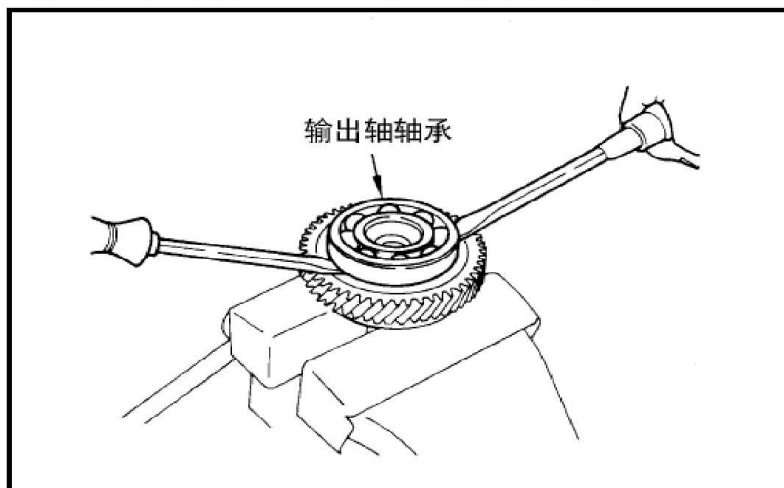

注意:

- 轴承拆下后一定要更换新的。
- 不要损坏输出轴。

3). 从轴承座圈上拆下卡环。

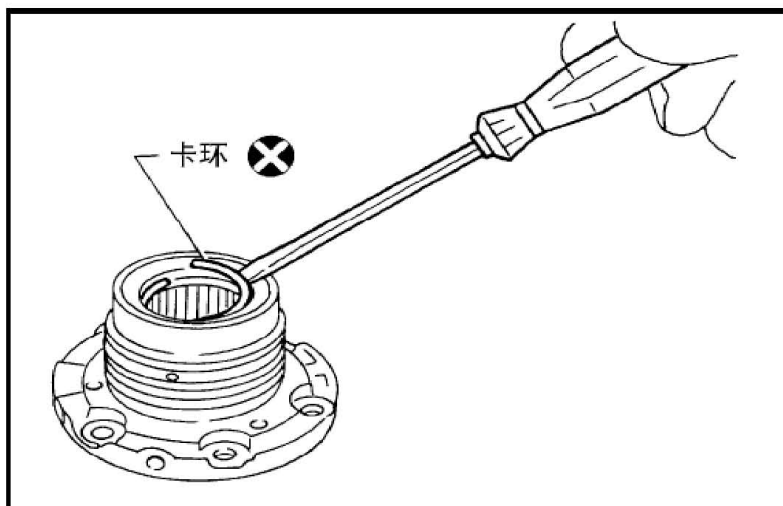

4). 从轴承座圈 (1) 上拆下径向滚针轴承。工具编号: KV381054S0

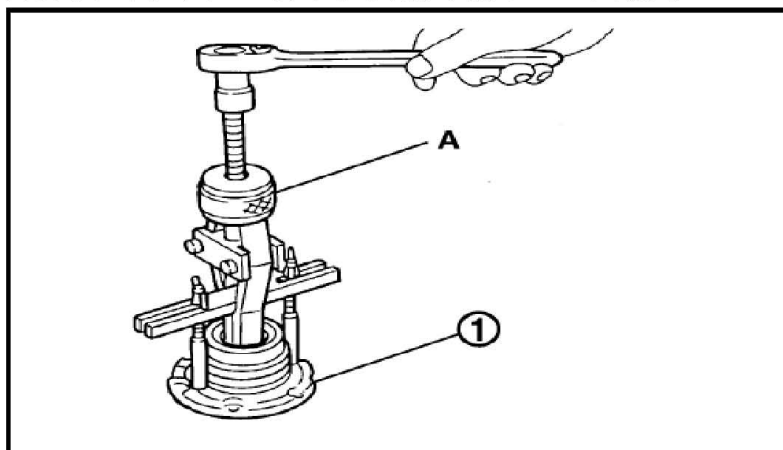

- 5). 在惰轮 (1) 的配合面与惰轮轴承内座圈 (2) 之间插入一个平头螺丝刀 A, 并扩大间隙。

注意:

- 注意不要损坏惰轮 (1)。

- 6). 将冲头 B [通用维修工具: 34 mm (1.34 in) 直径] 置于惰轮 (1) 上, 并使用拔具 C (通用维修工具) 拆下惰轮轴承内座圈 (2)。

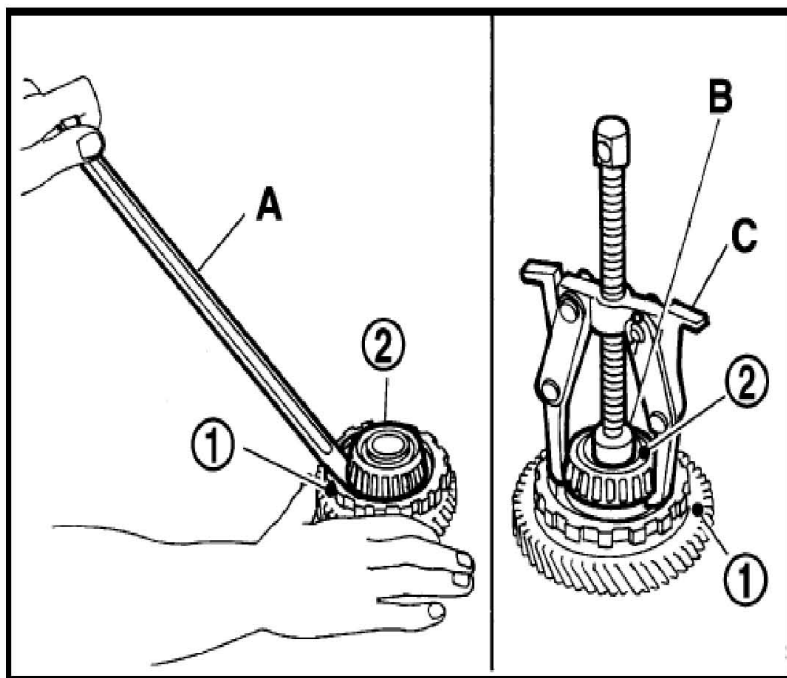

- 7). 从变速箱上拆下惰轮轴承外圈。

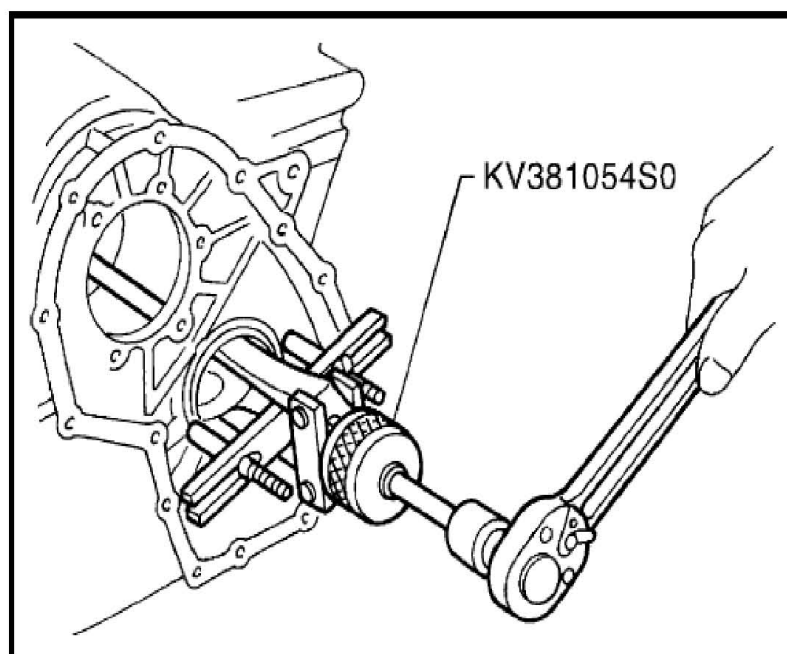

- 8). 将工具 A 置于减速小齿轮轴承内座圈上, 从减速小齿轮上压出减速小齿轮轴承内座圈。工具编号: ST30031000

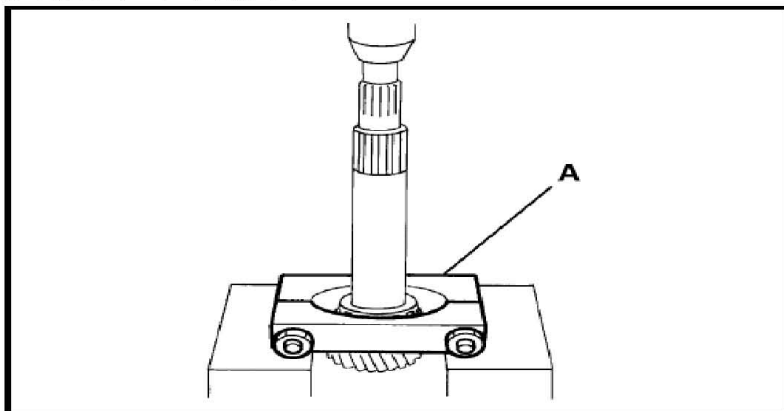

- 9). 从变速箱上拆下减速小齿轮轴承外圈。

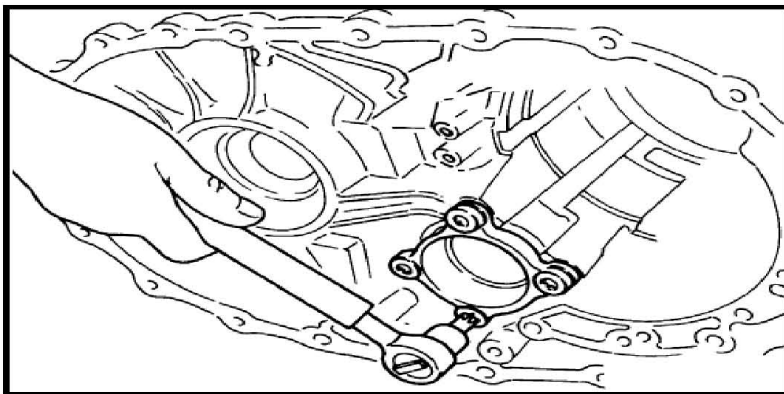

14.3 检查

- 1). 输出轴、惰轮及减速小齿轮

- 检查是否磨损、损坏或出现裂纹。如有必要, 请更换。

- 2). 轴承

- 确定轴承可以自由转动, 并且没有异响、裂纹、凹坑或磨损。如有必要, 请更换。

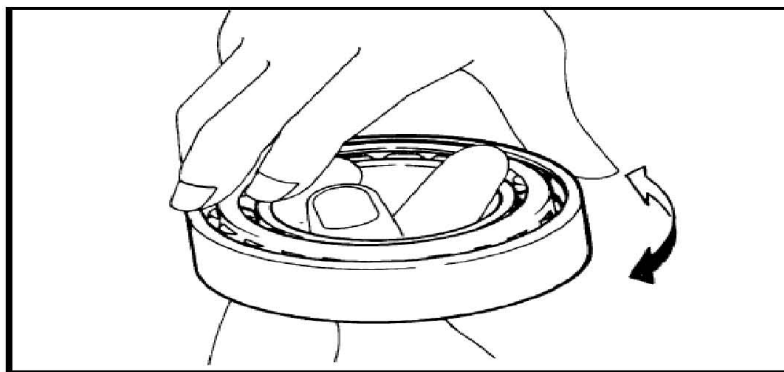

注意:

- 在更换滚锥轴承时应该成套更换内外座圈。

3). 密封圈间隙

- 将新的密封圈安装到输出轴上。
- 测量密封圈及输出轴环槽之间的间隙。
- 如果超出允许极限值，请更换输出轴。
- 将新的密封圈安装到轴承座圈上。
- 测量密封圈与轴承座圈环槽之间的间隙。
- 如果超出允许极限值，请更换轴承座圈。

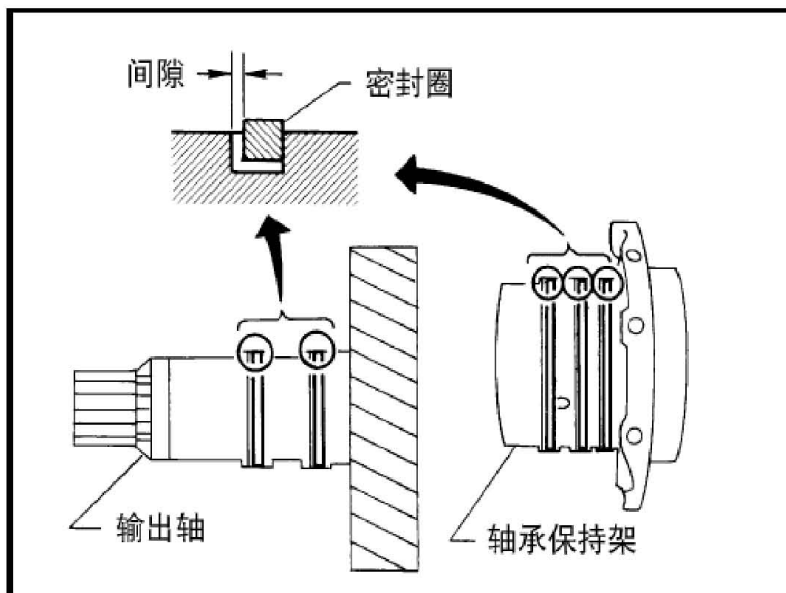

14.4 组装

- 1). 将工具 A 置于减速小齿轮轴承内座圈上，按下减速小齿轮，以安装减速小齿轮轴承内座圈。工具编号：ST35272000

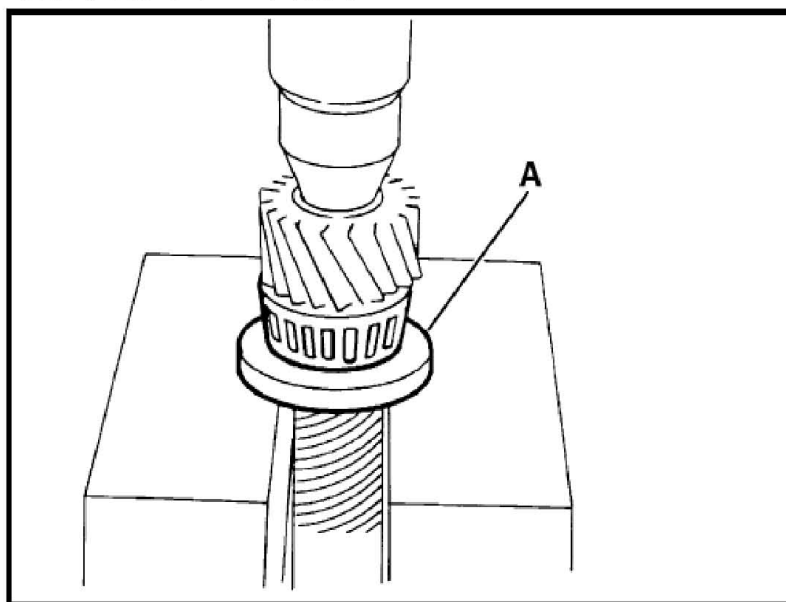

注意：

- 在减速小齿轮轴承内圈上涂 ATF。

2). 在变速箱上安装减速小齿轮轴承外圈。检查减速小齿轮轴承预载。

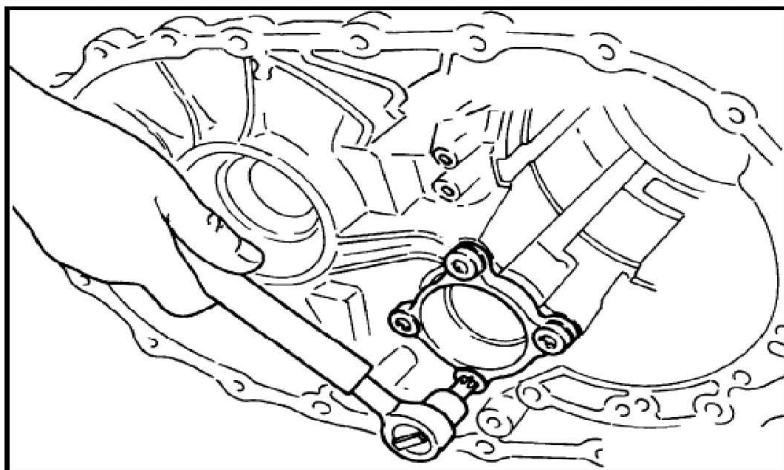

3). 将工具 A 与合适的冲头 B 置于在惰轮轴承内座圈 (1) 上, 并按下惰轮轴承内座圈 (1) 将其安装到惰轮 (2) 上。

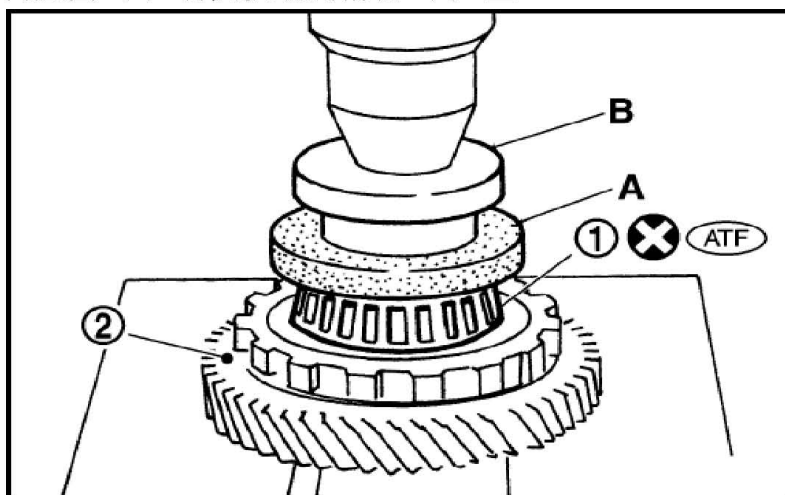

4). 将工具 A 置于惰轮轴承外座圈上, 然后将惰轮轴承外座圈压入变速箱。

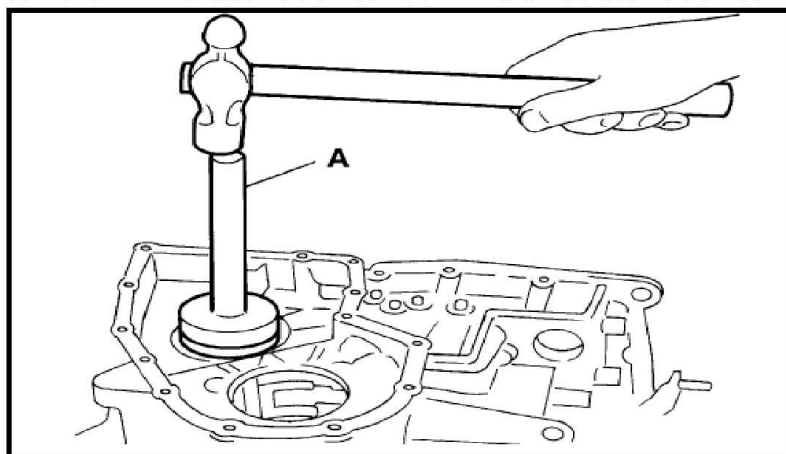

注意:

- 请勿重复使用惰轮轴承。
- 在惰轮轴承上涂抹 ATF。

5). 将输出轴轴承压到输出轴上。

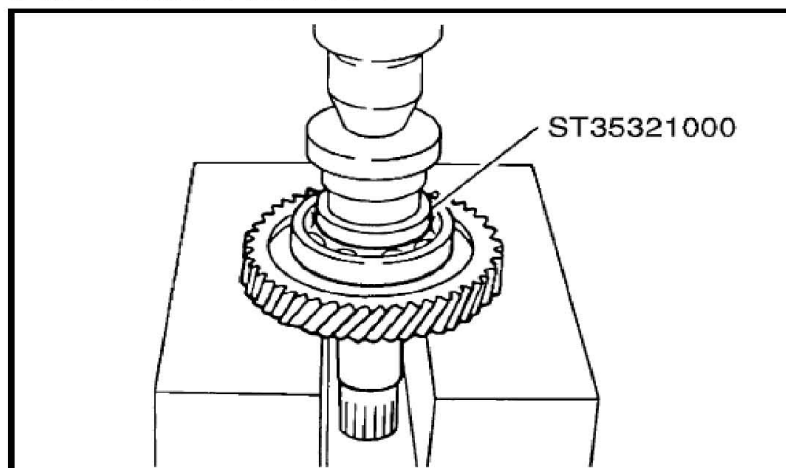

注意:

- 请勿重复使用输出轴轴承。
- 在输出轴轴承上涂 ATF。

6). 将冲头 [通用维修工具: 36 mm (1.42 in) 直径] 置于径向滚针轴承上, 把径向滚针轴承压进轴承座圈。

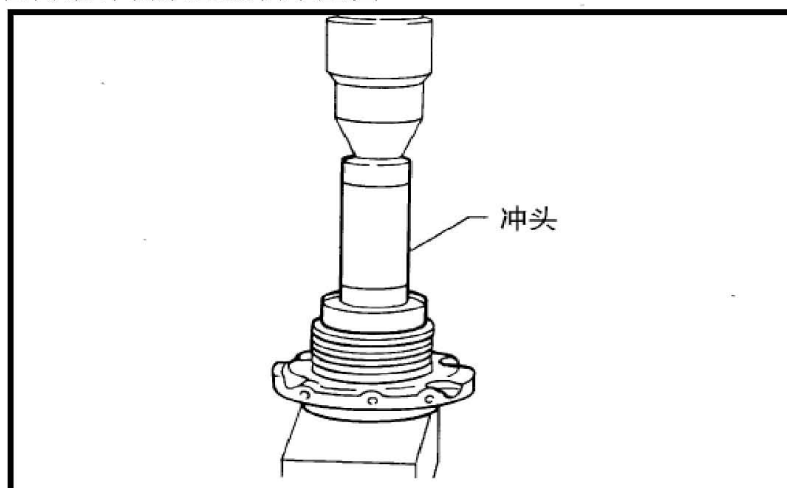

7). 将卡环安装到轴承架上。

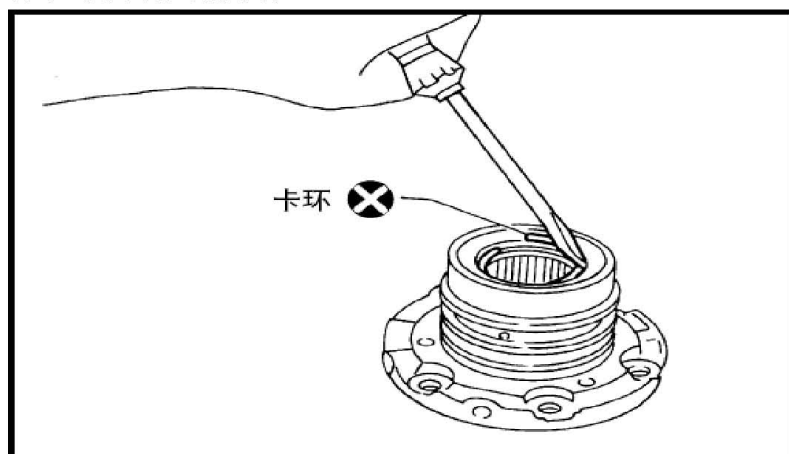

- 8). 将环槽填满凡士林后，仔细地将新密封圈（1）安装到输出轴（2）及轴承座圈（3）上。

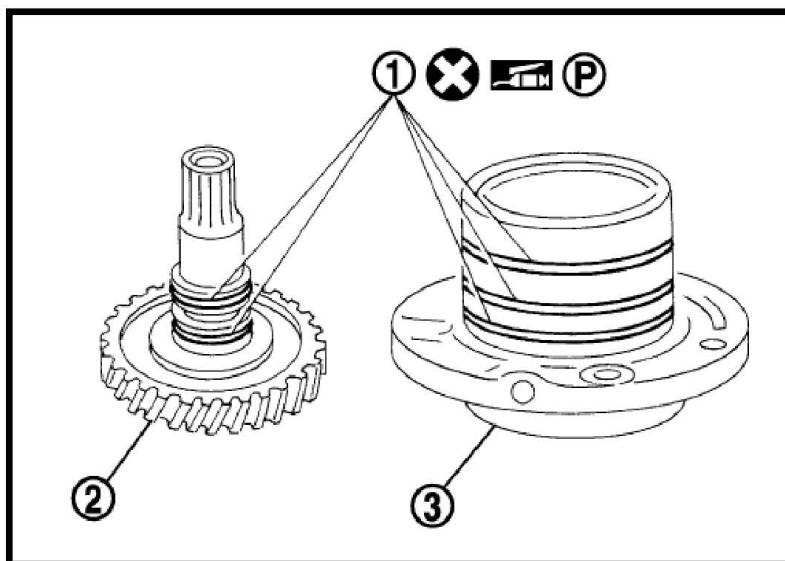

注意：

- 利用纸包裹住密封圈，以防止其张开。

