

1.46 车速传感器 (JL4G18-N&NGV)

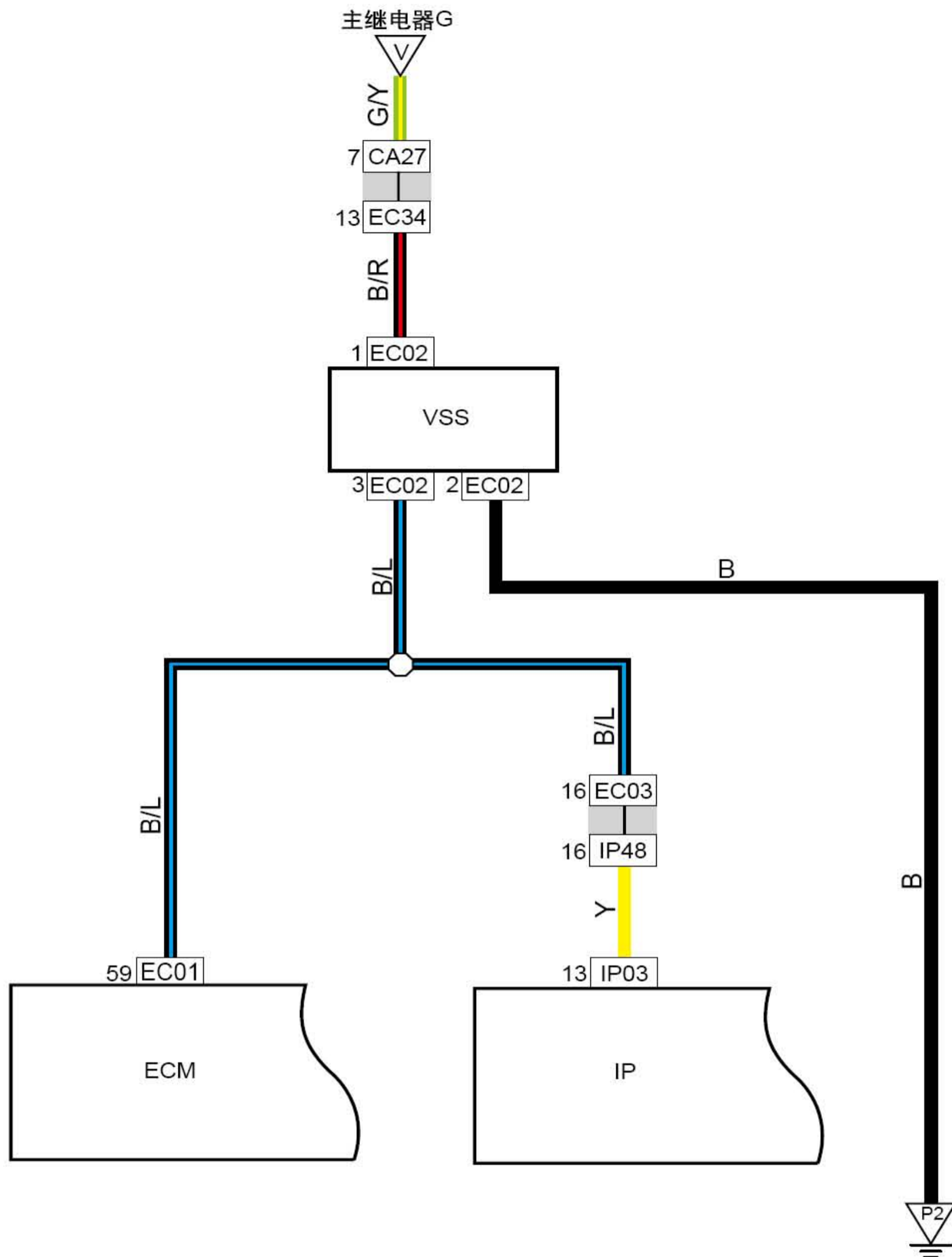

线束连接器	名称
CA27	接发动机线束线束连接器
EC01	ECM线束连接器
EC02	车速传感器线束连接器
EC03	接仪表线束线束连接器
EC34	接机舱配电箱3线束连接器
IP02	组合仪表至多功能仪表线束连接器
IP48	接发动机线束连接器
P2	发动机舱接地

连接点	说明
V	主继电器输出电源

1.47 ECM点火系统（JL4G18-D+联电系统）

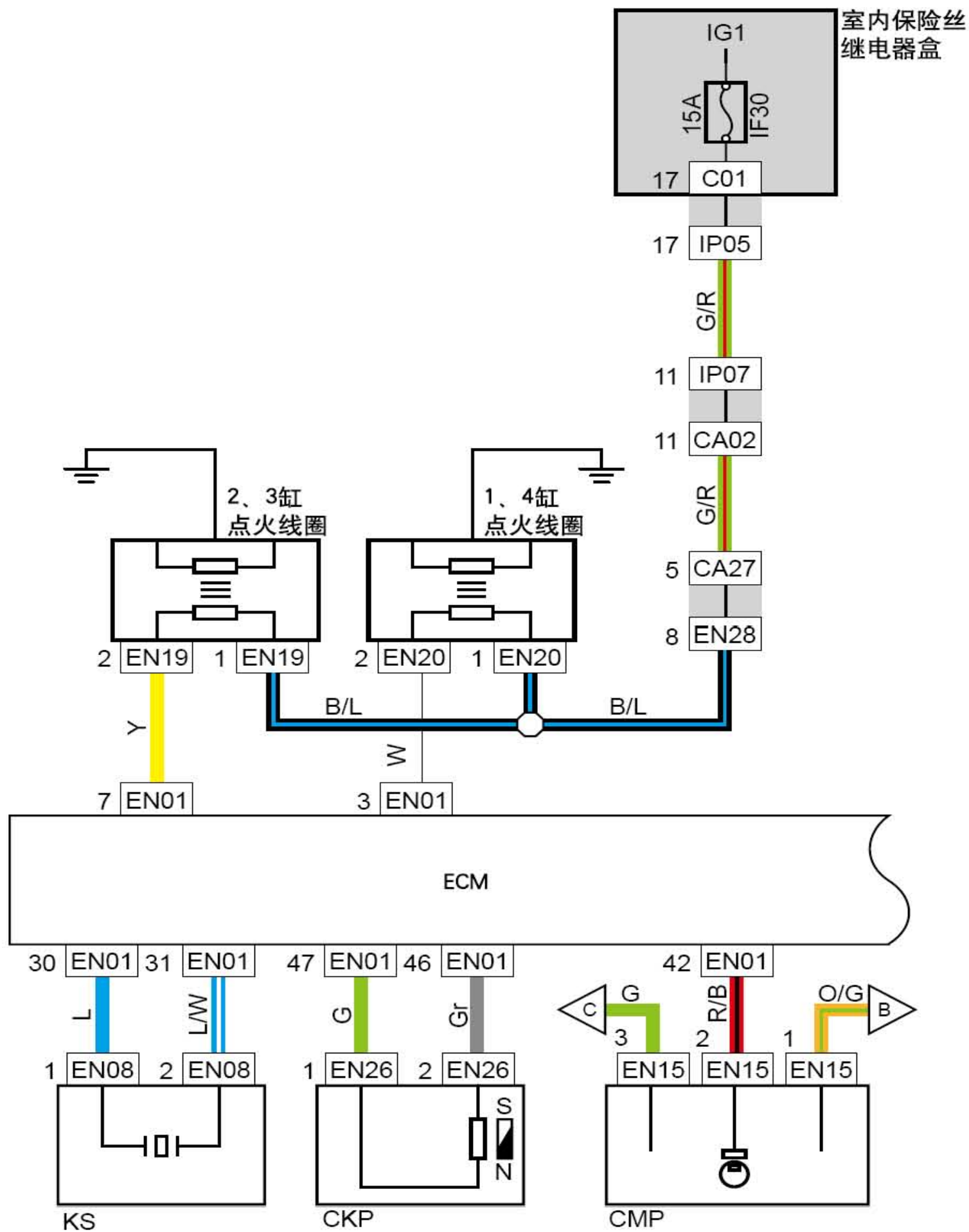

线束连接器	名称
CA02	接仪表线束2线束连接器
CA27	接发动机线束连接器
EN01	发动机控制模块线束连接器
EN08	爆震传感器线束连接器
EN15	凸轮轴位置传感器线束连接器
EN19	点火线圈1线束连接器
EN20	点火线圈2线束连接器
EN26	发动机转速传感器线束连接器
EN28	接机舱配电箱线束连接器
IP05	接室内保险丝、继电器盒线束连接器
IP07	接发动机舱线束连接器
C01	室内保险丝盒背面连接器

连接点	说明
B	传感器至ECM内部低参考电路
C	传感器5V参考电源

1.48 ECM点火系统（JL4G18-D+德尔福系统）

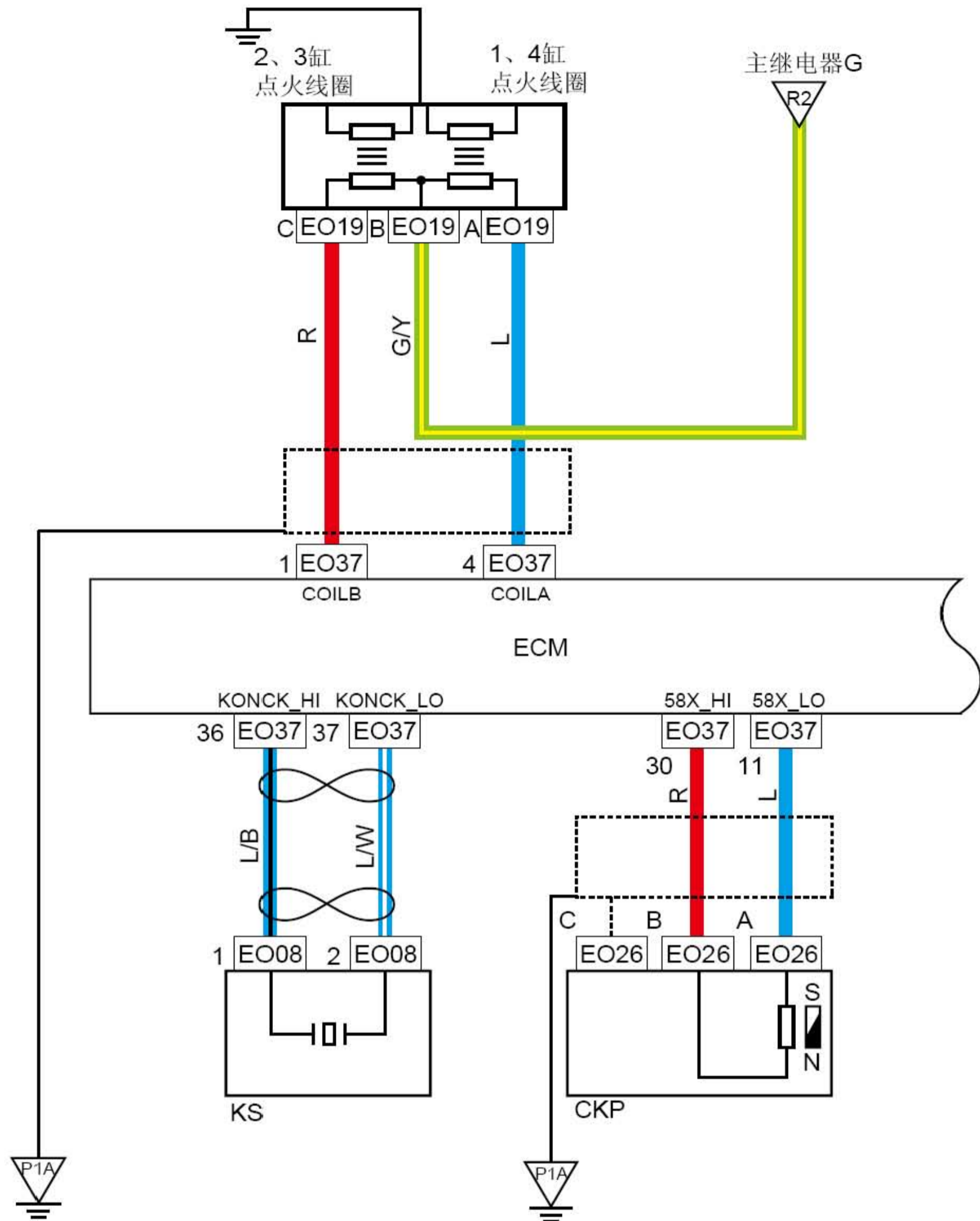

线束连接器	名称
CA02	接仪表线束2线束连接器
CA27	接发动机线束连接器
EO37	ECM线束连接器(JL4G18-D+德尔福系统)
EO08	爆震传感器线束连接器(JL4G15-G)
EO19	点火线圈线束连接器(JL4G15-G)
EO26	曲轴位置传感器线束连接器(JL4G15-G)
EO28	接机舱配电箱(3)(JL4G15-G)
IP05	接室内保险丝、继电器盒线束连接器
IP07	接发动机舱线束连接器
C01	室内保险丝盒背面连接器
P1A	发动机舱接地

连接点	说明
R2	主继电器电源

1.49 ECM点火系统 (JL4G15-G)

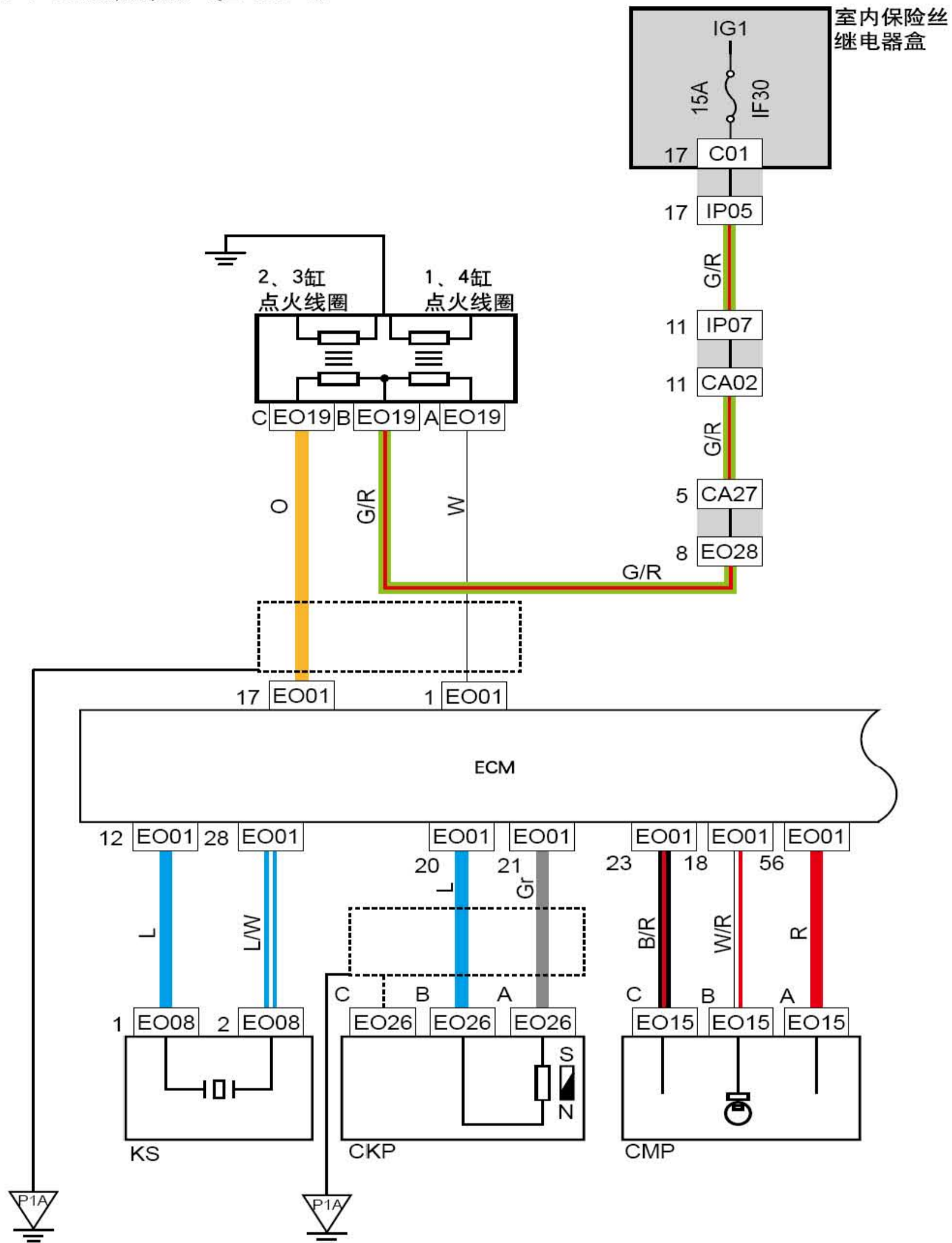

线束连接器	名称
CA02	接仪表线束2线束连接器
CA27	接发动机线束连接器
EO01	ECM(E)线束连接器(JL4G15-G)
EO08	爆震传感器线束连接器(JL4G15-G)
EO15	凸轮轴位置传感器线束连接器(JL4G15-G)
EO19	点火线圈线束连接器(JL4G15-G)
EO26	曲轴位置传感器线束连接器(JL4G15-G)
EO28	接机舱配电箱(3)(JL4G15-G)
IP05	接室内保险丝、继电器盒线束连接器
IP07	接发动机舱线束连接器
C01	室内保险丝盒背面连接器
P1A	发动机舱接地

1.50 ECM点火系统 (JL4G18-G-CVT)

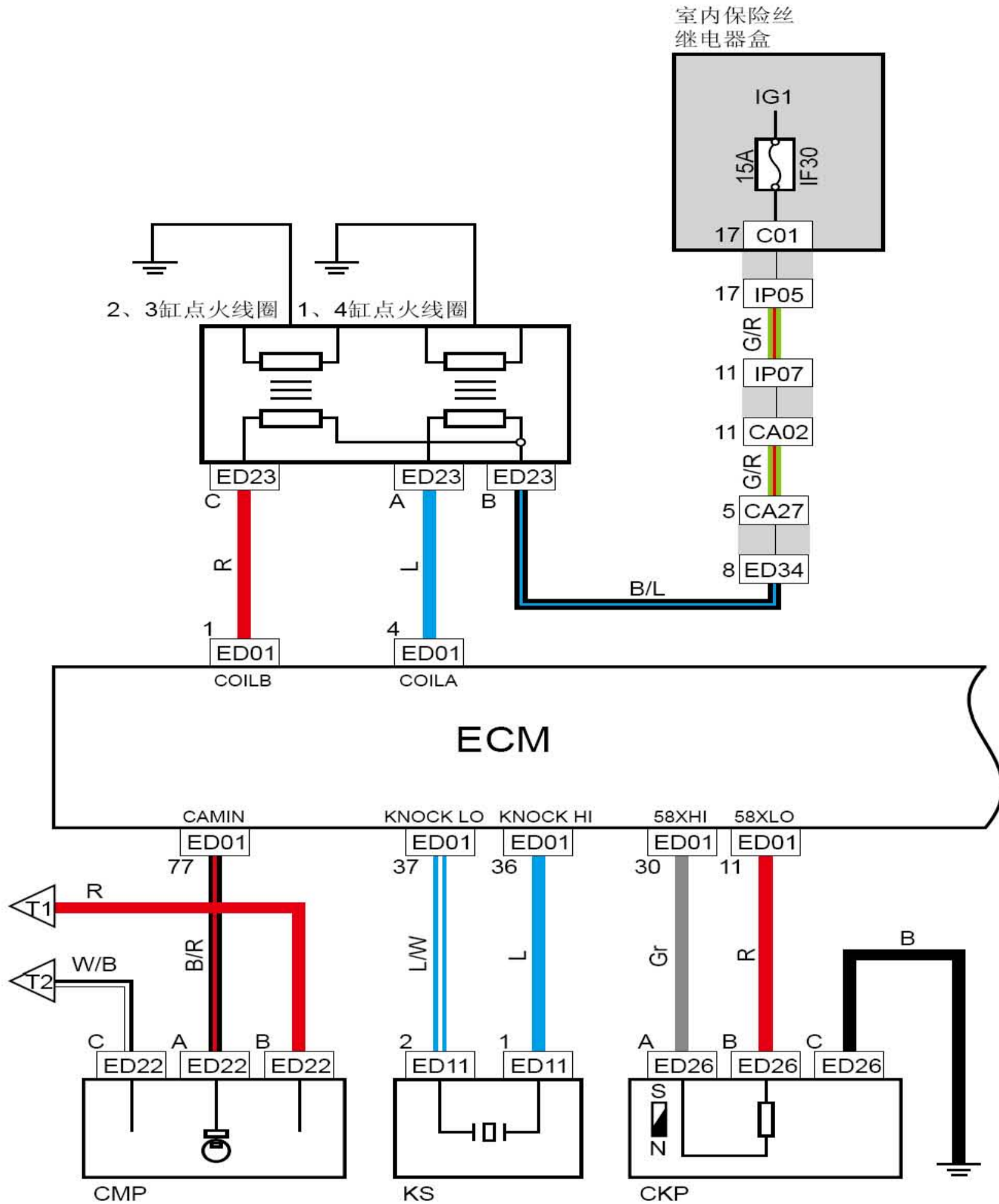

线束连接器	名称
ED23	点火线圈线束连接器
C01	室内保险丝盒背面连接器
IP05	接室内保险丝盒线束连接器
IP07	接发动机舱线束线束连接器
CA02	接仪表线束2线束连接器
CA27	接发动机线束线束连接器
ED34	接机舱电盒(3)线束连接器
ED01	发动机控制模块线束连接器
ED22	凸轮轴位置传感器线束连接器
ED11	爆震传感器线束连接器
ED26	发动机转速传感器线束连接器

连接点	说明
T1	传感器接地
T2	传感器5V电源

1.51 ECM点火系统 (JL4G15-N)

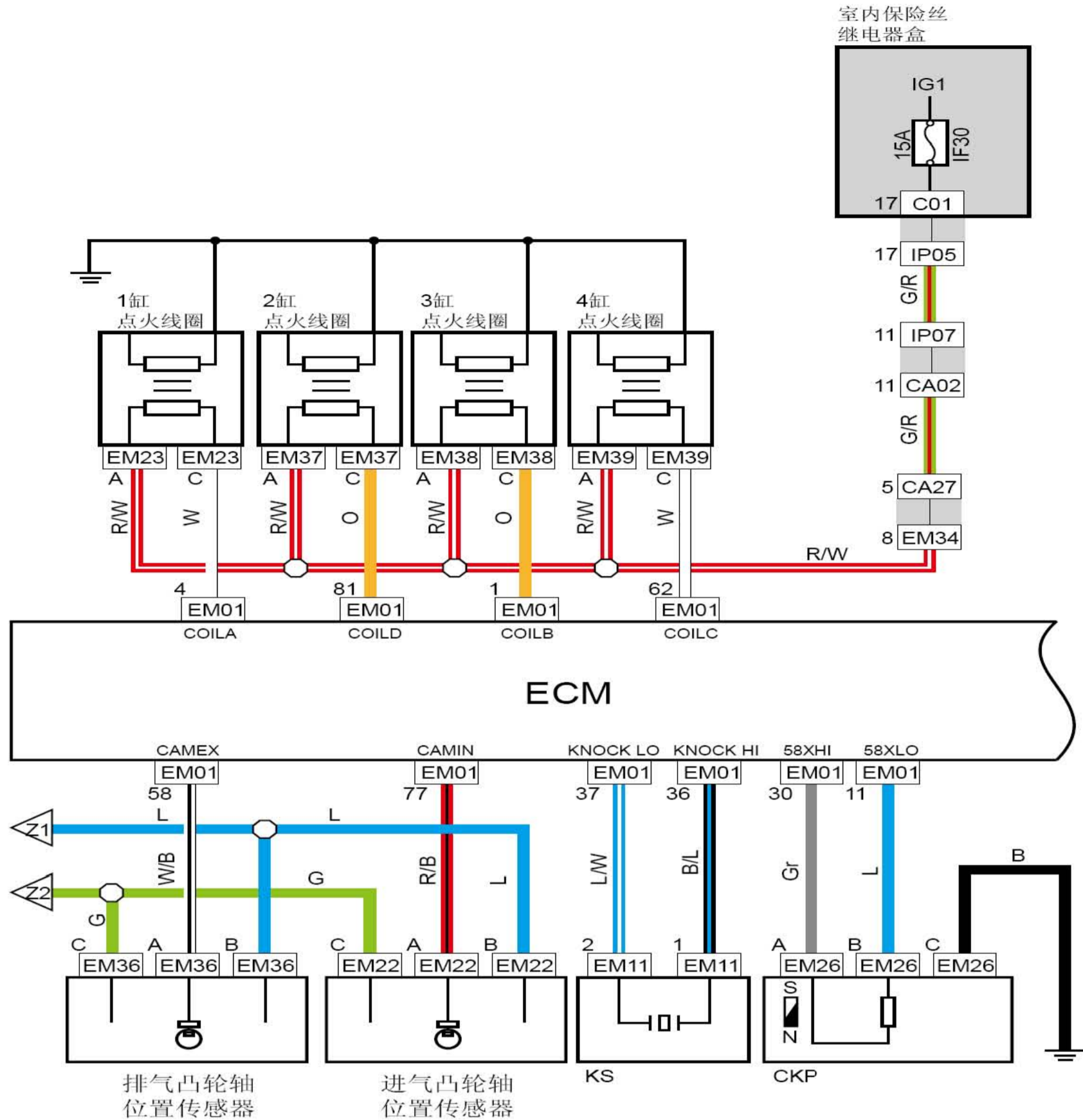

线束连接器	名称
EM34	接机舱配电箱3线束连接器
C01	室内保险丝盒背面连接器
IP05	接室内保险丝盒线束连接器
IP07	接发动机舱线束线束连接器
CA02	接仪表线束2线束连接器
CA27	接发动机线束线束连接器
EM37	点火线圈2线束连接器
EM01	ECM线束连接器
EM39	点火线圈4线束连接器
EM38	点火线圈3线束连接器
EM23	点火线圈1线束连接器
EM36	排气相位传感器线束连接器
EM22	进气相位传感器线束连接器
EM11	爆震传感器线束连接器
EM26	发动机转速传感器线束连接器

连接点	说明
Z1	传感器接地
Z2	传感器5V电源

1.52 ECM点火系统 (JL4G18-N)

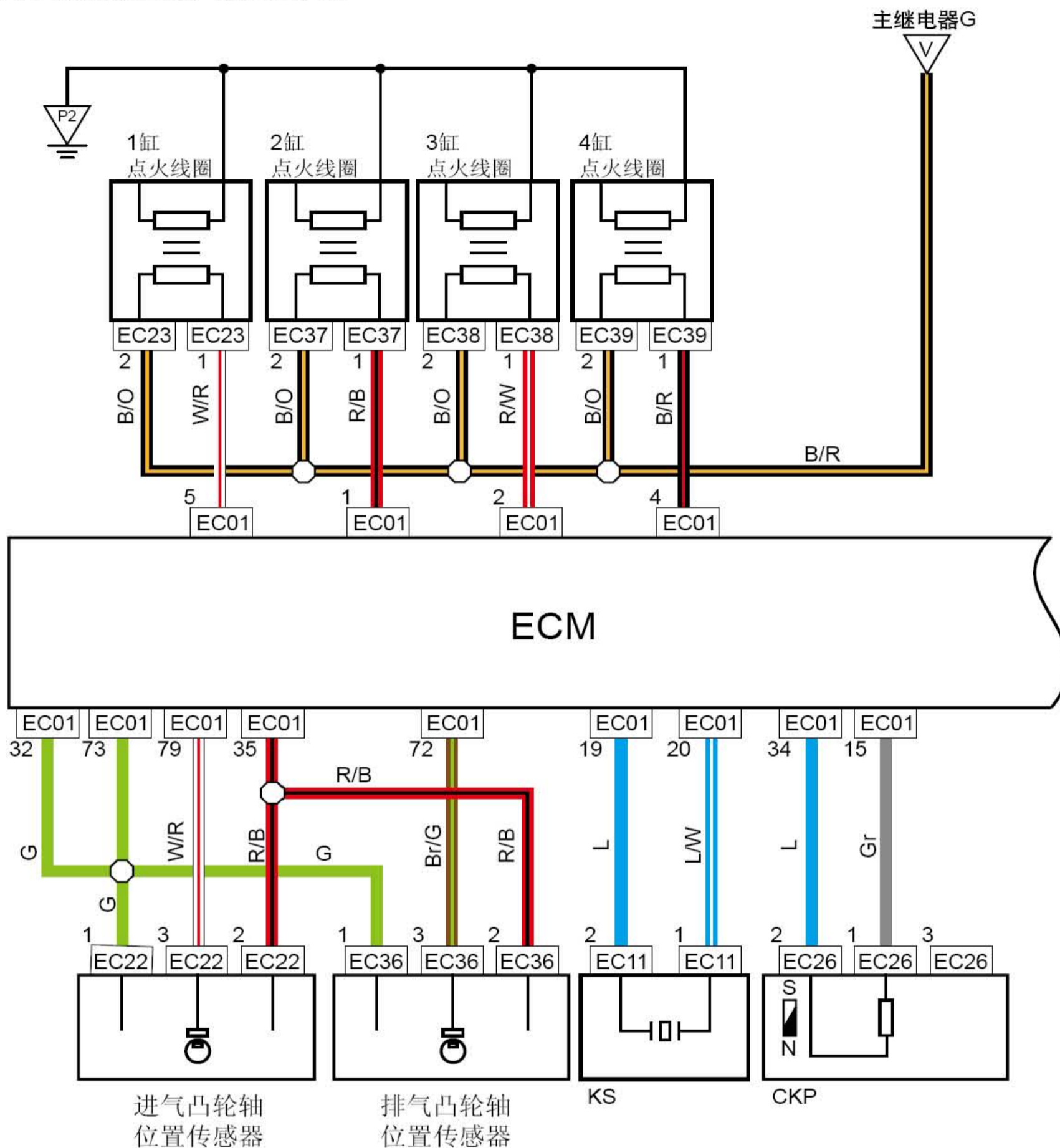

线束连接器	名称
EC34	接机舱配电箱3线束连接器
C01	室内保险丝盒背面连接器
IP05	接室内保险丝盒线束连接器
IP07	接发动机舱线束线束连接器
CA02	接仪表线束2线束连接器
CA27	接发动机线束线束连接器
EC37	点火线圈2线束连接器
EC01	ECM线束连接器
EC39	点火线圈4线束连接器
EC38	点火线圈3线束连接器
EC23	点火线圈1线束连接器
EC36	排气相位传感器线束连接器
EC22	进气相位传感器线束连接器
EC11	爆震传感器线束连接器
EC26	发动机转速传感器线束连接器

连接点	说明
V	主继电器电源

1.53 ECM点火系统1 (JL4G18-N-NGV)

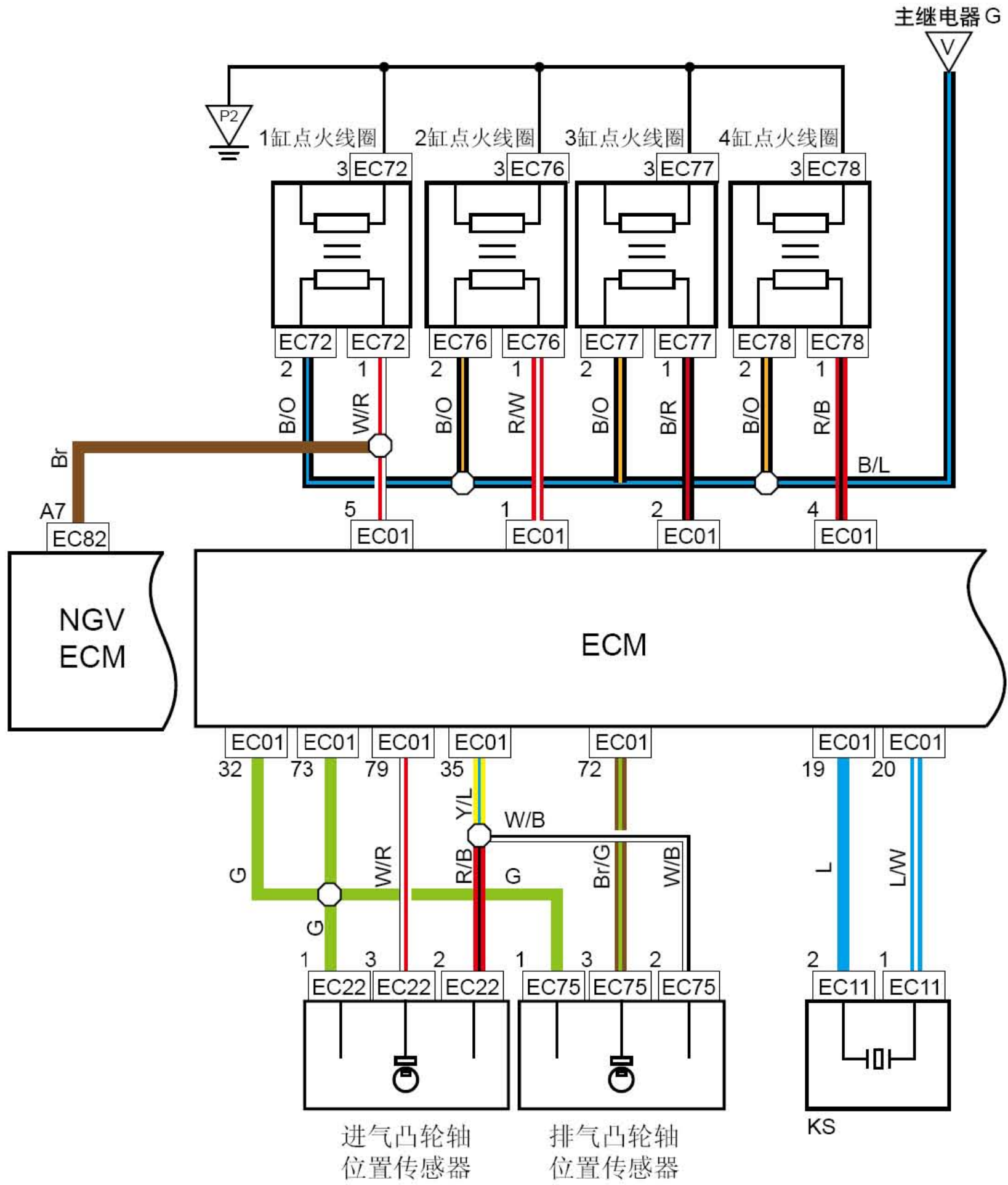

1.54 ECM点火系统2 (JL4G18-N-NGV)

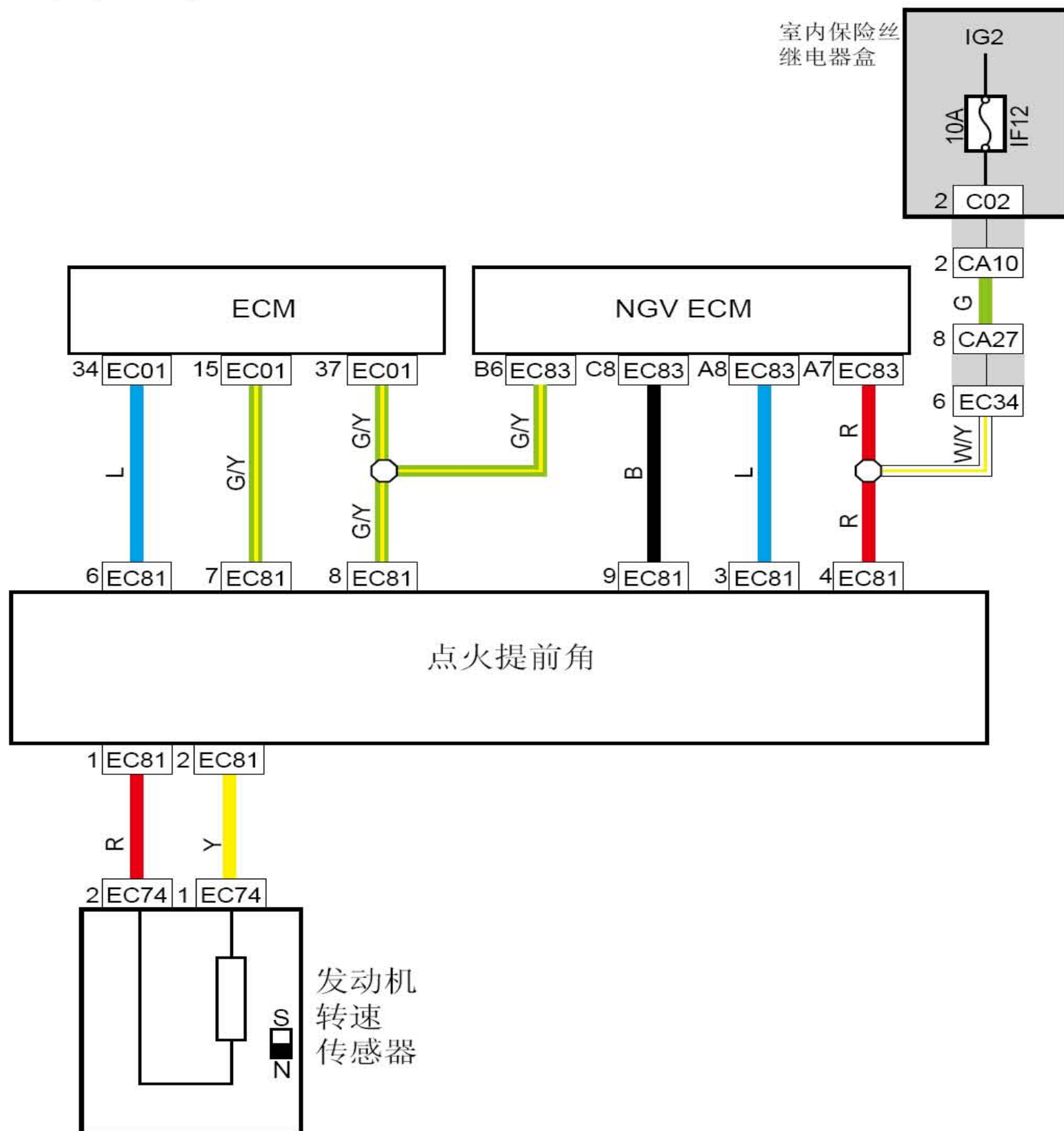

线束连接器	名称
EC34	接机舱配电箱3线束连接器
C01	室内保险丝盒背面连接器
C02	室内保险丝盒背面连接器
IP05	接室内保险丝盒线束连接器
IP07	接发动机舱线束线束连接器
CA02	接仪表线束2线束连接器
CA10	接室内保险丝、继电器盒线束连接器3
CA27	接发动机线束线束连接器
EC81	点火提前角线束连接器
EC76	点火线圈2线束连接器
EC01	ECM线束连接器
EC78	点火线圈4线束连接器
EC77	点火线圈3线束连接器
EC72	点火线圈1线束连接器
EC75	排气相位传感器线束连接器
EC22	进气相位传感器线束连接器
EC11	爆震传感器线束连接器
EC26	发动机转速传感器线束连接器
EC83	燃气ECU-G线束连接器
EC74	发动机转速传感器线束连接器
连接点	说明
V	主继电器电源