

5. 修理机油泵

5.1 部件

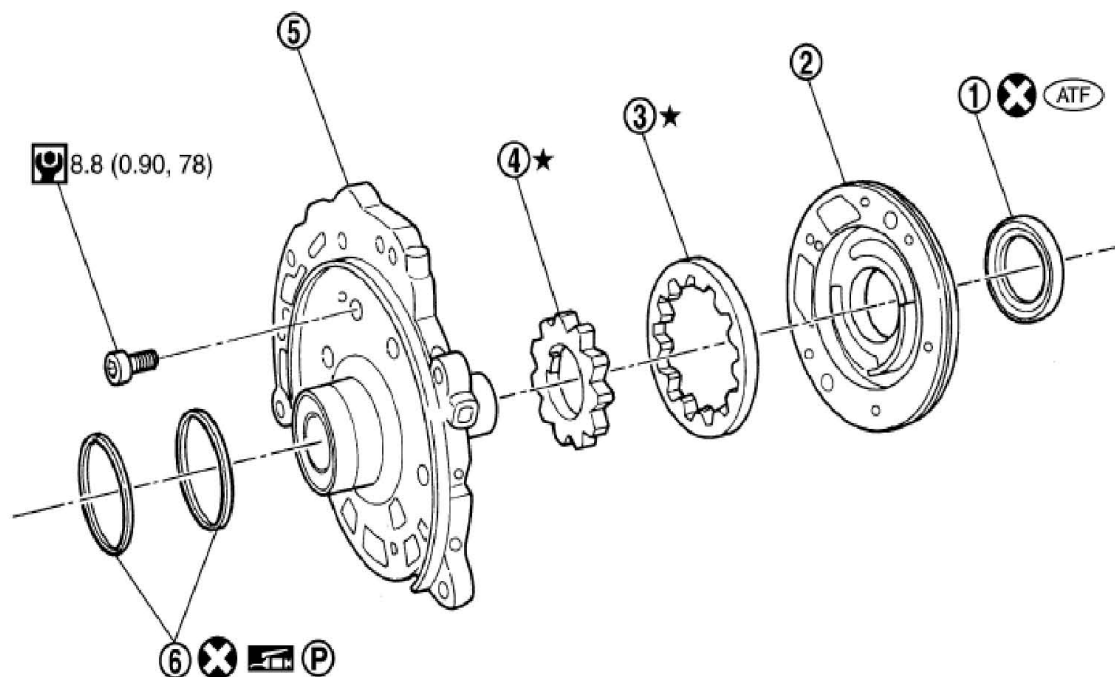

1.	机油泵壳油封	2.	机油泵壳	3.	外齿轮
4.	内齿轮	5.	机油泵盖	6.	密封圈

5.2 分解

1). 从机油泵总成 (2) 上拆下密封圈 (1)。

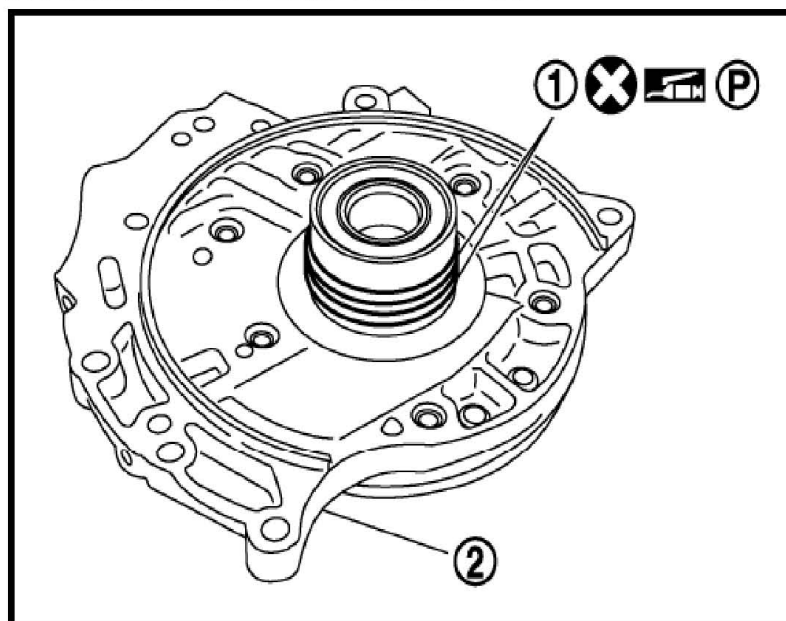

2). 按照图中的顺序拆下螺栓，并拆下机油泵盖。

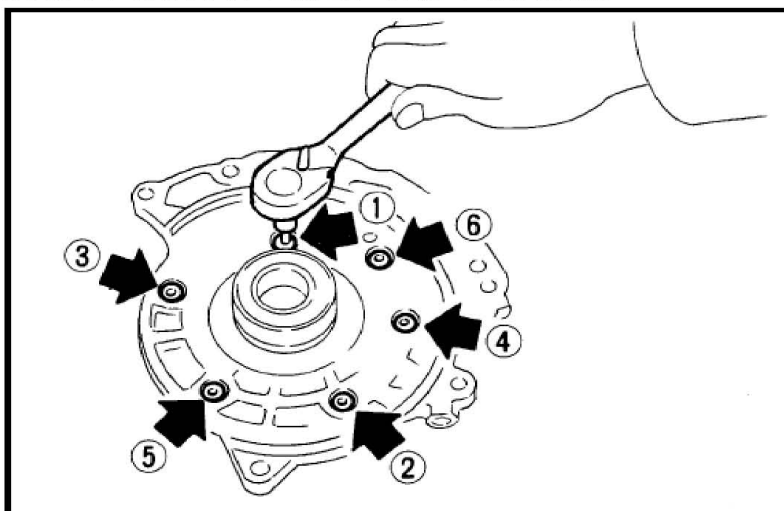

3). 从机油泵壳上拆下内、外齿轮。

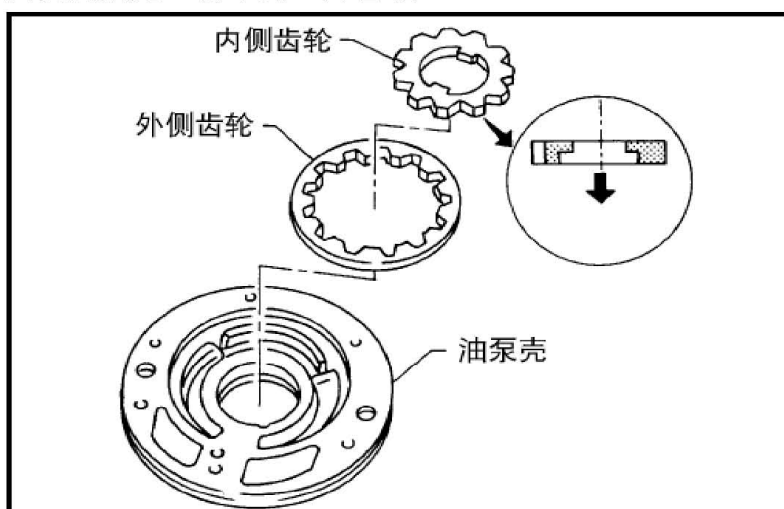

4). 使用平头螺丝刀拆下机油泵壳油封。

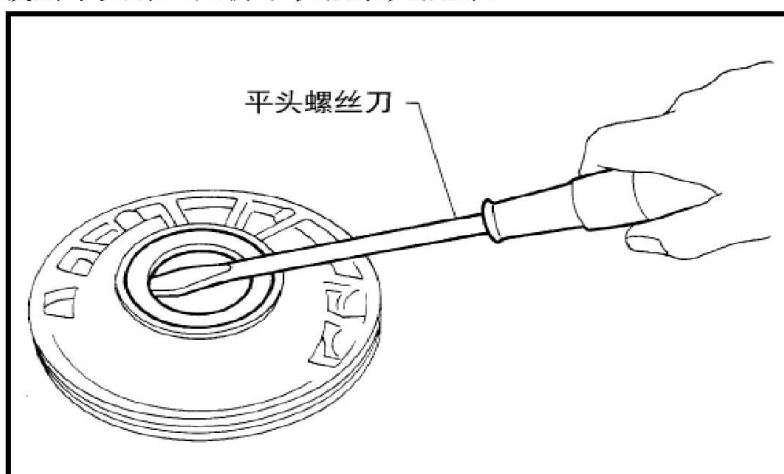

注意：

- 注意不要刮伤机油泵壳。

5.3 检查

1). 机油泵壳、机油泵盖、内齿轮和外齿轮检查磨损或损坏情况。如有必要，请更换。

2). 侧间隙

- 至少在外缘的四个点测量内外齿轮的侧隙。最大测量值应在规定间隙之内。
- 如果间隙值小于标准，应选择成套内外齿轮以使间隙在规定范围之内。
- 如果间隙比标准值大，更换机油泵盖之外的整个机油泵总成。

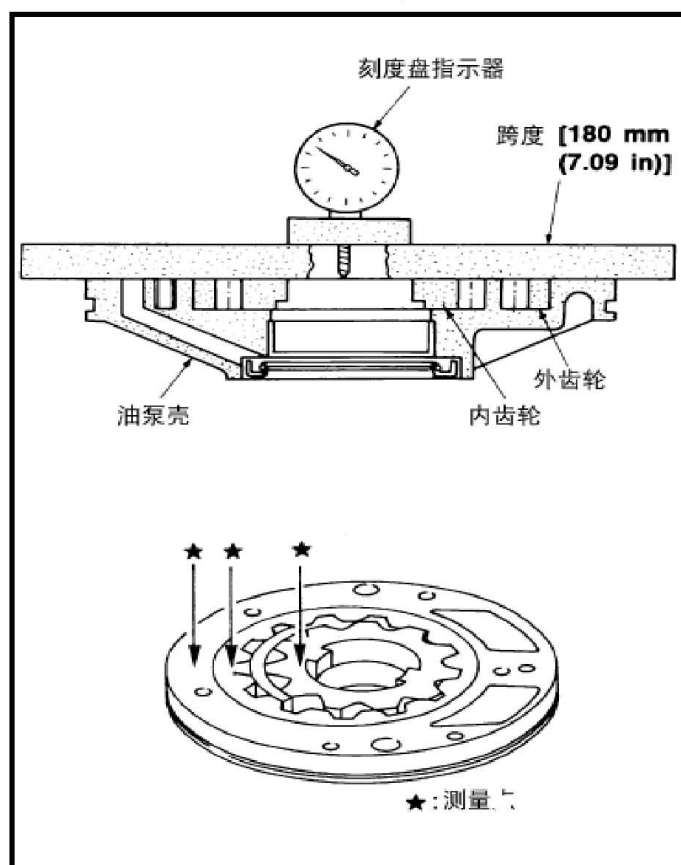

- 测量外齿轮与机油泵壳之间的间隙。
- 如果不在允许值范围内，更换机油泵盖之外的整个机油泵总成。

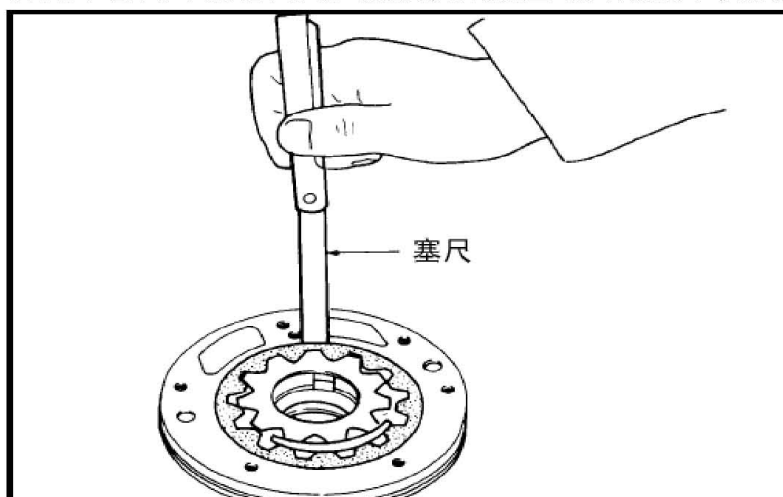

3). 密封圈间隙

- 测量密封圈与圈槽间的间隙。
- 如果不在允许极限范围内，更换机油泵盖总成。

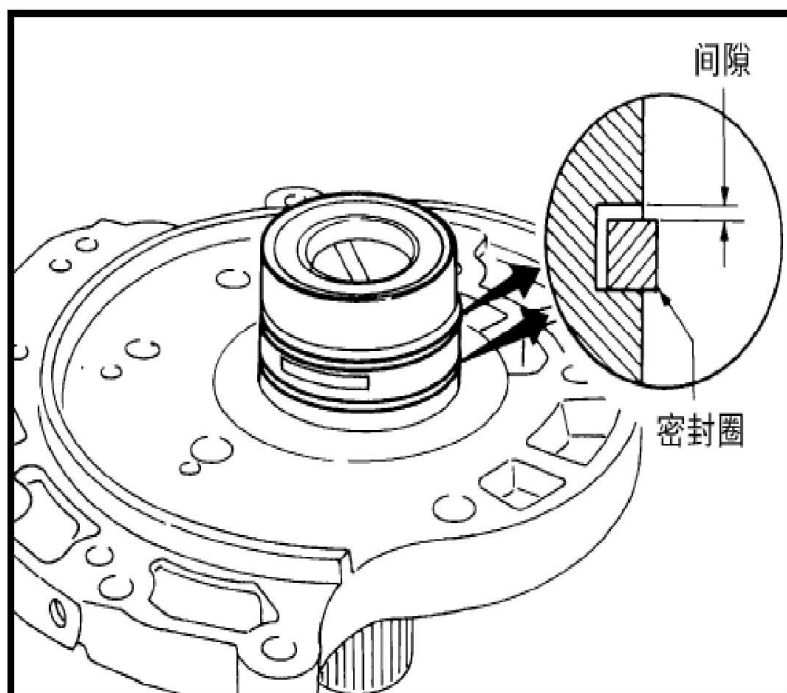

5.4 组装

- 1). 将机油泵壳油封装到机油泵壳上。

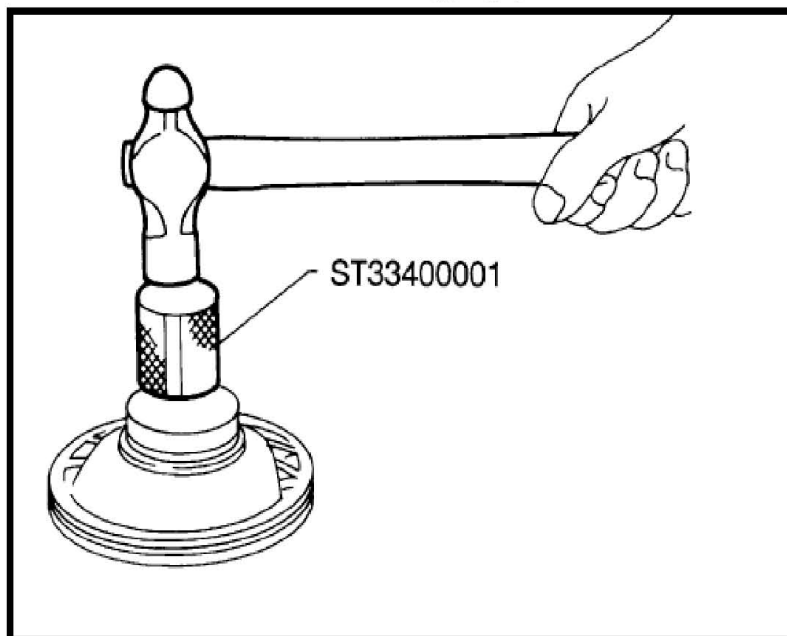

注意:

- 请勿重复使用机油泵壳油封。
- 给机油泵壳油封的外表面涂 ATF。

2). 将内、外齿轮安装到机油泵壳上。

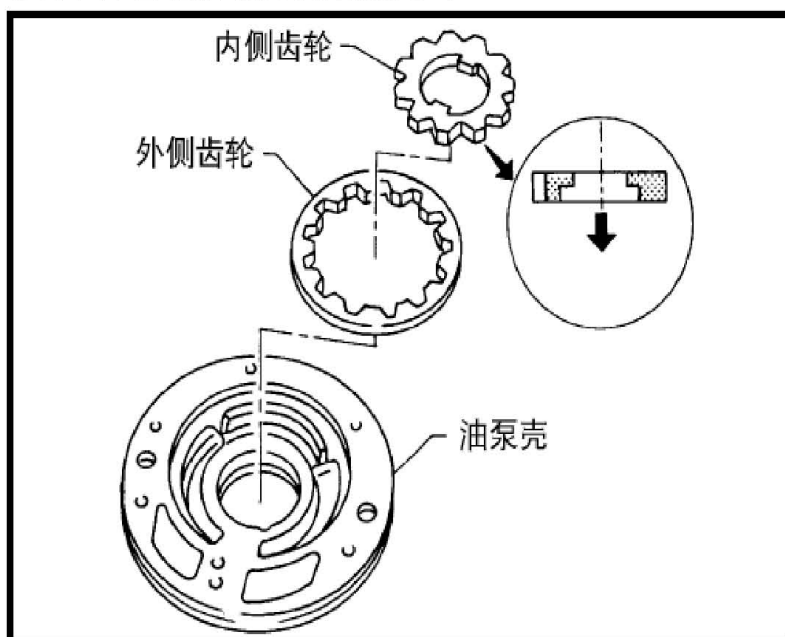

注意：

- 注意内齿轮的方向。

3). 将机油泵盖安装到机油泵壳上。

- A). 在机油泵盖总成的花键上缠防护带以保护密封。将机油泵盖总成装在机油泵壳总成上，然后拆下防护带。
- B). 按照图中的顺序拧紧机油泵盖安装螺栓，然后按照相同的顺序将其拧紧至规定扭矩。

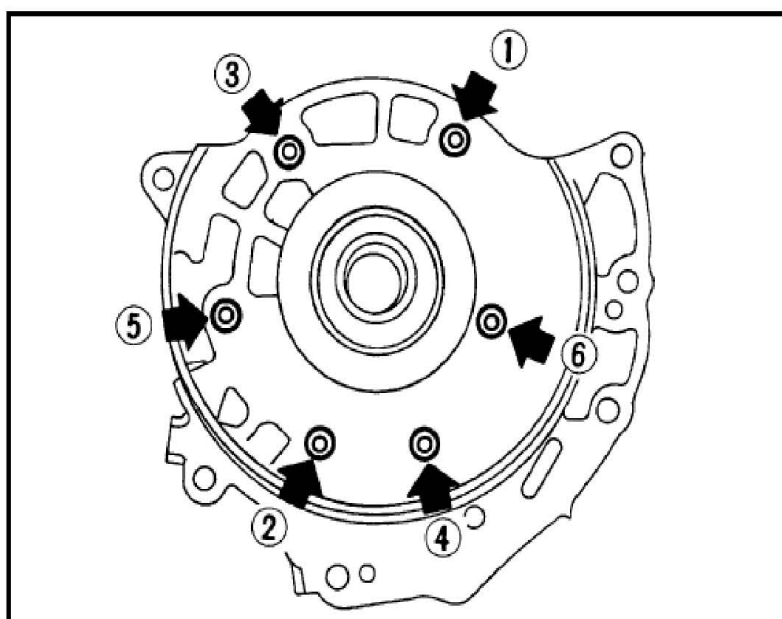

4). 在用凡士林填充圈槽后，仔细地将密封圈 (1) 安装到机油泵总成 (2) 上。

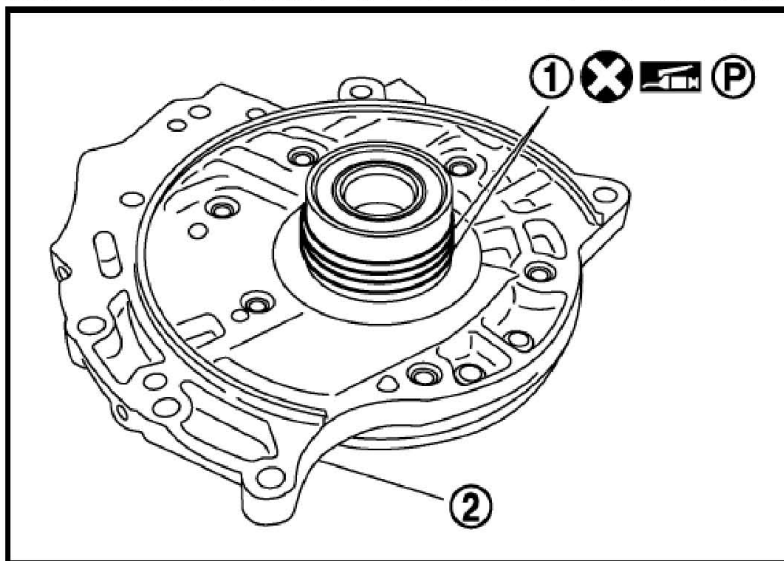

注意：

- 安装时不要过度扩张密封圈 (1) 的间隙。 否则会使密封圈 (1) 变形。