

B2284制动信号故障解析

故障码说明:

DTC	说明
B2284	制动信号故障

提示: 如果在蓄电池负极(-)端子连接时,用新的主车身ECU更换,则电源模式将变为IG-ON模式。拆下并重新安装蓄电池时,将恢复拆下蓄电池前所选择的电源模式。更换主车身ECU后,执行发动机停机系统的注册程序。

故障码分析:

DTC编号	DTC检测条件	故障部位
B2284	主车身ECU和刹车灯开关之间的制动信号电路出现故障且CAN信息不一致	<ul style="list-style-type: none"> • 刹车灯开关 • CAN通信系统 • ECM • 主车身ECU (仪表板接线盒) • 线束或连接器

电路图

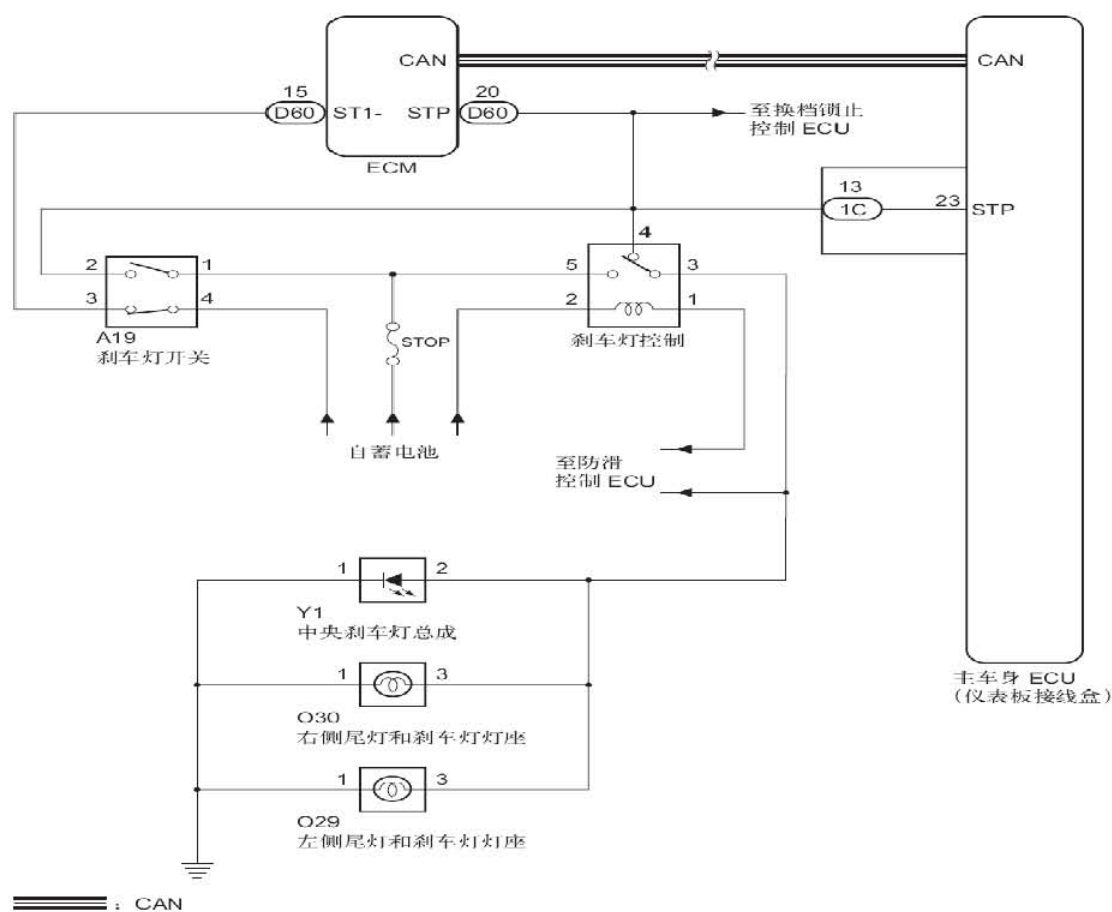

故障码诊断流程:

发动机紧急起动控制

如果刹车灯开关电路或STOP保险丝有故障,则可能不会正确发送其信号至主车身ECU。这可能导致踩下制动踏板且换档杆置于P位置时,即使按下发动机开关,发动机也不起动。

若要起动起动机:

- 将发动机开关从OFF位置转至ON(ACC)位置。
- 按住发动机开关15秒。

1). 检查DTC输出 (CAN通信系统)

- A). 清除DTC。
- B). 检查CAN通信系统DTC。

提示: 如果输出CAN通信系统故障DTC,则先检查这些DTC。

正常: 进行下一步

异常: 转至CAN通信系统

2). 检查DTC输出

- A). 清除DTC。
- B). 再次检查DTC。
- C). 根据检查结果转至下一步。

结果

结果	转至
未输出DTC	A
输出发动机控制系统 DTC	B
输出车辆稳定性控制系统 DTC	C

A: 进行下一步

B: 转至发动机控制系统

C: 转至车辆稳定性控制系统

3). 使用汽车故障诊断仪读取值 (刹车灯开关)

- A). 将发动机开关置于OFF位置。
- B). 将汽车故障诊断仪连接到DLC3。
- C). 将发动机开关置于ON(IG)位置。
- D). 打开汽车故障诊断仪。
- E). 进入以下菜单: Body/Body/Data List。
- F). 根据诊断仪上的显示,读取“数据表”。

提示: 发动机开关关闭时,使用汽车故障诊断仪以1.5秒或更短的时间间隔重复打开和关闭任意门控灯开关,直到诊断仪和车辆之间开始通信。

车身:

诊断仪显示	测量项目/范围	正常状态	诊断备注
Stop Light SW	刹车灯开关/ON或OFF	ON: 踩下制动踏板 OFF: 松开制动踏板	-

正常：屏幕显示“ON”（踩下制动踏板）和“OFF”（松开制动踏板）。

正常：更换主车身ECU（仪表板接线盒）

异常：转至步骤 4

4). 检查刹车灯的工作情况

A). 踩下和松开制动踏板时，检查刹车灯是否正常亮起和熄灭。

正常：更换主车身ECU（仪表板接线盒）

异常：转至步骤5

5). 检查线束和连接器（刹车灯控制继电器-仪表板接线盒）

A). 从仪表板接线盒上断开连接器1C。

未连接继电器的零部件：（刹车灯控制继电器）

线束连接器前视图：（至仪表板接线盒）

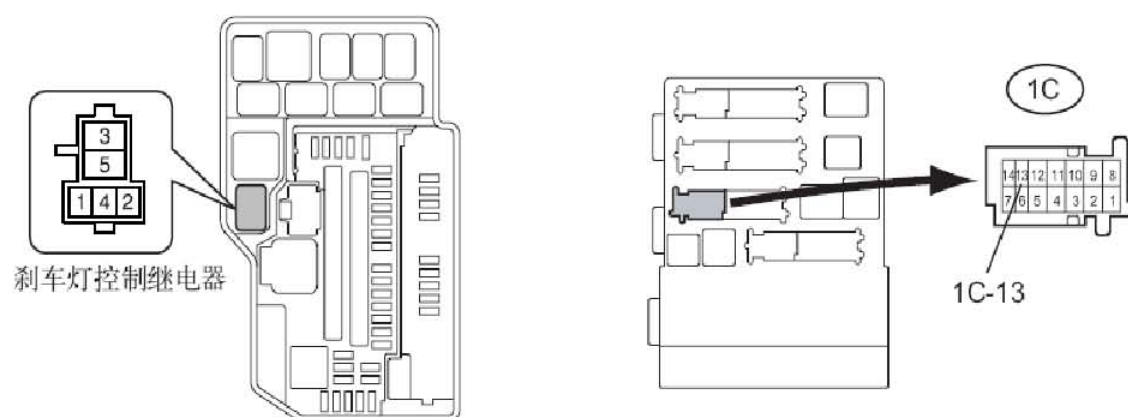

B). 从发动机室继电器盒上拆下刹车灯控制继电器。

C). 根据下表中的值测量电阻。

标准电阻

诊断仪连接	条件	规定状态
1C-13-发动机室继电器盒刹车灯控制继电器端子3	始终	小于1Ω
1C-13-车身搭铁	始终	10kΩ或更大

正常：更换主车身ECU（仪表板接线盒）

异常：维修或更换线束或连接器