

# P0563 ECM电源电路电压不符合规定值 故障解析

## 故障码说明:

DTC	说明
P0563	ECM电源电路电压不符合规定值

## 故障码诊断流程:

说明:

进行故障处理之前,先记录所有冻结数据以及所有仪表快照数据,再查阅一般故障处理说明。

- 1) .打开点火开关至ON(II)。
- 2) .使用汽车故障诊断仪清除DTC。
- 3) .将点火开关旋至锁定(0)。
- 4) .等待10秒钟。
- 5) .打开点火开关至ON(II)。
- 6) .使用汽车故障诊断仪检查所有DTC或临时DTC。  
是否显示DTC P0563?  
是—进行第7步。  
否—间歇性故障,此时系统正常。检查PGM-FI主继电器1与ECM/PCM端子之间是否连接不良或松动。
- 7) .将点火开关旋至锁定(0)。
- 8) .使用汽车故障诊断仪短接SCS线。
- 9) .断开ECM/PCM插头A(49芯)。
- 10) .测量ECM/PCM插头端子A7与车身地线之间的电压。

## ECM/PCM插头A(49芯)

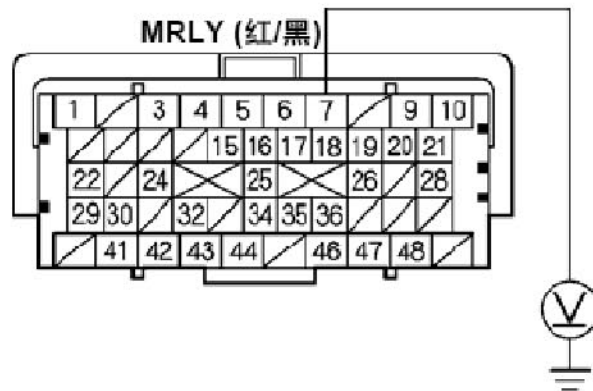

## 凹头插头端子侧

是否为蓄电池电压？

是—进行第13步。

否—进行第11步。

- 11) . 拆下发动机盖下保险/继电器盒内的PGM-FI主继电器1(A)。

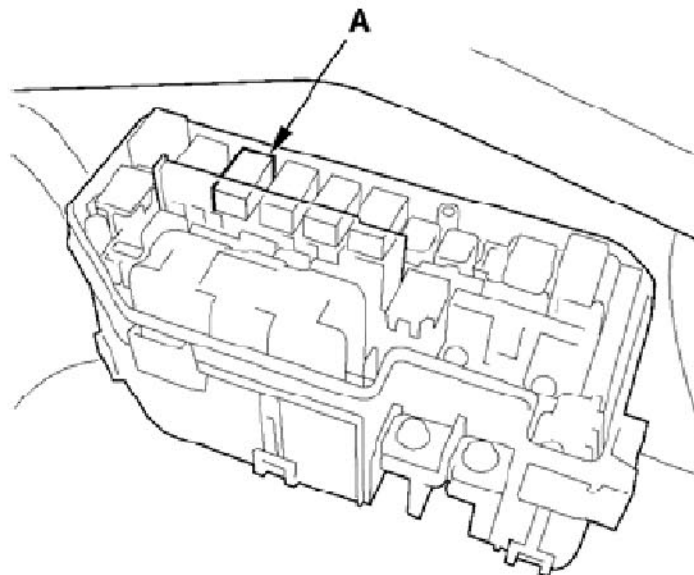

- 12) . 检查ECM/PCM插头A7端子与车身地线之间的导通性。

## ECM/PCM插头A(49芯)

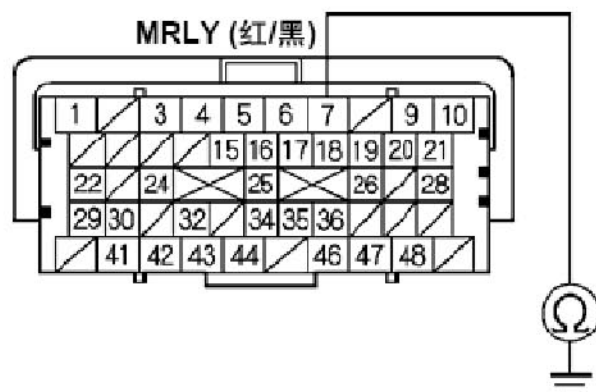

凹头插头端子侧

是否导通？

是—排除ECM/PCM(A7)与PGM-FI主继电器1之间的导线短路故障，然后进行第16步。

否—进行第15步。

- 13) . 拆下发动机盖下保险/继电器盒内的PGM-FI主继电器1(A)。

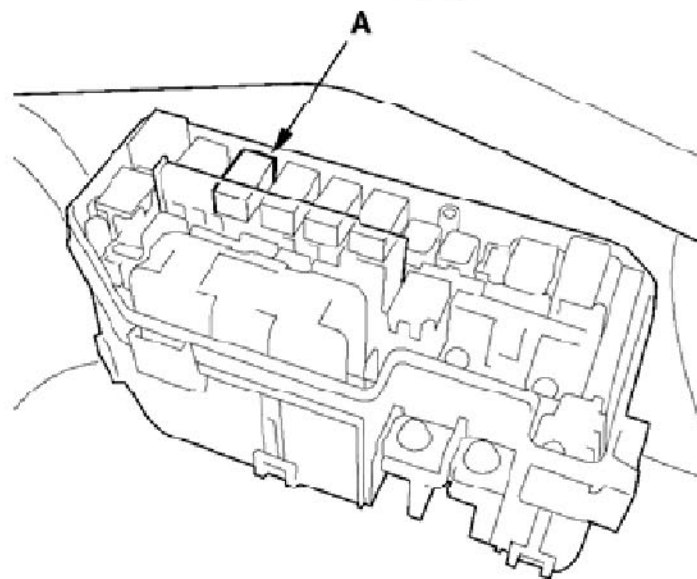

- 14) . 测量ECM/PCM插头端子A9与车身地线之间的电压。

## ECM/PCM插头A(49芯)

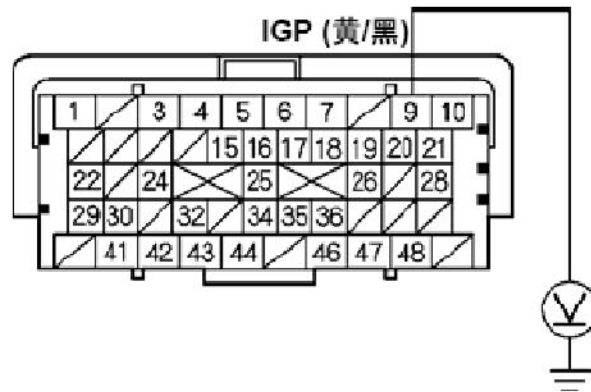

## 凹头插头端子侧

是否为蓄电池电压？

是—排除ECM/PCM(A9)与PGM-FI主继电器1之间导线的电源短路故障，然后进行第16步。

否—进行第15步。

15) . 测试PGM-FI主继电器1。

PGM-FI主继电器1是否正常？

是—进行第23步。

否—更换PGM-FI 主继电器1，然后进行第16步。

16) . 重新连接所有插头。

17) . 打开点火开关至ON(II)。

18) . 使用汽车故障诊断仪重新设置ECM/PCM。

19) . 进行ECM/PCM怠速学习程序。

20) . 将点火开关旋至锁定(0)。

21) . 等待10秒钟。

22) . 使用汽车故障诊断仪检查所有DTC或临时DTC。

是否显示DTC P0563？

是—检查PGM-FI 主继电器1 与ECM/PCM端子之间是否连接不良或松动，然后进行第1步。

否—故障处理完成。如果显示其他DTC 或临时DTC, 则排除显示的DTC 故障。

23) . 重新连接所有插头。

- 24) . 如果ECM/PCM 不是最新版软件，则升级ECM/PCM或使用运行良好的ECM/PCM 进行替换。
- 25) . 使用汽车故障诊断仪检查所有DTC或临时DTC。  
是否显示DTC P0563？  
是—检查PGM-FI 主继电器1 与ECM/PCM端子之间是否连接不良或松动。如果已升级ECM/PCM 软件，则使用运行良好的ECM/PCM 进行替换，然后重新检查。若替换ECM/PCM 软件，则进行第1 步。  
否—如果已升级ECM/PCM 软件，则故障处理完成。如果已替换ECM/PCM 软件，则更换原来的ECM/PCM。如果显示其他DTC 或临时DTC，则排除显示的DTC 故障。

LAUNCH