

C0031: 23、C0031: 27、C0031: 62、C0034: 23、C0034: 27、C0034: 62、C0037: 23、C0037: 27、C0037: 62、C003A: 23、C003A: 27、C003A: 62 故障解析

故障码说明:

DTC	说明
C0031: 23	LF ABS 轮速传感器/ABS 传感器转子
C0031: 27	
C0031: 62	
C0034: 23	RF ABS 轮速传感器/ABS 传感器转子
C0034: 27	
C0034: 62	
C0037: 23	LR ABS 轮速传感器/ABS 传感器转子
C0037: 27	
C0037: 62	
C003A: 23	RR ABS 轮速传感器/ABS 传感器转子
C003A: 27	
C003A: 62	

故障码分析:

检测条件:

C0031:23/C0031:62/C0034:23/C0034:62/C0037:23/C0037:62/C003A:23/C003A:62

- 从车辆起动至行驶速度为 10 km/h {6.2 mph} 期间, 检测到车辆四个车轮的ABS 传感器输出异常。
- 车辆起动时, ABS 前轮传感器大于规定值。
- 连续8 次检测到以下情况 (点火开关从ON 到OFF 为一个检测周期)
- 车以大于等于20 km/h 的车速行驶时, 后轮输出的轮速信号连续20 s 未对ABS HU/CM 输入。

C0031:27/C0034:27/C0037:27/C003A:27

- 从ABS 轮速传感器的信号波形模式中检测到有周期的异常。
- ABS 控制继续工作 45 s 以上。

可能的原因:

- ABS 车轮转速传感器故障
- 传感器转子损坏

- ABS 车轮转速传感器和传感器转子之间的间隙不正确
- ABS 车轮转速传感器和/或传感器转子安装不良（如果传感器转子安装后出现扭曲，在高速条件下可导致异常波型输出）
- ABS HU/CM 内部受损（电磁阀故障、泵电机故障或管路阻塞）

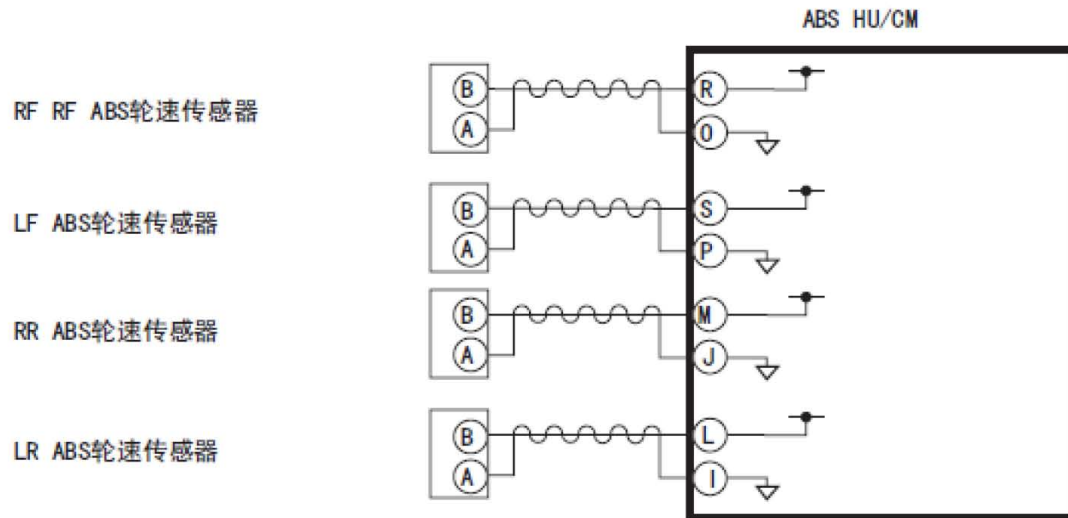

前ABS轮速传感器线束侧连接器

后ABS轮速传感器线束侧连接器

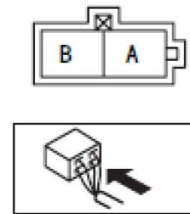
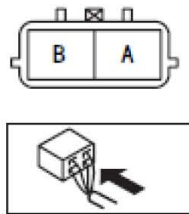

ABS HU/CM 线束侧连接器

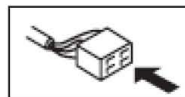
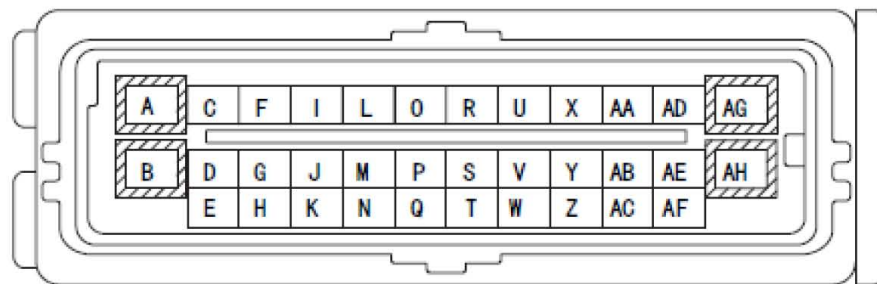

故障码诊断流程:

- 1). 利用汽车故障诊断仪 检查ABS 轮速传感器输出错误相关的PID
 - A). 把点火开关转至OFF 位置。
 - B). 将汽车故障诊断仪 连接至DLC-2。
 - C). 利用汽车故障诊断仪 选择以下PID:
 - WSPD_LF
 - WSPD_LR
 - WSPD_RF
 - WSPD_RR
 - D). 驾驶车辆。
 - E). 确保由四个ABS 轮速传感器检测到的车速大致上是相同的。
 - F). 车速是否大致相同?
 - 是:执行步骤3。
 - 否:执行下一步。

- 2). 检查在ABS 轮速传感器的连接器与接地之间是否存在接地短路
 - A). 断开ABS 轮速传感器连接器。
 - B). 检查在下述ABS 轮速传感器连接器的接线端 (汽车线束侧) 与接地体之间是否无连续性:
 - ABS 轮速传感器 (RF):A—接地体
 - ABS 轮速传感器 (LF):A—接地体
 - ABS 轮速传感器 (RR):A—接地体
 - ABS 轮速传感器 (LR):A—接地体
 - C). 连续性是否正常?
 - 是:执行下一步。
 - 否:维修或者更换线束, 然后执行步骤5。

- 3). 检查是否由于传感器的间隙不当导致故障。
 - A). 检查在ABS轮速传感器和ABS传感器转子之间的间隙。
 - B). 该间隙是否正常?
 - 是:执行下一步。
 - 否:更换ABS 轮速传感器, 然后执行步骤5。

- 4). 目视检查ABS 传感器转子是否吸附有异物或安装不正确
 - A). 结果是否正常?
 - 是:执行下一步骤。
 - 否:更换轮毂组件, 然后执行下一步。

- 5). 确认没有相同的DTC 的存在
 - A). 清除存储器中的DTC。
 - B). 启动发动机, 并以10km/h {6.2 mph} 或者更高的速度驾驶汽车。
 - C). 是否出现相同的DTC?
 - 是:从步骤1 开始重复进行检查。如果故障复发, 更换ABS HU/CM, 然

后执行下一步。

- 否:执行下一步。

6). 确认未出现其它DTC

A). 是否有其它DTC 输出?

- 是:执行适用的DTC 检查。
- 否:DTC 故障检修完。

LAUNCH