

8. 点火线圈、火花塞和摇臂盖

8.1 部件

SEC. 111•130•220

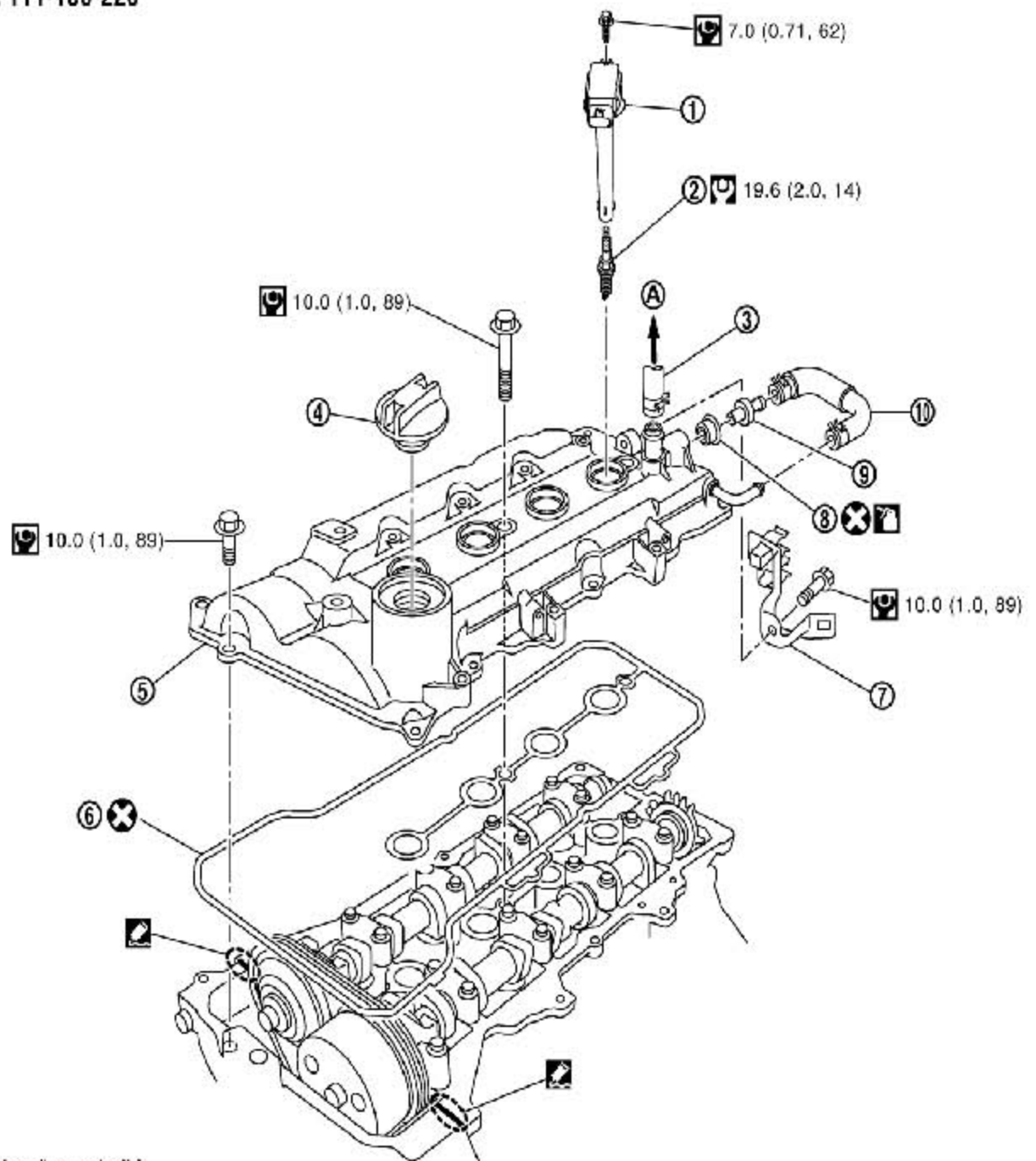

☐ : N·m (kg-m, in-lb)

☐ : N·m (kg-m, ft-lb)

1.	点火线圈	2.	火花塞	3.	PCV 软管
4.	机油加注口盖	5.	摇臂盖	6.	衬垫
7.	支架	8.	密封圈	9.	PCV 阀
10.	PCV 软管				
A.	至空气管道				

8.2 拆卸

1). 拆下进气歧管。

2). 拆下点火线圈。

注意:

- 小心操作，避免碰撞。
- 不要分解。

3). 使用火花塞扳手（通用维修工具）拆下火花塞。

注意:

- 不要跌落或震动。

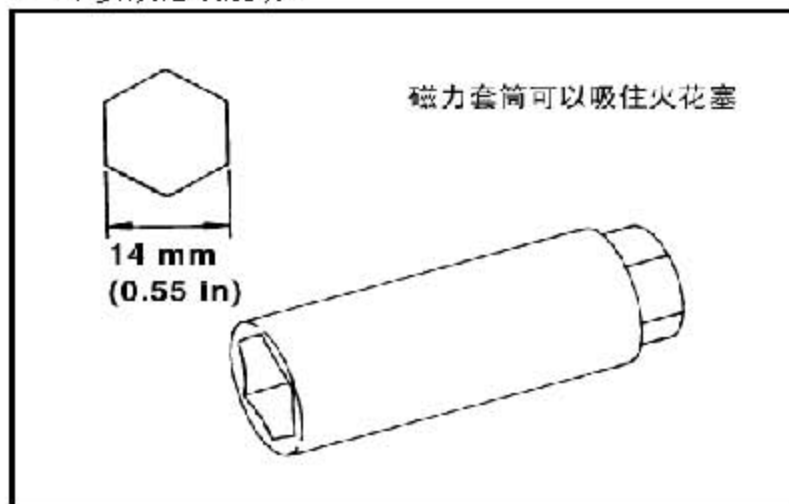

4). 拆下油管保护装置。

5). 按图中所示的相反顺序松开螺栓。

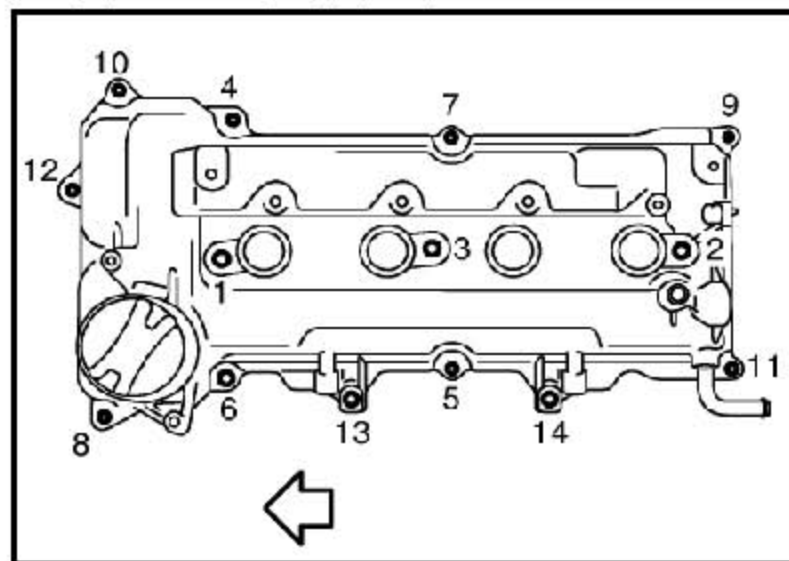

注:

- 图中所示的 13 和 14 用于拧紧油管保护装置。
- 发动机前部

6). 清除气缸盖和前盖上的所有残留密封胶。

8.3 拆卸后检查

1). 一般情况下，使用标准型火花塞。

2). 在下列情况下，如果使用标准型火花塞经常出现积碳现象，则应使用热型火花塞：

A). 发动机频繁起动

B). 环境温度太低

3). 在下列情况下，如果使用标准型火花塞经常出现点火爆震现象，则应使用冷型火花塞：

A). 长时间高速公路行驶

B). 发动机频繁高速运转

发动机	HR15DE	HR16DE
制造商	DENSO	NGK
标准型	FXE20HE11	LZKAR6AP-11
热型	FXE16HE11	LZKAR5AP-11
冷型	—	LZKAR7AP-11

间隙（正常）：1.1 mm (0.043 in)

注意：

- 不要跌落或震动火花塞。
- 不要使用钢丝刷清洗。
- 如果火花塞端部有积碳，可以使用火花塞清洁器进行清洁。

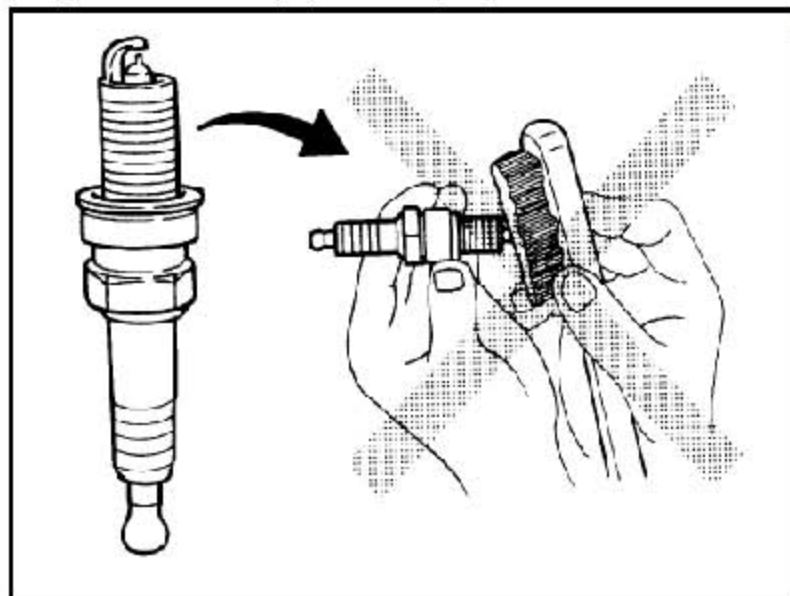

- 清洁器空气压力：小于 588 kPa (5.88 bar, 6 kg/cm², 85 psi)
- 清洁时间：小于 20 秒钟

- 在更换期之间不必检查和调整火花塞间隙。

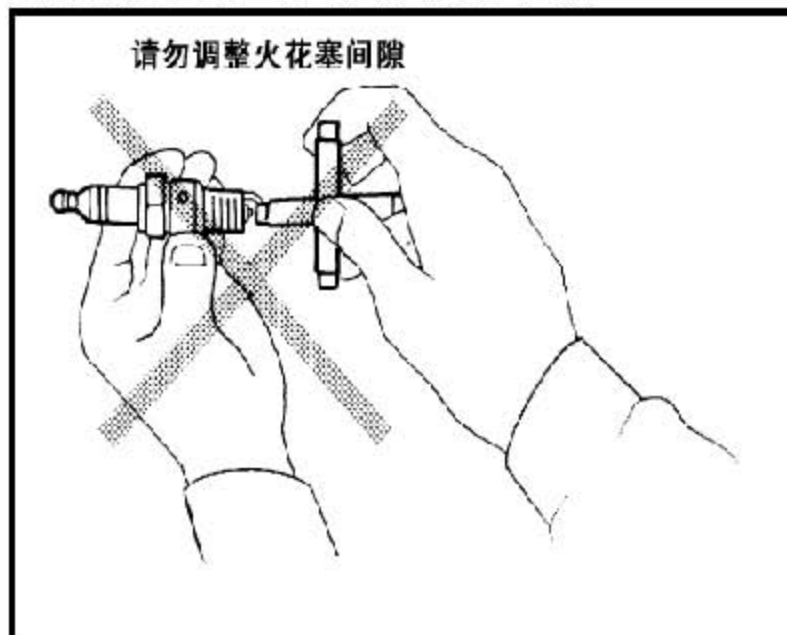

8.4 安装

1). 使用下列步骤安装摇臂盖。

A). 在摇臂盖上安装衬垫。

- 检查是否有损坏或异物。
- 确认其牢固插入摇臂盖固定槽内。
- 关于图中所示的两个螺栓孔，把衬垫推入摇臂盖螺栓孔的凸缘，防止其掉落。

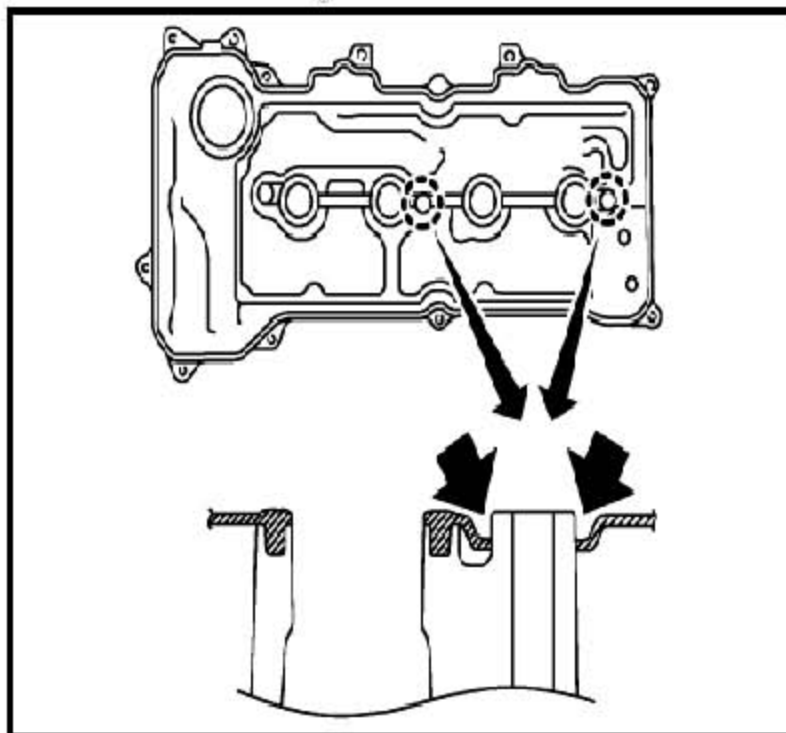

B). 在途中所示的部位涂上密封胶。

- 请使用原装密封胶或同等产品。

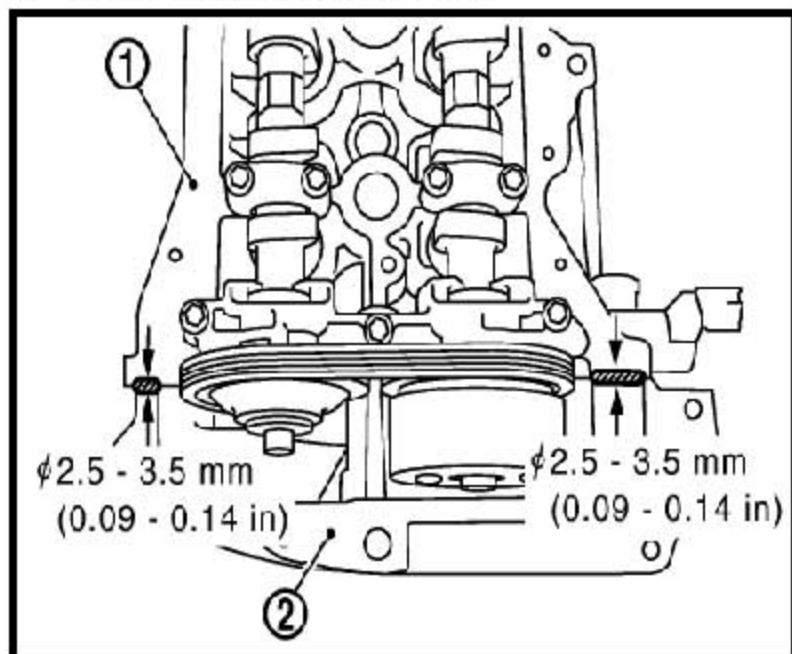

1 : 气缸盖

2 : 前盖

C). 在气缸盖上安装摇臂盖。

注意:

- 确认衬垫没有掉落。

D). 按图中所示的数字顺序分两步拧紧螺栓。

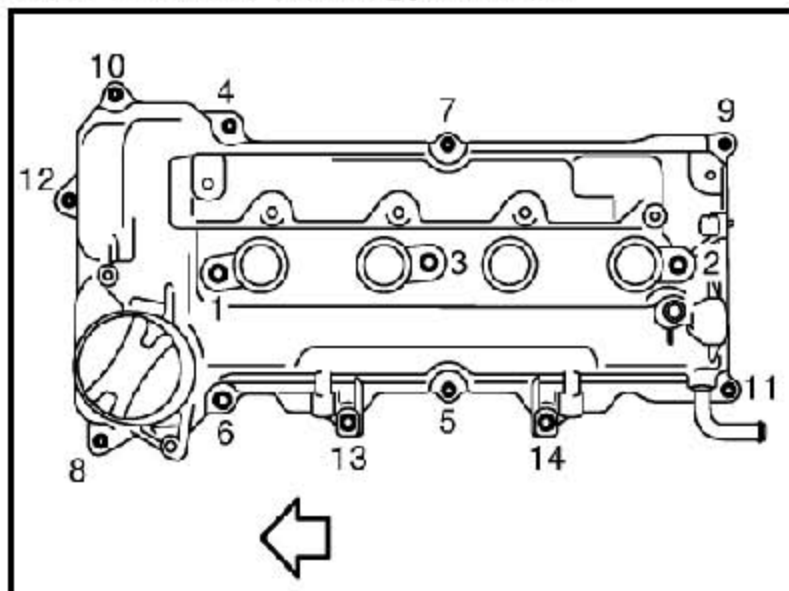

注:

- 图中所示的 13 和 14 与油管保护装置一起固定。
-  发动机前部

2). 按照与拆卸相反的顺序安装。

LAUNCH