

48. 更换封闭横梁

危险！

注意安全说明！

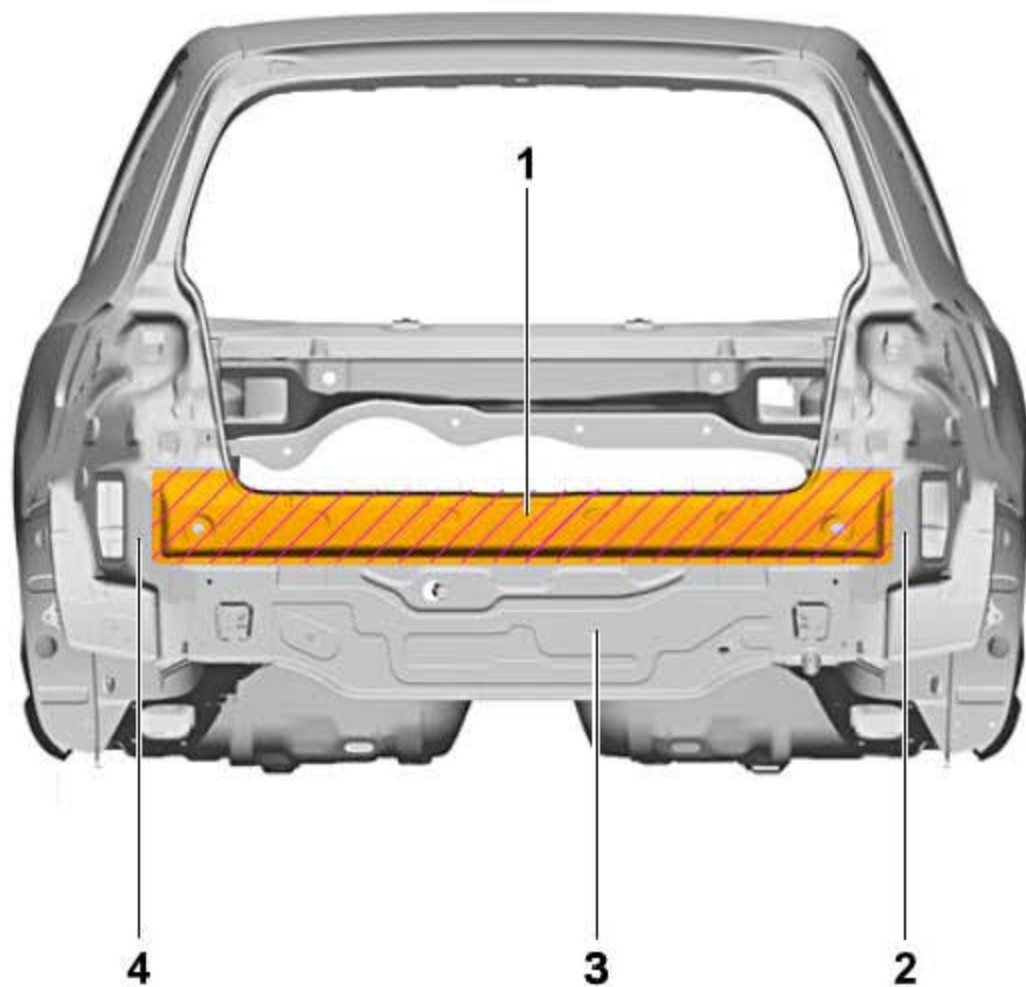

- 1). 封闭横梁
- 2). 右侧角板
- 3). 尾板
- 4). 左侧角板

48.1 工具

所需要的专用工具和维修设备

- ◆ 焊接设备（稳流器）
- ◆ 带 C 钳的焊接设备
- ◆ 带 X 钳的焊接设备
- ◆ 带 C 钳的编程式焊接设备

48.2 拆卸

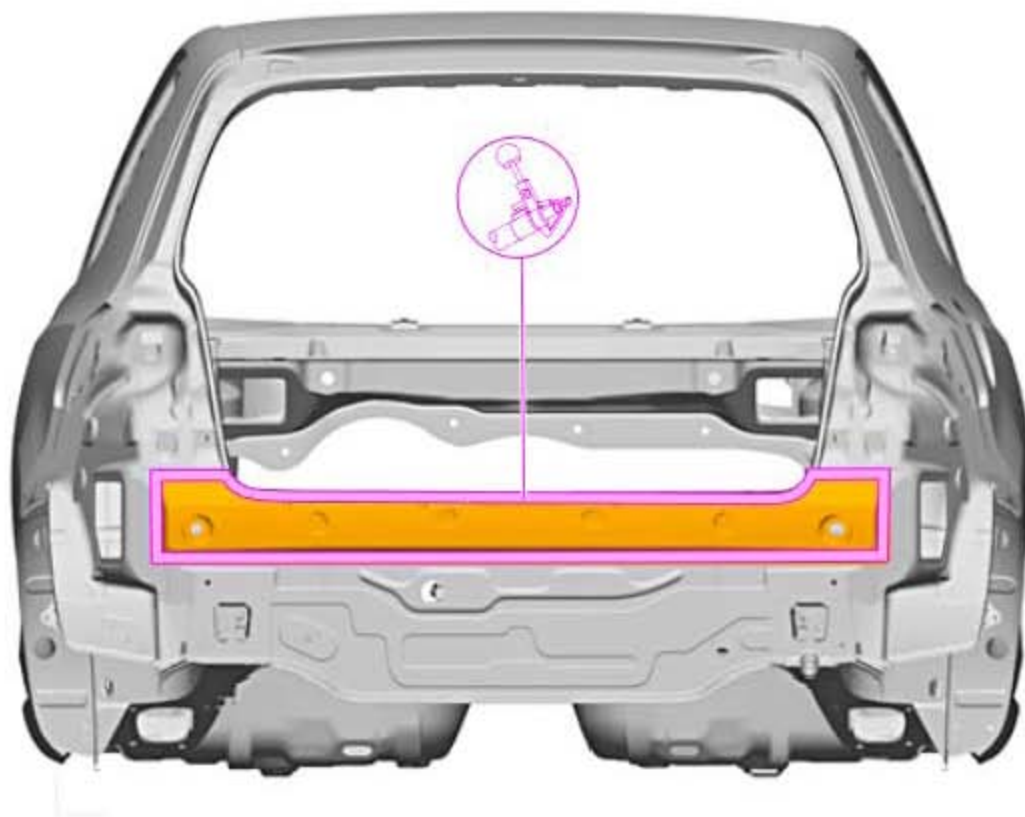

- 1). 分离原始连接。

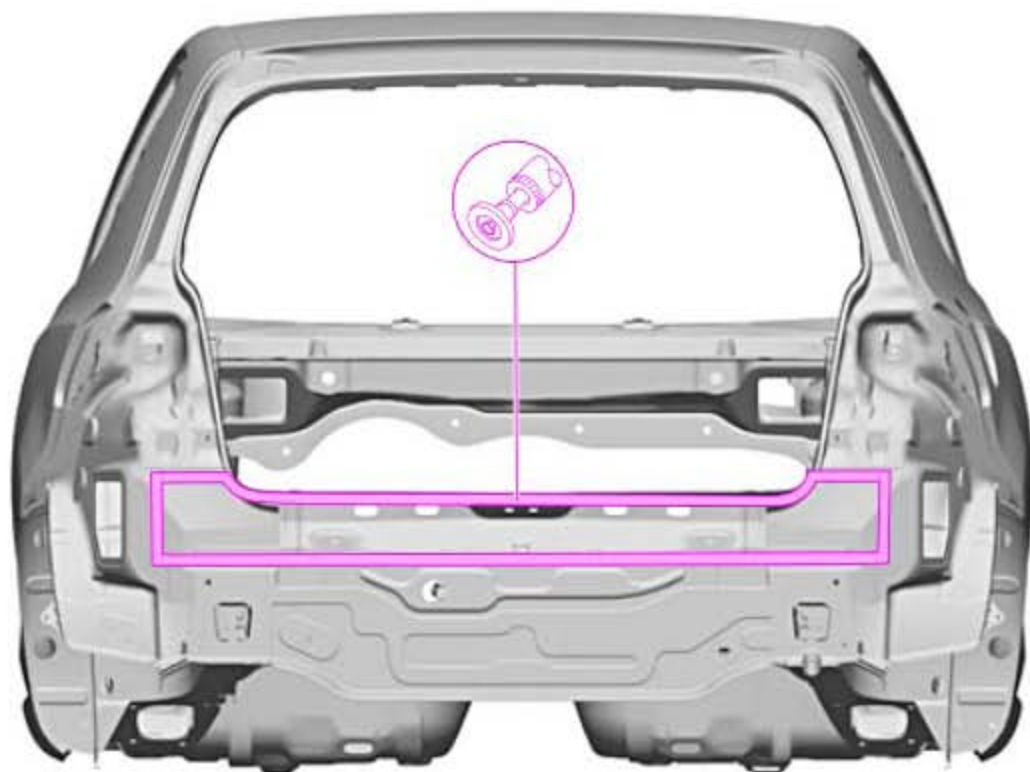

2). 清除残留材料。

48.3 安装

提示

由于使用了不同种类和厚度的钢板，为了合理地实施维修作业，必须使用焊接设备（稳流器）。

48.3.1 准备新部件

备件

- ◆ 封闭横梁

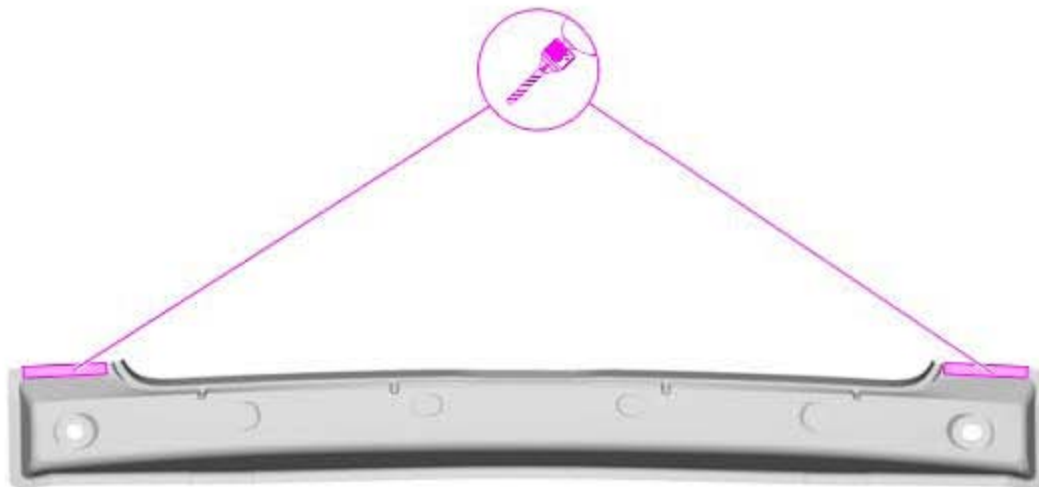

- 1). 为 SG 塞焊焊缝钻孔， $\varnothing 7$ mm。
- 2). 匹配并固定新部件。
- 3). 检查与加装件的匹配。
- 4). 检查尾门的关闭功能。

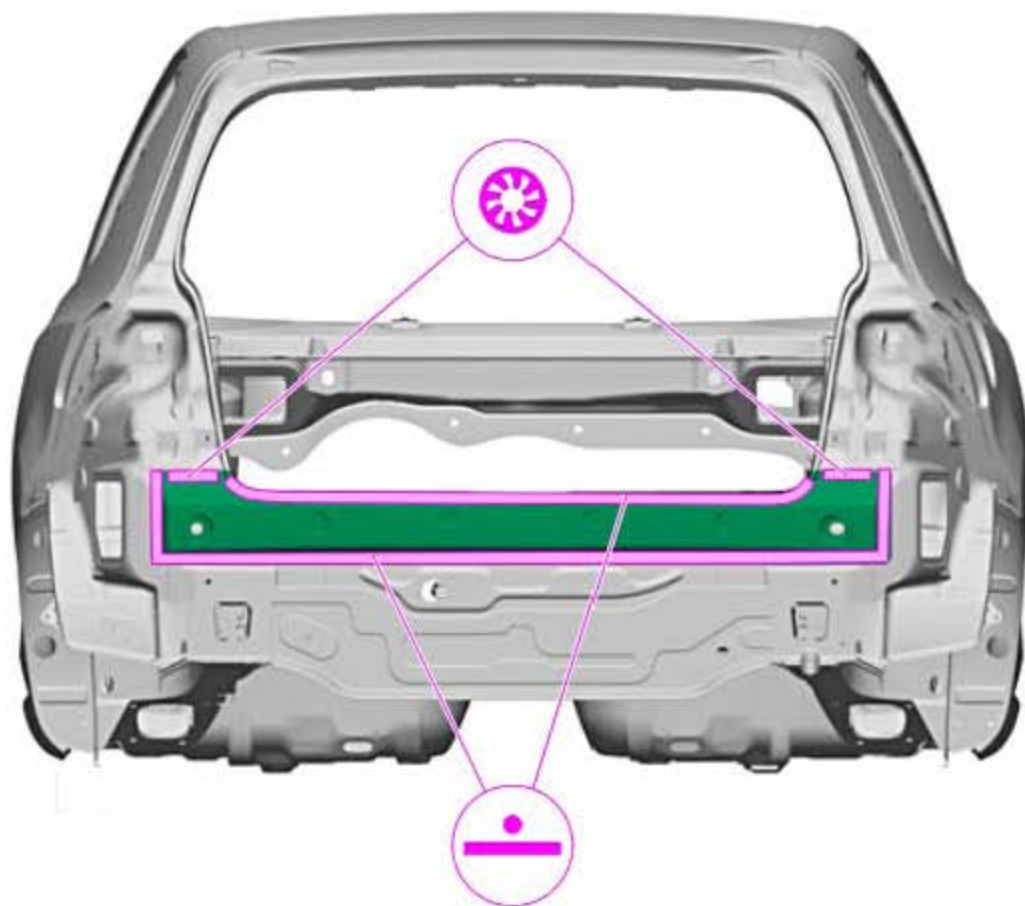

5). 焊接新件，RP 点焊焊缝和 SG 塞焊焊缝。