

25. 更换轮罩上方的纵梁

注意！

注意安全说明！

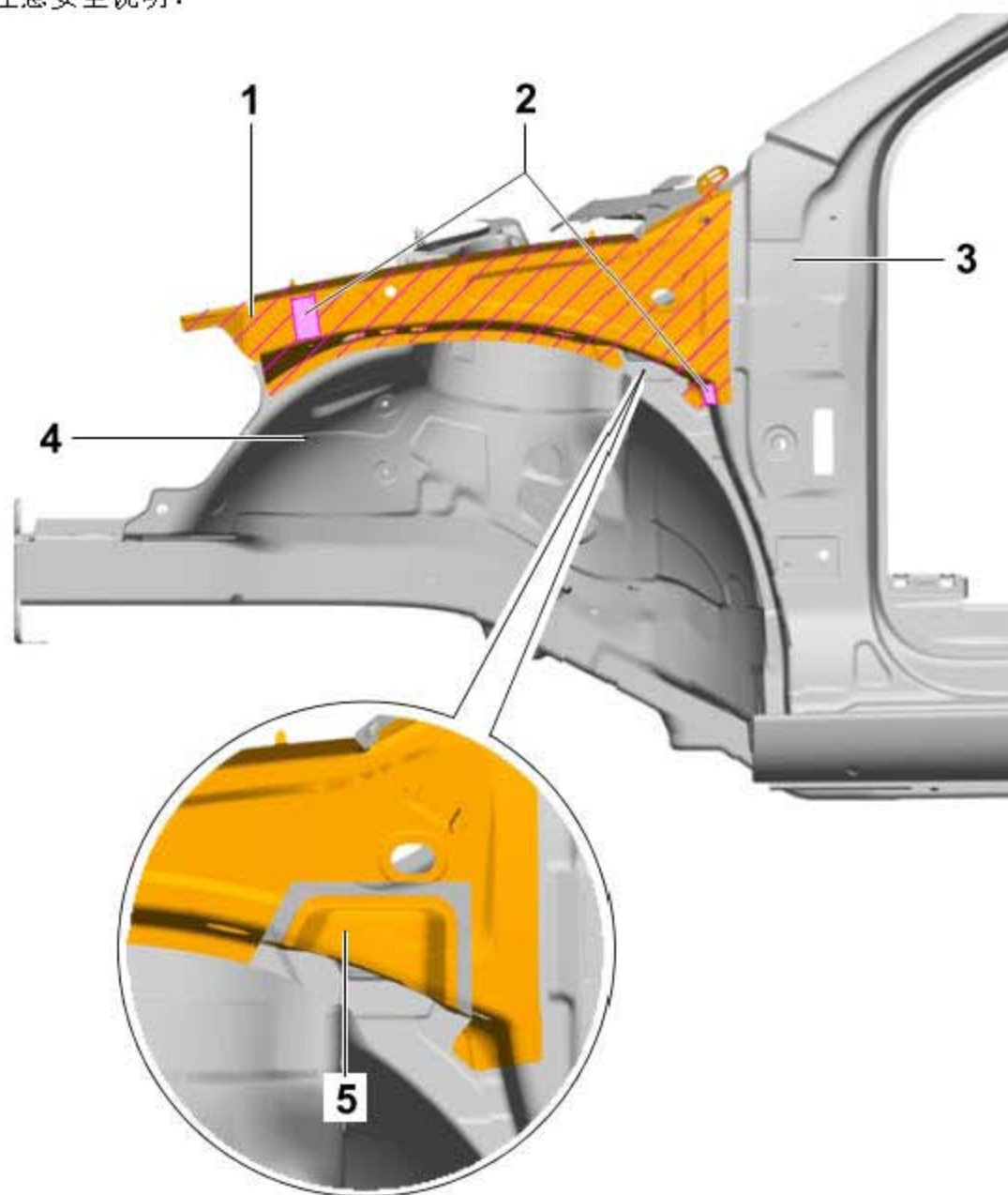

- 1). 轮罩上方的纵梁
- 2). 粘接区域
- 3). A 柱
- 4). 轮罩
- 5). 导水器（安装在轮罩纵梁外侧）

25.1 工具

所需要的专用工具和维修设备

- ◆ 焊接设备（稳流器）
- ◆ 带 C 钳的焊接设备
- ◆ 带 X 钳的焊接设备
- ◆ 带 C 钳的编程式焊接设备

25.2 拆卸

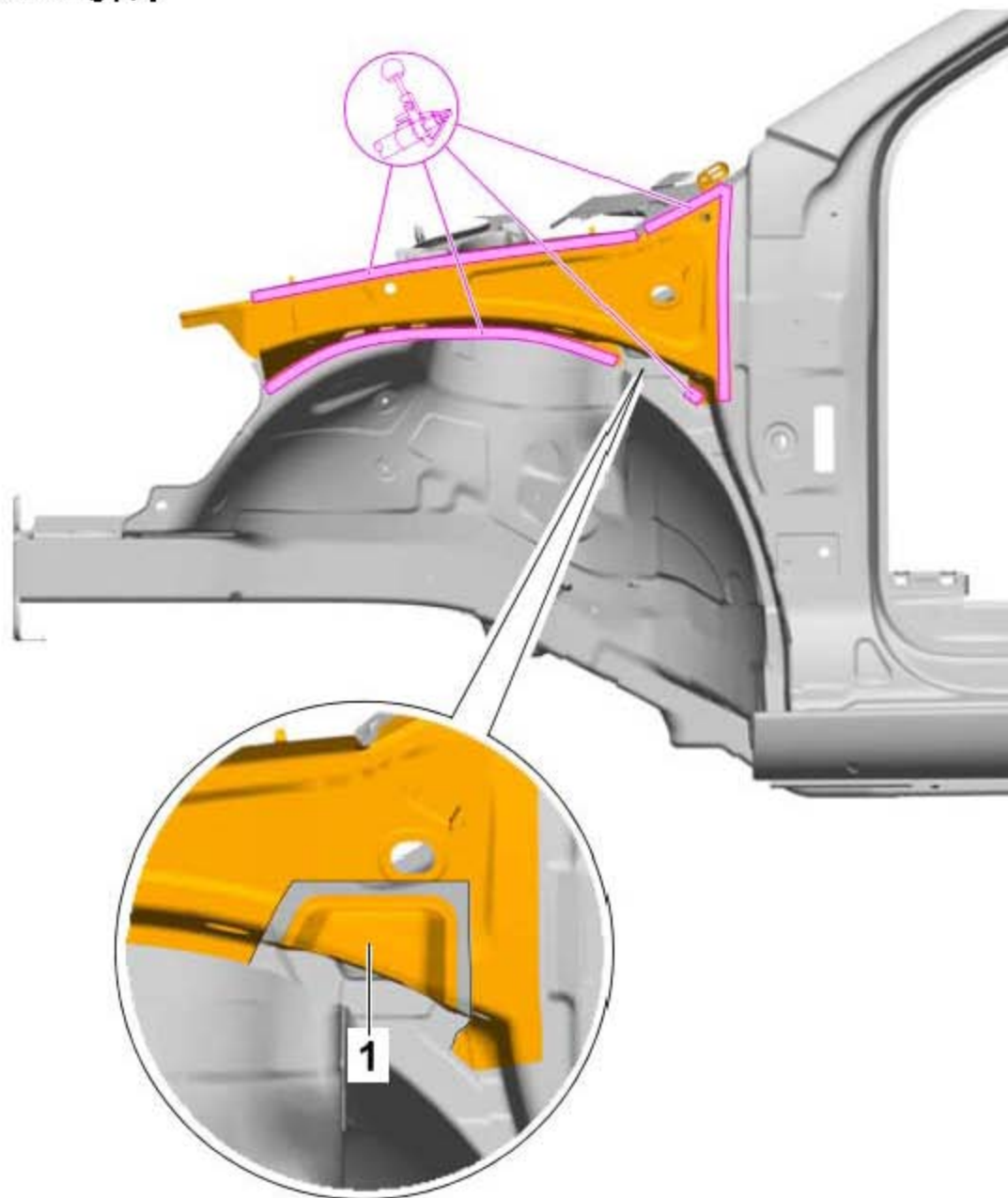

- 1). 分离纵梁内外侧以及与 A 柱之间的原始连接。
- 2). 分离导水器(图中 1 所示)与纵梁内侧的原始连接。

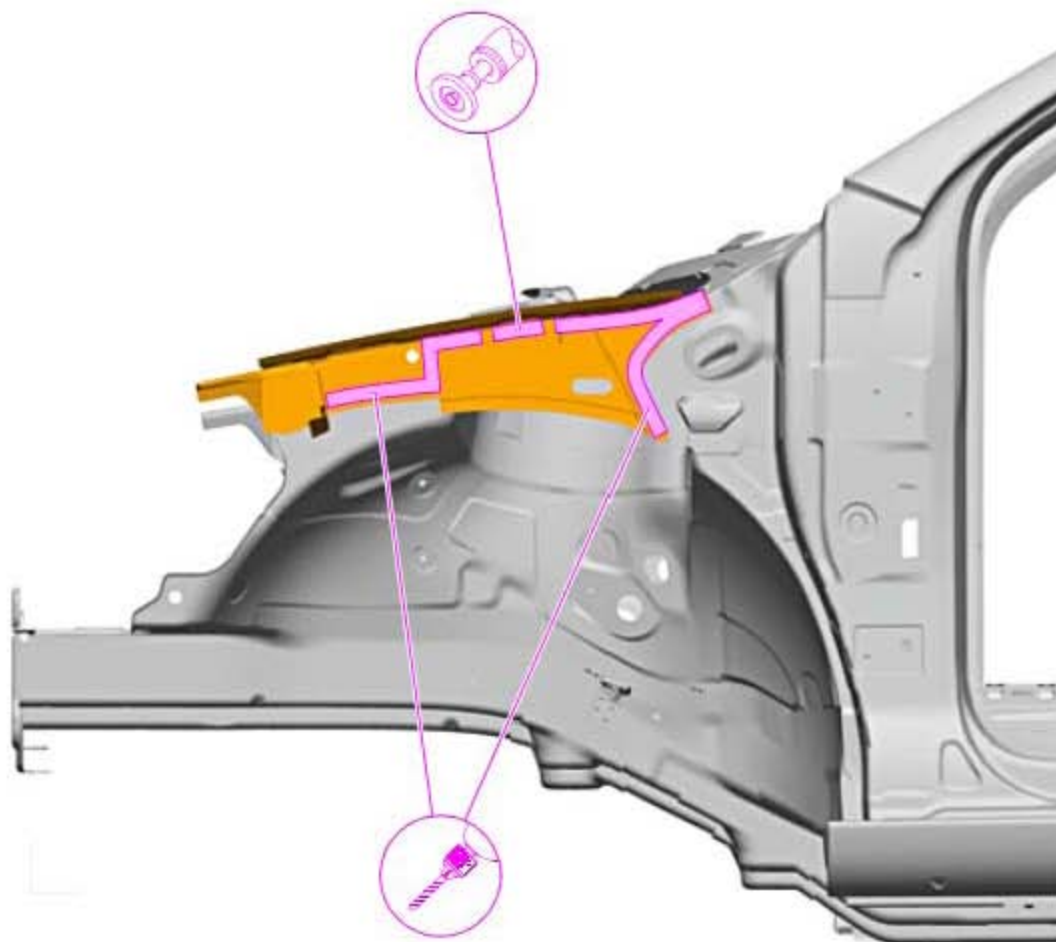

- 3). 分离纵梁内侧，轮罩和水槽间的原始连接。

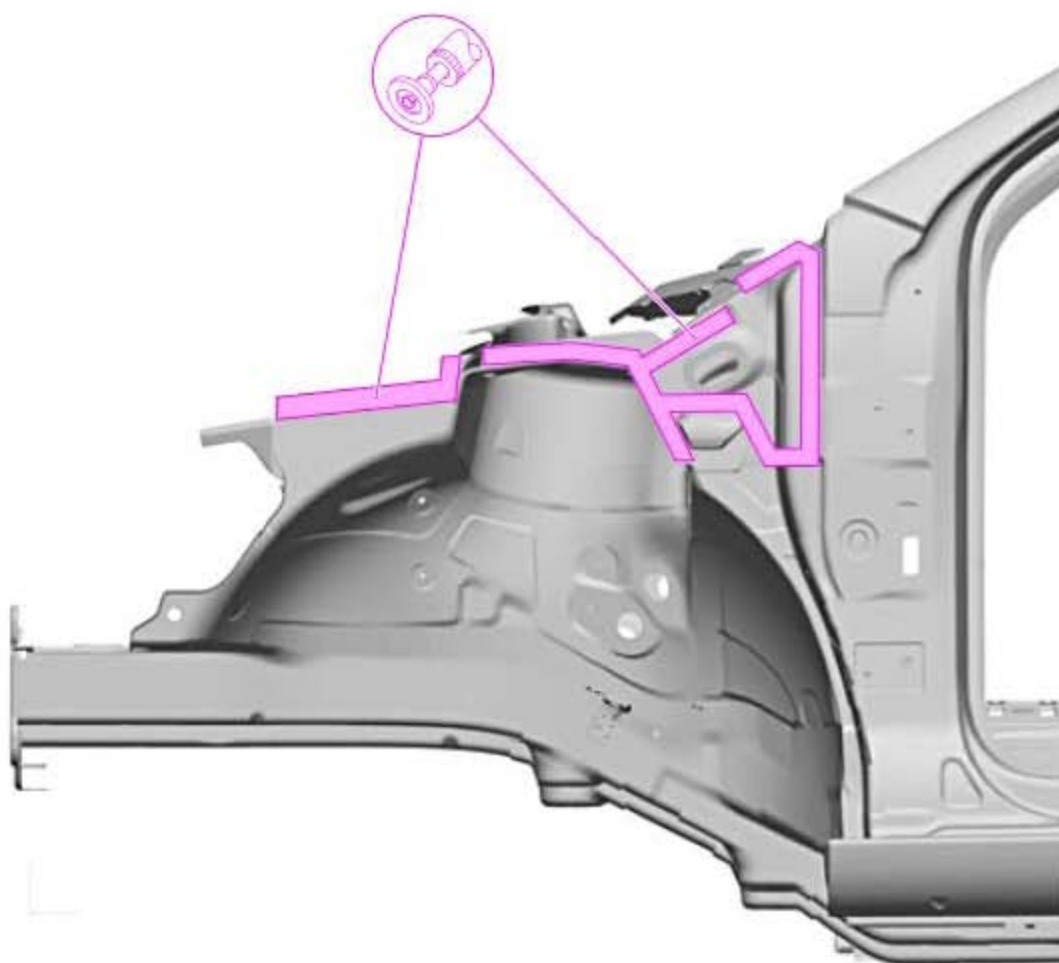

- 4). 清除残留材料。
- 5). 完全清除残余粘接剂，并打磨粘接表面，直至裸露出金属。

25.3 安装

提示

由于使用了不同种类和厚度的钢板，为了合理地实施维修作业，必须使用焊接设备（稳流器）。

25.3.1 准备新部件

备件

- ◆ 轮罩上纵梁内侧
- ◆ 轮罩上方的纵梁外侧
- ◆ 双组份车身粘接剂 -D 180 KD3 A2-

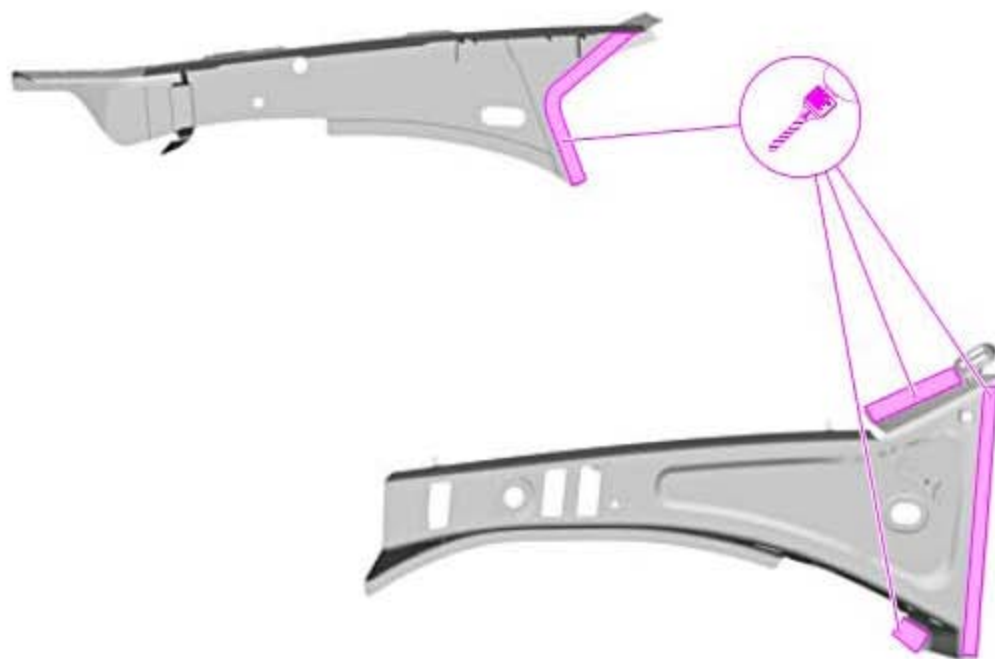

1). 在轮罩上方的纵梁内侧和轮罩上方的纵梁外侧上钻孔， $\varnothing 7$ mm。

25.3.2 焊接

- 1). 将新部件装入置于矫直组件上的汽车并固定。
- 2). 检查与加装件的匹配。

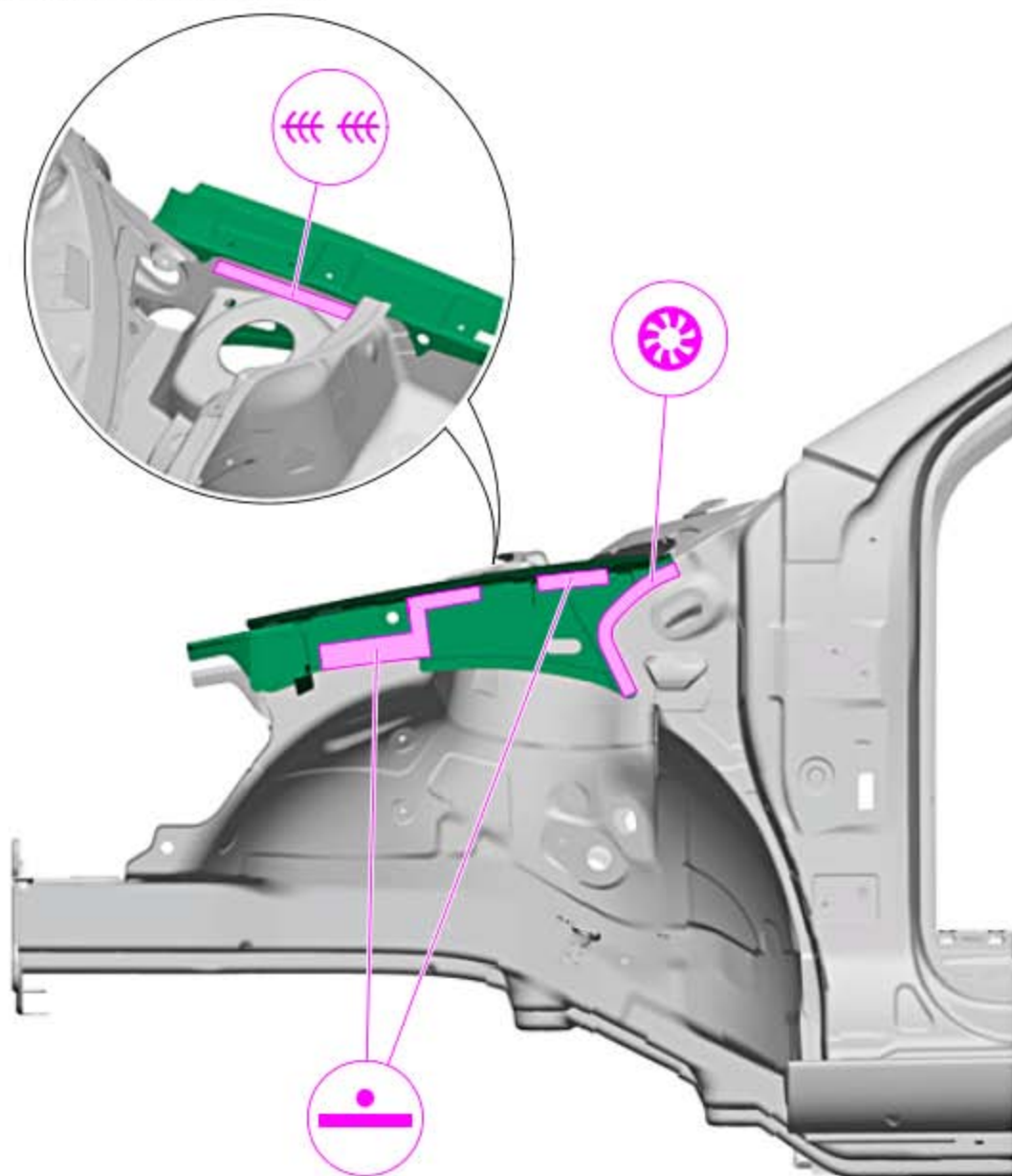

- 3). 将轮罩上方的纵梁内侧焊接到轮罩上，RP 点焊焊缝和 SG 塞焊焊缝。
- 4). 将轮罩上方的纵梁内侧焊接到减震柱支座上，SG 断续焊焊缝。

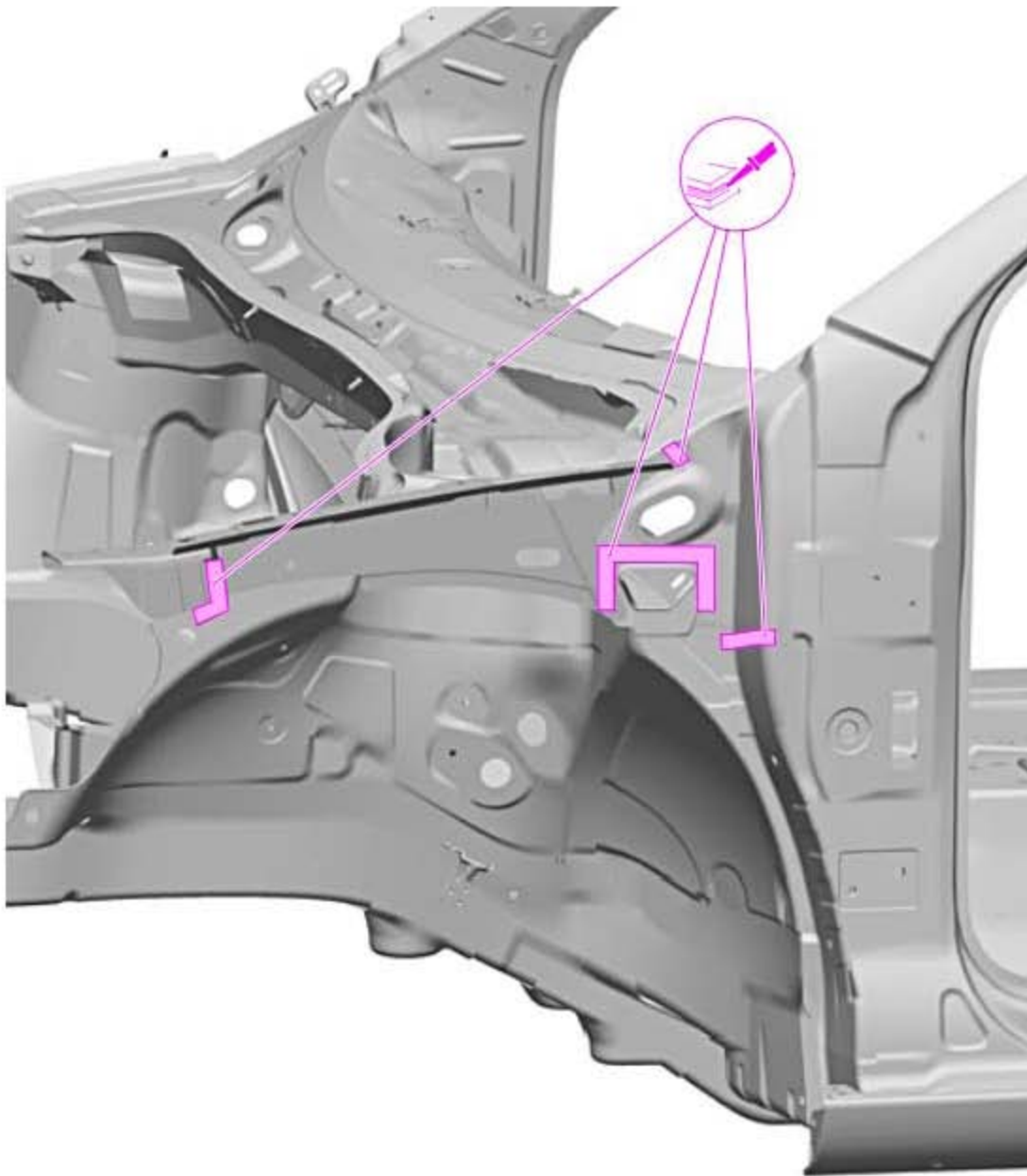
**提示**

必须在 20 分钟内完成新部件焊接，否则粘接剂的粘合力将减弱。

5). 将双组份车身粘接剂 -D 180 KD3 A2-涂覆在饰板粘接区域上。

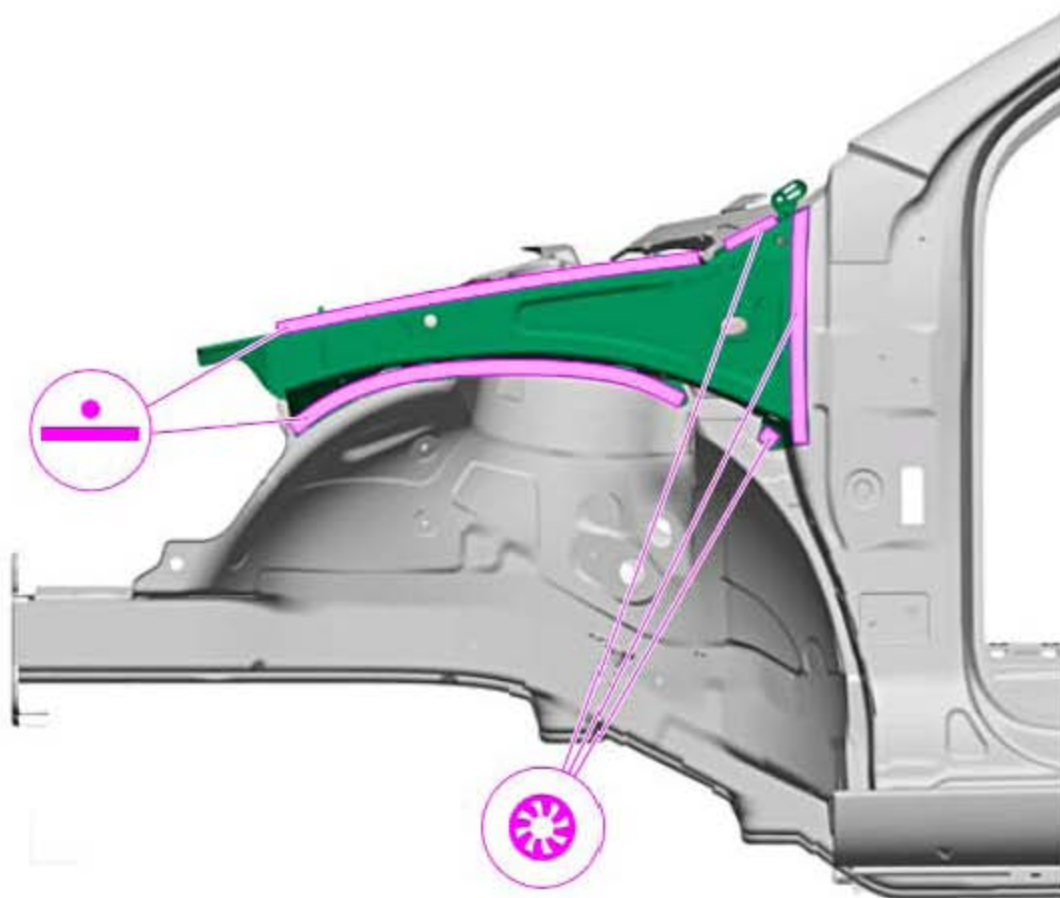

6). 焊接轮罩上方的纵梁外侧，RP 点焊焊缝和 SG 塞焊焊缝。

26. 更换前轮罩

注意！

注意安全说明！

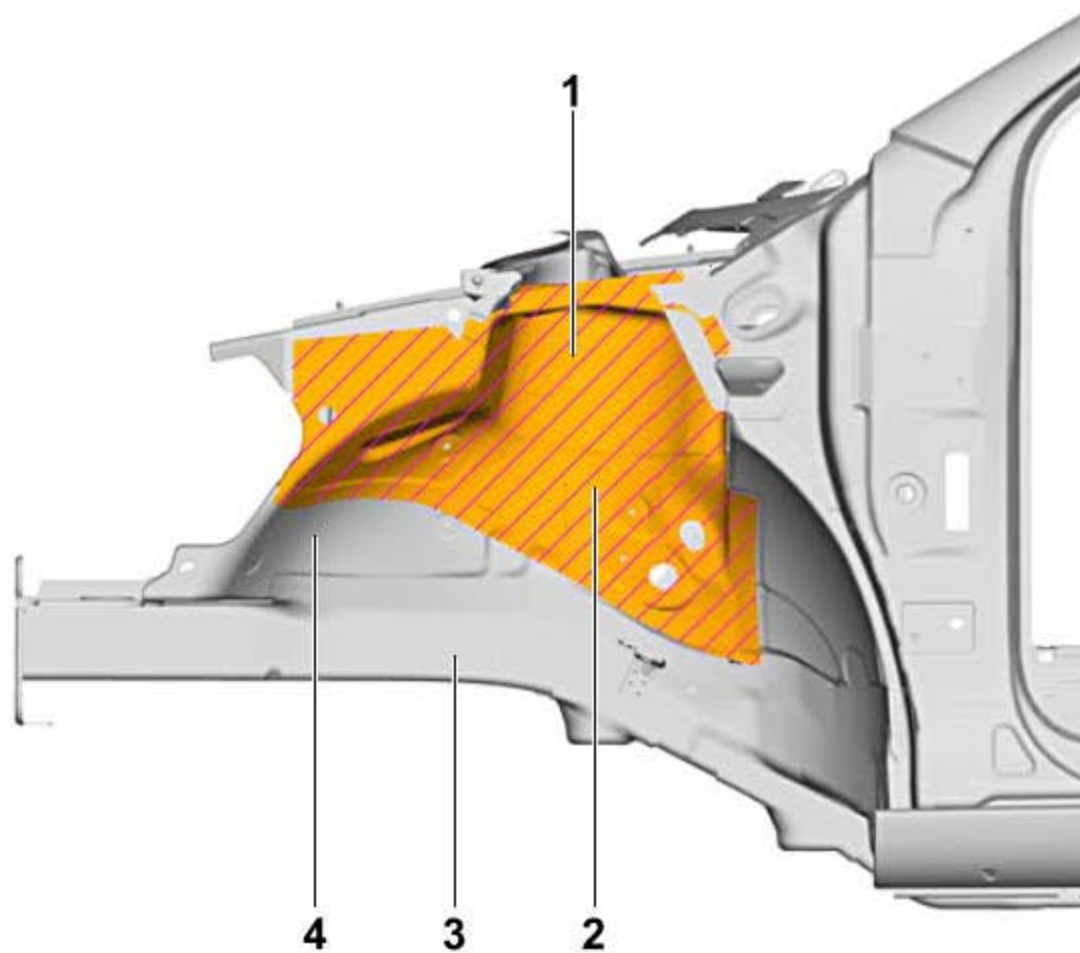

- 1). 减振柱支座
- 2). 轮罩
- 3). 前纵梁
- 4). 纵梁盖板

26.1 工具

所需要的专用工具和维修设备

- ◆ 焊接设备（稳流器）
- ◆ 带 C 钳的焊接设备
- ◆ 带 X 钳的焊接设备
- ◆ 带 C 钳的编程式焊接设备

26.2 拆卸

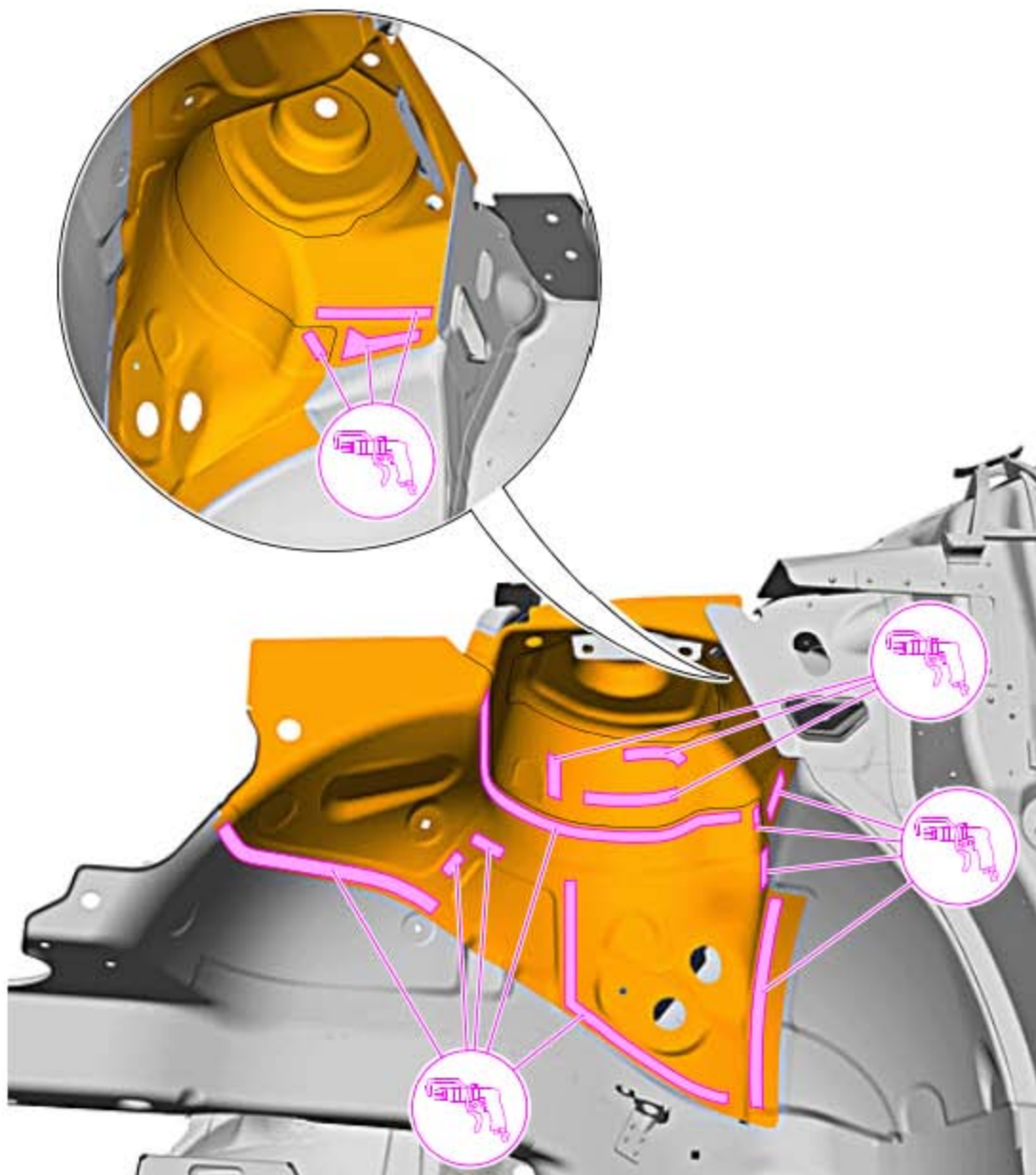

1). 分离与前纵梁盖板、与车内空间及与轮罩一侧排水槽之间的原始连接。

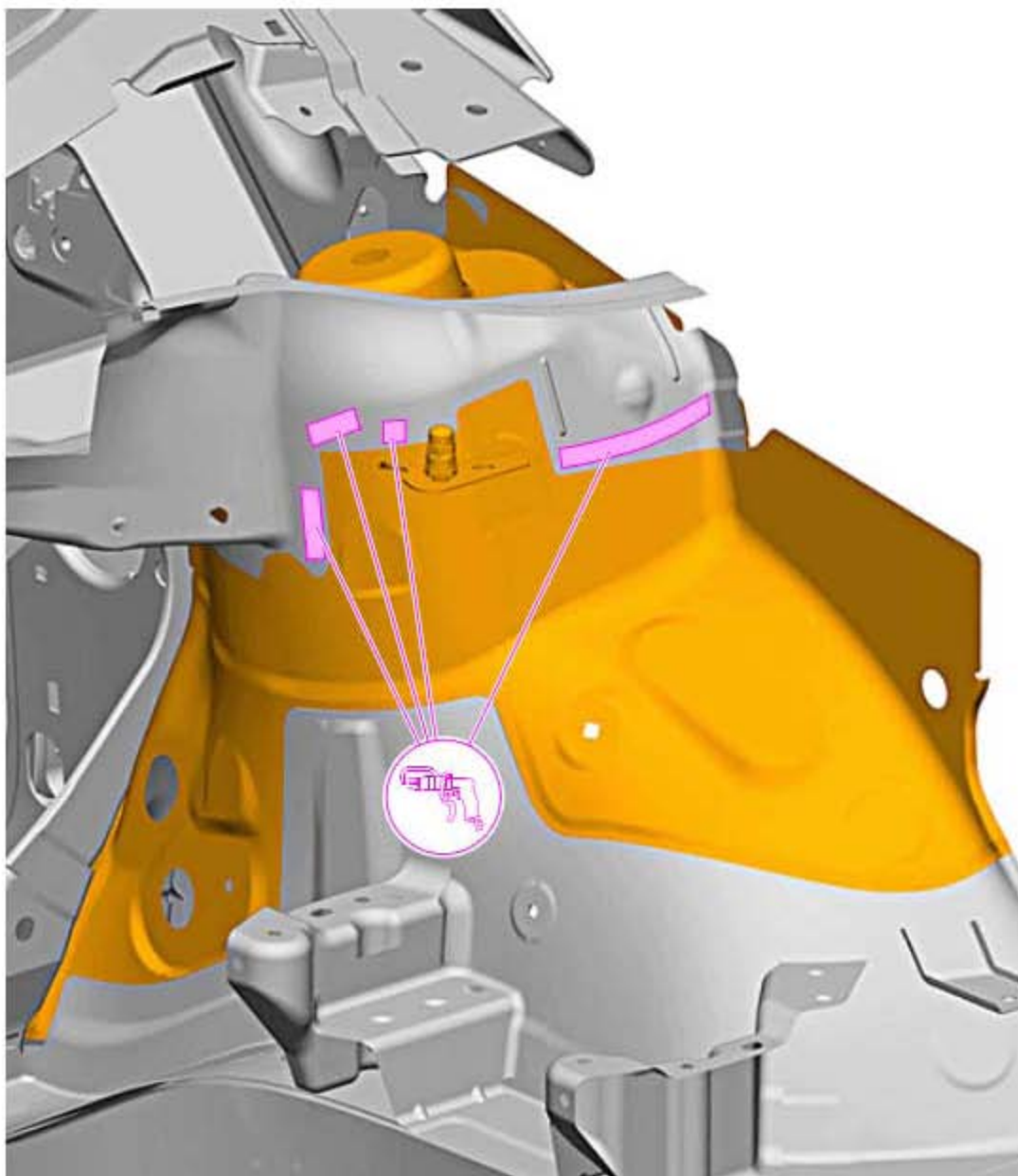

2). 分离与排水槽的残余连接。

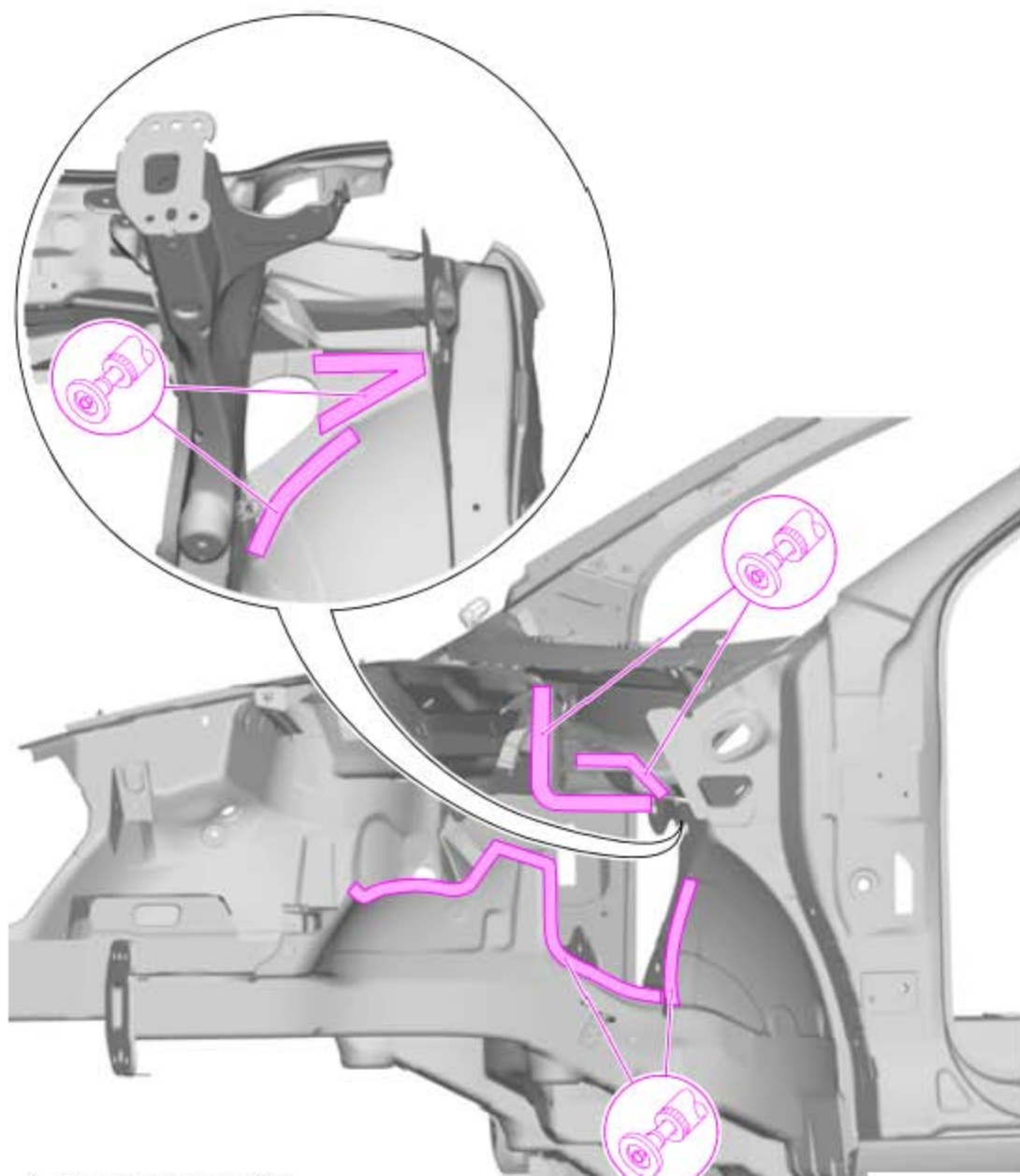

3). 清除残留的粘接剂。

26.3 安装

提示

由于使用了不同种类和厚度的钢板，为了合理地实施维修作业，必须使用焊接设备（稳流器）。

26.3.1 准备新部件

- ◆ 轮罩
- ◆ 减震柱支座
- ◆ 减震柱支座加强件

1). 在减震柱支座加强件上为 SG 塞焊焊缝钻孔， $\varnothing 8$ mm。

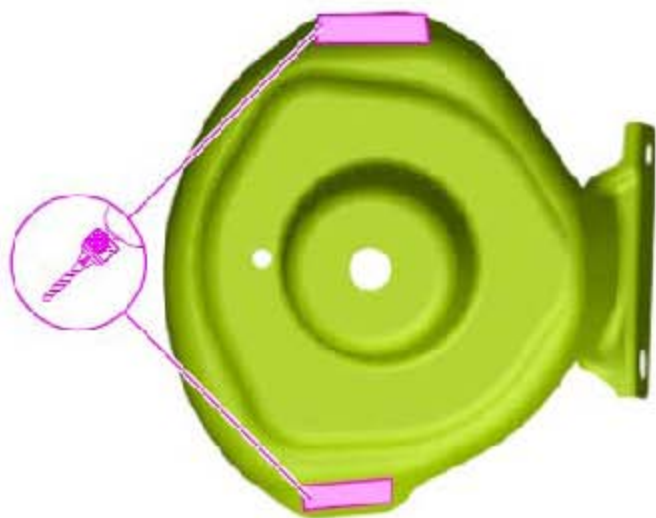

2). 在减震柱支座上为 SG 塞焊焊缝钻孔， $\varnothing 8$ mm。

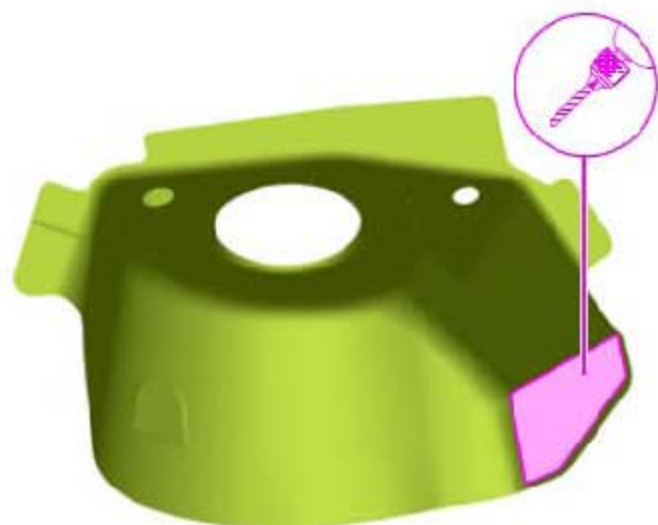

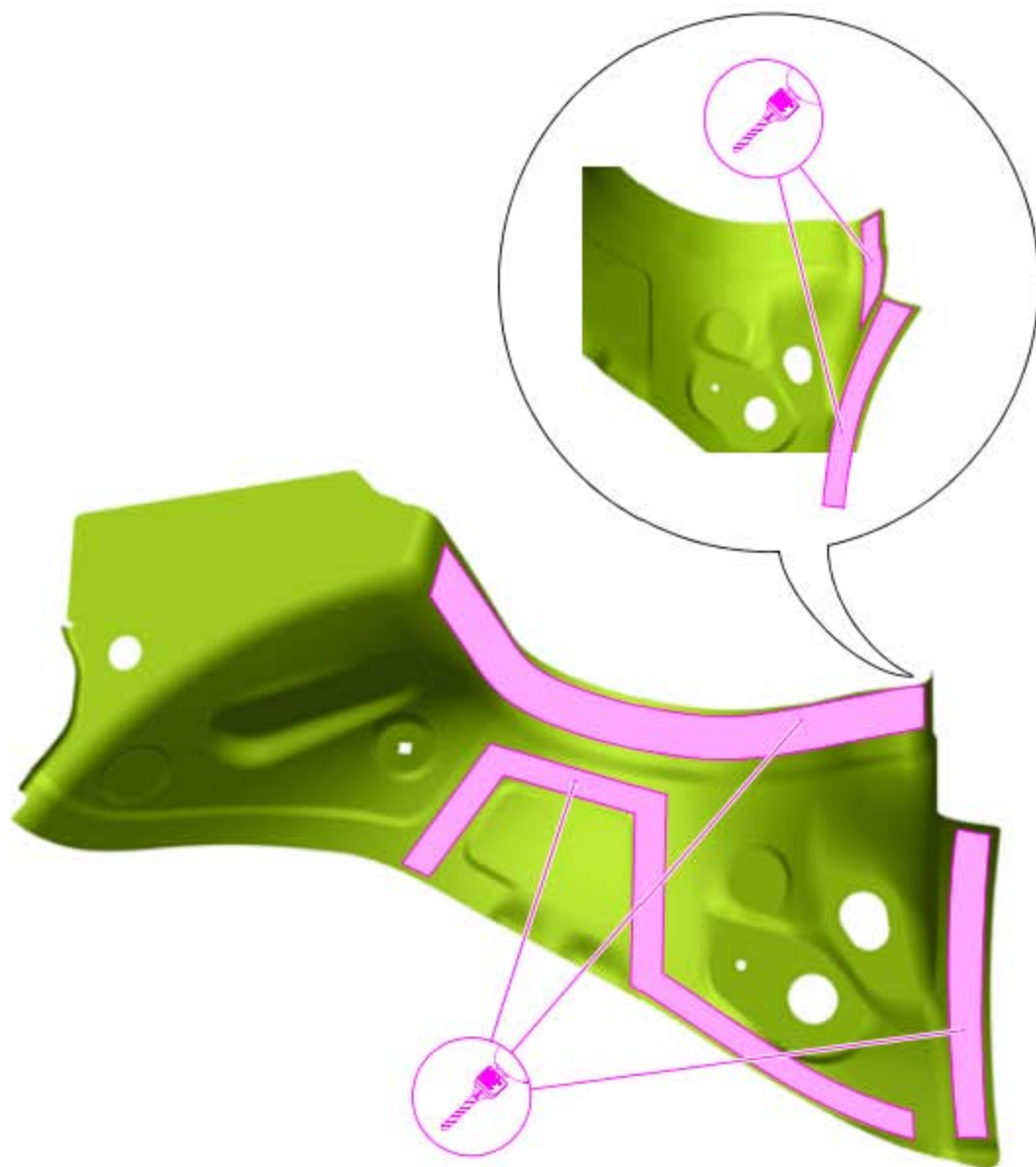
**提示**

孔间距约为 25-30 mm。

3). 在轮罩上为 SG 塞焊焊缝钻孔, $\varnothing 8$ mm 。

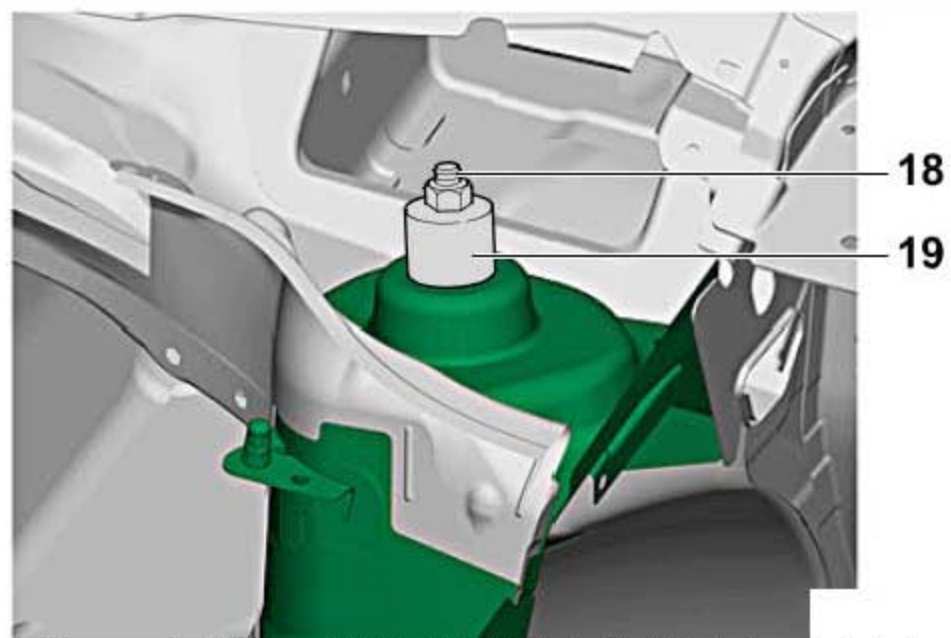
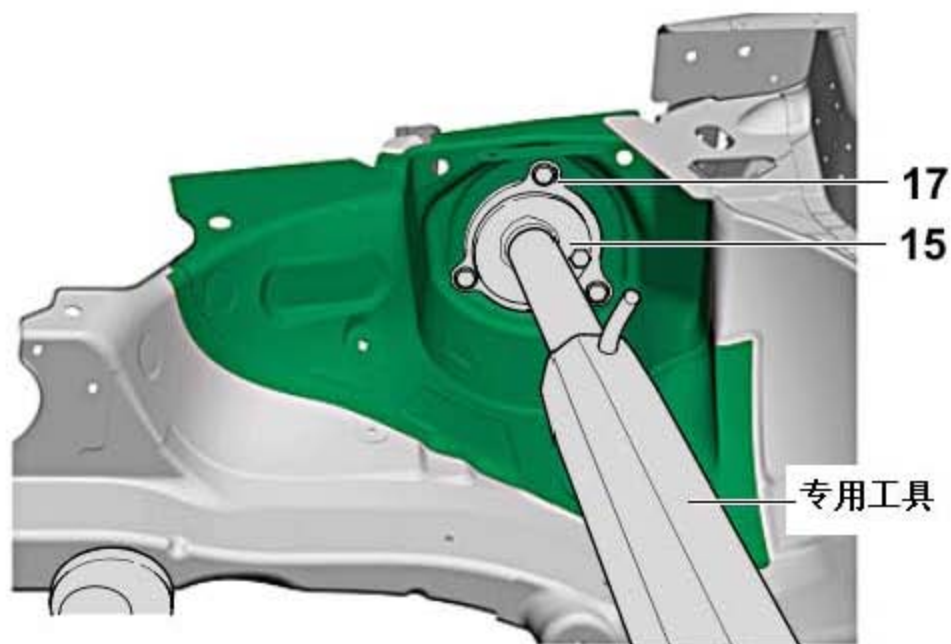

- 4). 用高尔夫 2004 年款矫直组件补充件中的矫直定位件(序号 15)、(序号 17)、(序号 18)和(序号 19)装入新部件并固定。
- 5). 检查与相邻部件之间是否匹配。

26.3.2 焊接

- 1). 将减震柱支座(绿色)与减震柱支座加强件(灰色)焊接在一起, 采用 SG 塞焊焊缝。

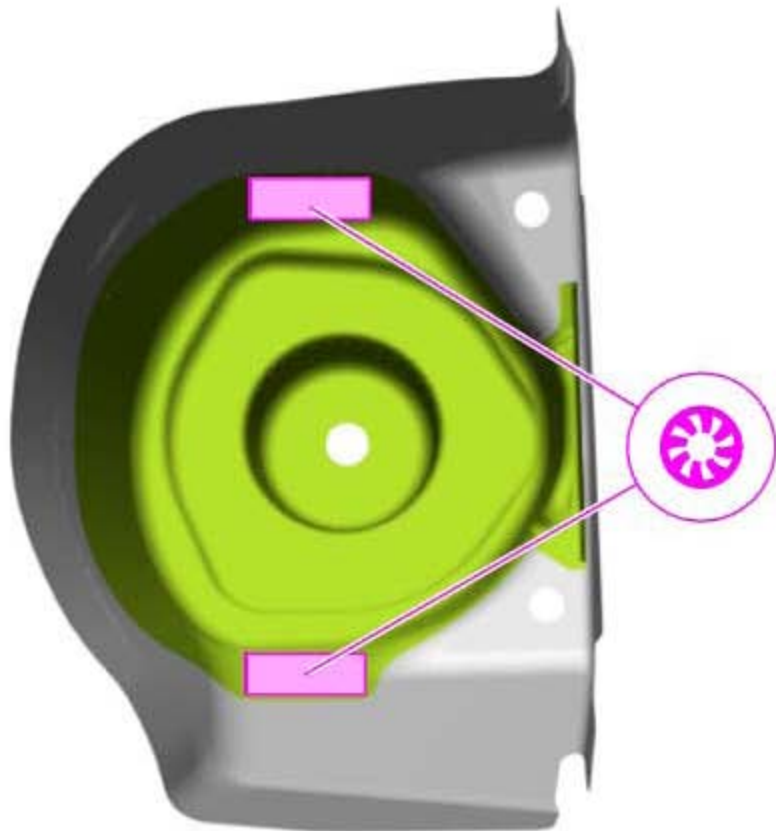

- 2). 为减震支柱螺栓连接钻孔(图中 1 所示) ($\varnothing 10$ mm), 并将减震柱支座与减震柱支座加强件通过螺栓固定在矫直定位件(图中 2 所示)上。

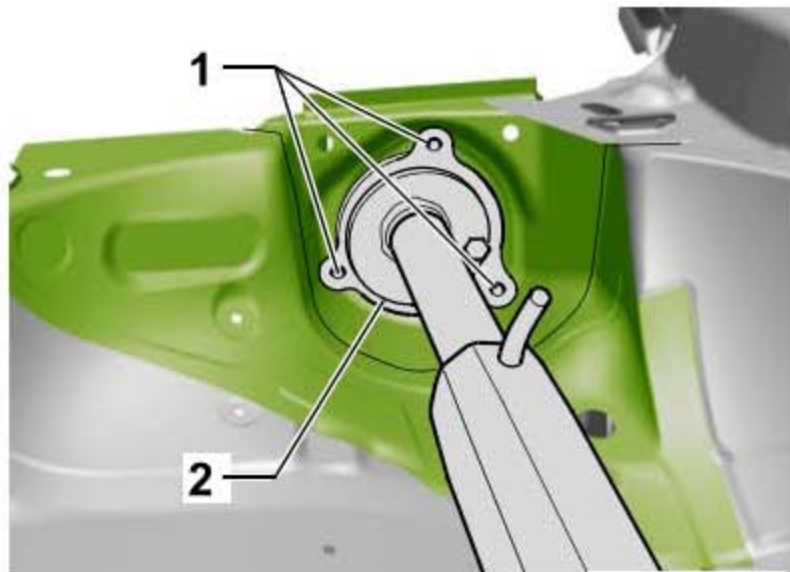

LAUNCH

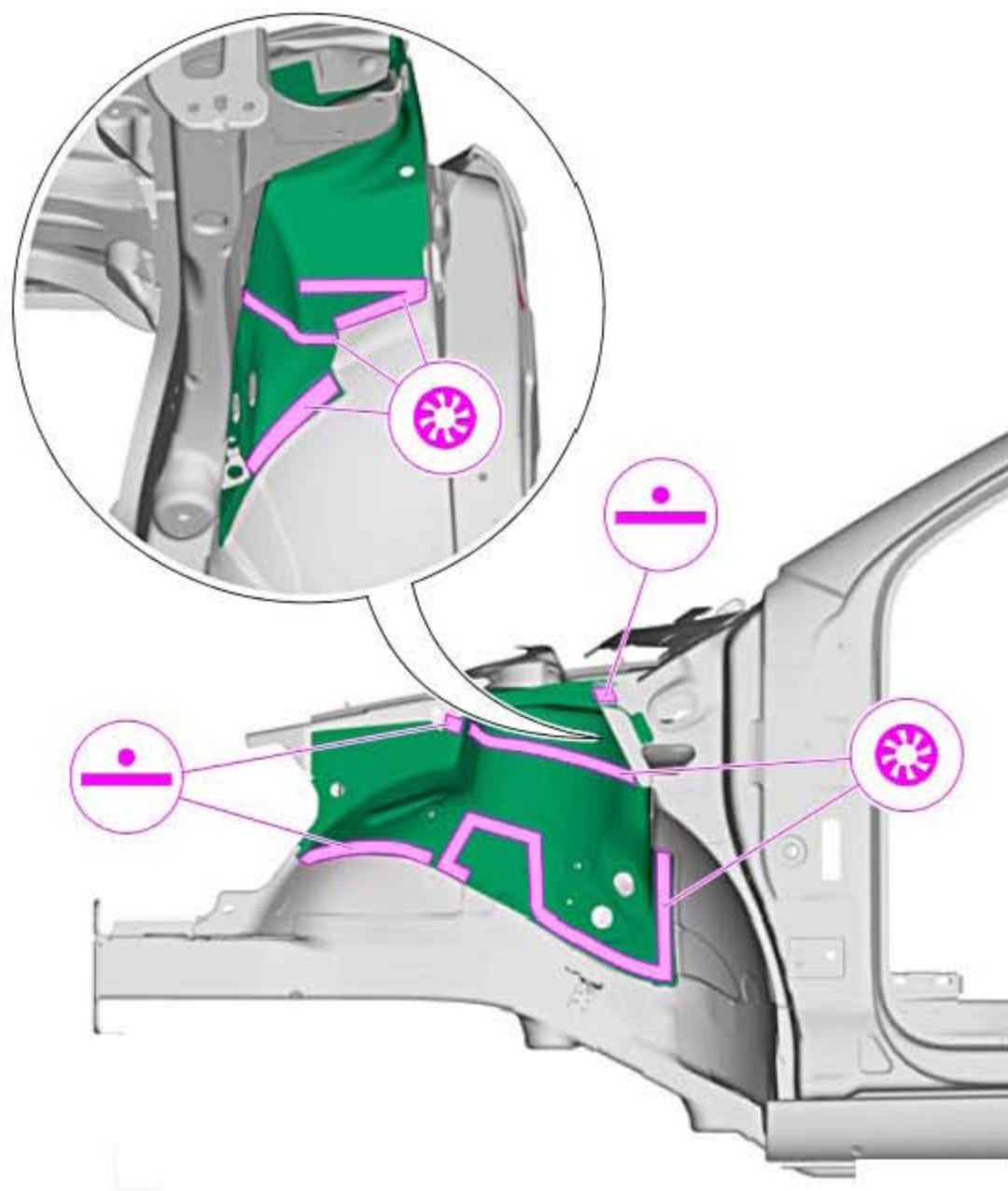

3). 焊接轮罩与减震柱支座，SG 塞焊焊缝和 RP 点焊焊缝。

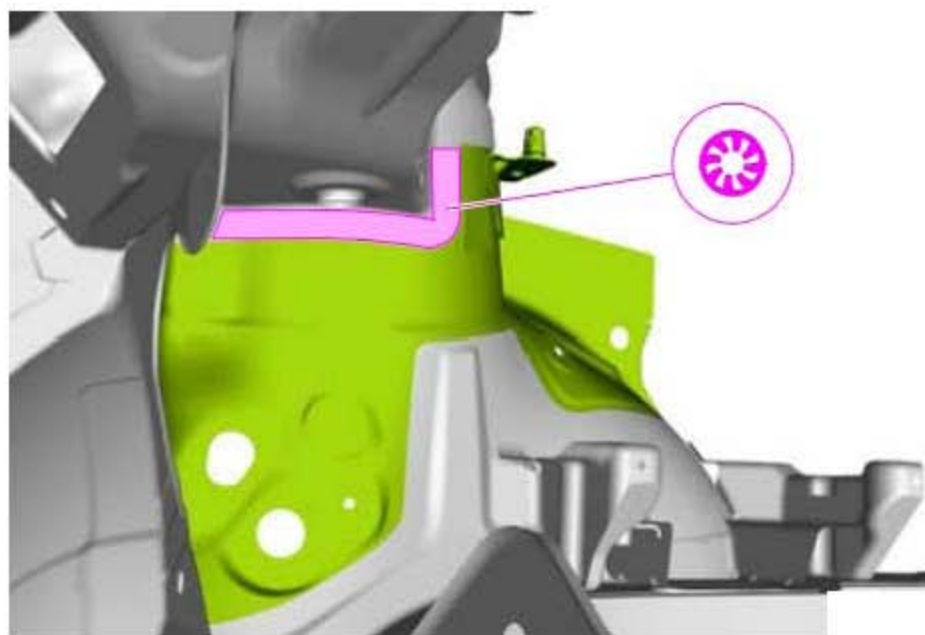
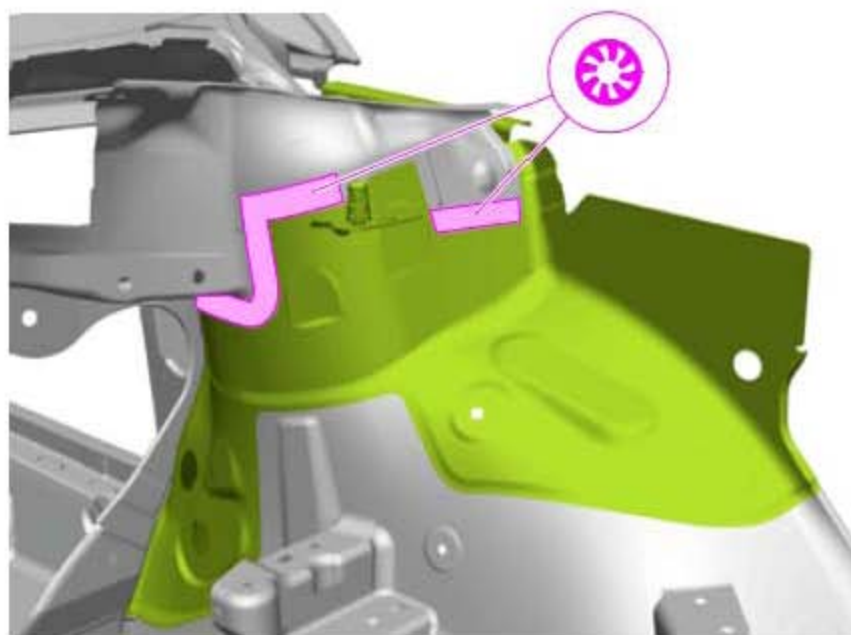

- 4). 重新连接轮罩和排水槽之间的，SG 塞焊焊缝。
- 5). 重新连接减震柱支座(图中 1 所示)与减震柱支座加强件(图中 2 所示)，RP 点焊焊缝。

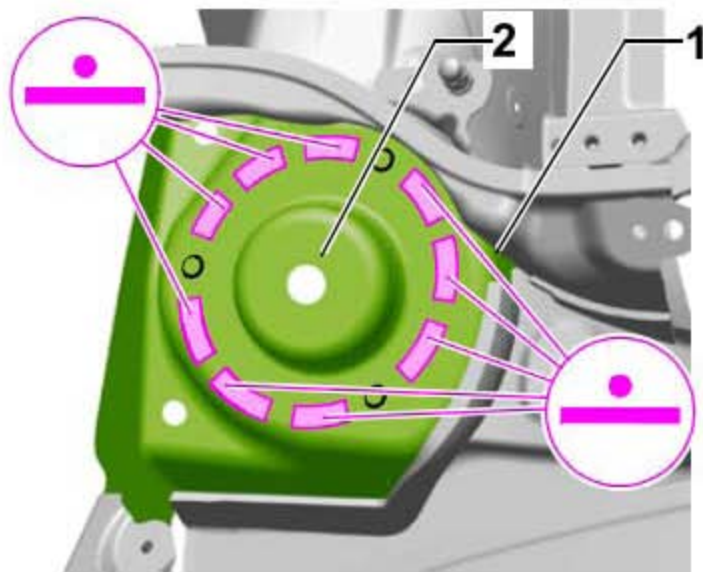

- 6). 扩大减震柱支座盖罩上的孔。
尺寸 (图中 a 所示)= 34 mm

提示

高尔夫 2004 年款的矫直组件补充件的序号 19 可以用来测量确认尺寸 (图中 a 所示)。

- 7). 安装轮罩上方的纵梁。

