

49. 更换行李箱底板

危险！

注意安全说明！

- 已拆下封闭横梁。
- 已拆下尾板。

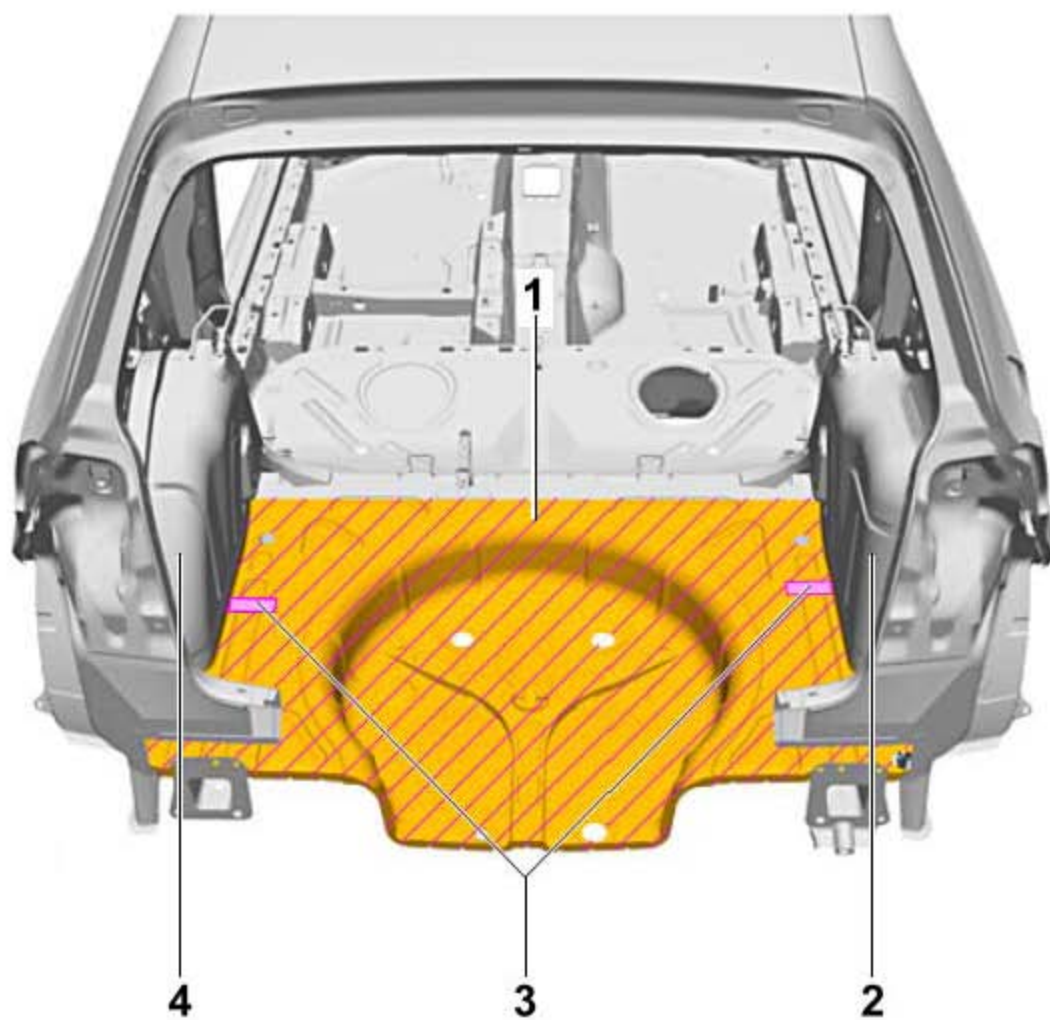

- 1). 行李箱底板
- 2). 右侧轮罩
- 3). 泡沫成型件
- 4). 左侧轮罩

49.1 工具

所需要的专用工具和维修设备

- ◆ 焊接设备（稳流器）
- ◆ 带 C 钳的焊接设备
- ◆ 带 X 钳的焊接设备
- ◆ 带 C 钳的编程式焊接设备

49.2 拆卸

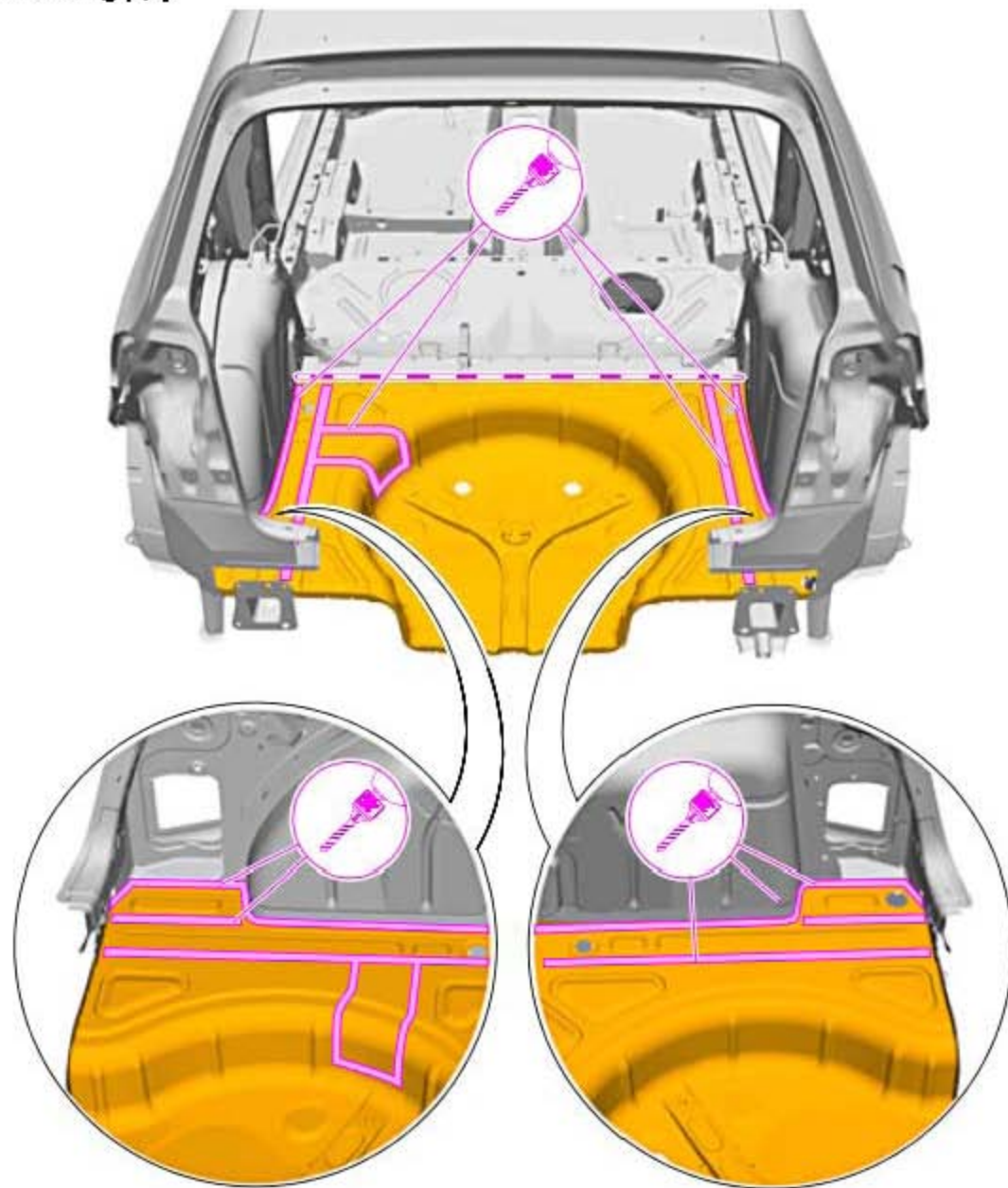

提示

切割时避免损伤后部的横梁。

- 1). 如图所示切割地板前部切割部位。
- 2). 分离与纵梁和轮罩的原始连接。

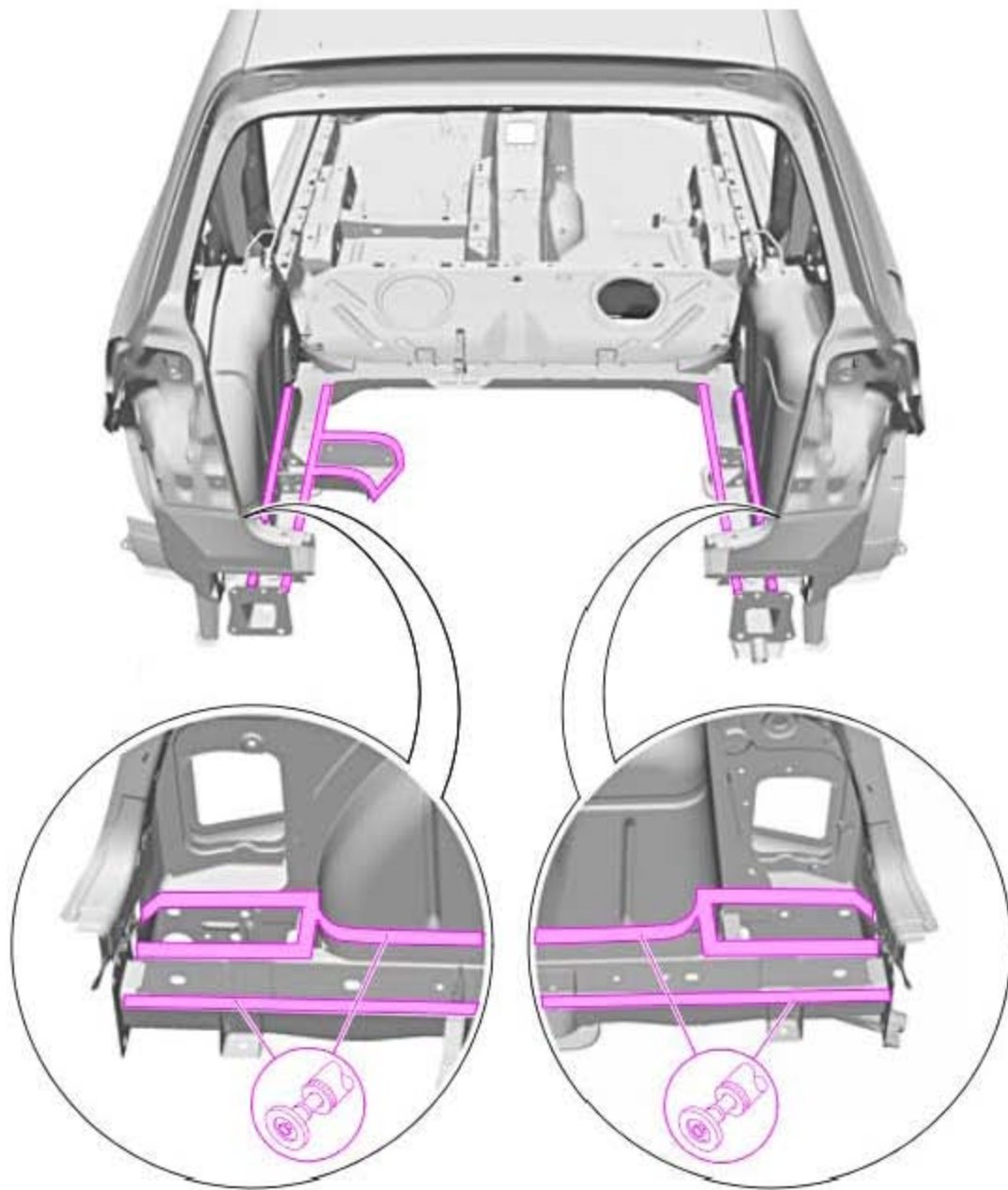

- 3). 清除残留材料。

49.3 安装

提示

由于使用了不同种类和厚度的钢板，为了合理地实施维修作业，必须使用焊接设备（稳流器）。

49.3.1 准备新部件

备件

- ◆ 行李箱底板（备件名称：后行李箱底板）

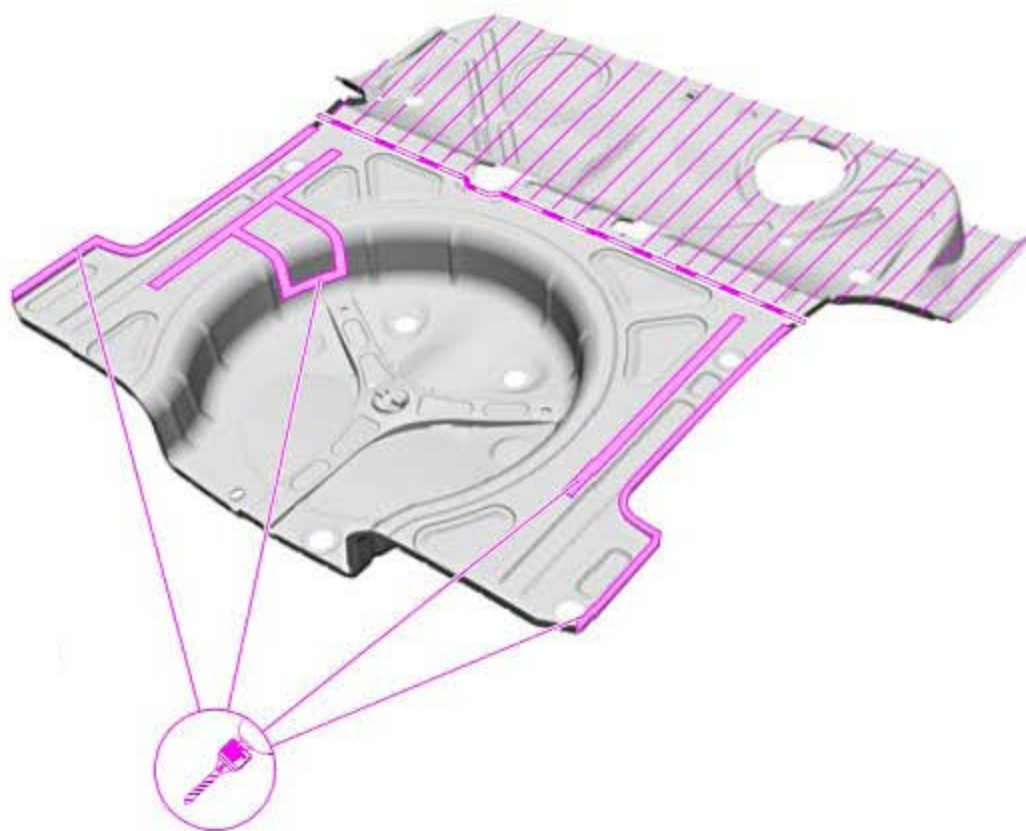

提示

在划出切割线时要考虑到有 10 mm 的重叠部分

- 1). 在新部件上划出切割线并切割。
- 2). 为 SG 塞焊焊缝钻孔， $\varnothing 7$ mm。

49.3.2 焊接

- 1). 将新部件装入停放在地面上的车辆上固定，或装入置于矫直组件上的汽车上并固定。

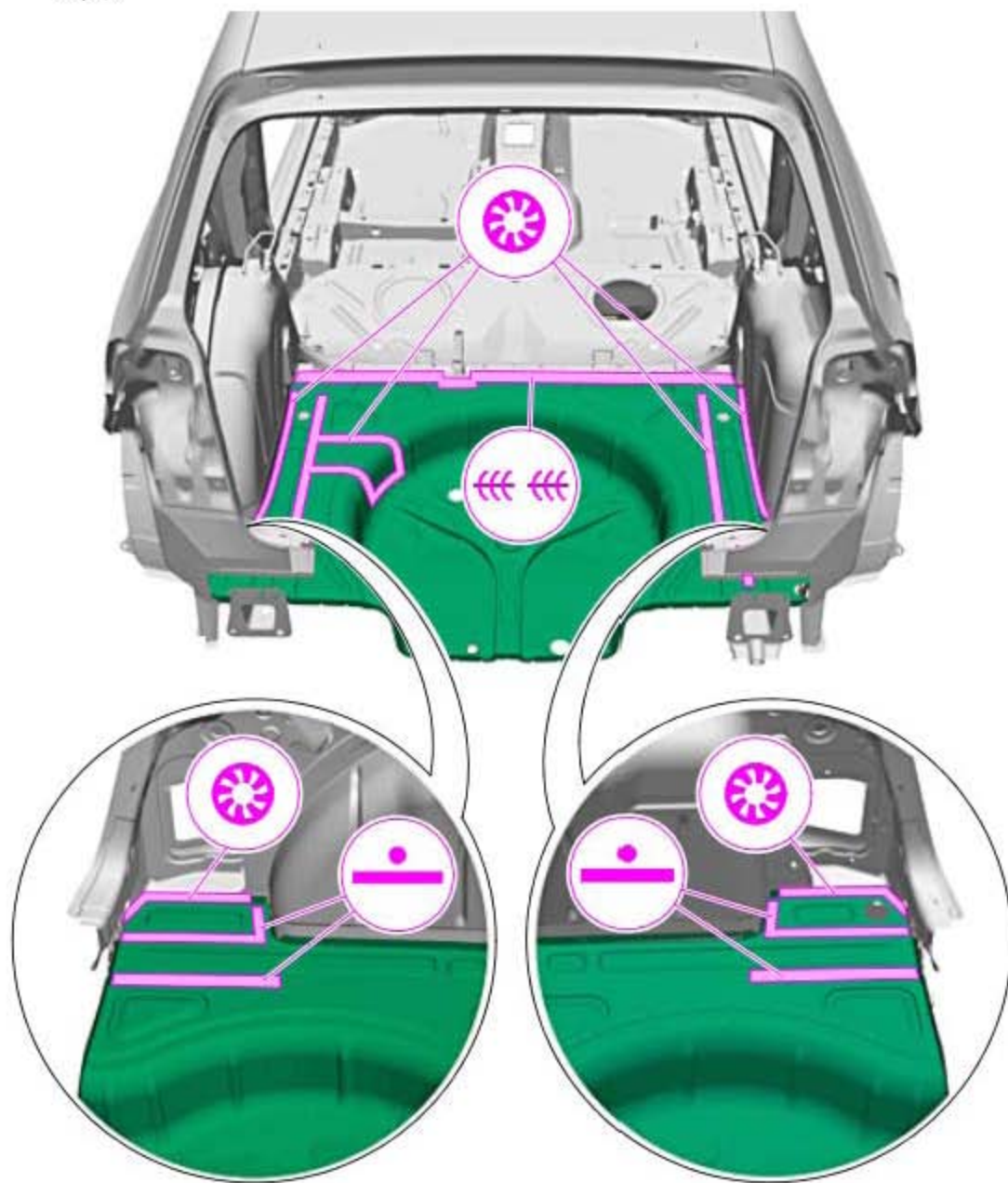

- 2). 焊接行李箱底板，RP 点焊焊缝和 SG 塞焊焊缝。
- 3). 焊接行李箱底板至前部底板，SG 断续焊焊缝。

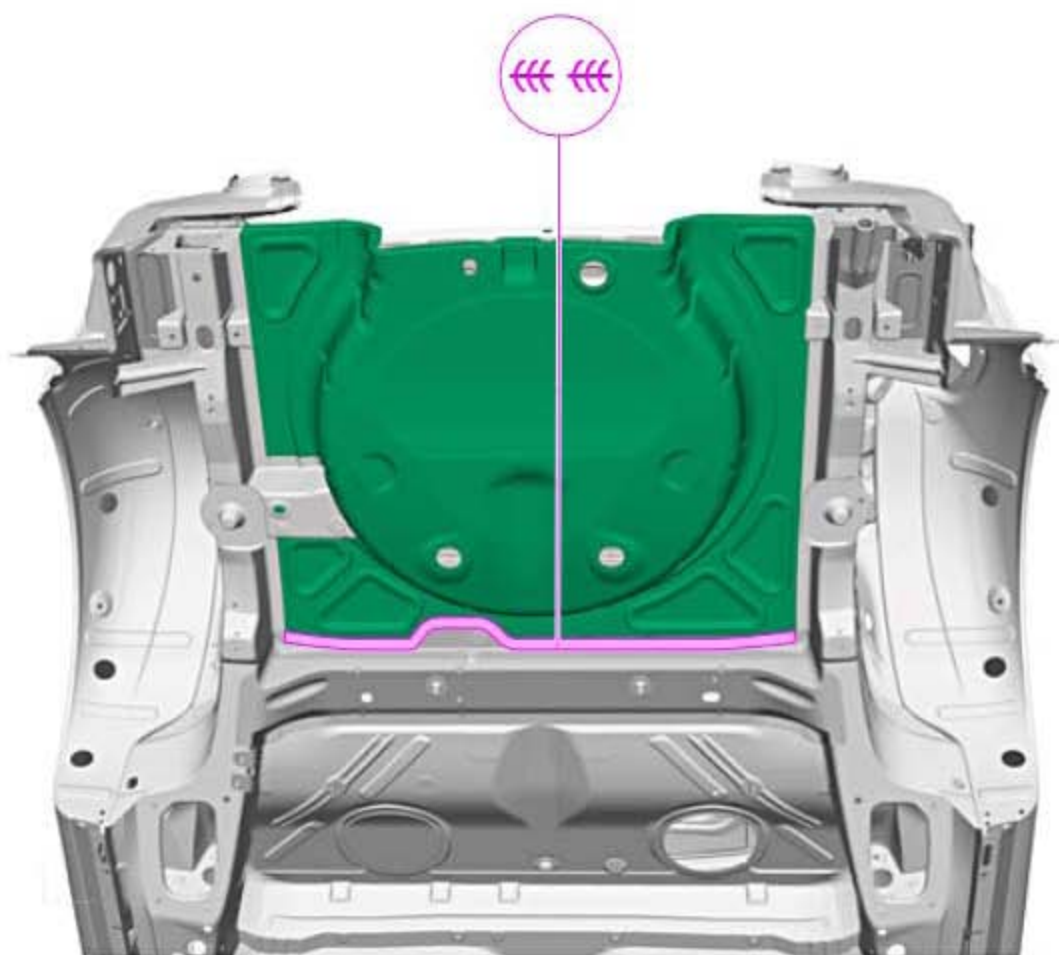

- 4). 焊接行李箱底板至前部底板过渡部分，SG 断续焊焊缝。
- 5). 安装尾板。
- 6). 安装封闭横梁。