

## 45. 更换座椅中部横梁

**注意！**

注意安全说明！

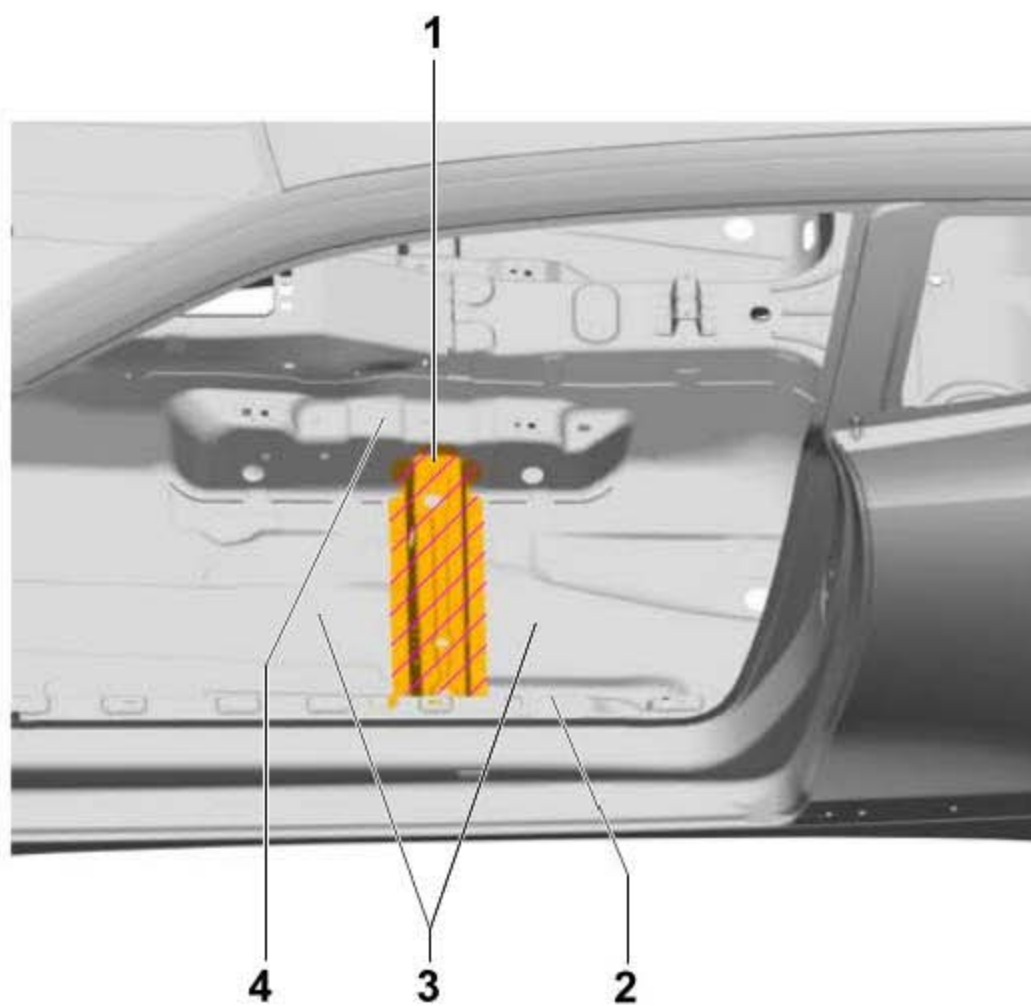

- 1). 座椅横梁
- 2). 装配支架
- 3). 底板
- 4). 座椅横梁内侧定位件

## 45.1 工具

### 所需要的专用工具和维修设备

- ◆ 焊接设备（稳流器）
- ◆ 带 C 钳的焊接设备
- ◆ 带 X 钳的焊接设备
- ◆ 带 C 钳的编程式焊接设备

## 45.2 拆卸

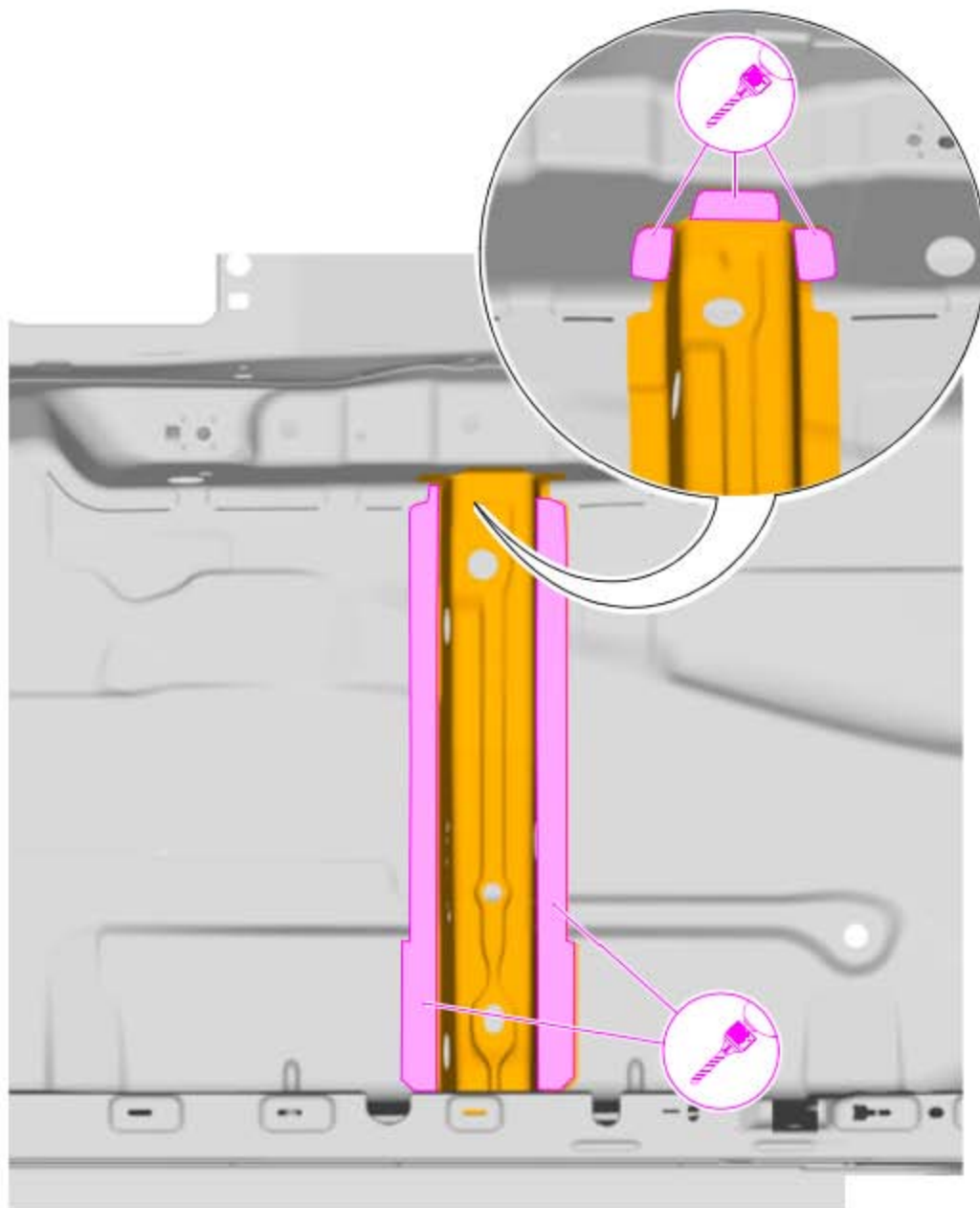

提示

在分离焊接时要注意避免损伤后部的金属板。

1). 分离与座椅内部横梁定位件和与底板的原始连接。

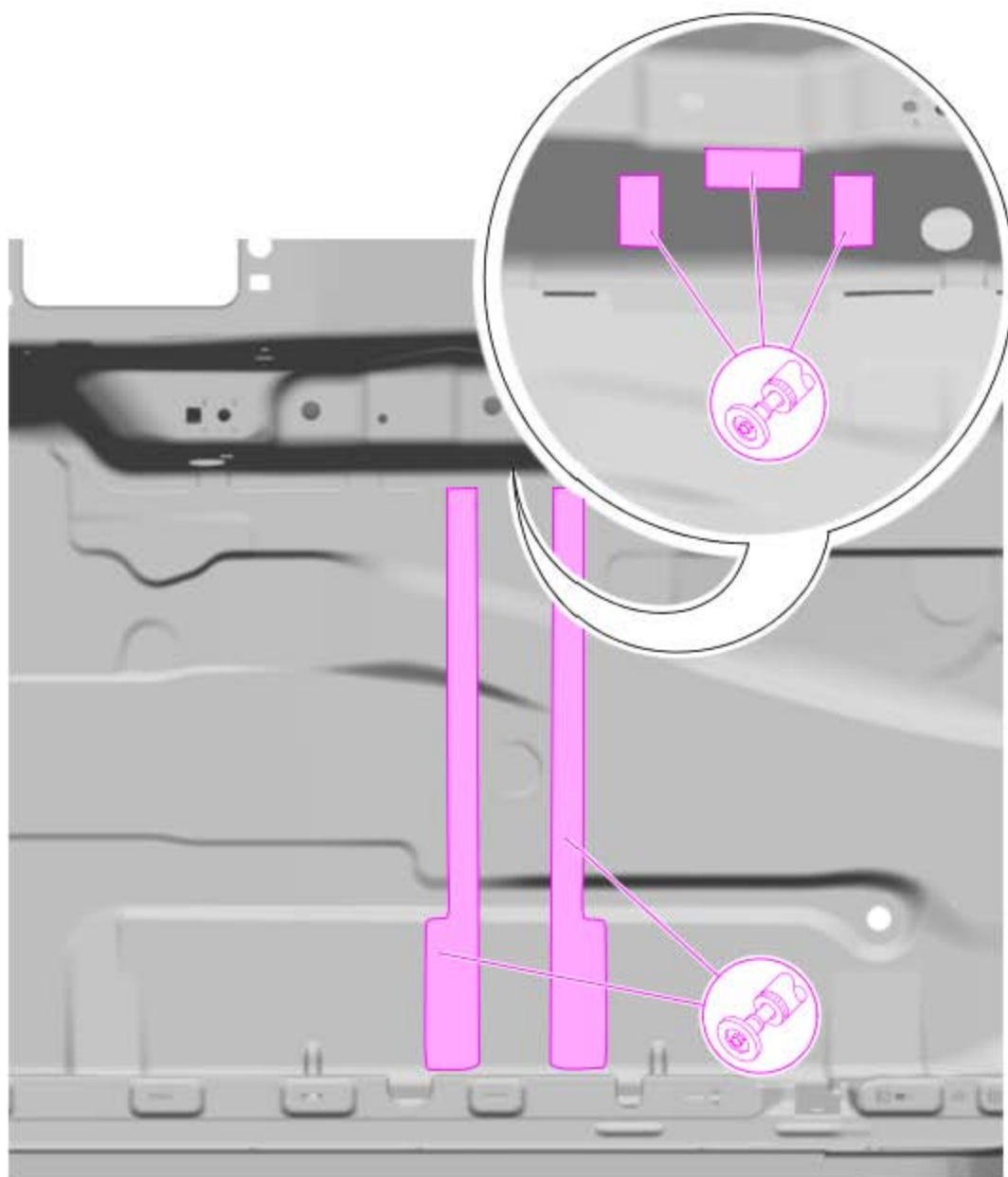

2). 清除残留材料。

## 45.3 安装

### 提示

由于使用了不同种类和厚度的钢板，为了合理地实施维修作业，必须使用焊接设备（稳流器）。

### 45.3.1 准备新部件

#### 备件

- ◆ 座椅横梁

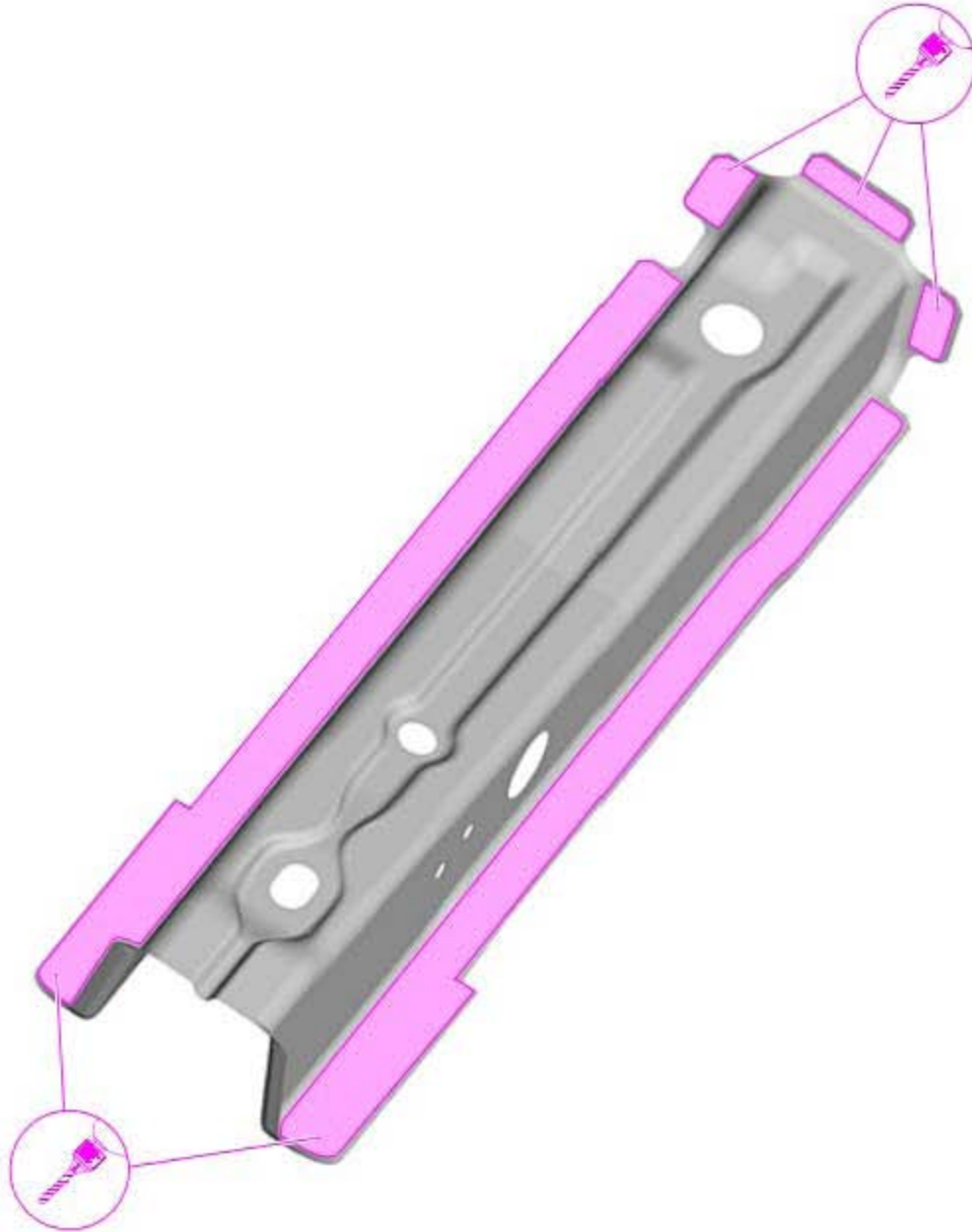

1). 为 SG 塞焊焊缝钻孔， $\varnothing 7$  mm。

### 45.3.2 焊接

- 1). 校正并固定新件。
- 2). 检查座椅横梁外侧定位件和座椅的匹配。

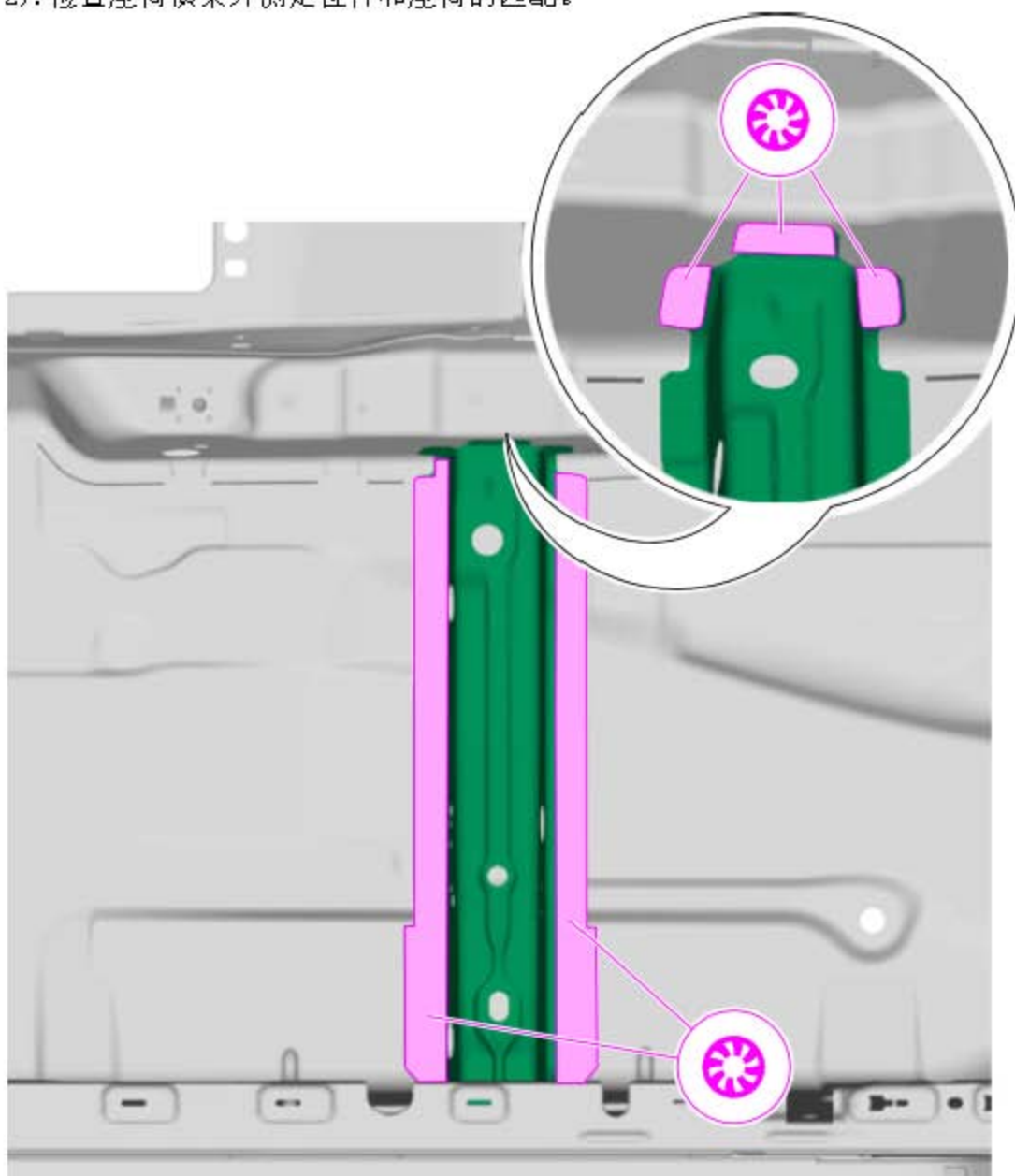

- 3). 将座椅横梁与座椅横梁内部定位件和底板焊在一起，SG 塞焊焊缝。
- 4). 安装座椅横梁外侧定位件。