

92. 散热器格栅

所需要的专用工具和维修设备

- ◆ 扭矩扳手 (2-10 Nm)

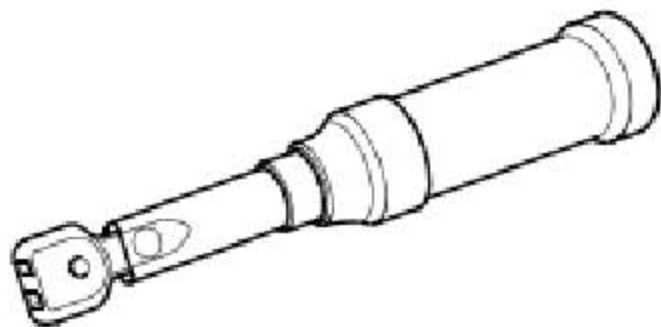

LAUNCH

92.1 拆卸和安装散热器格栅

拆卸

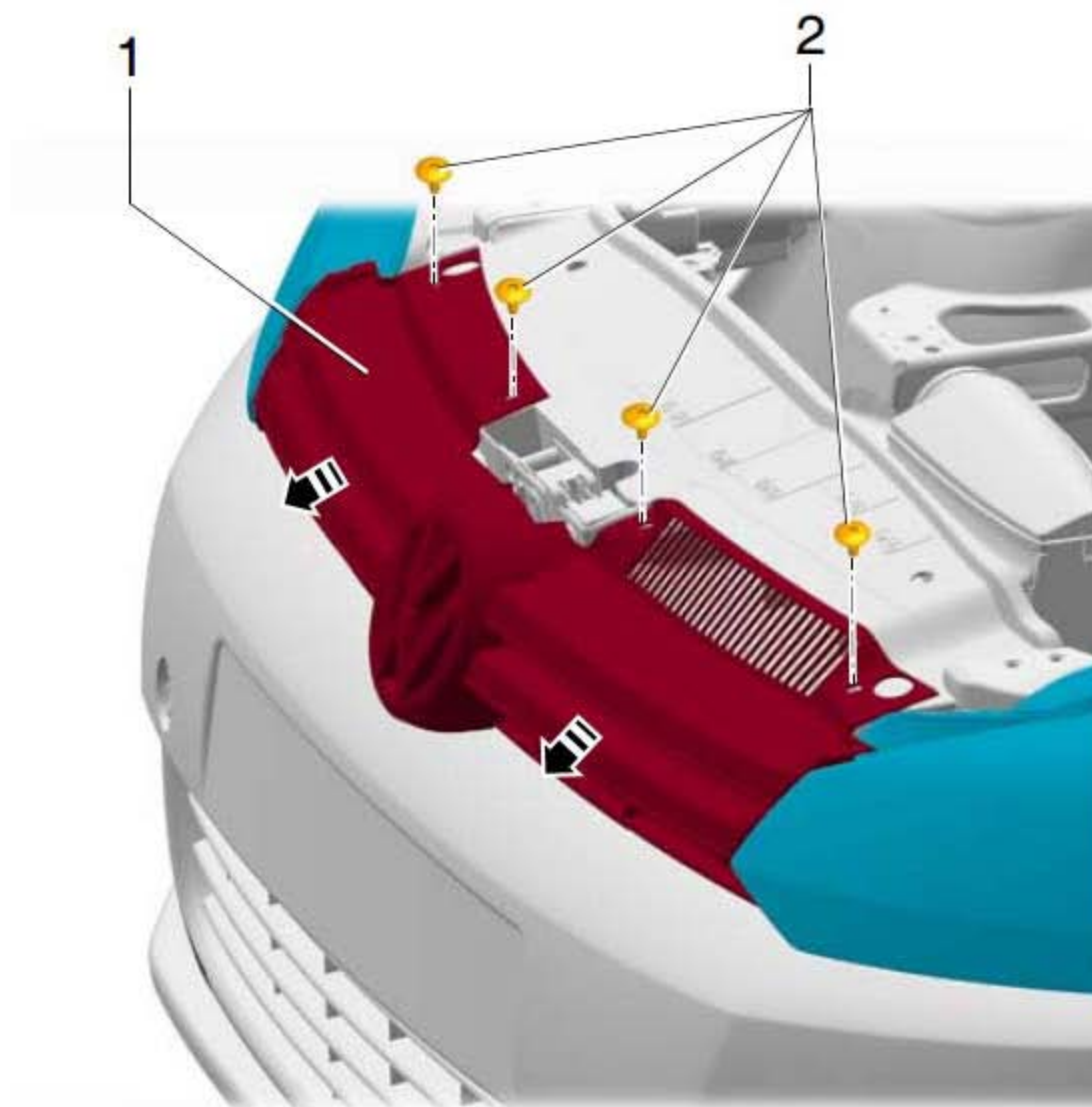

1). 旋出固定螺钉(图中 2 所示)。

2). 沿(图中箭头所示)方向从前保险杠盖板中拉出散热器格栅(图中 1 所示)。

安装

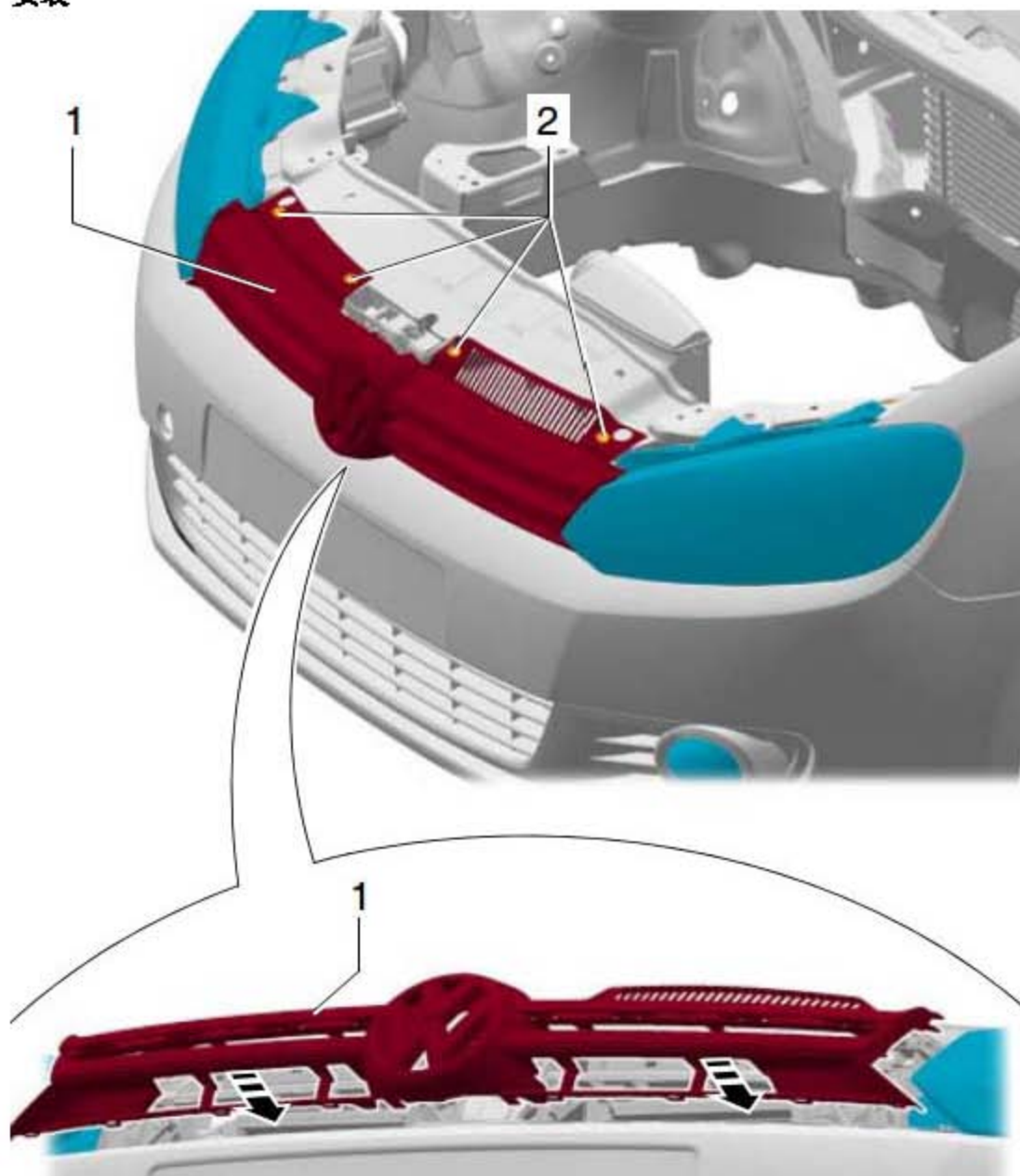

- 1). 将散热器格栅(图中 1 所示)装入前保险杠盖板。
- 2). 沿(图中箭头所示)方向轻压散热器格栅(图中 1 所示), 将其卡入前保险杠板中。

提示

- 必要时校正散热器格栅(图中 1 所示)。
- 3). 拧上固定螺钉(图中 2 所示), 并用 2 Nm 的力矩拧紧。

93. 嵌条和挡板

所需要的专用工具和维修设备

- ◆ 扭矩螺丝刀

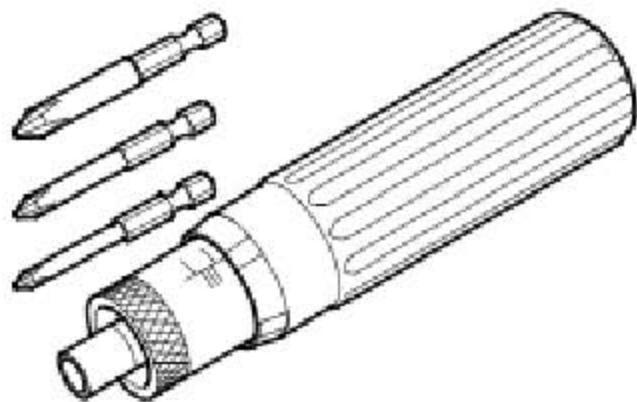

- ◆ 盲铆钉钳

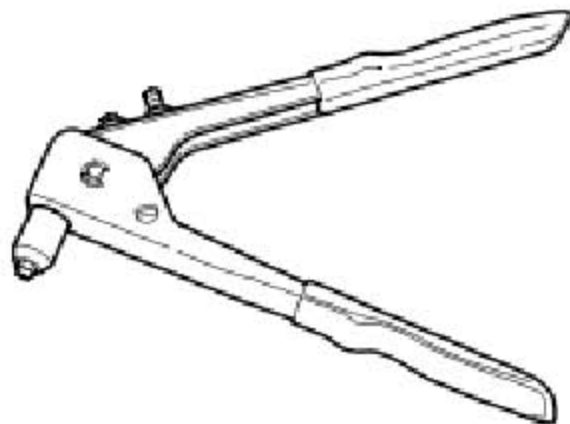

93.1 集水板

提示

拆卸和安装仅针对左侧集水板。右侧集水板的拆卸和安装大体上可参照左侧。

93.1.1 装配一览

提示

图示仅针对左侧情况。右侧大体上可参照左侧。

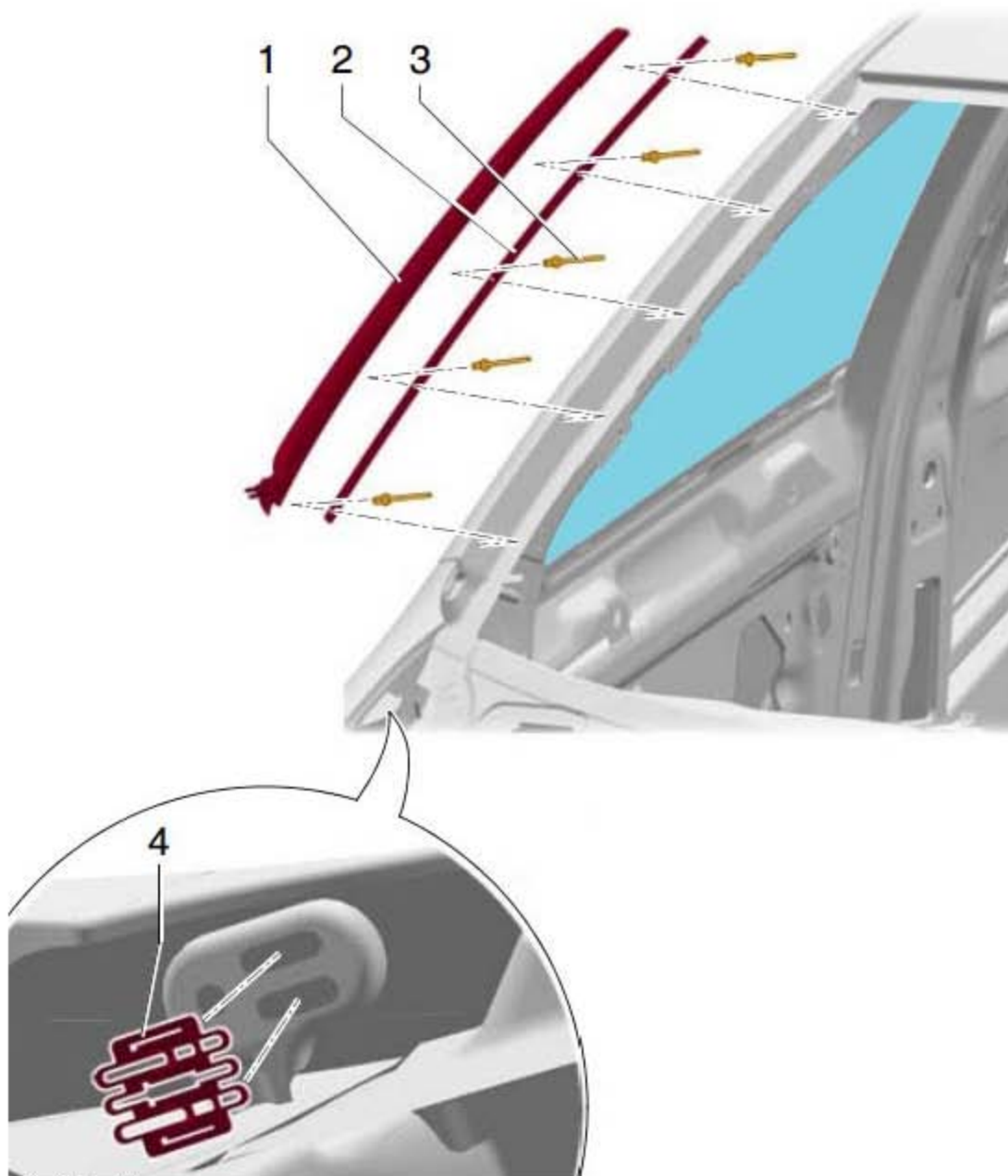

- 1). 集水板
- 2). 固定嵌条

- ◆ 只可在挡风玻璃被拆下后拆卸和安装
- 3). 盲铆钉
- ◆ 5 个
 - ◆ 用盲铆钉钳拉入
- 4). 套管

LAUNCH

93. 1. 2 拆卸和安装集水板 拆卸

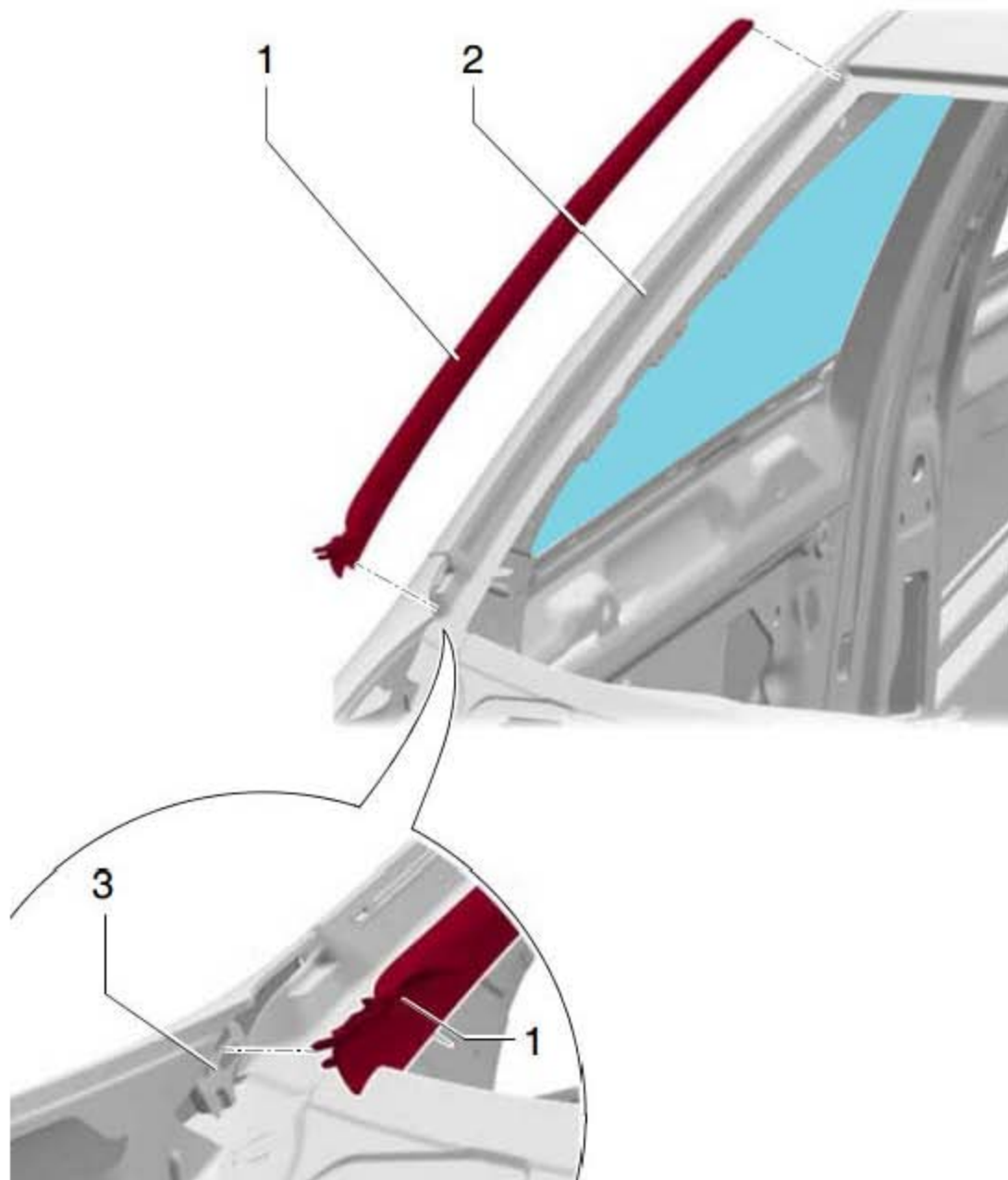

- 1). 从上部开始，将集水板(图中 1 所示)从固定嵌条(图中 2 所示)中撬出。
- 2). 将集水板(图中 1 所示)从套管(图中 3 所示)中小心的拉出。

安装

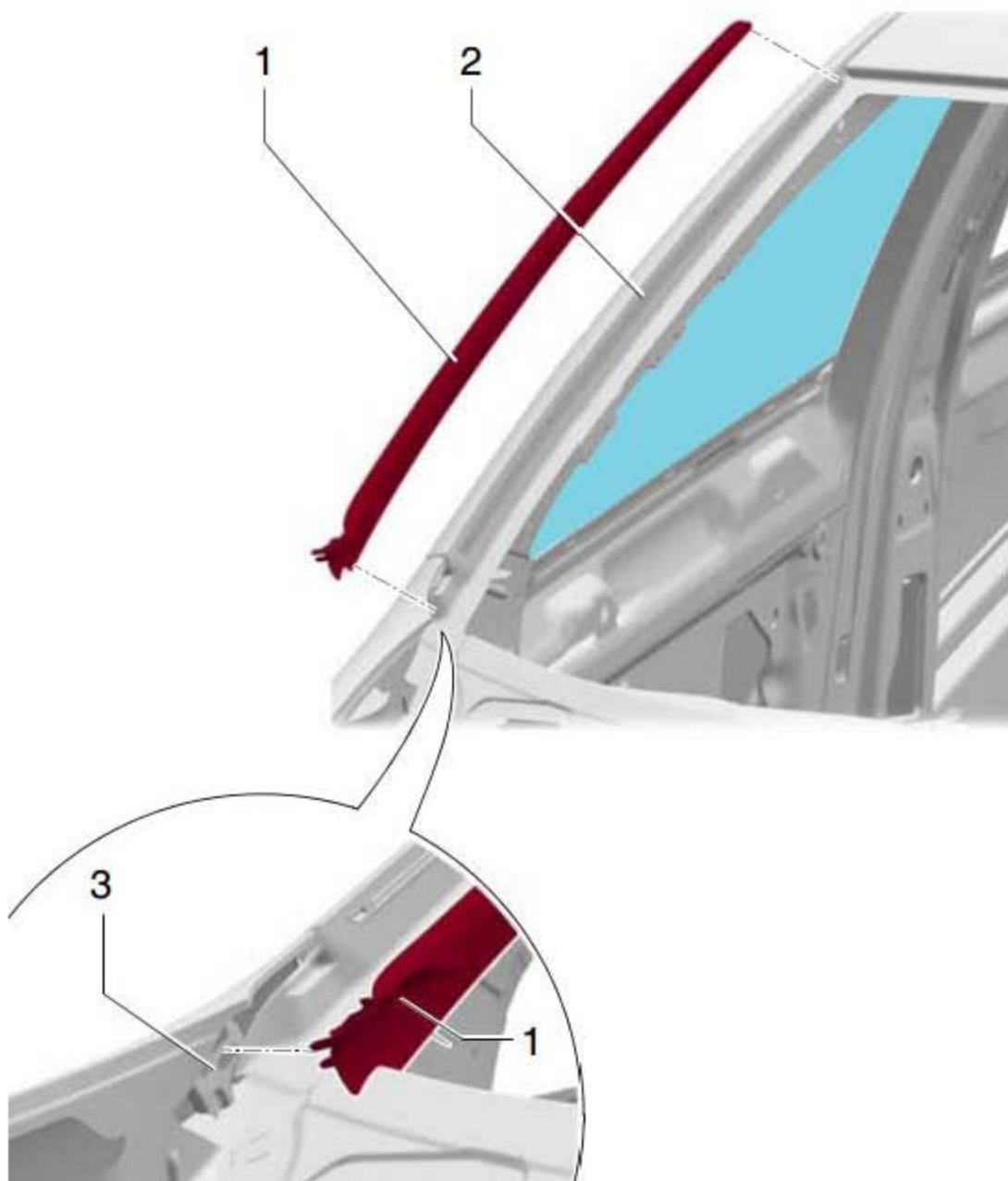

- 1). 将集水板(图中1所示)卡入套管(图中3所示)内。
- 2). 从下向上,将集水板(图中1所示)嵌入固定嵌条(图中2所示)内,并将集水板(图中1所示)的边唇穿在挡风玻璃边缘后面。

提示

- ◆ 安装集水板后,检查翼子板与唇边的位置关系,必要时轻按集水板,将唇边抹平。
- ◆ 检查上边缘的位置。唇边必须贴在下边缘上,不允许超过车顶边缘。

93.2 门槛条盖板

提示

拆卸和安装仅针对左侧门槛条盖板。右侧门槛条盖板的拆卸和安装大体上可参照左侧。

93.2.1 装配一览

提示

图示仅针对左侧情况。右侧大体上可参照左侧。

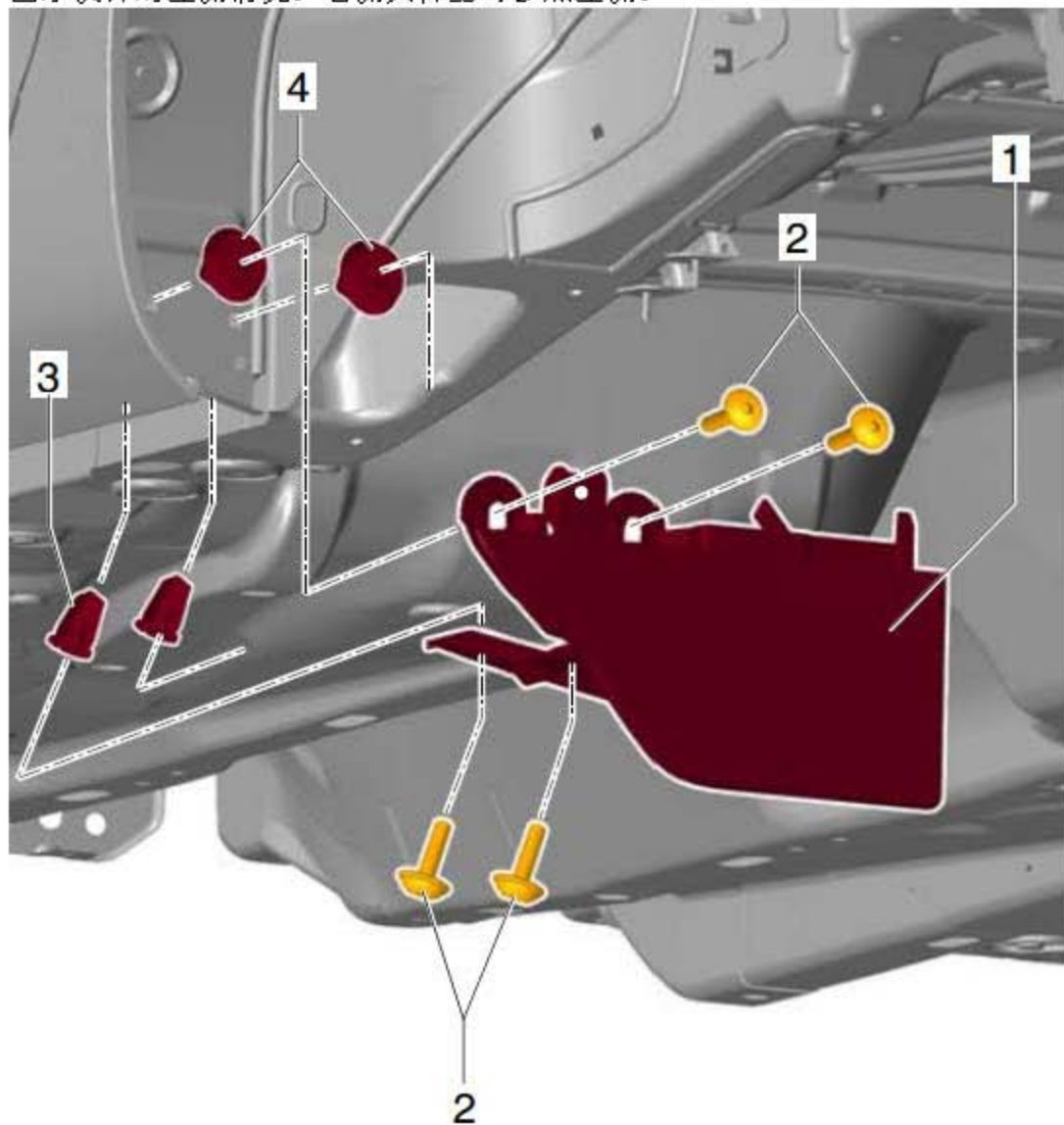

1). 门槛条盖板

2). 固定螺钉

◆ 4 个

◆ 拧紧力矩: 2 Nm

3). 膨胀螺母

◆ 2 个

4). 膨胀螺母

◆ 2 个

危险！

检查气密膨胀螺母是否损坏，必要时更换。气密膨胀螺母防止废气进入内部空间，所以损坏时必须更换。

LAUNCH

93. 2. 2 拆卸和安装门槛条盖板 拆卸

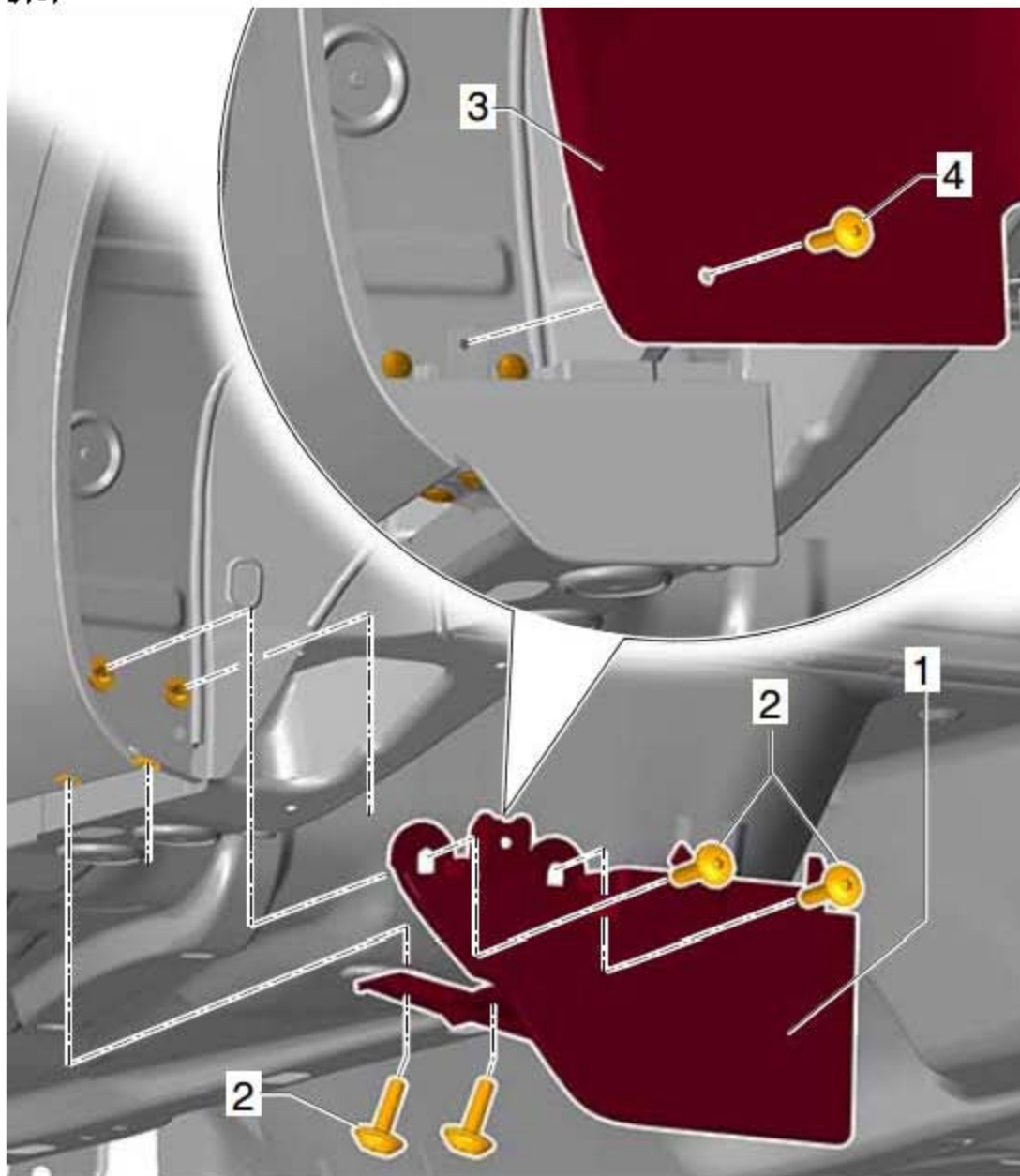

- 1). 旋出螺钉(图中 4 所示), 将后部轮罩外板(图中 3 所示)翻到一边。
- 2). 旋出固定螺钉(图中 2 所示)。
- 3). 向下拆下门槛盖板(图中 1 所示)。

安装

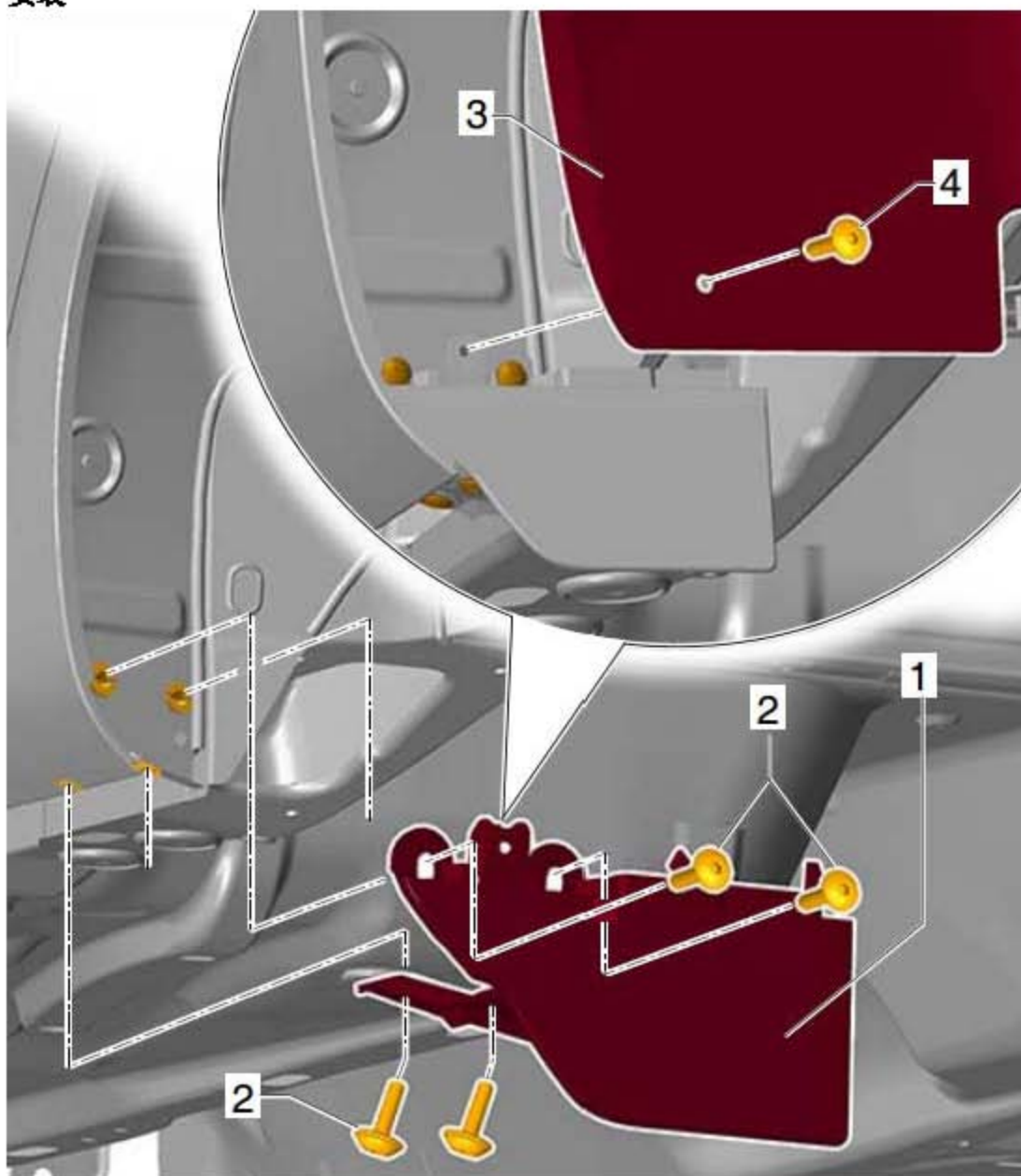

提示

检查膨胀螺母是否损坏，必要时更换。

危险！

检查气密膨胀螺母是否损坏，必要时更换。气密膨胀螺母防止废气进入内部空间，所以损坏时必须更换。

- 1). 安装盖板(图中 1 所示)，拧紧螺栓(图中 2 所示)。
- 2). 装上松开的轮罩外板(图中 3 所示)，拧紧螺栓(图中 4 所示)。

93.3 门槛饰板

93.3.1 拆卸

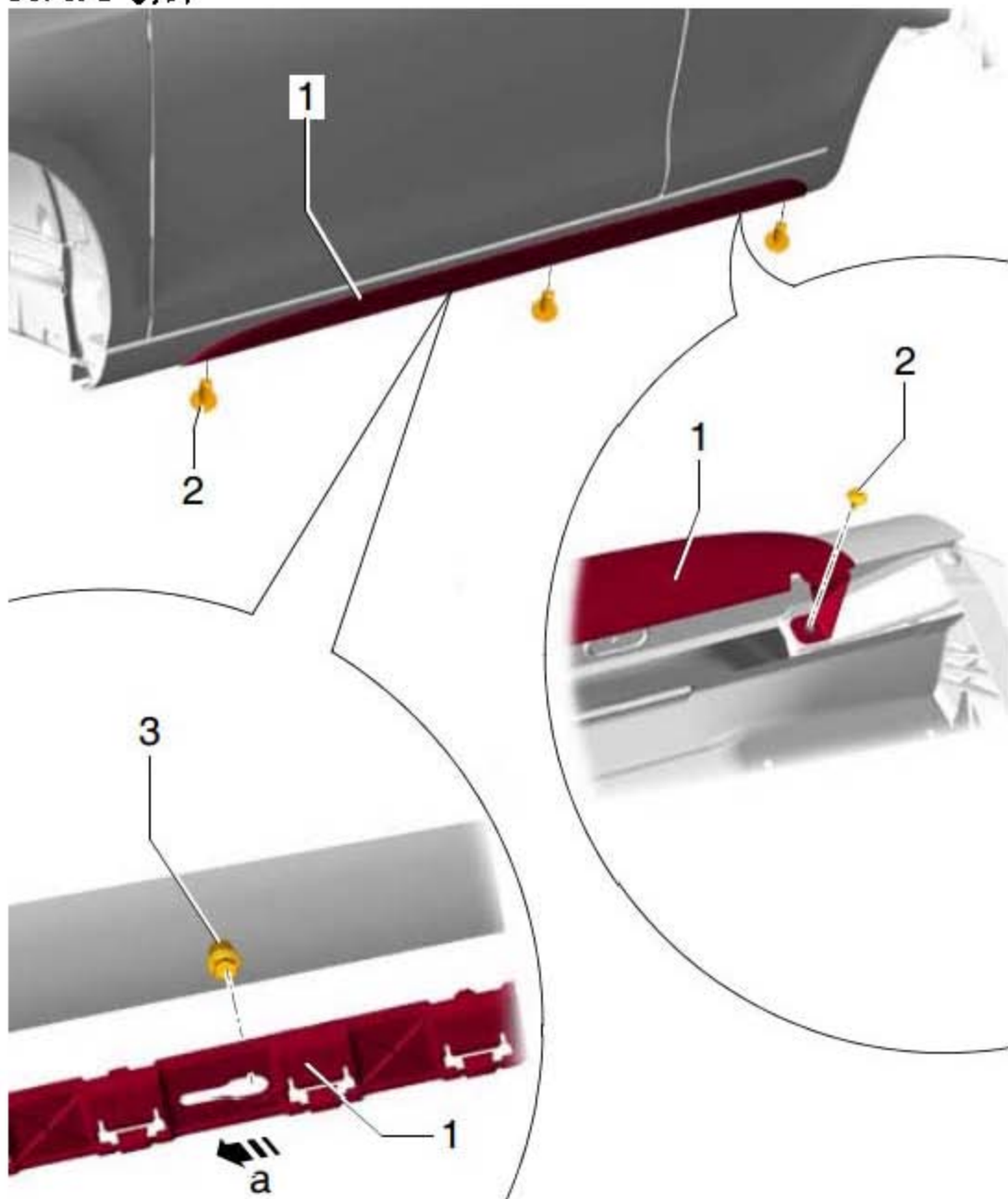

- 1). 从下方旋出螺栓 (图中 2 所示)。
- 2). 向前(图中箭头 a 所示)推门槛饰板(图中 1 所示), 直到可以从所有的紧固螺栓 (图中 3 所示)上取下门槛饰板。

93.3.2 紧固螺栓的尺寸

提示

- ◆ 门槛饰板的螺栓具有防腐能力。不需要进行其他后续处理。
- ◆ 如果螺栓被拧坏，必须用“黑色的”大尺寸螺栓更换。

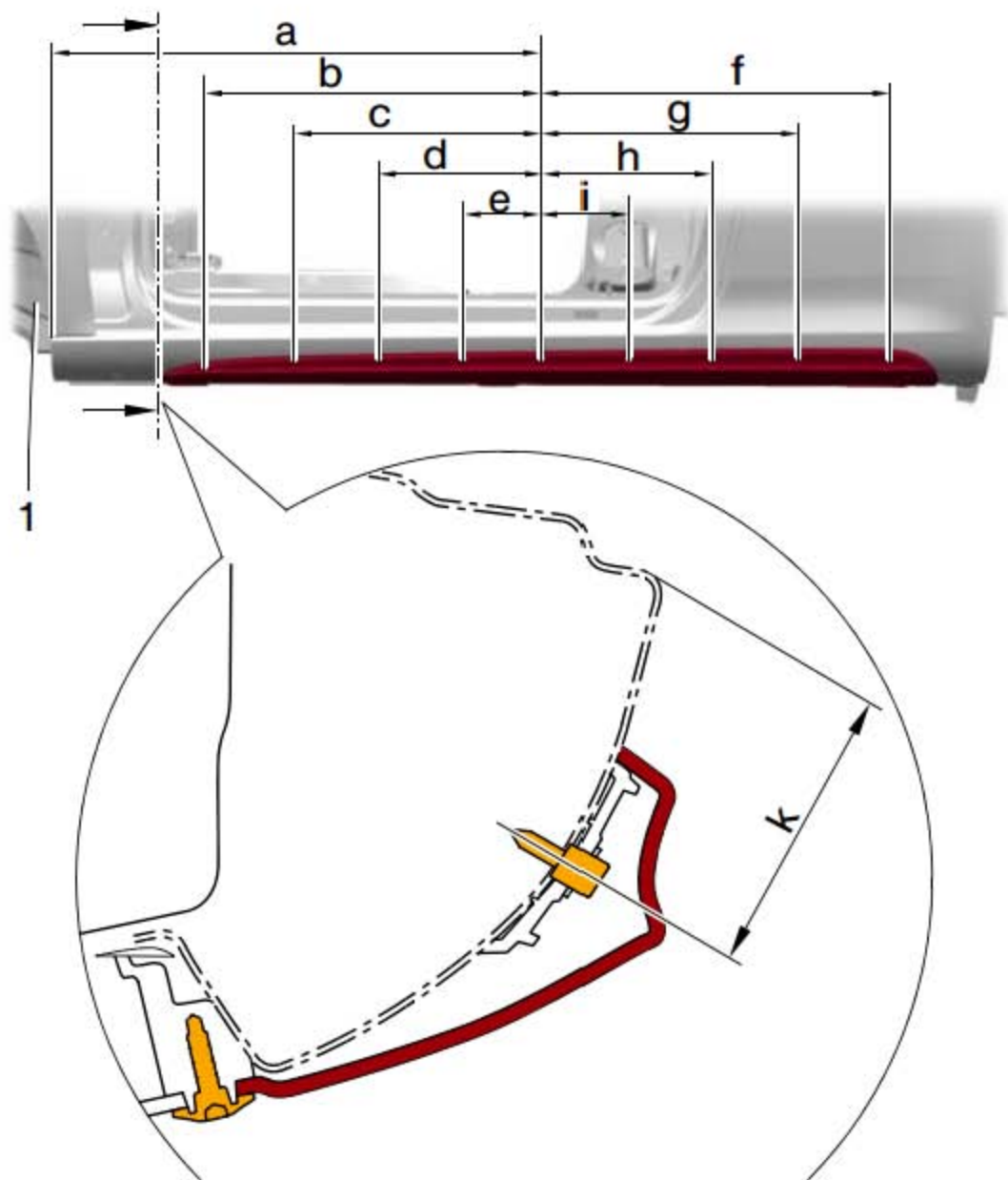

- 不具有用于紧固螺栓的开孔。

- 1). 根据下面的表格测量孔的尺寸。
- 2). 为紧固螺栓的开孔定心。
- 3). 用 1.5 mm 钻头进行预钻孔。

提示

- ◆ 尺寸 (图中 a 所示) 记入轮罩外板 (图中 1 所示) 的尺寸。其他尺寸 -b 至 i- 始终从中间的孔开始测量。
- ◆ 尺寸 -k- 只可以在四门车上测量。
- ◆ 在双门车上, 尺寸 -k- 必须在高度上与前面的孔对准。

尺寸表

尺寸 -a- = 997 mm

尺寸 -b- = 712 mm

尺寸 -c- = 457 mm

尺寸 -d- = 302 mm

尺寸 -e- = 147 mm

尺寸 -f- = 628 mm

尺寸 -g- = 473 mm

尺寸 -h- = 318 mm

尺寸 -i- = 163 mm

尺寸 -k- = 35 mm

LAUNCH

93. 3. 3 安装

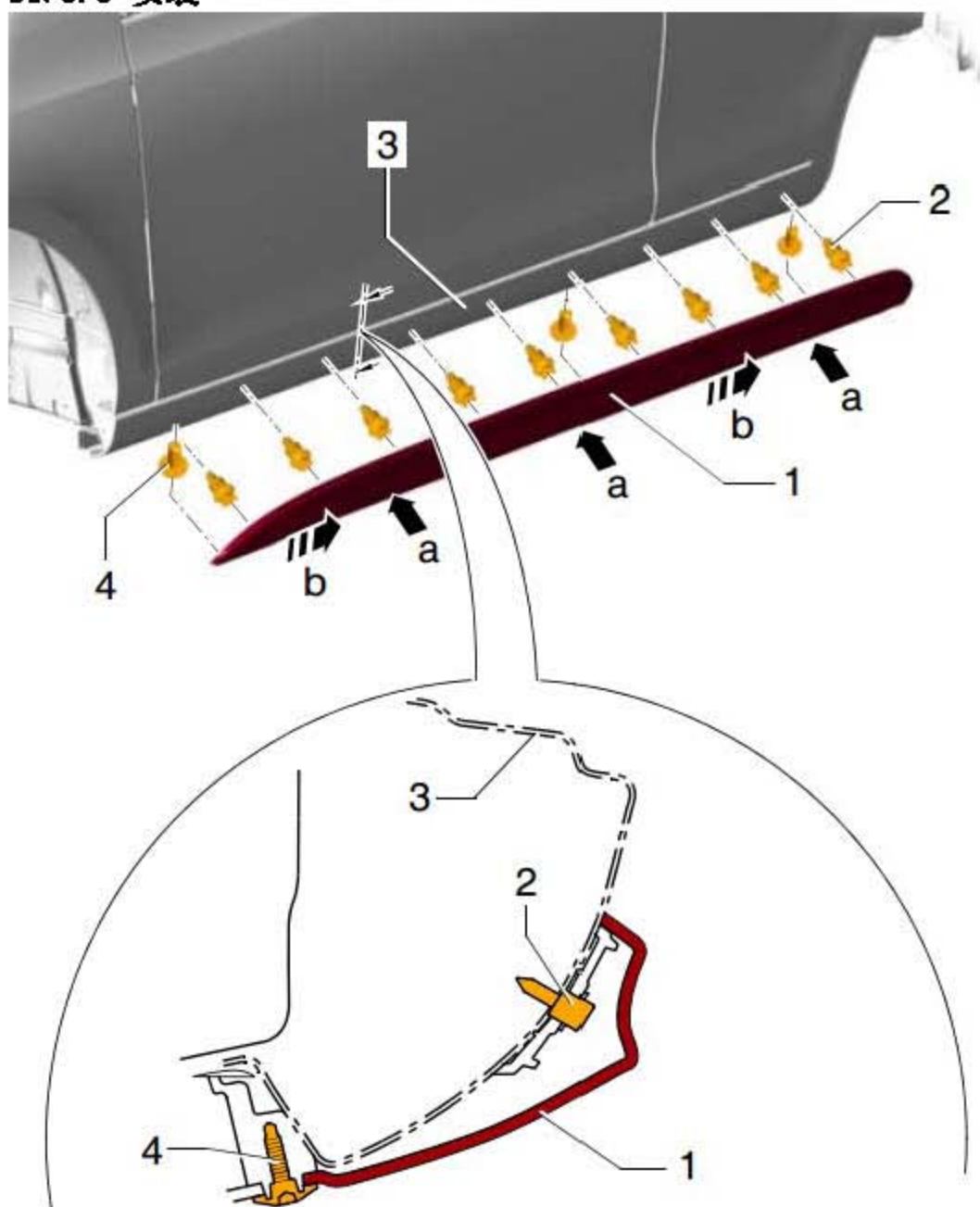

● 具有用于紧固螺栓的开孔。

- 1). 用充电式螺栓拧紧机以最高转速拧入自攻螺栓（图中 2 所示），直到螺纹啮合。
- 2). 现在，必须取下充电式螺栓拧紧机。
- 3). 用最小扭矩拧紧螺栓，避免拧坏。
- 4). 将门槛饰板（图中 1 所示）（图中箭头 a 所示）背面的开口均匀地安装在所有的紧固螺栓（图中 2 所示）上，直到门槛饰板固定在下边梁（图中 3 所示）上。
- 5). 为了在推入时使所有的紧固螺栓都留在开口中，应与另一位装配工一同安装碎石防护条。
- 6). 朝着与行驶方向（图中箭头 b 所示）相反的方向用力地推门槛饰板，直到极限位

置。

7). 装上螺栓(图中 4 所示) (3 个), 并用 2 Nm 的拧紧力矩拧紧。

LAUNCH

94. 字标

所需要的专用工具和维修设备

- ◆ 热空气鼓风机

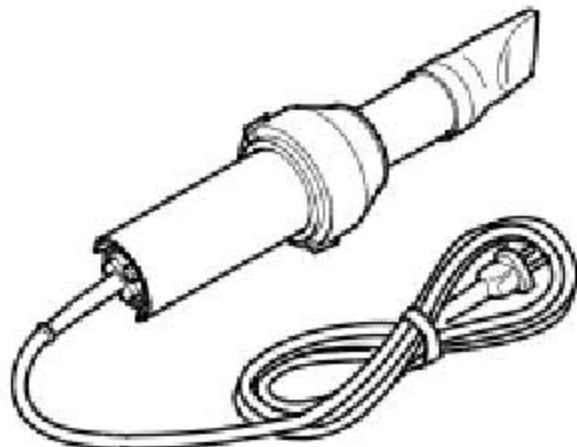

94.1 字标和徽标的安装提示

提示

- ◆ 在拆卸前用热空气鼓风机加热字标。
- ◆ 只可使用除胶剂。
- ◆ 注意，粘接面必须保持无尘、无油脂。
- ◆ 清洁后马上将字标粘上。
- ◆ 装配前才撕去保护膜。
- ◆ 处理温度约为 21° C。
- ◆ 拆卸字标时它必定会受到损坏。

94.2 后部字标尺寸

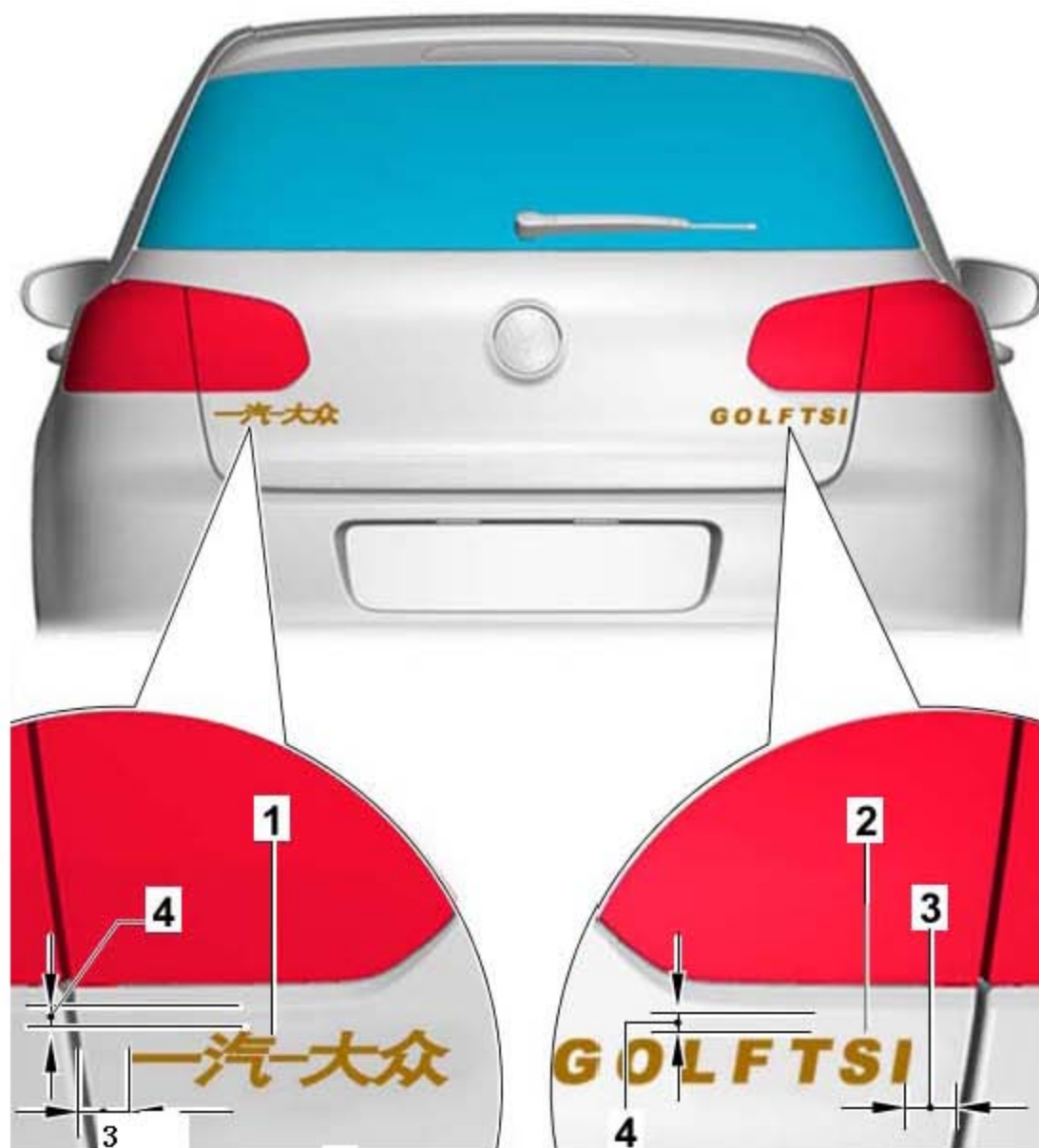

- 1). 字标
 - ◆ 品牌
- 2). 字标
 - ◆ 车型
 - ◆ 发动机类型
- 3). 侧面尺寸
 - ◆ 30 mm, 从行李箱盖至字标
- 4). 高度尺寸
 - ◆ 25 mm, 从行李箱盖下沿至字标