

- B). 将低速档行星齿轮放至软面台钳中。
小心: 小心不要损坏差速器主动小齿轮。

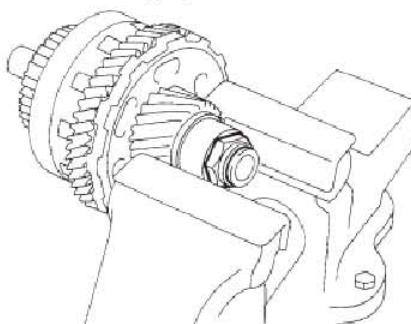

- C). 用套筒扳手拆下锁紧螺母。

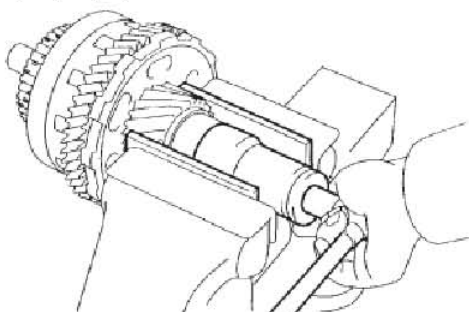

46). 拆卸滚柱轴承内座圈

- A). 用SST(专用工具)拆下滚柱轴承内座圈。

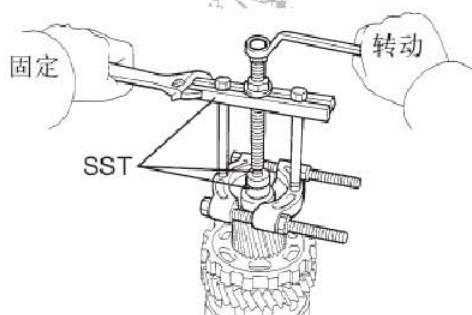

47). 拆卸低速档行星齿轮总成

- A). 用SST(专用工具)和压力机, 压出差速器主动小齿轮、驻车锁止齿轮、带低速档行星齿圈的中间轴从动齿轮和前径向滚珠轴承。

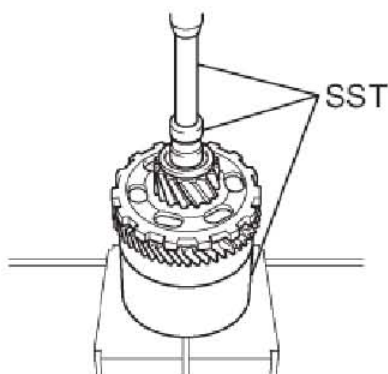

- B). 将低速档行星齿轮放至软面台钳中。
C). 用SST(专用工具)从低速档行星齿轮上拆下后径向滚珠轴承。

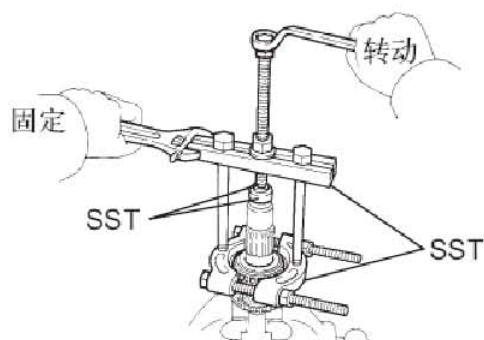

48). 拆卸低速档行星齿圈

- A). 使用卡环钳拆下卡环。

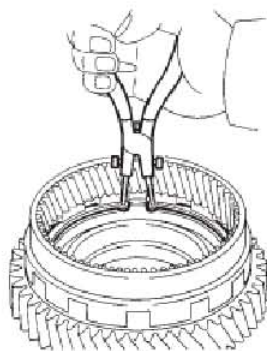

- B). 从中间轴从动齿轮上拆下低速档行星齿圈。

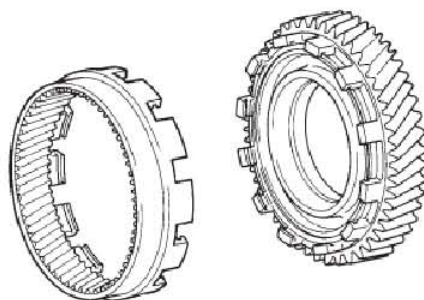

49). 拆卸驻车锁爪

- A). 拆下弹簧、爪销和驻车锁爪。

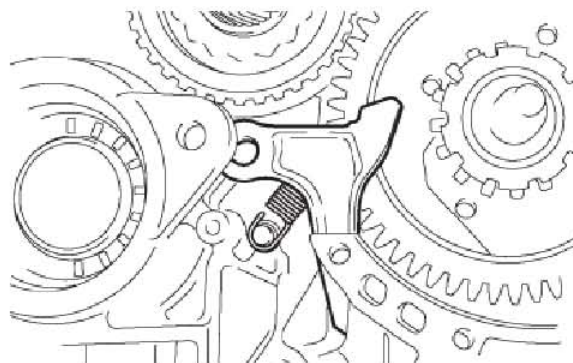

50). 检查低速档装配间隙

51). 拆卸低速档离合器总成

A). 从变速器壳上拆下低速档离合器总成、止推轴承和轴承座圈。

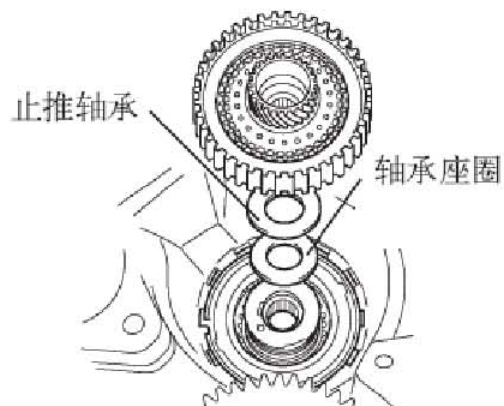

52). 拆卸2号低速档离合器法兰孔卡环

A). 用螺丝刀拆下卡环。

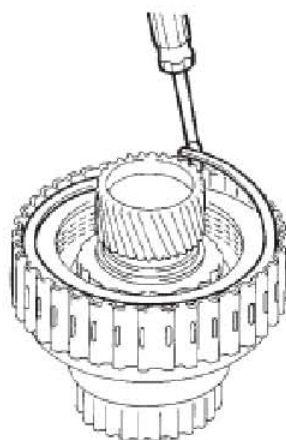

53). 拆卸1号低速档离合器盘

A). 从低速档离合器鼓中拆下法兰、4个盘和4个片。

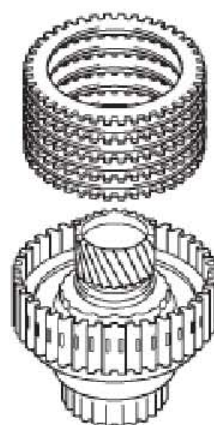

54). 拆卸低速档离合器回位弹簧分总成

A). 将SST(专用工具)置于离合器平衡器上, 并用压力机压缩弹簧。

B). 用卡环扩张器拆下卡环。

小心:

- 弹簧座降低至距离卡环槽1到2 mm (0.039到0.078in.) 时, 停止压力机。这样可防止弹簧座变形。
- 不要过度扩张卡环。

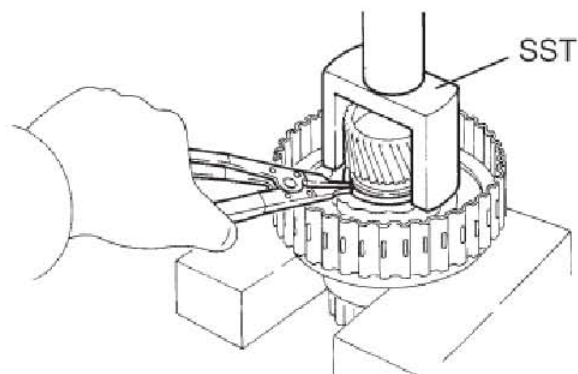

C). 从低速档离合器鼓上拆下离合器平衡器。

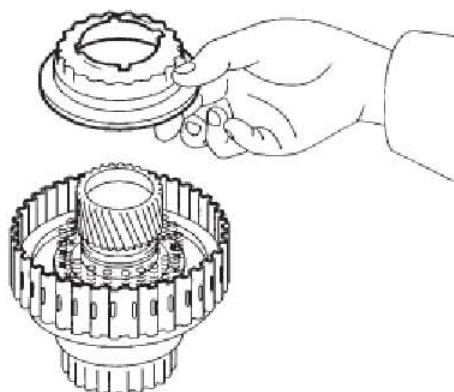

D). 从低速档离合器鼓上拆下回位弹簧。

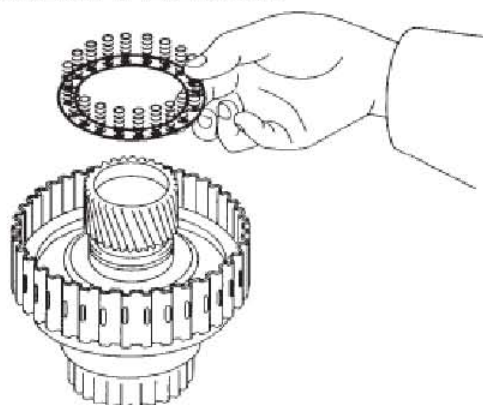

55). 拆卸低速档离合器活塞组件

A). 将低速档离合器安装到变速器壳。

小心: 小心不要损坏护油环。

B). 用手固定低速档离合器活塞, 向变速器壳吹入压缩空气 (392kPa, 4.0 kgf/cm², 57psi), 以拆下低速档离合器活塞。

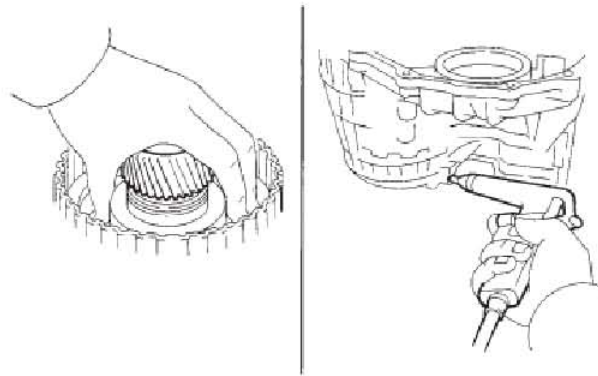

56). 拆卸低速档离合器鼓O形圈

A). 用螺丝刀从低速档离合器鼓上拆下O形圈。

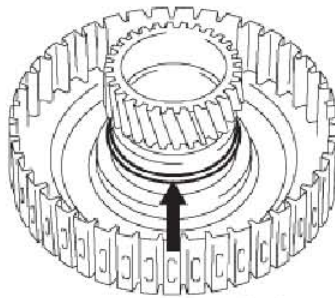

57). 拆卸低速档单向离合器总成

A). 用螺丝刀从变速器壳上拆下卡环。

小心：拆下卡环时不要用力过大。

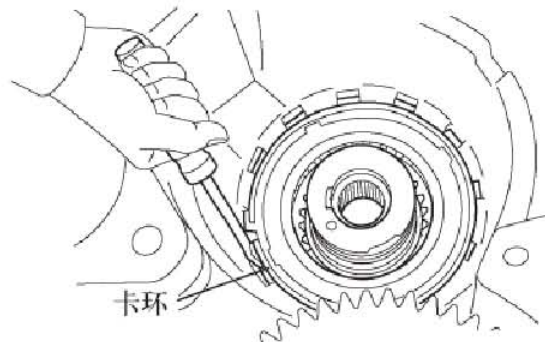

B). 从变速器壳上拆下低速档单向离合器。

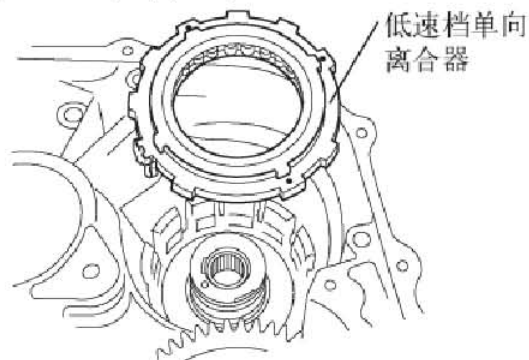

C). 从单向离合器上拆下外座圈固定架。

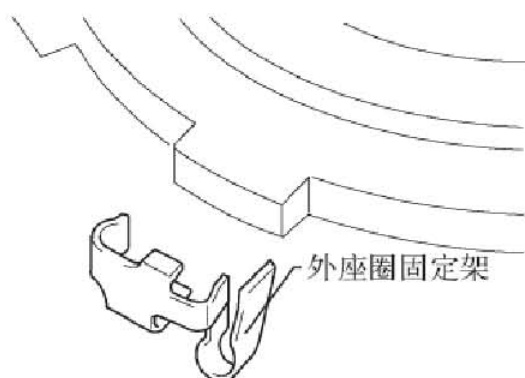

58). 拆卸2号低速档离合器盘

A). 用螺丝刀拆下卡环。

小心：拆下卡环时不要用力过大。

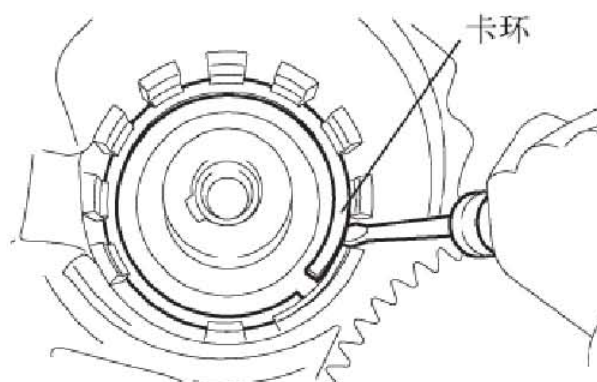

B). 从变速器壳上拆下法兰、4个盘和4个片。

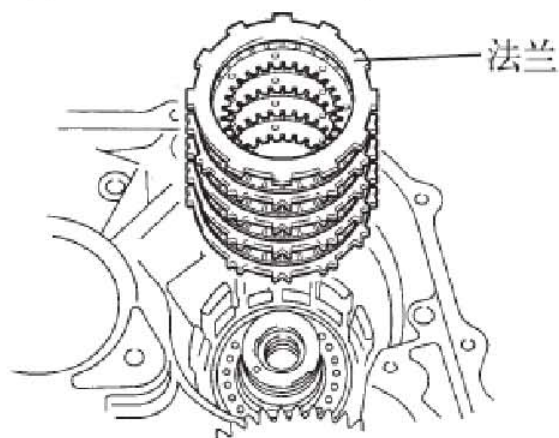

59). 检查2号低速档离合器盘

60). 拆卸变速器后盖分总成

A). 拆下11个螺栓。

B). 用塑料锤敲打后盖的周边以从变速器壳上拆下变速器后盖。

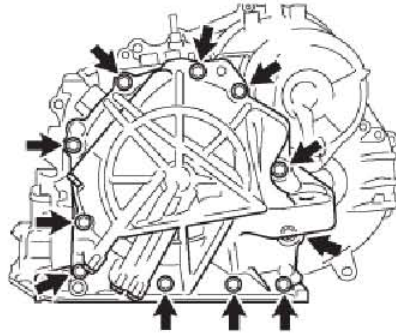

61). 拆卸变速器壳1号塞

- A). 从变速器后盖上拆下4个变速器壳1号塞。
- B). 从4个变速器壳塞上拆下4个1号O形圈。

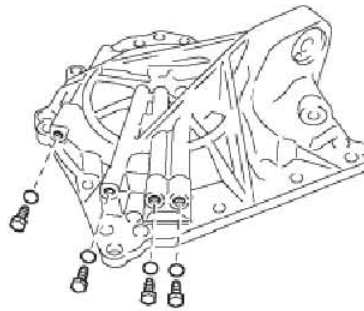

62). 拆卸后离合器外护油环

- A). 从变速器后盖上拆下3个后离合器护油环。



63). 拆卸滚针轴承

- A). 用SST(专用工具)从变速器后盖上拆下滚针轴承。

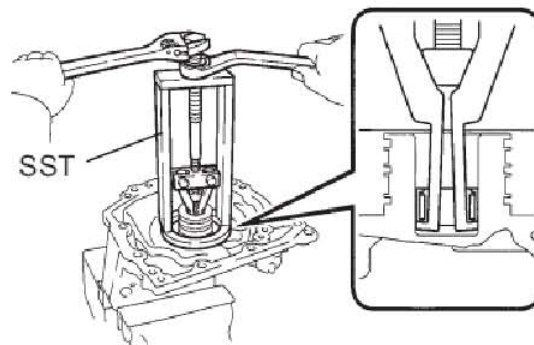

64). 拆卸调速器供油管1号衬垫

- A). 用螺丝刀拆下3个供油管衬垫。

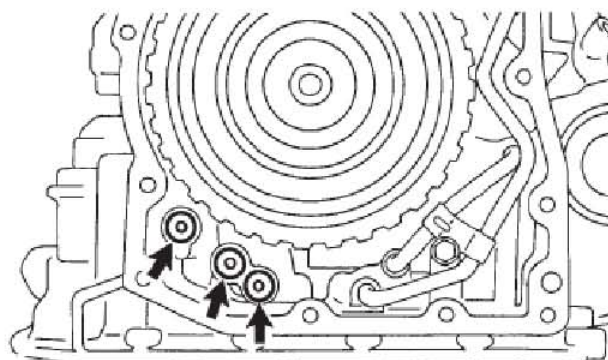

65). 拆卸制动器供油管

- A). 拆下螺栓、卡夹和制动器供油管。
 B). 拆下离合器供油管。
 C). 从卡夹上拆下制动器供油管。
小心：不要使管弯曲。



66). 拆卸直接档离合器总成

- A). 从变速器壳上拆下止推轴承和直接档离合器总成。

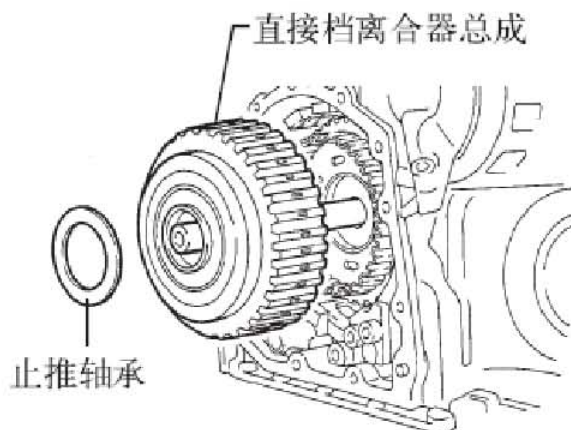

67). 检查倒档离合器的装配间隙

68). 检查直接档离合器和超速档离合器的装配间隙

69). 拆卸直接档多片式离合器盘

A). 用螺丝刀从中间轴上拆下卡环。

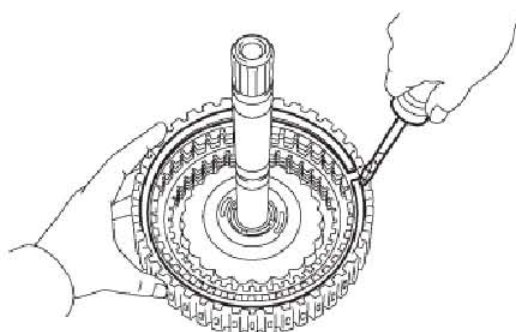

B). 从中间轴上拆下法兰、3个盘、3个片和缓冲垫。

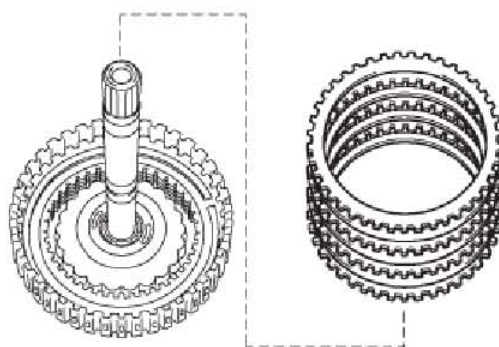

70). 拆卸超速直接档离合器盘

A). 用螺丝刀从中间轴上拆下卡环。

B). 从中间轴上拆下法兰、4个盘和4个片。

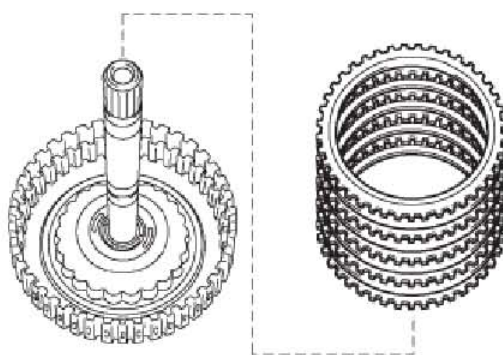

71). 拆卸超速档离合器回位弹簧分总成

A). 将SST(专用工具)置于离合器平衡器上，并用压力机压缩弹簧。

B). 使用卡环扩张器，从直接档离合器鼓上拆下卡环。

小心:

- 弹簧座降低至距离卡环槽1到2mm (0.039到0.078in.) 时，停止压力机。这样可防止弹簧座变形。
- 不要过度扩张卡环。

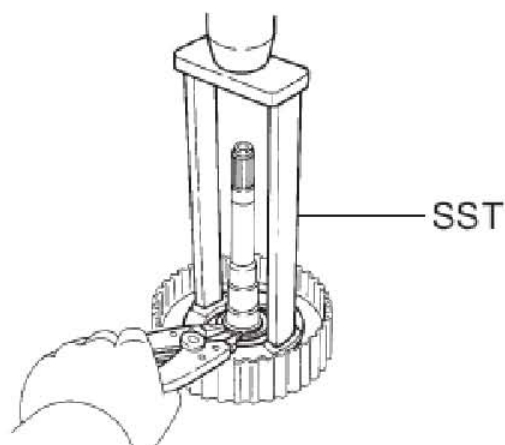

C). 从直接档离合器鼓上拆下离合器平衡器。

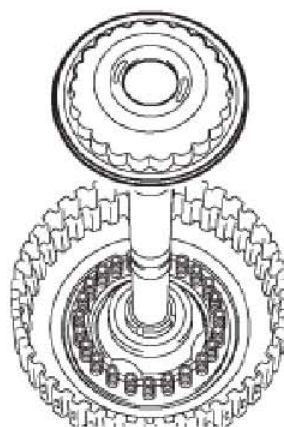

D). 从直接档离合器鼓上拆下超速档离合器回位弹簧。

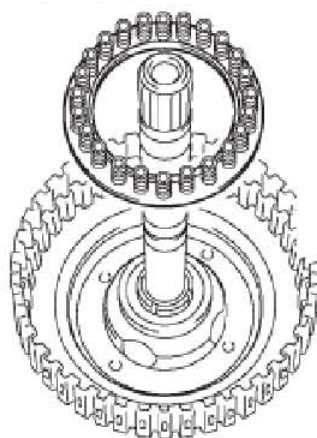

72). 拆卸超速直接档离合器活塞

A). 将中间轴安装到变速器后盖上。

B). 用手固定直接档离合器活塞，向变速器后盖吹入压缩空气 (392kPa, 4.0kgf/cm², 57psi) 以拆下直接档离合器活塞。

小心:

- 吹入压缩空气可能会导致活塞跳出。拆下活塞时，用抹布或一块布将其握住。
- 吹入压缩空气时，小心不要让ATF溅出。

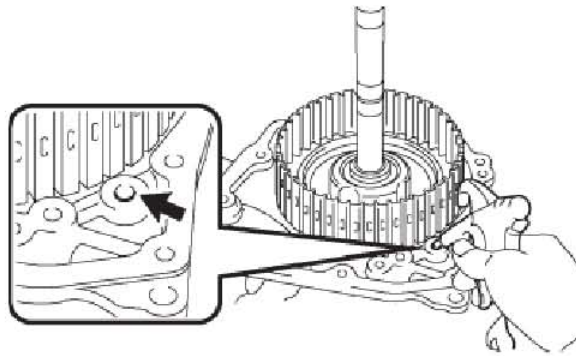

73). 拆卸超速直接档离合器鼓分总成

- A). 用手固定直接档离合器鼓，向变速器后盖吹入压缩空气 (392kPa, 4.0kgf/cm², 57psi) 以拆下直接档离合器鼓。

小心:

- 吹入压缩空气可能会导致活塞跳出。拆下活塞时，用抹布或一块布将其握住。
- 吹入压缩空气时，小心不要让ATF溅出。

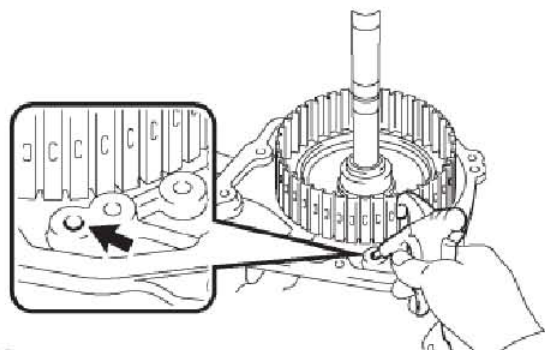

74). 拆卸超速直接档离合器O形圈

- A). 使用螺丝刀，从直接档离合器鼓上拆下O形圈。

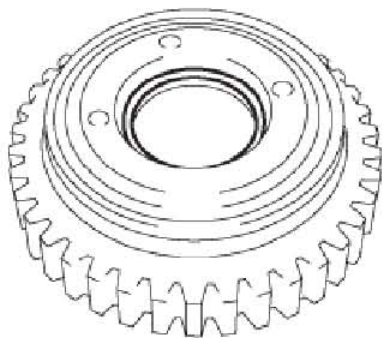

75). 拆卸超速直接档离合器毂分总成

- A). 从行星齿轮总成上拆下止推轴承座圈、止推轴承和超速直接档离合器毂。

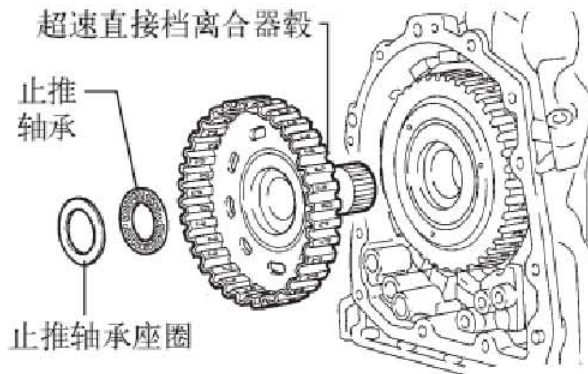

76). 检查超速直接档离合器鼓分总成

77). 拆卸后行星太阳齿轮总成

A). 从变速器壳上拆下后行星太阳齿轮总成。

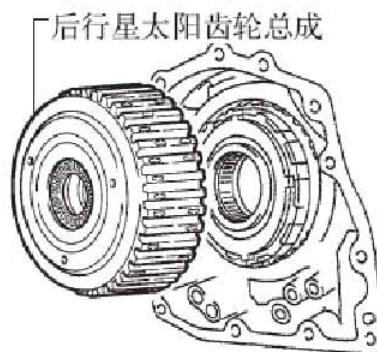

B). 从后行星太阳齿轮总成上拆下止推滚针轴承和止推轴承座圈。

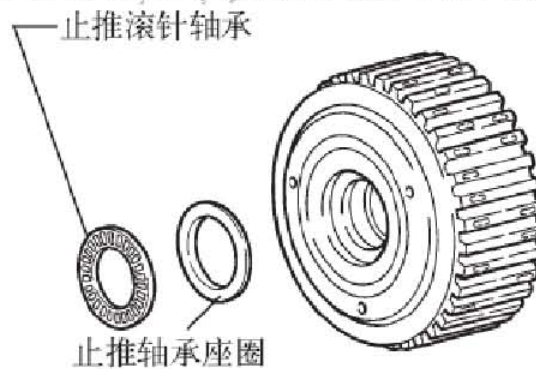

C). 从后行星太阳齿轮总成上拆下2号行星齿轮架止推垫圈。

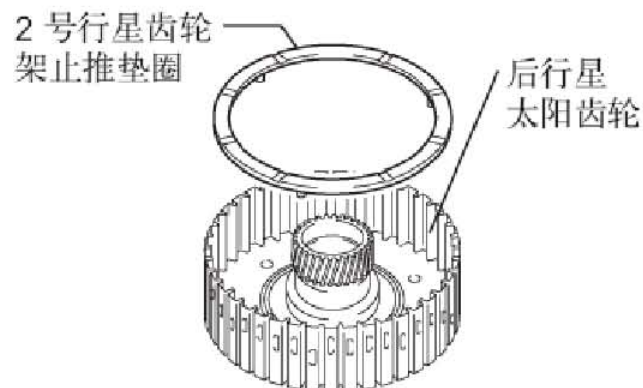

78). 拆卸单向离合器总成

A). 从变速器壳上拆下单向离合器总成和止推滚针轴承。

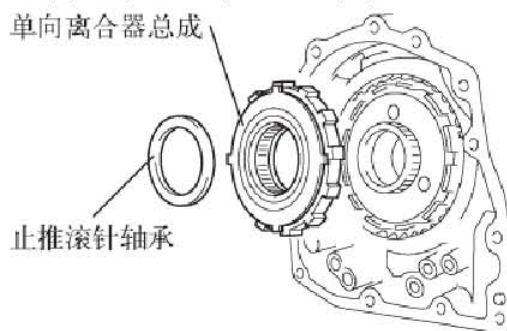

B). 从单向离合器总成上拆下单向离合器内座圈。

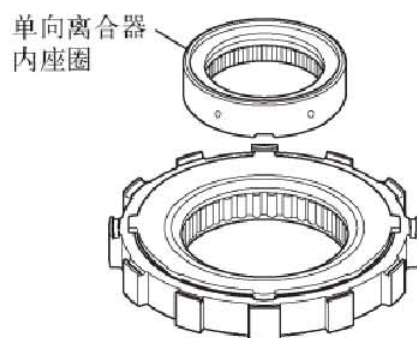

79). 拆卸单向离合器外套筒

A). 从变速器壳上拆下单向离合器外套筒。

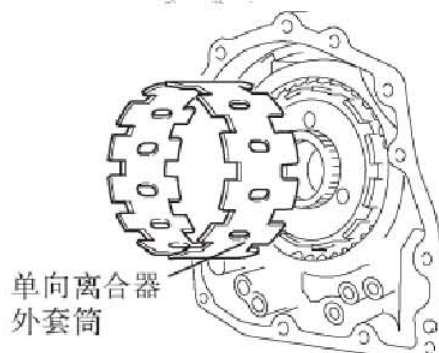

80). 拆卸1号行星齿轮架止推垫圈

A). 从行星齿轮总成上拆下1号行星齿轮架止推垫圈。

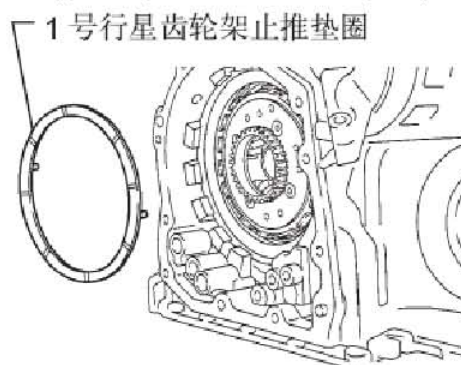

81). 拆卸二档制动离合器盘

- A). 用螺丝刀拆下卡环。
- B). 从变速器壳上拆下法兰、4个盘和4个片。

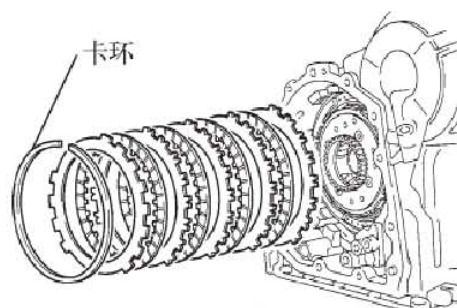

82). 检查二档制动离合器盘

83). 拆卸二档制动器活塞总成

- A). 用螺丝刀拆下卡环。

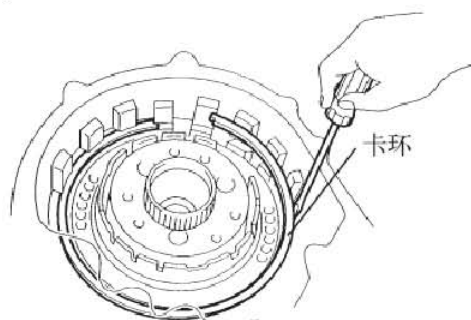

- B). 从变速器壳上拆下二档制动器活塞总成。



84). 拆卸二档制动器活塞回位弹簧分总成

- A). 将SST(专用工具)置于回位弹簧上,并用压力机压缩回位弹簧。
- B). 用螺丝刀拆下卡环。

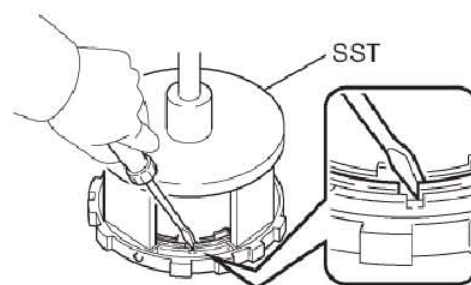

C). 拆下二档制动器活塞回位弹簧。

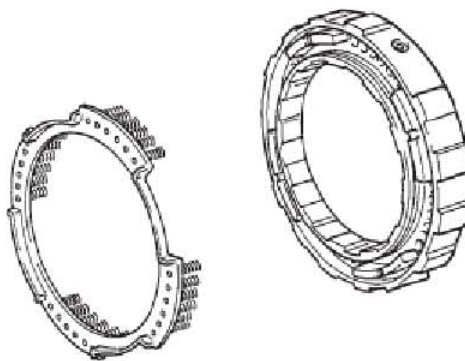

85). 拆卸二档制动器活塞

A). 固定二档制动器活塞，向二档制动缸吹入压缩空气 (392kPa, 4.0kgf/cm², 57psi) 以拆下二档制动器活塞。

小心: 拆下活塞时，用抹布或一块布握住活塞。否则可能导致活塞从制动缸中跳出。

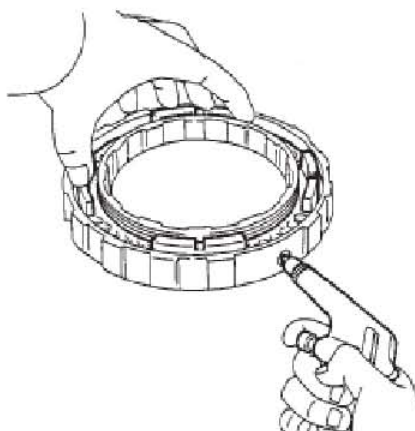

86). 拆卸二档制动器活塞O形圈

A). 从二档制动器活塞上拆下2个O形圈。

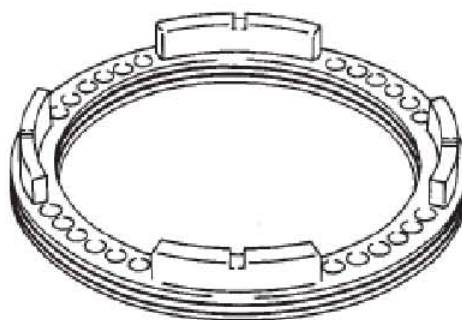

87). 拆卸后行星齿轮总成

A). 用螺丝刀拆下卡环。

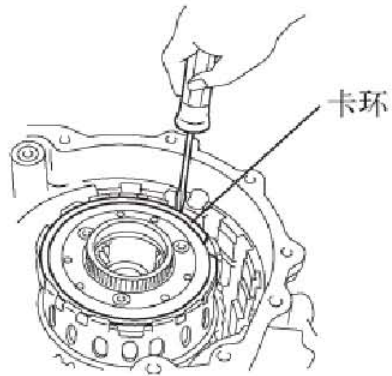

B). 从变速器壳上拆下后行星齿轮总成。

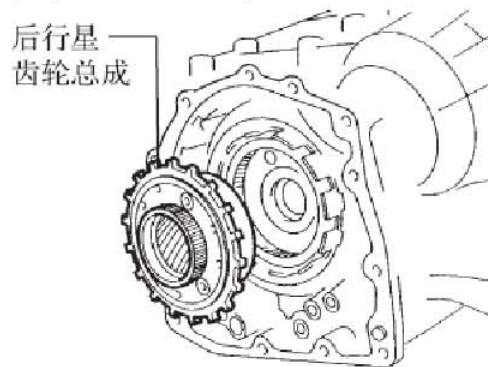

88). 拆卸输入轴太阳齿轮

A). 从变速器壳上拆下2个止推滚针轴承、2号止推轴承座圈、3号止推轴承座圈和输入轴太阳齿轮。

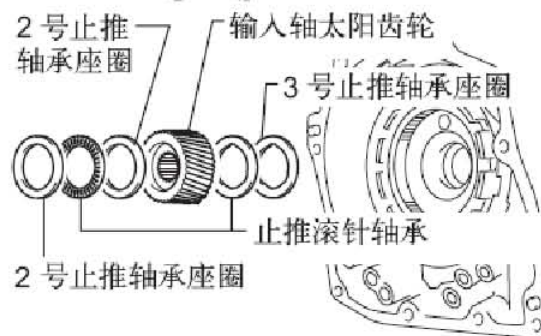

89). 拆卸一档和倒档制动离合器盘

A). 从变速器壳上拆下法兰、6个盘和6个片。

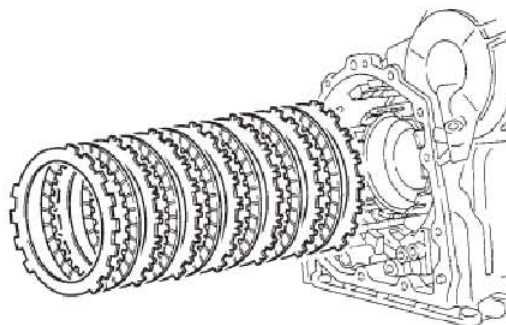

90). 检查一档和倒档制动离合器盘

91). 拆卸前行星齿轮总成

A). 用冲子和锤子松开锁紧垫圈。

小心：按下垫圈所有卡爪。否则，SST(专用工具)无法完全压在螺母上，螺母也不会松开。

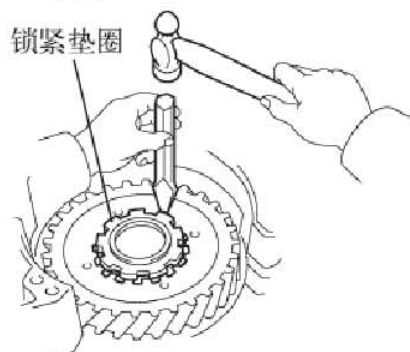

B). 用SST(专用工具)拆下螺母。

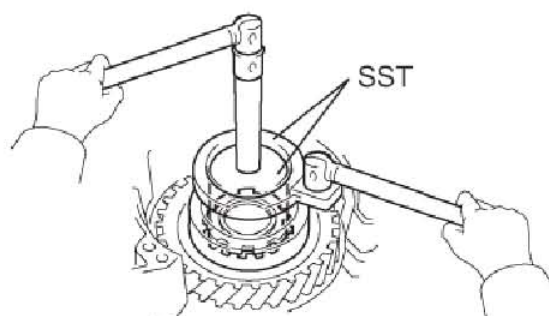

C). 用SST(专用工具)和压力机，从中间轴主动齿轮上拆下前行星齿轮总成。

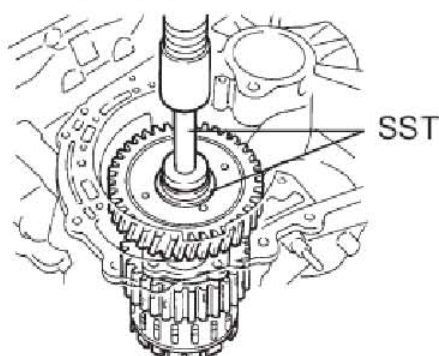

D). 从制动器毂上拆下前行星齿轮总成。

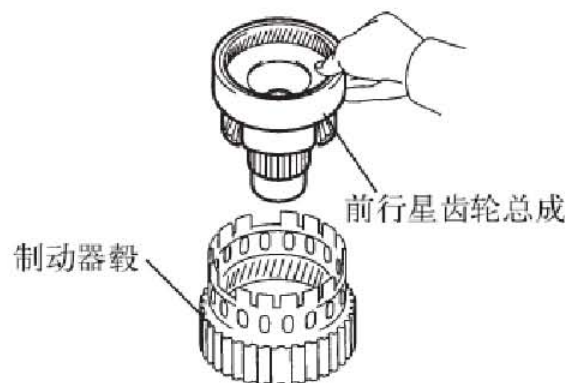

92). 拆卸前行星齿圈

A). 用螺丝刀从制动器毂上拆下卡环和前行星齿圈。

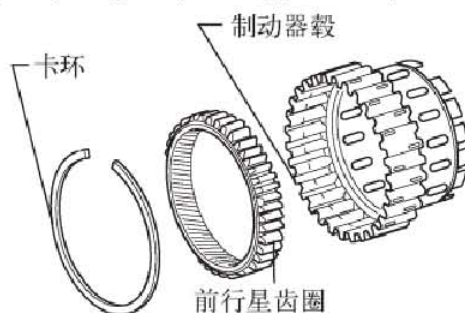

93). 拆卸一档和倒档制动器回位弹簧分总成

A). 将SST(专用工具)置于回位弹簧上，并用压力机压缩回位弹簧。

B). 用卡环扩张器拆下卡环。

小心:

- 弹簧座降低至距离卡环槽1到2mm (0.039到0.078in.) 时，停止压力机以防弹簧座变形。
- 不要过度扩张卡环。

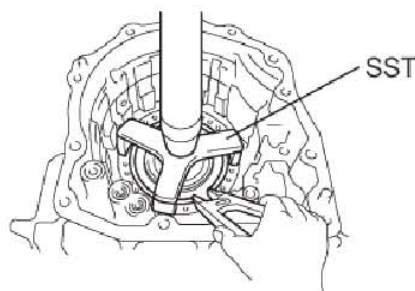

94). 检查一档和倒档制动器回位弹簧分总成

95). 拆卸一档和倒档制动器活塞

A). 向变速器壳吹入压缩空气(392kPa, 4.0kgf/cm², 57psi)，拆下一档和倒档制动器活塞。

小心:

- 吹入压缩空气可能会导致活塞跳出。拆下活塞时，用抹布或一块布将其握住。
- 吹入压缩空气时，小心不要让ATF溅出。

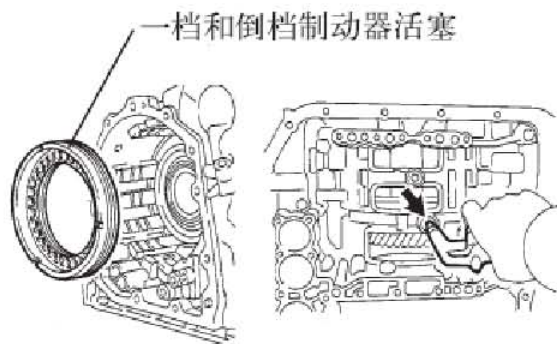

B). 从一档和倒档制动器活塞上拆下2个O形圈。

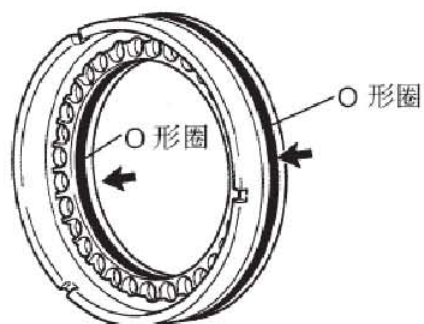

96). 拆卸中间轴主动齿轮

A). 用SST(专用工具)和压力机，从变速器壳上拆下中间轴主动齿轮。

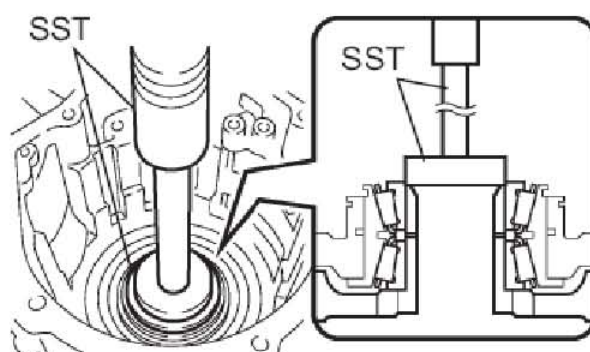

B). 如图所示，均匀地紧固2个螺栓，并在中间轴主动齿轮和内座圈之间留出约20.0mm(0.787in.)的间隙。

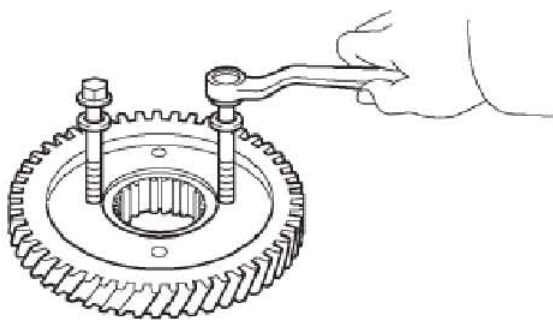

C). 用SST(专用工具)拆下滚锥轴承。

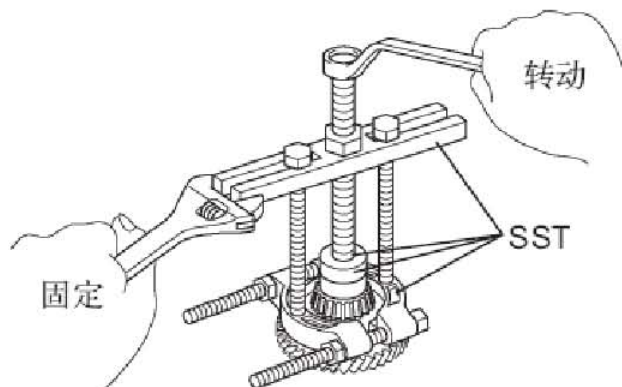

97). 拆卸中间轴主动齿轮轴承

A). 用卡环扩张器拆下卡环。

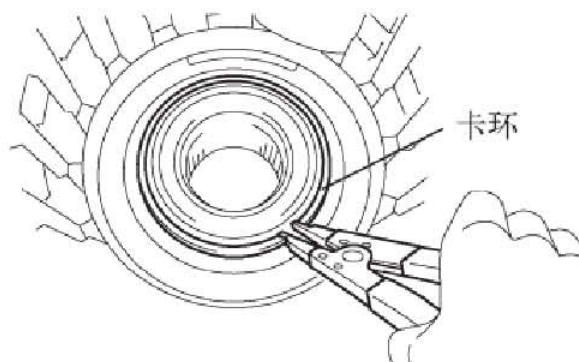

B). 用SST(专用工具)和压力机拆下轴承外座圈。

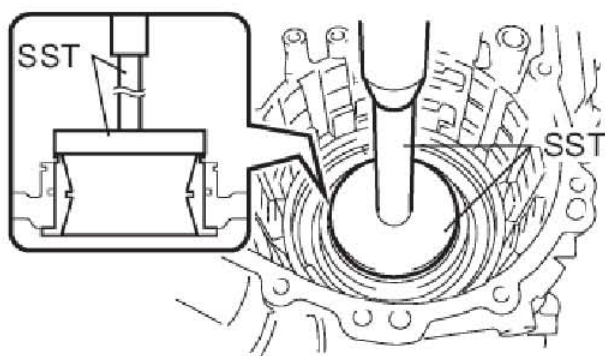

98). 拆卸2号通气塞

99). 拆卸低速档制动器回位弹簧分总成

A). 将SST(专用工具)置于回位弹簧上，并用压力机压缩回位弹簧。

B). 用卡环扩张器拆下卡环。

小心:

- 弹簧座降低至距离卡环槽1到2mm (0.039到0.078in.) 时，停止压力机以防弹簧座变形。
- 不要过度扩张卡环。

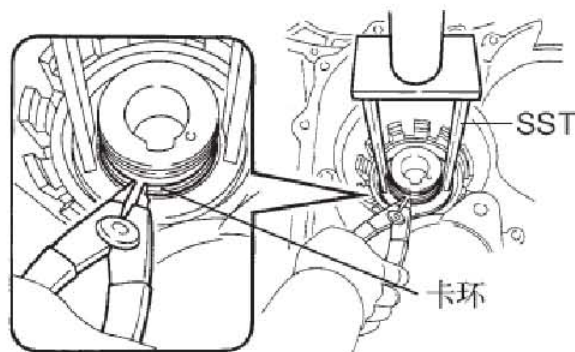

100). 检查低速档制动器回位弹簧分总成

101). 拆卸低速档制动器活塞

A). 向变速器壳吹入压缩空气 (392kPa, 4.0kgf/cm², 57 psi)，拆下低速档制动器活塞。

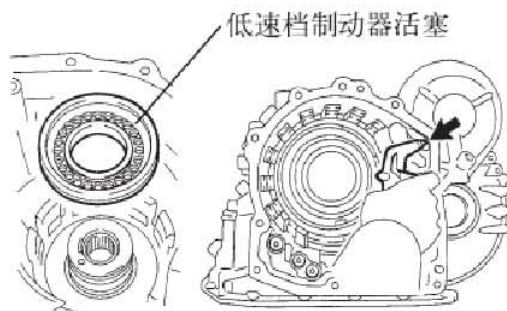

B). 从低速档制动器活塞上拆下2个O形圈。

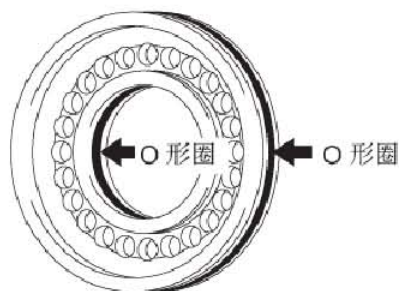

102). 拆卸滚针轴承

A). 用SST(专用工具)从变速器壳上拆下滚针轴承。

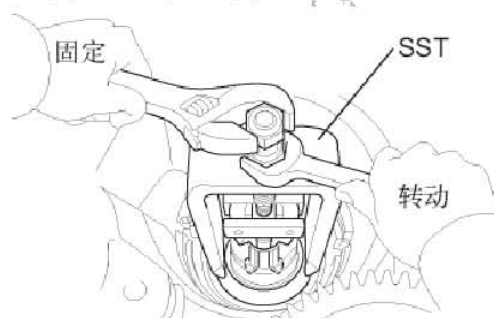

103). 拆卸低速档离合器鼓护油环

A). 从变速器壳上拆下2个护油环。

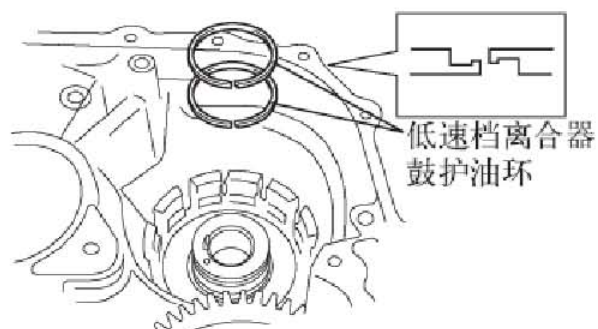

104). 拆卸变速器壳1号塞

A). 拆下2个变速器壳1号塞。

B). 从2个变速器壳1号塞上拆下2个O形圈。

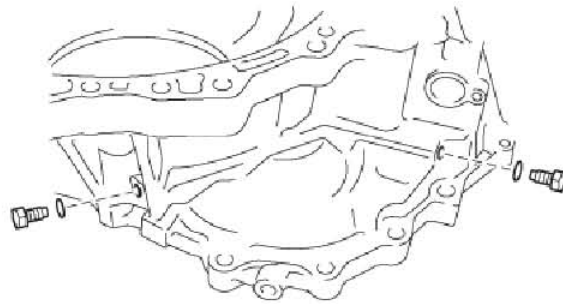

105). 拆卸低速档滚柱轴承

A). 用SST(专用工具)从变速器壳上拆下低速档滚柱轴承。

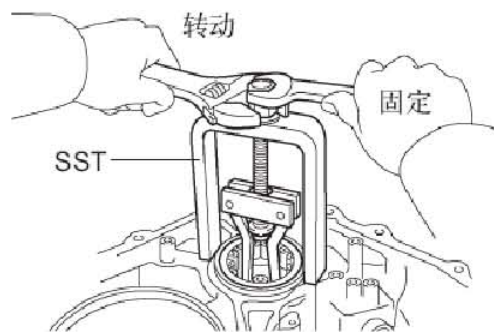

106). 拆卸低速档输出轴护油环

A). 从变速器外壳上拆下护油环。



107). 拆卸差速器齿轮润滑油供油管

A). 从变速器外壳上拆下螺栓、变速器供油管卡夹和差速器齿轮润滑油供油管。

小心：不要使管弯曲。

