

## 14. 输出轴、输出齿轮、惰轮、减速小齿轮和轴承座圈

### 14.1 部件

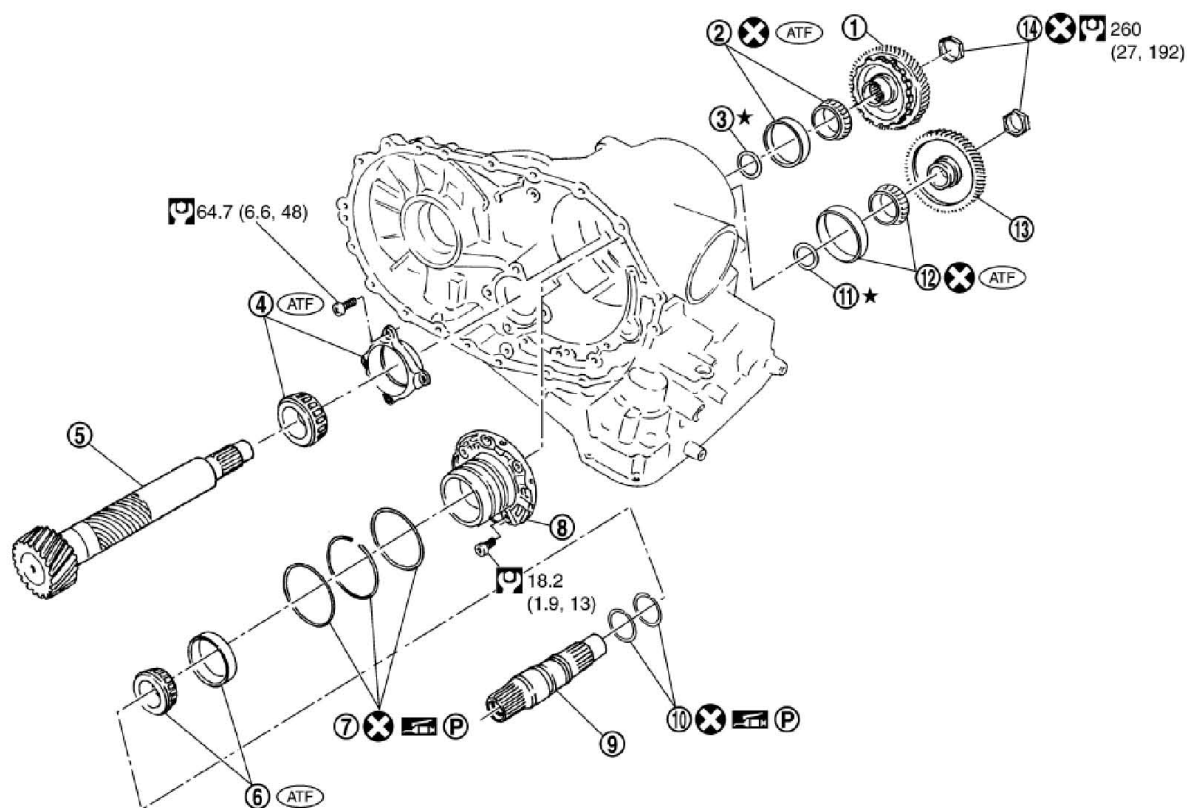

1. 惰轮	2. 惰轮轴承	3. 减速小齿轮调整垫片
4. 减速小齿轮轴承	5. 减速小齿轮	6. 输出轴轴承
7. 密封圈	8. 轴承座圈	9. 输出轴
10. 密封圈	11. 输出齿轮调整垫片	12. 输出齿轮轴承
13. 输出齿轮	14. 锁紧螺母	

### 14.2 分解

1). 拆下输出轴的密封圈及轴承座圈。

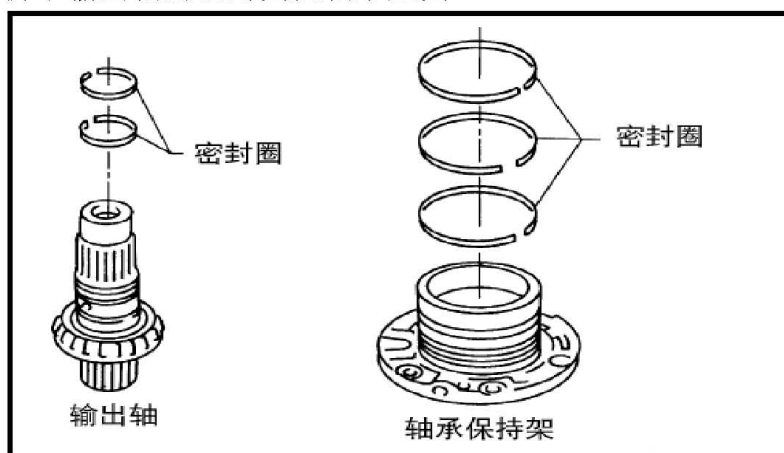

2). 按以下步骤拆卸输出轴轴承。

- A). 将输出轴轴承内座圈 (1) 放在冲头 A [通用维修工具: 内径 31 mm (1.22 in)] 上, 并将适当的冲头 B 置于输出轴 (2) 上, 然后按下输出轴 (2), 以拆下输出轴轴承内座圈 (1)。

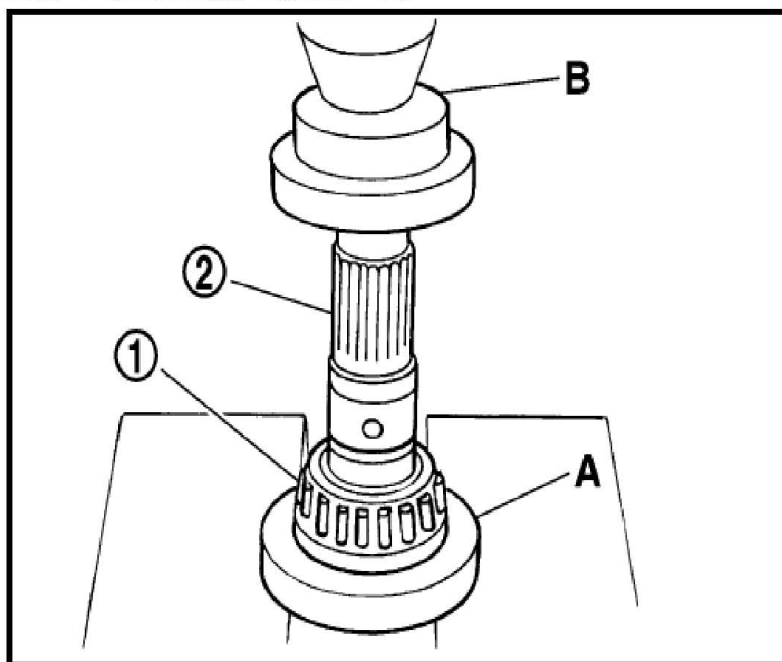

注意:

- 将冲头 A 置于输出轴轴承内座圈 (1) 上。

- B). 将专用维修工具 [SST] 置于输出轴轴承外座圈上, 然后从轴承座圈中拆下输出轴轴承外座圈。

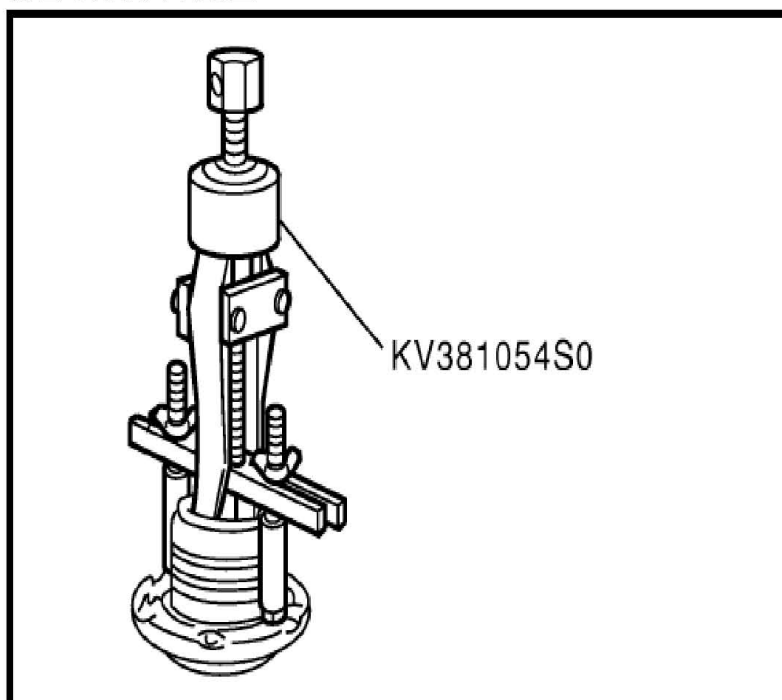

3). 按以下步骤拆卸输出齿轮轴承。

A). 在输出齿轮 (1) 的配合面与输出齿轮轴承内座圈 (2) 之间插入一个平头螺丝刀 A, 并扩大间隙。

注意:

- 注意不要损坏输出齿轮 (1)。

B). 将冲头 B [通用维修工具: 33 mm (1.30 in) 直径] 置于惰轮 (1) 上, 并使用拔具 C (通用维修工具) 拆下输出齿轮轴承内座圈 (2)。

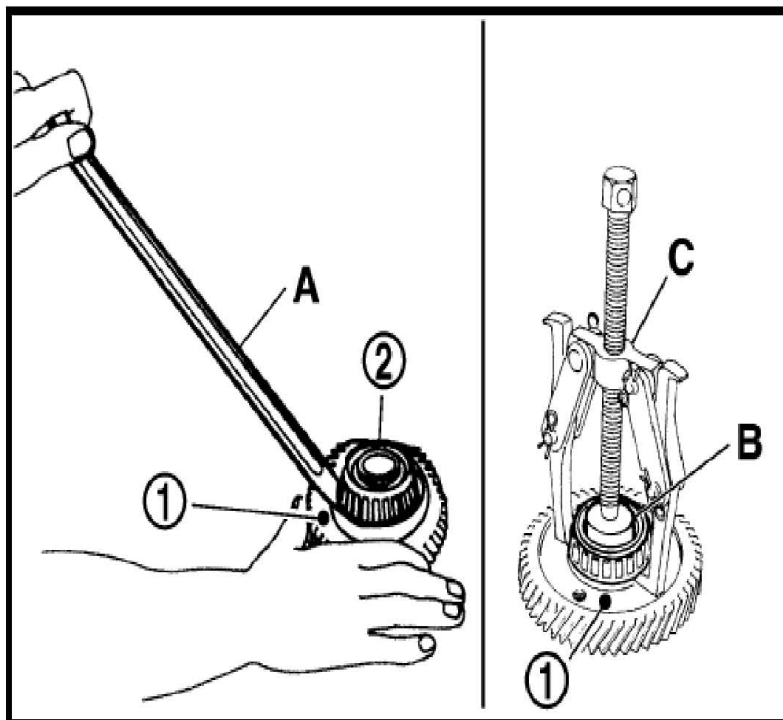

C). 将工具 A 置于输出齿轮轴承外座圈 (1) 上, 并从轴承座圈 (2) 中拆下输出齿轮轴承外座圈 (1)。

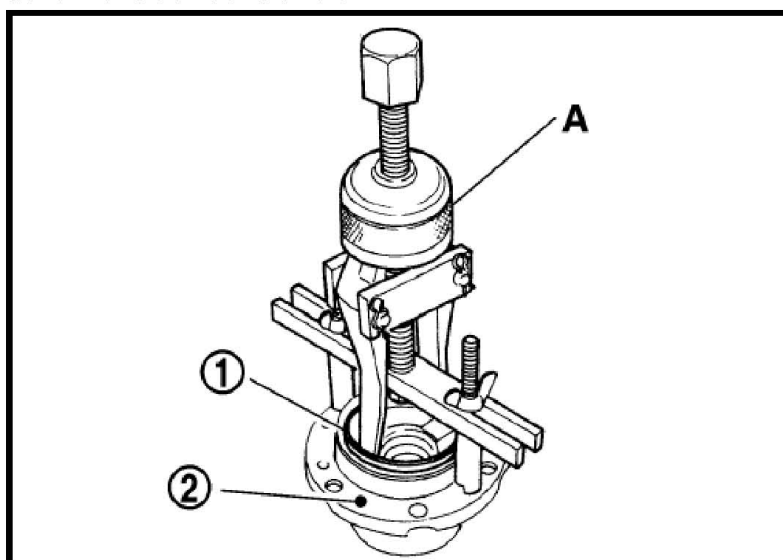

4). 按以下步骤拆下惰轮轴承。

A). 在惰轮 (1) 的配合面与惰轮轴承内座圈 (2) 之间插入一个平头螺丝刀 A, 并扩大间隙。

**注意:**

- 注意不要损坏惰轮 (1)。

B). 将冲头 B [通用维修工具: 34 mm (1.34 in) 直径] 置于惰轮 (1) 上, 并使用拔具 C (通用维修工具) 拆下惰轮轴承内座圈 (2)。

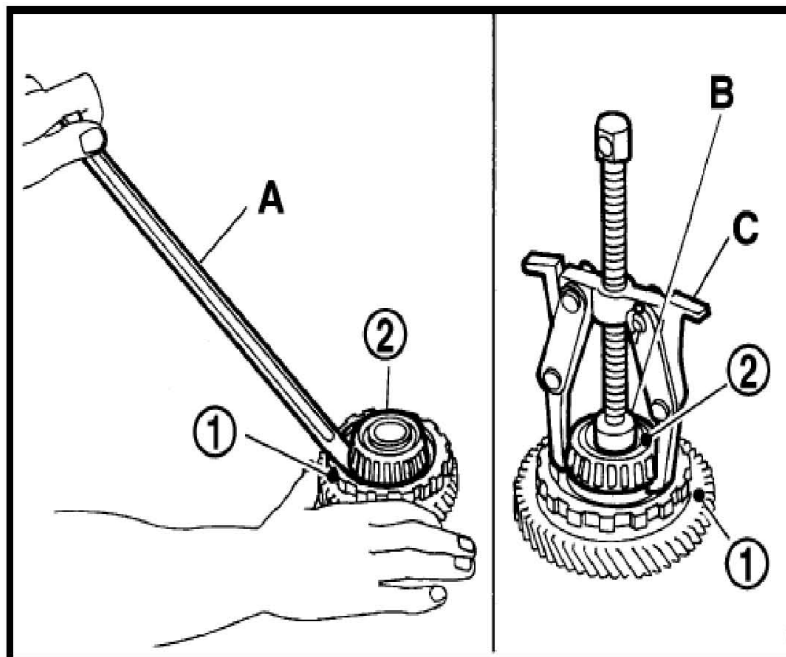

C). 将专用维修工具[SST] 置于惰轮轴承外座圈上, 然后从变速箱中拆下惰轮轴承外座圈。

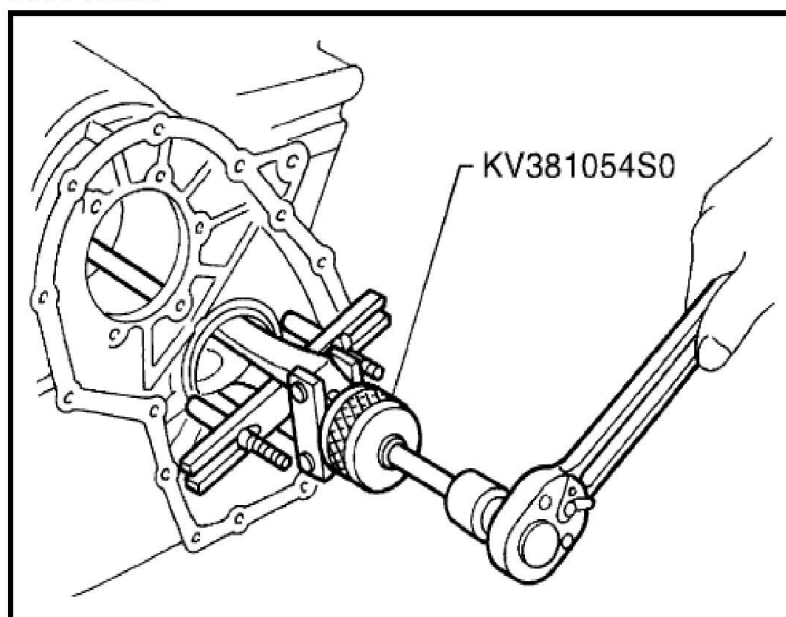

5). 按以下步骤拆卸减速小齿轮轴承。

- A). 将专用维修工具[SST] 置于减速小齿轮轴承内座圈上，按下减速小齿轮，以拆下减速小齿轮轴承内座圈。

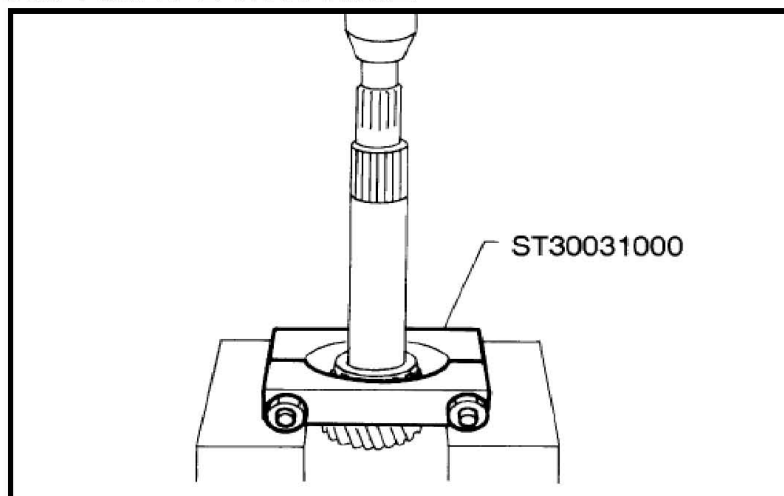

**注意:**

- 将专用维修工具[SST] 置于安装在减速小齿轮轴承内圈上。

B). 从变速箱上拆下减速小齿轮轴承外圈。

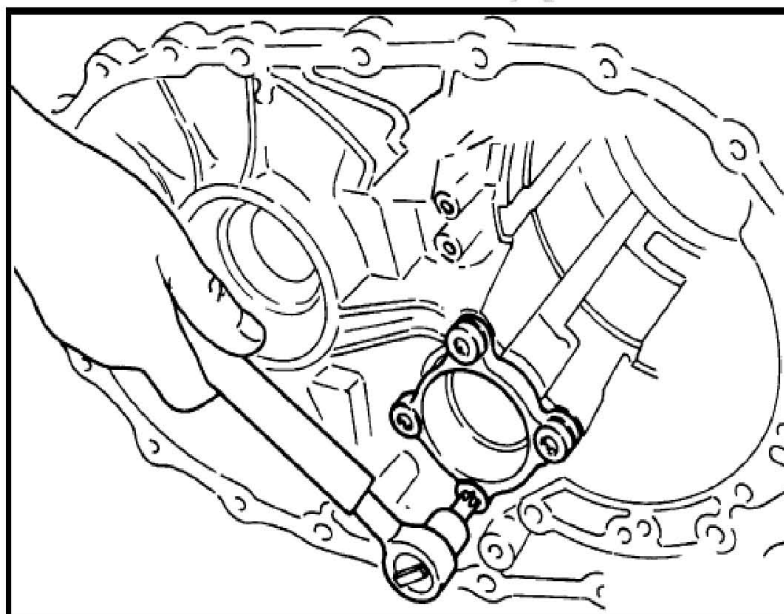

### 14.3 检查

1). 输出轴、输出齿轮、惰轮及减速小齿轮

检查是否磨损、损坏或出现裂纹。如有必要，请更换。

2). 轴承

- 确定轴承可以自由转动，并且没有异响、裂纹、凹坑或磨损。
- 在更换滚锥轴承时应该成套更换内外座圈。
- 检查变形或损坏情况。如有必要，请更换。

### 3). 密封圈间隙

- 将新的密封圈 (1) 安装到输出轴上 (2)。
- 测量每个密封圈与圈槽之间的间隙 “A”。
- 如果测量值超出了允许的限值，则更换输出轴 (2)。
- 将新的密封圈 (1) 安装到轴承座圈上 (3)。
- 测量每个密封圈与圈槽之间的间隙 “A”。
- 如果测量值超出了允许的限值，请更换轴承座圈 (3)。

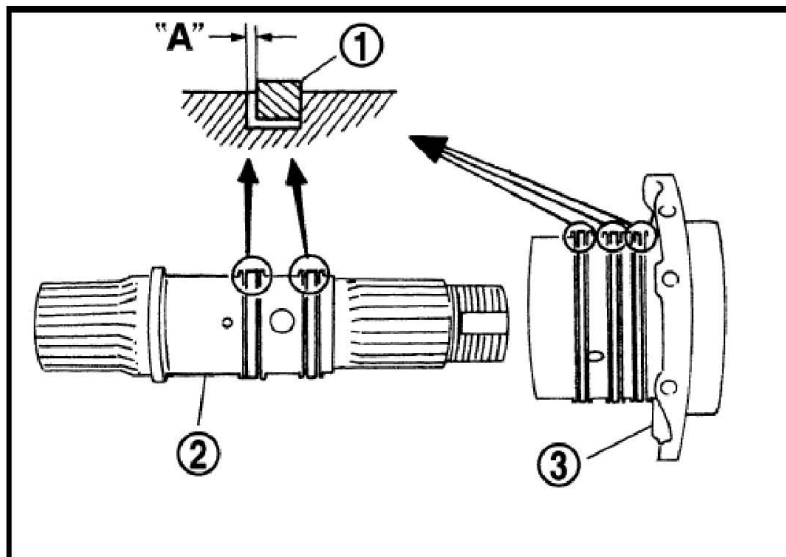

## 14.4 组装

### 1). 按以下步骤安装减速小齿轮轴承。

- A). 将专用维修工具[SST] 置于减速小齿轮轴承内座圈上，按下减速小齿轮，以安装减速小齿轮轴承内座圈。

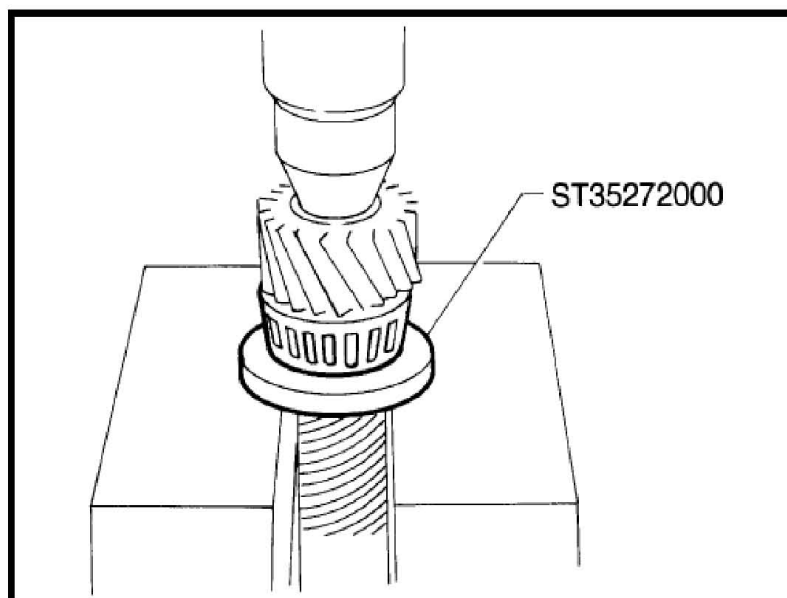

### 注意:

- 将专用维修工具[SST] 置于安装在减速小齿轮轴承内圈上。

- B). 在变速箱上安装减速小齿轮轴承外圈。
- C). 将减速小齿轮轴承外圈的固定螺栓拧紧至规定扭矩。

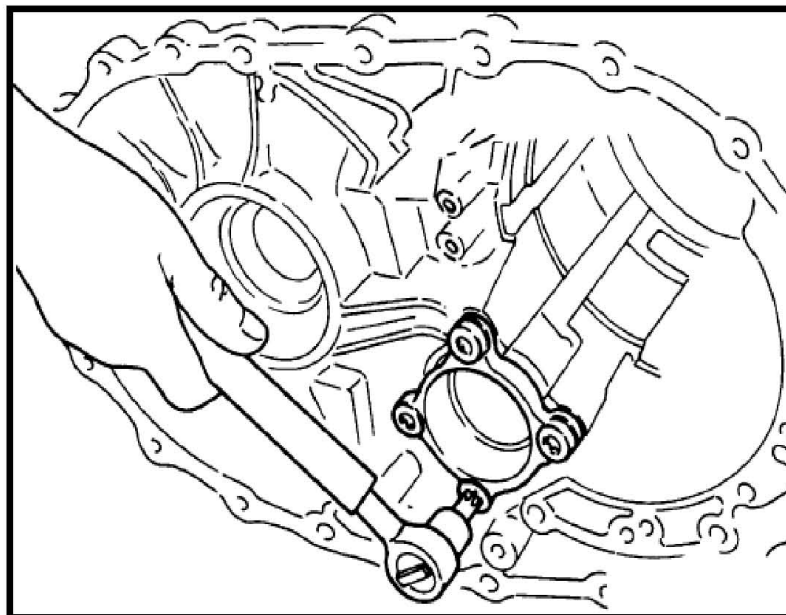

2). 检查减速小齿轮轴承预载。

3). 按以下步骤安装惰轮轴承。

- A). 将工具 A 与合适的冲头 B 置于在惰轮轴承内座圈 (1) 上，并按下惰轮轴承内座圈 (1) 将其安装到惰轮 (2) 上。

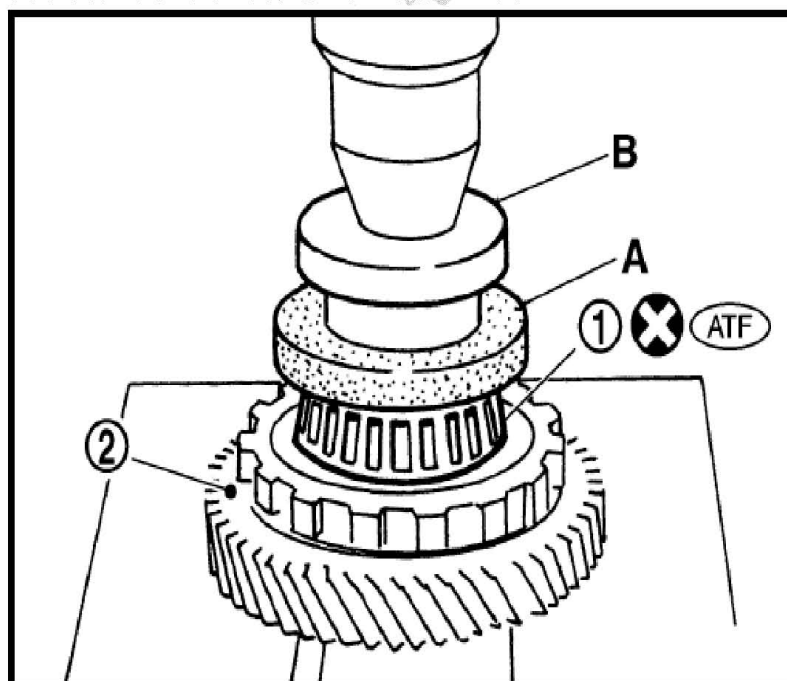

注意:

- 将工具 A 置于在惰轮轴承内座圈 (1) 上。

- B). 将专用维修工具[SST] 置于惰轮轴承外座圈上, 然后将惰轮轴承外座圈压入变速箱。

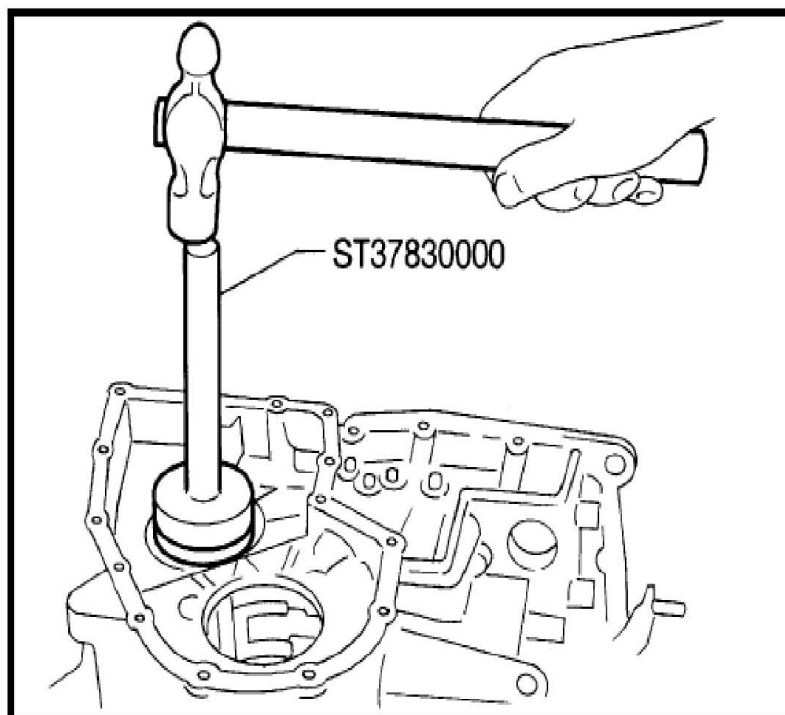

- 4). 按以下步骤安装输出轴轴承。

- A). 将冲头 A [ 通用维修工具: 内径 31 mm (1.22 in) ] 置于差速器箱 (1) 上, 并将适当的冲头 B 置于输出轴轴承内座圈 (1) 上, 并将输出轴 (2) 按到输出轴轴承内座圈 (1) 上。

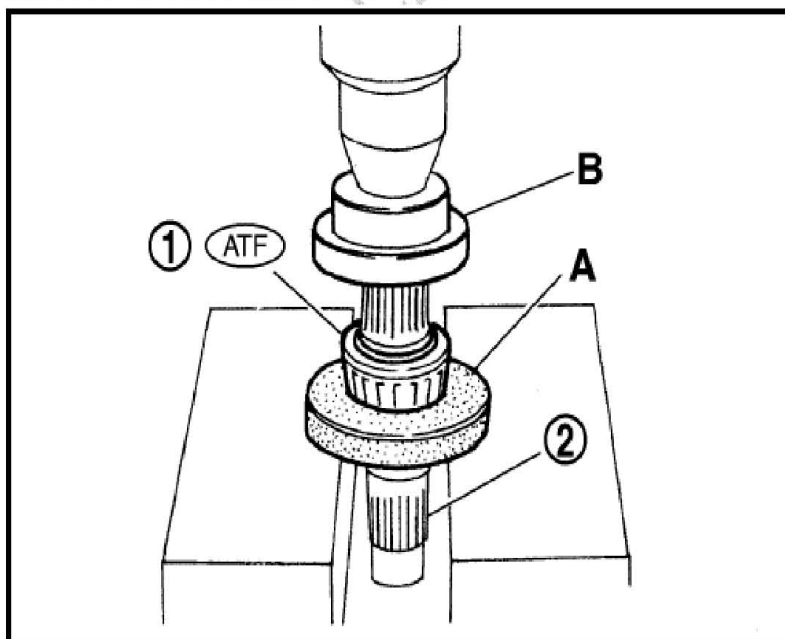

注意:

- 将冲头置于在输出轴轴承内座圈 (1) 上。



- B). 将专用维修工具[SST] 置于输出轴轴承外座圈上, 然后将输出轴轴承外座圈压入轴承座圈。

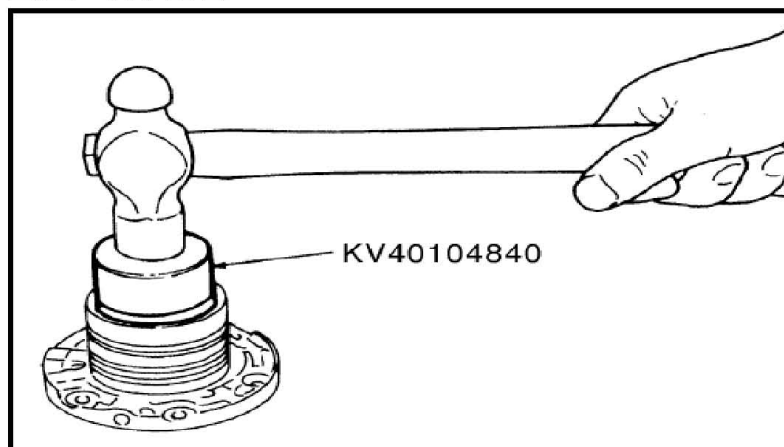

- 5). 检查输出轴轴承的预载。

- 6). 按照下面的步骤安装密封圈。

- A). 平稳地将密封圈 (1) 安装在输出轴 (2) 以及轴承座圈 (3) 的圈槽内, 恰好完全封闭开口。

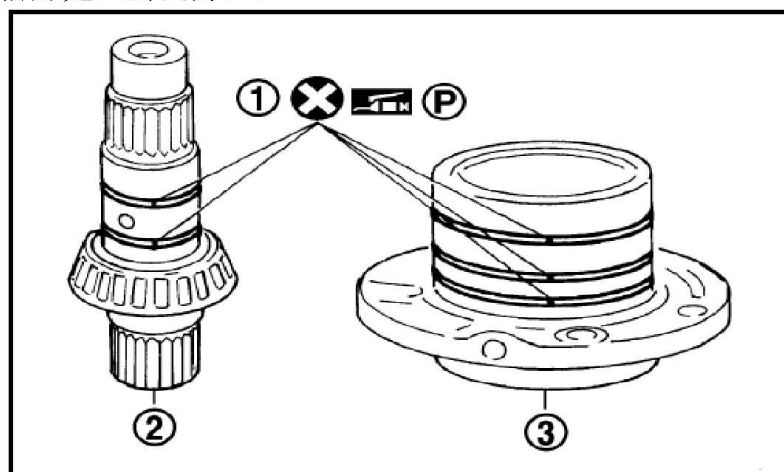

注意:

- 利用纸包裹住密封圈, 以防止其张开。

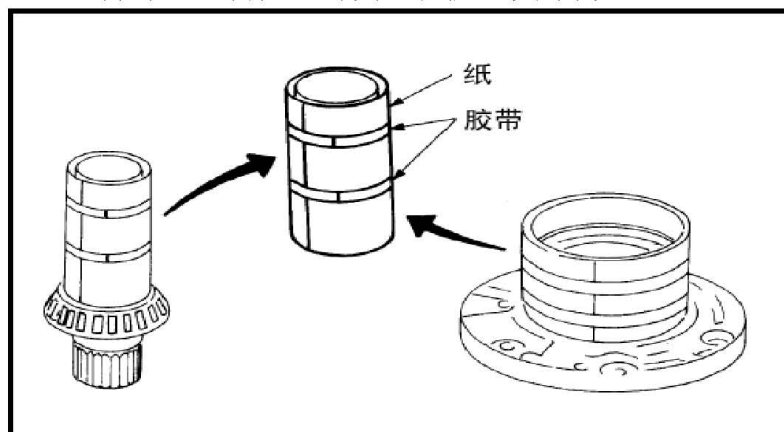

7). 按以下步骤安装输出轴轴承。

A). 将工具 A 与合适的冲头 B 置于输出齿轮轴承内座圈 (1) 上，并按下输出齿轮轴承内座圈 (1) 将其安装到输出齿轮 (2) 上。

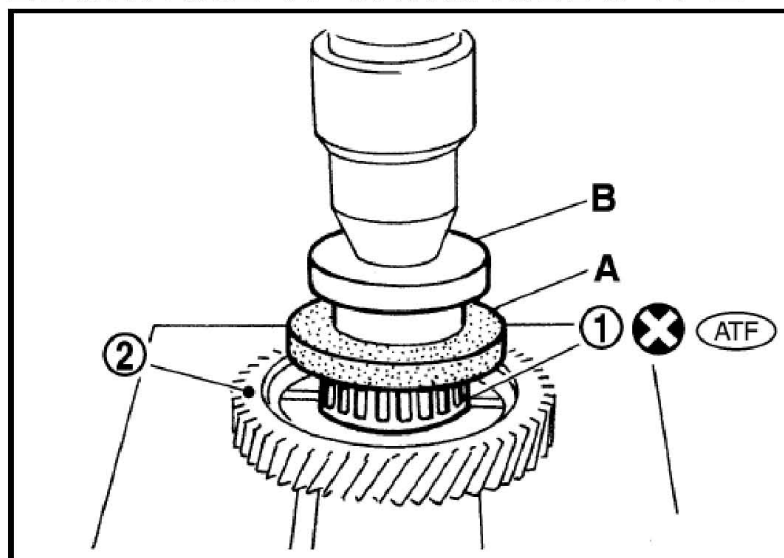

注意:

- 将工具 A 置于输出齿轮轴承内座圈 (1) 上。

B). 将专用维修工具安装在输出齿轮轴承外座圈上，然后将输出齿轮轴承外座圈压入轴承座圈。

