

2.13 电动门锁

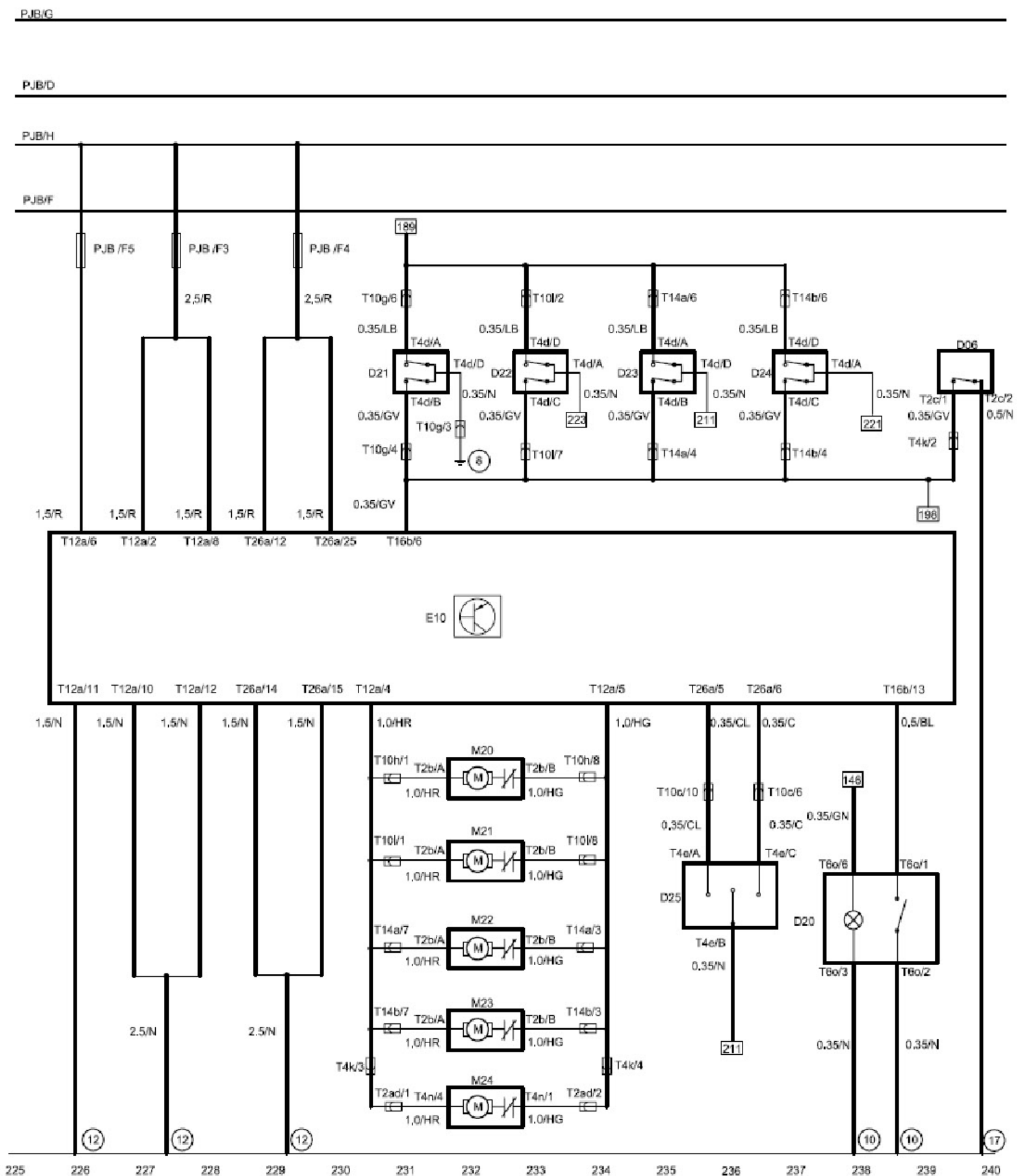

前门中控开关、门锁电机、警告灯模块、门微动开关电路图

T4k-右尾门线束与主线束接插件 4孔 白色
T2c-尾门门开指示信号接插件 2孔 白色
T16b-车身控制器BCM接插件 16孔 白色
T12a-车身控制器BCM接插件 12孔 白色
T26a-车身控制器BCM接插件 26孔 白色
T2b-门锁电机接插件 2孔 黑色
T14a-左后门对接主线束接插件 14孔 白色
T14b-右后门对接主线束接插件 14孔 白色
T10c-左前门线束与仪表板主线束对插件 白色 10孔
T10g-左前门线束与仪表板主线束对插件 橙色 10孔
T10h-左前门线束与仪表板主线束对插件 黑色 10孔
T10i-右前门线束与仪表板主线束对插件 黑色 10孔
T10j-右前门线束与仪表板主线束对插件 白色 10孔

D21-左前门门微动开关
D22-右前门门微动开关
E10-BCM控制器
D20-双闪开关
D25-左前门中控开关
D23-左后门门微动开关
D24-右后门门微动开关
M20-左前门门锁电机
M21-右前门门锁电机
⑫-主线束左侧B立柱下搭铁点
⑩-仪表板横梁搭铁点
⑧-主线束左侧A立柱下搭铁点
⑰-主线束C立柱搭铁点

PJB D-连接, 仪表板保险丝盒接线柱
PJB G-连接, 仪表板保险丝盒接线柱
PJB F-连接, 仪表板保险丝盒接线柱
PJB H-连接, 仪表板保险丝盒接线柱
PJB-仪表板保险丝盒
M22-左后门门锁电机
M23-右后门门锁电机
M24-尾门锁电机
T4d-门锁微动开关接插件 4孔 黑色
T4e-左前门中控开关接插件 4孔 灰色
T6c-警告灯模块接插件 6孔 蓝色
D06-尾门门开指示开关 2孔 白色
T4n-尾门锁电机接插件 4孔 黑色