

C0025 左前轮速传感器轮速变化过大故障解析

故障码说明：

故障码 (DTC)	说明
C0025	左前轮速传感器轮速变化过大

●检查电路（见 7-6）

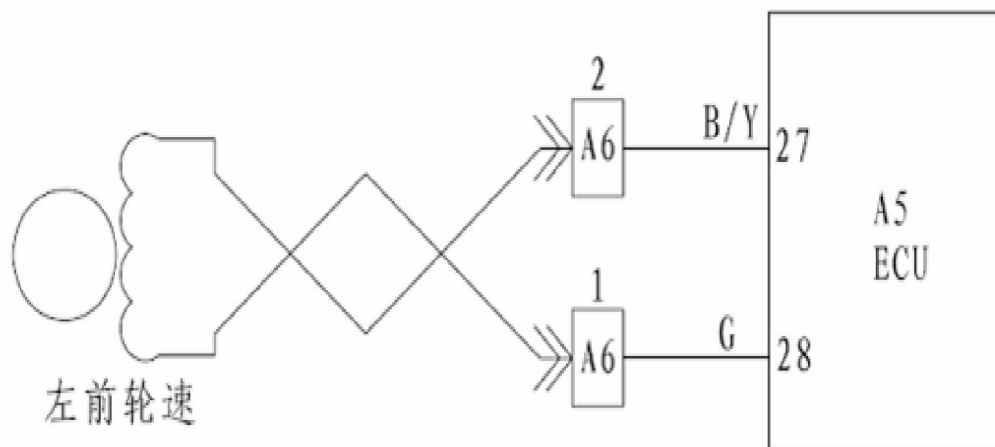

图 7-6

故障码诊断流程:

C0025—左前轮速传感器轮速变化过大				
步骤	诊断动作	标准值	是	否
1	系统自诊断过程	是否完成	进行下步	至步骤 11
2	检查 DTC-C0025 显示状态	是否为当前代码	至步骤 12	进行下步
3	1.点火开关转至 OFF 2.检查左前轮速传感器外观 3.检查左前轮速传感器信号齿圈外观	是否有物理损伤	至步骤 13	进行下步
4	1.停车,熄火,点火开关转至 OFF 2.连接故障诊断仪,并选择数据清单,监控轮速传感器 3.启动发动机,车辆不移动 4.轻轻踩下油门踏板,以提高发动机空转速度	C0025 是否复位或此时轮速传感器是否有信号	至步骤 14	进行下步
5	1.连接故障诊断仪,并选择数据清单,监控轮速传感器 2.进行试车,至最大极限速度,后慢慢减速到零,重复几次	C0025 是否复位或此时与其它车轮信号相比,变化是否超过 5 公里/小时	进行下步	至步骤 15
6	1.停车,点火开关转至 OFF 2.抬升并适当支撑车辆 3.从左前轮速传感器上断开线束 4.将欧姆表连接到左前轮速传感器的两个端子 1-A6、2-A6 上,测量阻值	阻值是否为 $1780 \pm 150 \Omega$	进行下步	至步骤 16
7	1.轮速传感器仍与线束断开 2.将电压表连接到左前轮速传感器的端子两个端子上 3.选择交流毫伏标度 4.旋转左前轮,同时观察量表上电压	输出应至少 100 毫伏	进行下步	至步骤 16

8	1.断开 ECU 上的线束连接器 2.将欧姆表一端连接到 ECU 线束端子 28-A5 上,另一端接到轮速传感器线束接插件端子 1-A6	阻值是否小于 1 Ω	进行下步	至步骤 17
9	1.断开 ECU 上的线束连接器 2.将欧姆表一端连接到 ECU 线束端子 27-A5 上,另一端接到轮速传感器线束接插件端子 2-A6	阻值是否小于 1 Ω	进行下步	至步骤 18
10	1.断开 ECU 上的线束连接器 2.将欧姆表连接到 ECU 线束端子 28-A5 和 27-A5 上	电阻值是否大于 1M Ω	至步骤 20	至步骤 19
11	进行此故障树之前,进行诊断电路检查	是否完成	至步骤 1	检查
12	在作 C0025 故障图表之前,制作 C0025 诊断图表	是否完成	至步骤 1	制作
13	维修已损坏的左前轮速传感器和 / 或齿圈	是否修复	至步骤 21	至步骤 16
14	检查左前 ABS 模块线束有无潜在点火噪声源,诸如火花塞导线等	是否存在	至步骤 21	至步骤 16
15	诊断故障代码 C0021 是间歇性的	是否存在	进行下步	至步骤 4
16	更换左前轮速传感器	是否修复	至步骤 21	进行下步
17	维修端子 28-A5 与 2-A6 之间的开路或高电阻	是否修复	至步骤 21	进行下步
18	维修端子 27-A5 与 1-A6 之间的开路或高电阻	是否修复	至步骤 21	进行下步
19	维修端子 28-A5 和端子 27-A5 之间的短路故障	是否修复	至步骤 21	进行下步
20	更换 ECU	是否修复	进行下步	
21	使用诊断仪清理诊断故障代码	故障代码是否复位	至步骤 1	系统 OK