

## 20. 拆卸和安装制动主缸

所需要的专用工具和维修设备

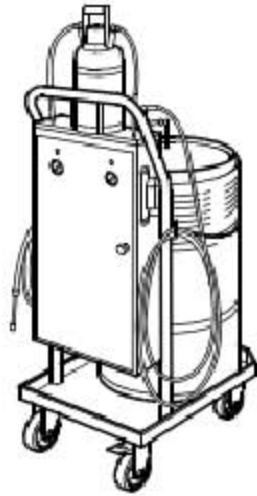

◆ 扭矩扳手



### 20.1 拆卸

- 1). 对于装有已编码收音机的汽车要注意编码，如有必要可询问。
- 2). 断开蓄电池的连接。
- 3). 拆卸和安装蓄电池。
- 4). 拆卸蓄电池支架。
- 5). 将足够多的非纤维抹布放在发动机和变速箱区域内。
- 6). 用制动液加注和排气装置或者抽吸装置尽量多地从制动液储液罐中抽出制动液。

**配备手动变速器的汽车：**

- 7). 拔下并绑离合器主缸的补液软管(图中 B 所示)。

以下适用于所有车辆:

8). 拔下浮子警报显示传感器的插头连接(图中 A 所示)。

9). 从制动主缸上脱开固定导线(图中箭头所示)。

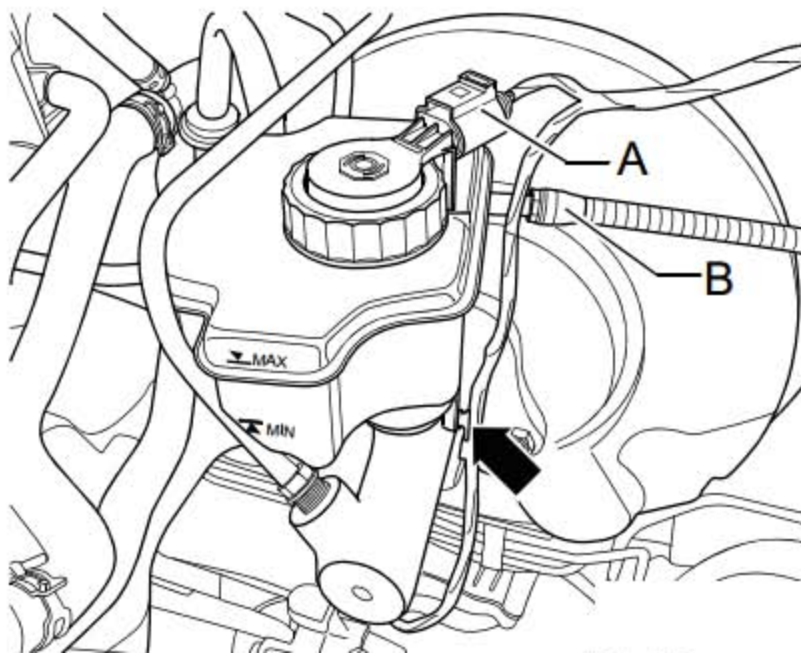

10). 将连接插头(图中 1 所示)从制动信号灯开关 -F-(图中 3 所示)上拔下。

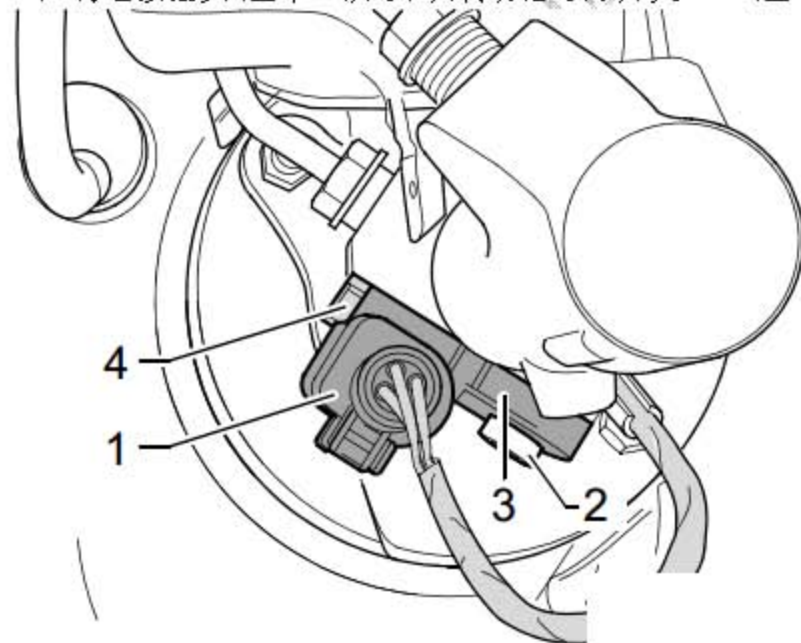

11). 拆卸制动液储液罐, 为此要将储液罐上两侧固定卡向外压并同时从密封塞中拉出。

12). 拧下制动主缸上的制动管路(图中 1 所示), 用维修套件中的密封塞 (配件号 1H0 698 311 A) 堵住制动管。

13). 从制动主缸上拧下螺母(图中 2 所示)。

14). 小心地从制动助力器中取出制动主缸。

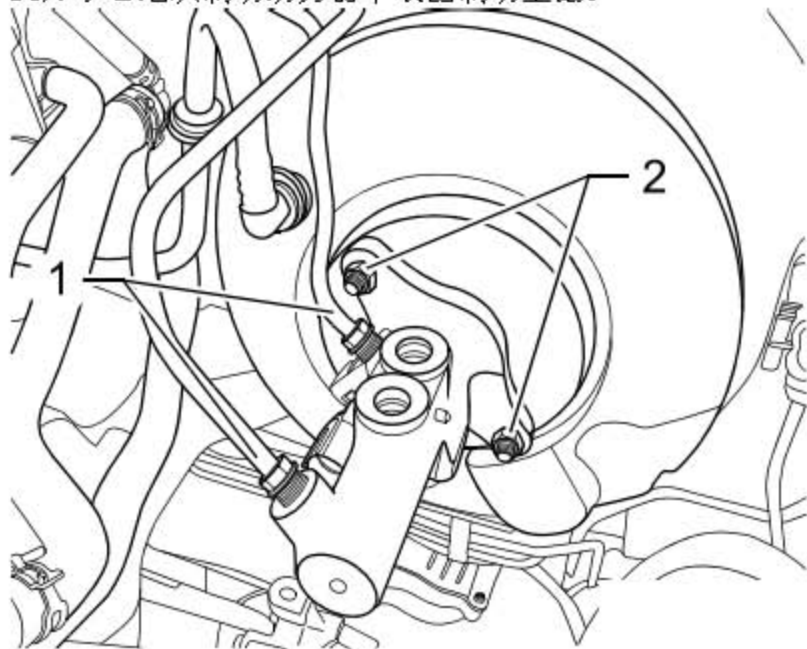

## 20.2 安装

安装以倒序进行。

安装时特别注意下列事项:

1). 组装制动主缸及制动助力器时, 注意推杆在制动主缸中的正确位置。

### 拧紧力矩:

将制动主缸安装在制动助力器上 25Nm

◆ 使用新螺母!

制动管安装到制动主缸上 14Nm

## 21. 拆卸和安装制动助力器

所需要的专用工具和维修设备

- ◆ 制动液加注及排气装置

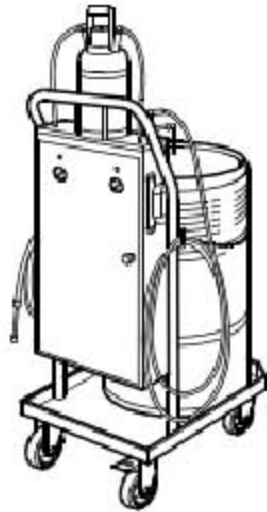

- ◆ 扭矩扳手



### 21.1 拆卸

- 1). 对于装有已编码收音机的汽车要注意编码，如有必要可询问。
- 2). 根据发动机型号，仅拆卸吸气软管或拆卸进气软管和空气滤清器壳体。
- 3). 断开蓄电池的连接。
- 4). 拆卸和安装蓄电池。
- 5). 拆卸蓄电池支架。
- 6). 将足够多的非纤维抹布放在发动机和变速箱区域内。
- 7). 用制动液加注和排气装置或者抽吸装置尽量多地从制动液储液罐中抽出制动液。

**配备手动变速箱的汽车:**

8). 拔下并绑高离合器主缸的补液软管(图中 B 所示)。

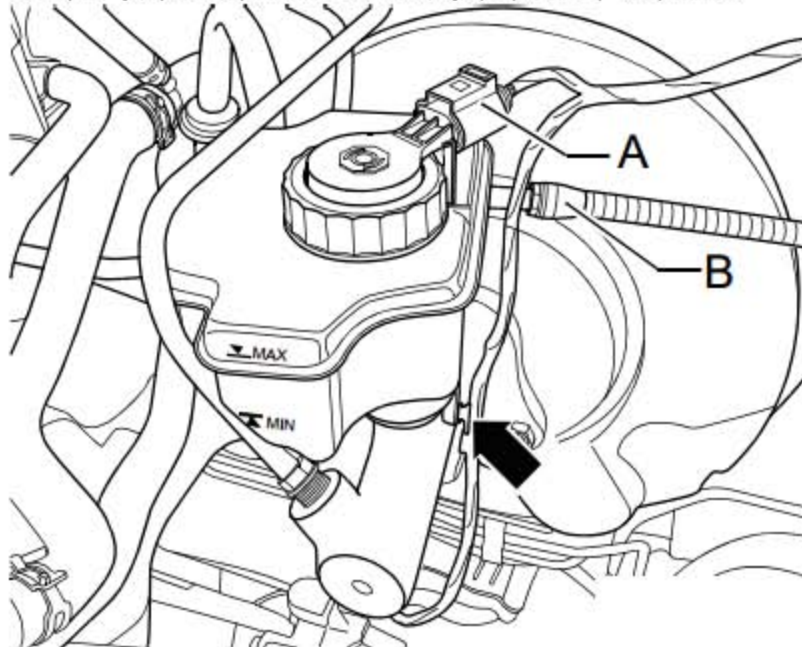
**以下适用于所有车辆:**

9). 拔下浮子警报显示传感器的连接插头(图中 A 所示)。

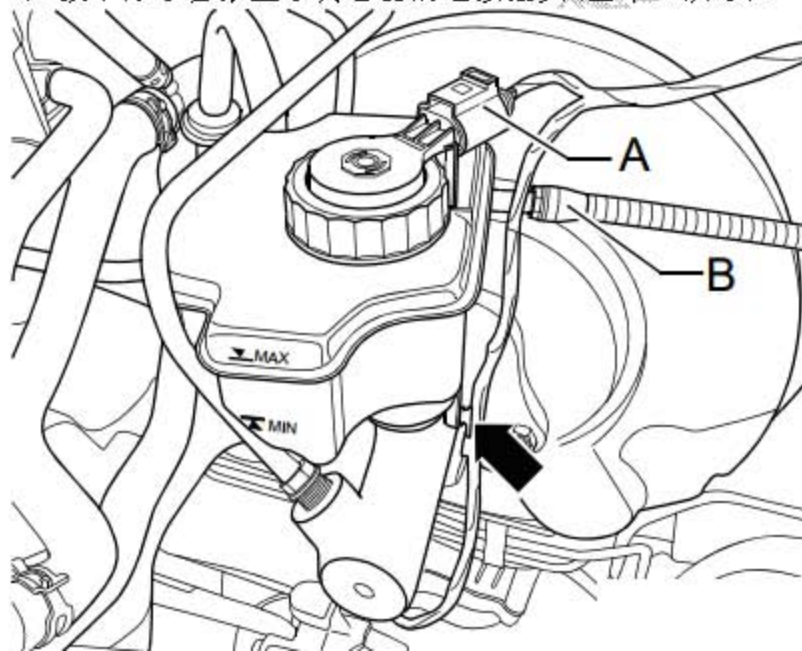

10). 将连接插头(图中 1 所示)从制动信号灯开关 -F-(图中 3 所示)上拔下。

11). 拧下制动主缸上的制动管路(图中 1 所示), 用维修套件中的密封塞 (配件号 1H0 698 311 A) 堵住制动管。

12). 从制动助力器上拉出真空软管。

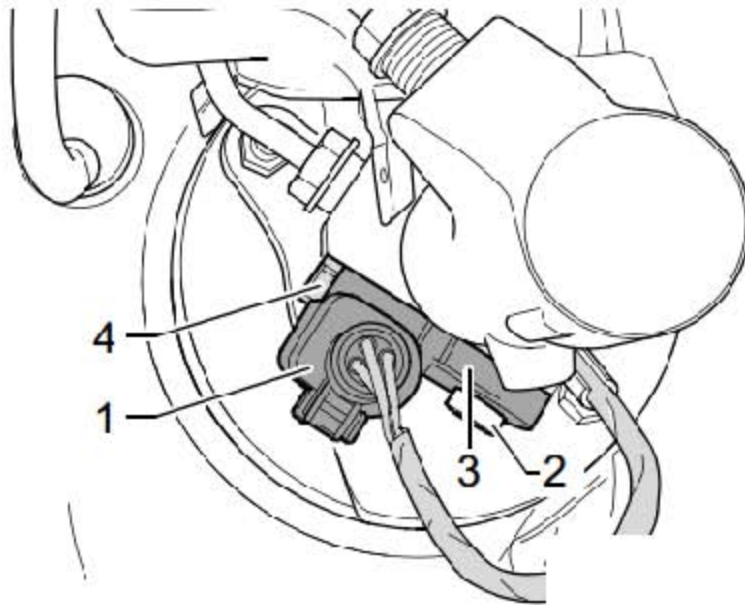
**配备 7 档双离合变速箱的汽车:**

- 13). 从球头上取下变速杆拉索，并从拉索支座中取出；换挡操纵机构。
- 14). 从变速箱换档轴上拆下变速杆。

**以下适用于所有车辆:**

- 15). 拆卸驾驶员侧挡板。
- 16). 拆卸脚部空间出风口。
- 17). 松开两个固定螺栓(图中箭头所示)，拆下防撞杆。
- 18). 如有隔音垫，从制动踏板支架上拆下隔音垫。
- 19). 从制动助力器上脱开制动踏板。

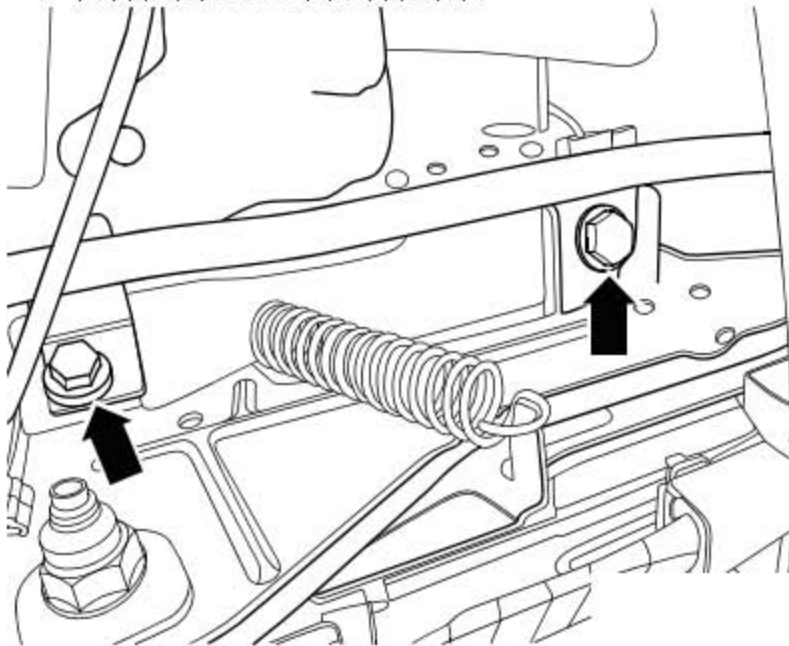

- 20). 从制动助力器上拧下螺母(图中 1 所示)。
- 21). 将制动助力器小心地从汽车中取出。
- 22). 如果制动助力器在孔中卡住,则必须从制动踏板支架上松开两个上部螺母(图中 2 所示)。
- 23). 从制动助力器上拧下制动主缸。
- 24). 如有隔热板,取下隔热板。
- 25). 小心地从制动助力器中取出制动主缸。

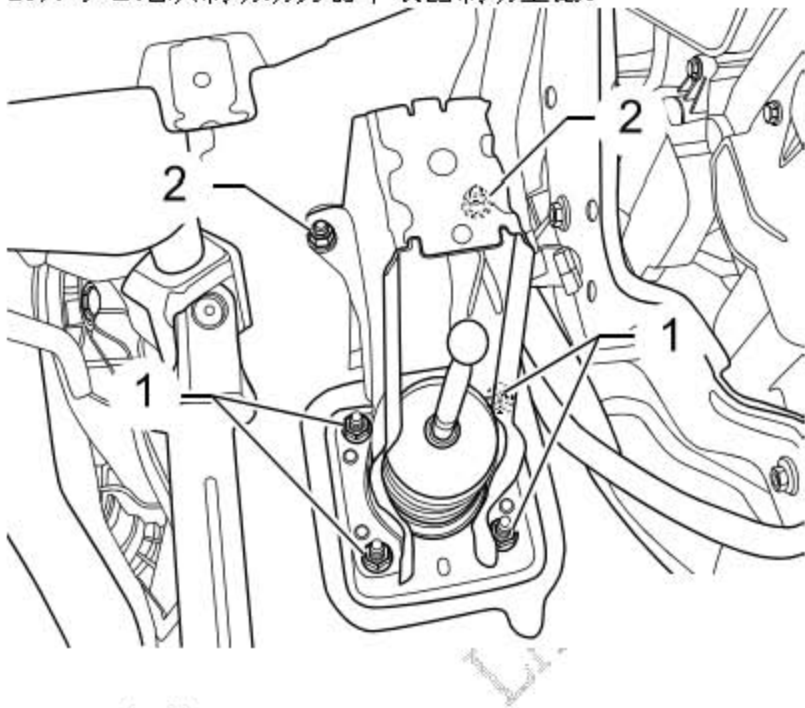

## 21.2 安装

安装以倒序进行。

安装时注意下列事项:

- 1). 将制动踏板和制动助力器卡在一起。
- 2). 安装后,对制动系统和离合器进行排气。

### 拧紧力矩:

将制动助力器安装到制动踏板支架上 25Nm

◆ 使用新螺母!

将制动主缸安装在制动助力器上 25Nm

◆ 使用新螺母!

制动管安装到制动主缸上 14Nm