

9. 内饰件

9.1 A/B/C 柱的拆卸/安装

●注意：戴好手套，保护您的双手。

拆除过程中，尽量避免弯曲，以免起皱或断裂。

拆除过程中，尽量小心谨慎，避免对挡风玻璃等周边件造成损害。

9.1.1 A 柱上护板的拆卸和安装

1). 松开 A 柱配合带的门框密封条

2). 拆除 A 柱上护板

A). 使用缠有保护胶带的一字螺丝刀沿图 12-2-1 中 1 方向往外撬出前部底边，用双手往外掰。

B). 把塑料卡扣紧固点（2 个）从钣金分离后，沿图 12-2-1 中 2 方向往上拿出 A 柱上护板。



图 12-2-1 A 柱上护板拆卸示意图



图 12-2-2 A 柱上护板与仪表板配合卡脚

- 3). 按照与拆卸相反的顺序进行安装，并注意如下事项：
 - 更换任何损坏的塑料卡扣；
 - 确保与仪表板配合的卡脚安装到位，确保与顶棚配合处压紧，卡扣安装到位；
 - 确保门框密封条正确安装。

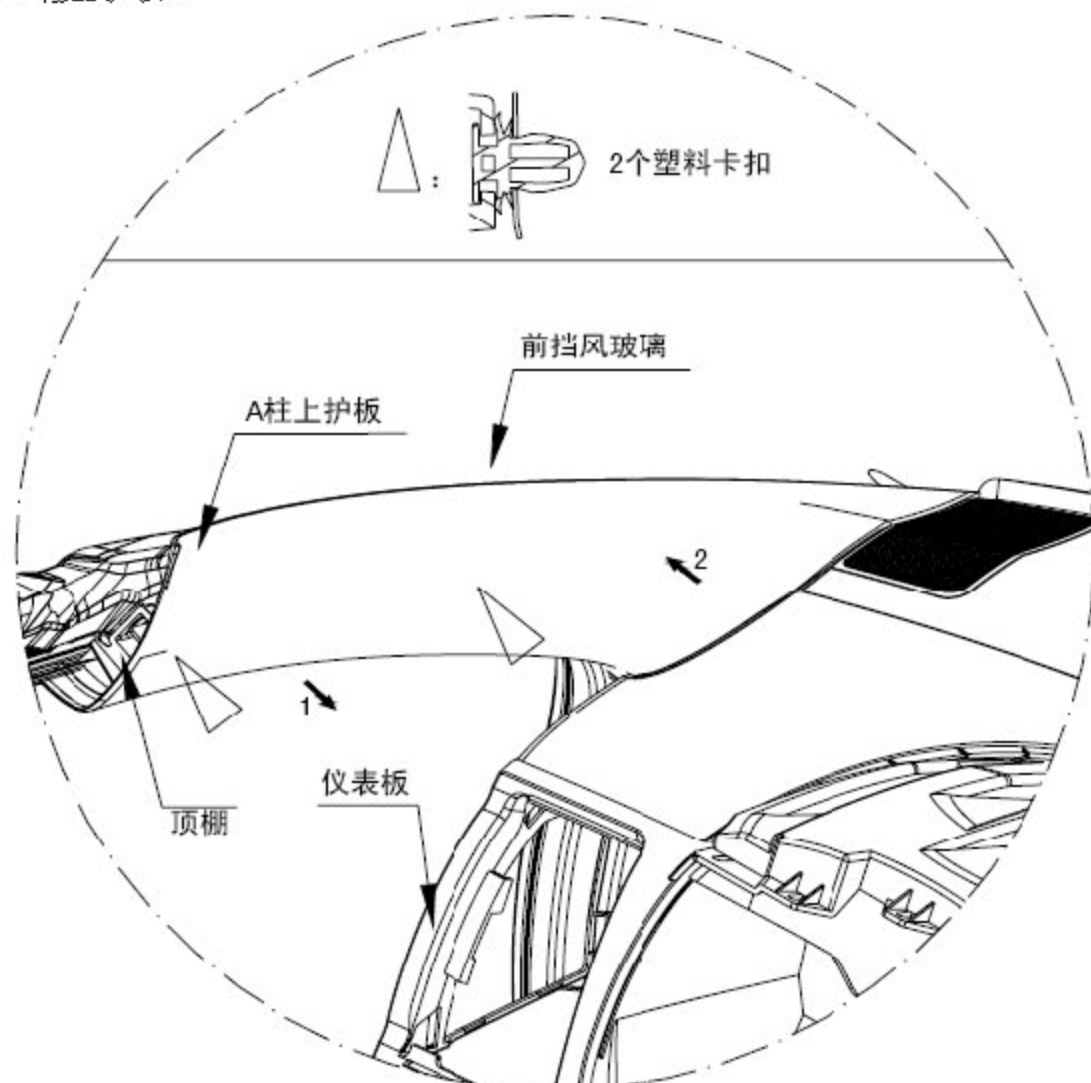
9.1.2 A 柱下护板的拆卸和安装

- 1). 拆除门槛护板
 - 2). 松开 A 柱配合带的门框密封条
 - 3). 拆除 A 柱下护板
- 沿钣金配合处用双手往外掰，把塑料卡扣紧固点（2 个）从钣金分离即可拿下 A 柱下护板。

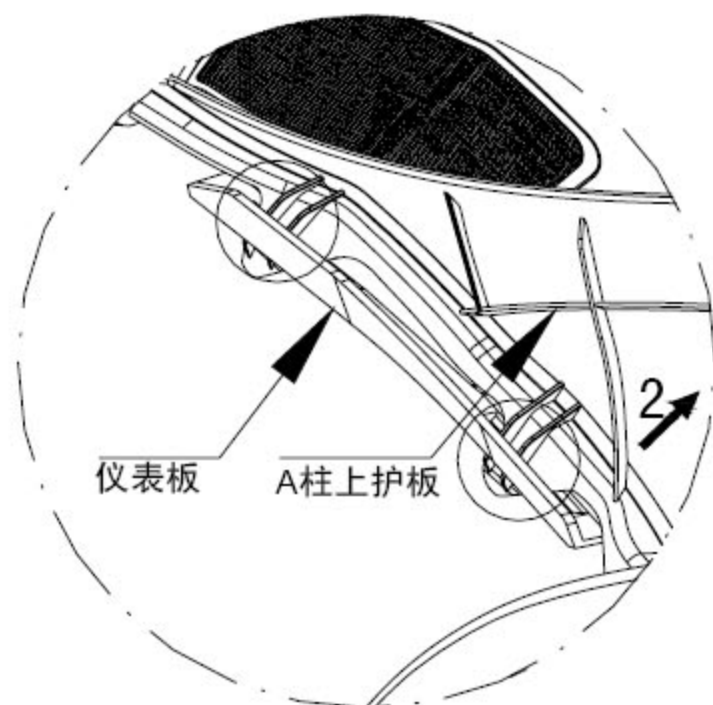

图 12-2-3 左 A 柱下护板



图 12-2-4 右 A 柱下护板

- 4). 按照与拆卸相反的顺序进行安装，并注意如下事项：
更换任何损坏的塑料卡扣；
确保与门槛护板配合处压紧，卡扣安装到位；
确保门框密封条正确安装。

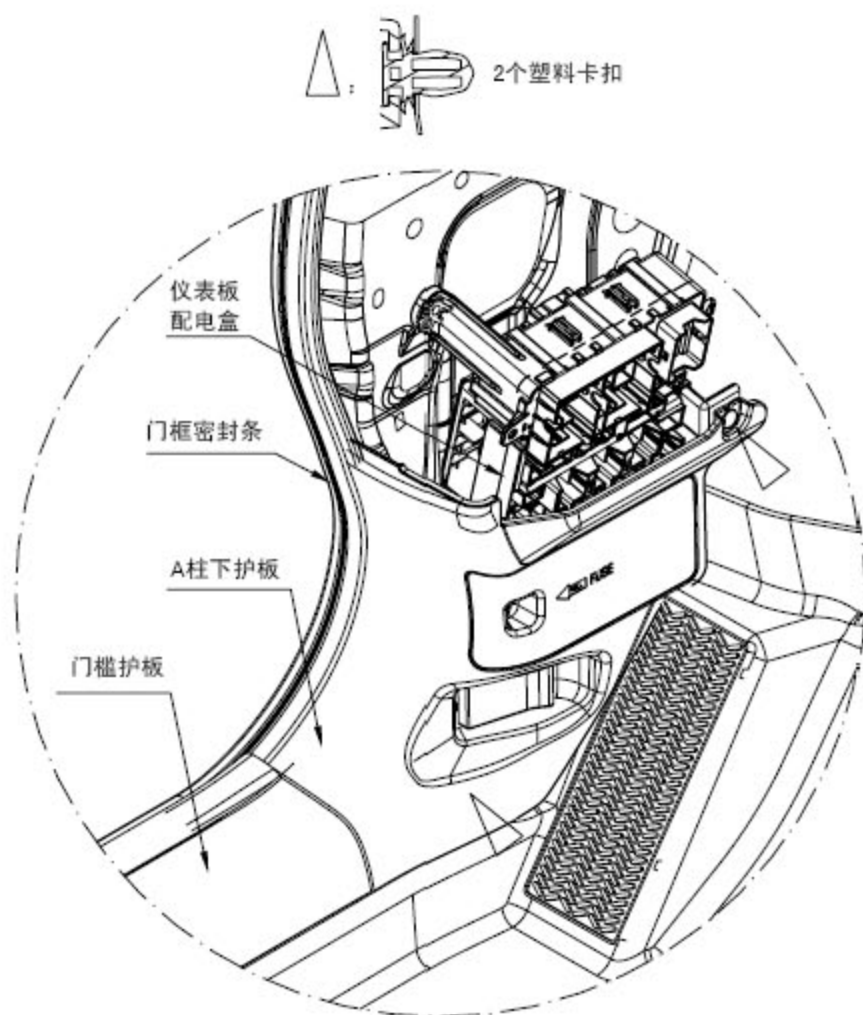
9.1.3 B 柱护板的拆卸和安装

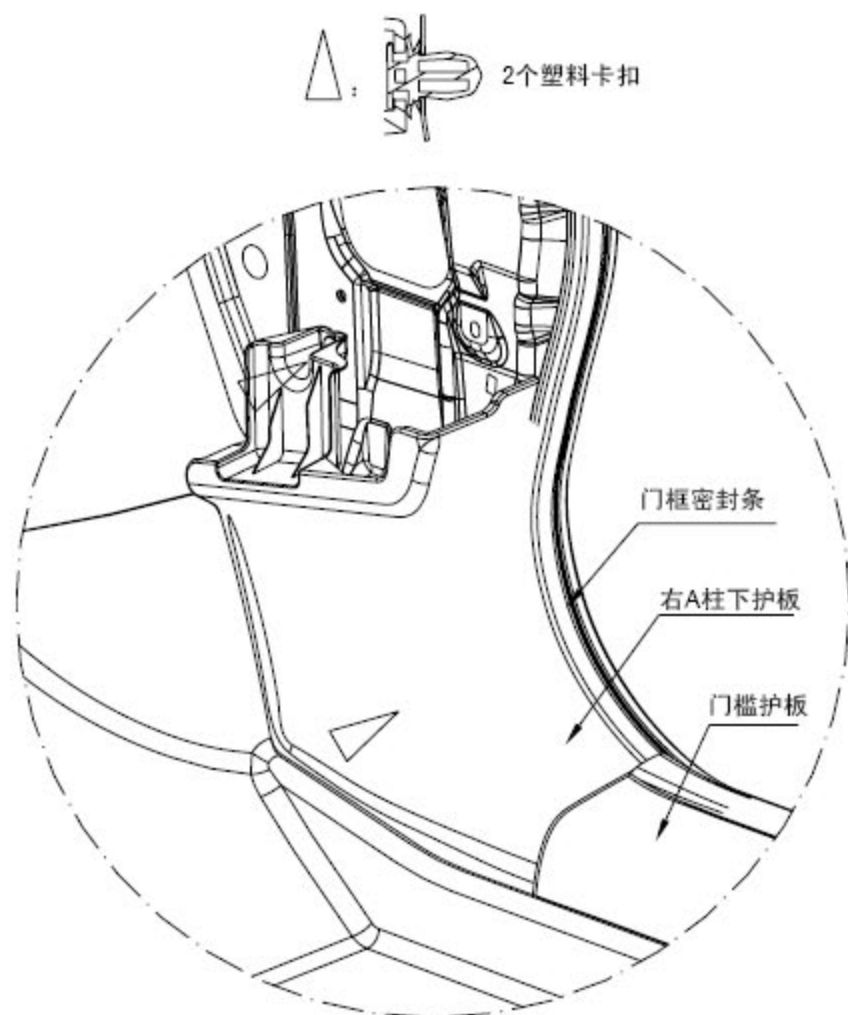

图 12-2-4 B 柱护板示意图

- 1). 拆除前后门槛护板
- 2). 松开 B 柱配合带的前后门框密封条
- 3). 拆除安全带
- 4). 拆除 B 柱下护板
沿钣金配合处用双手往外掰，把塑料卡扣紧固点（2 个）从钣金分离即可拿下 B 柱下护板。注意：B 柱上护板与 B 柱下护板之间通过卡脚配合。
- 5). 拆除 B 柱上护板
沿钣金配合处用双手往外掰，把塑料卡扣紧固点（2 个）从钣金分离即可拿下 B 柱上护板。
- 6). 按照与拆卸相反的顺序进行安装，并注意如下事项：
更换任何损坏的塑料卡扣；
确保与门槛护板、顶棚配合处压紧，卡扣安装到位；
确保安全带安装正确，使用正常；
确保门框密封条正确安装。

9.1.4 C 柱护板的拆卸和安装

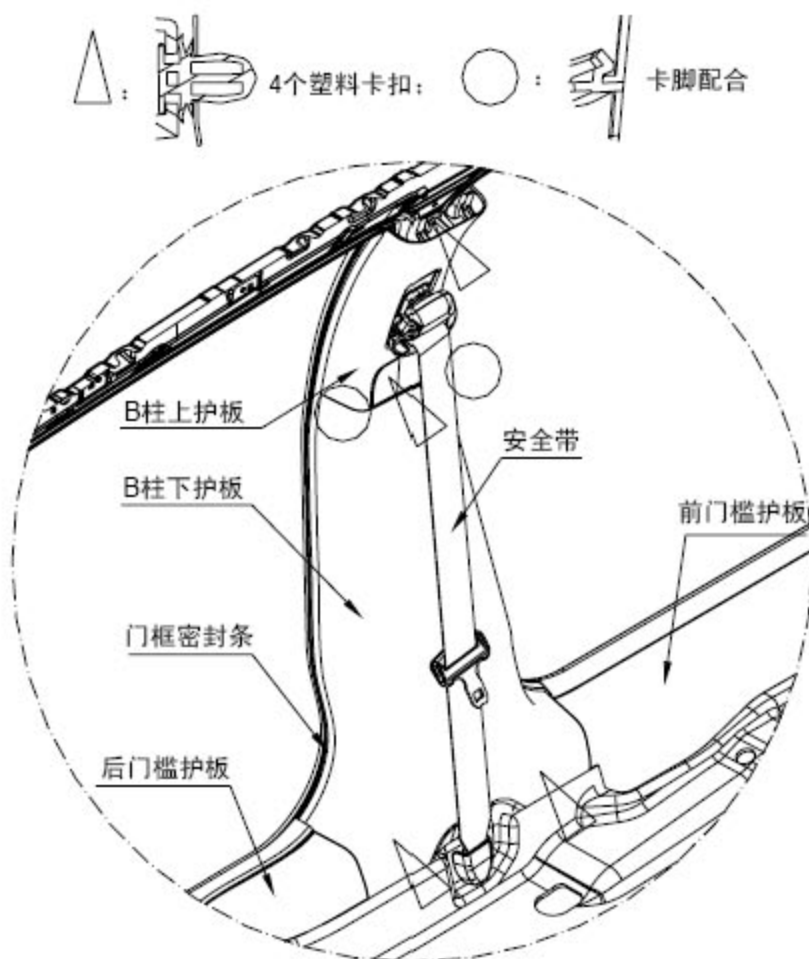

图 12-2-5 C 柱护板示意图

- 1). 松开 C 柱配合带的门框密封条
- 2). 拆除 C 柱上护板
沿钣金配合处用双手往外掰，把塑料卡扣紧固点（5 个）从钣金分离即可拿下 C 柱上护板。注意：C 柱护板与搁物架之间通过卡脚配合。
- 3). 按照与拆卸相反的顺序进行安装，并注意如下事项：
更换任何损坏的塑料卡扣；
确保与门槛护板、顶棚配合处压紧，卡扣安装到位；
确保安全带安装正确，使用正常；
确保门框密封条正确安装。

9.2 后搁物板的拆卸/安装

- 注：
 - 戴好手套，保护好您的双手。
 - 不要弯折或划伤饰件和面板。
- 1). 拆除以下项目（见图 1）
 - 拆除两侧内饰件 C
 - 后排座椅靠背拆卸
 - 对于安装有高位刹车灯的要先拆除高位刹车灯
- 2). 使用固定夹拆卸器拆卸固定夹
- 3). 从后搁物板两侧的狭缝中拆除两侧后座椅安全带 D 紧固件位置

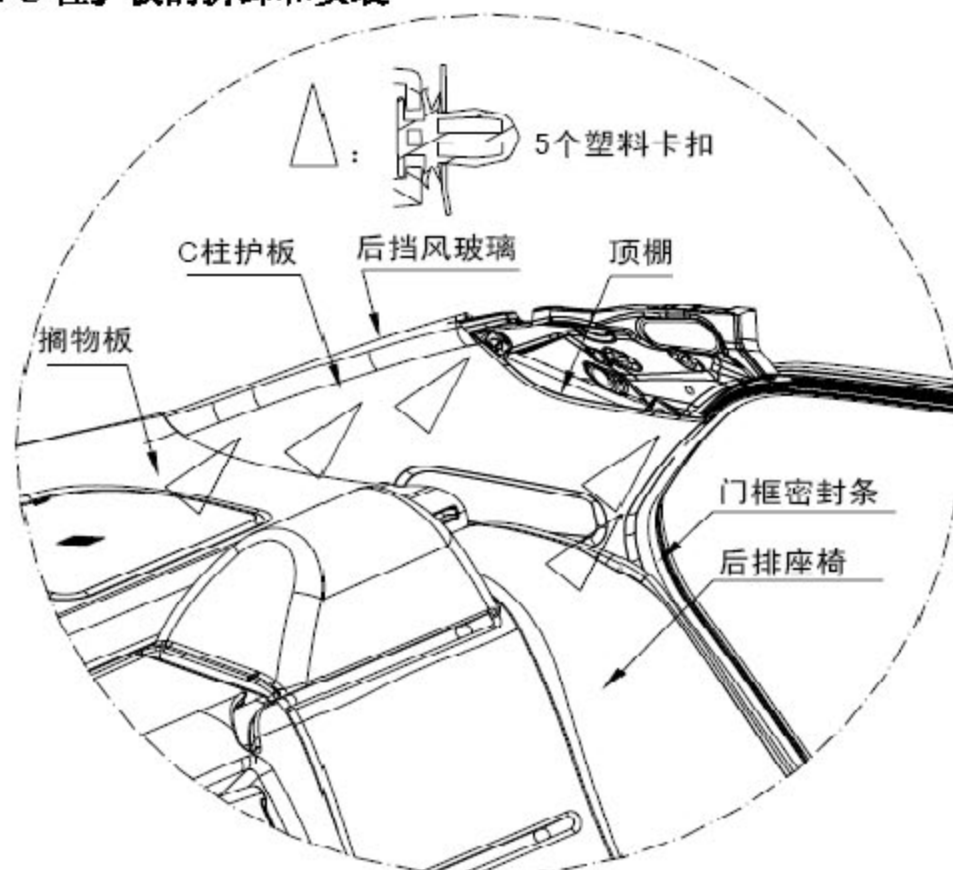
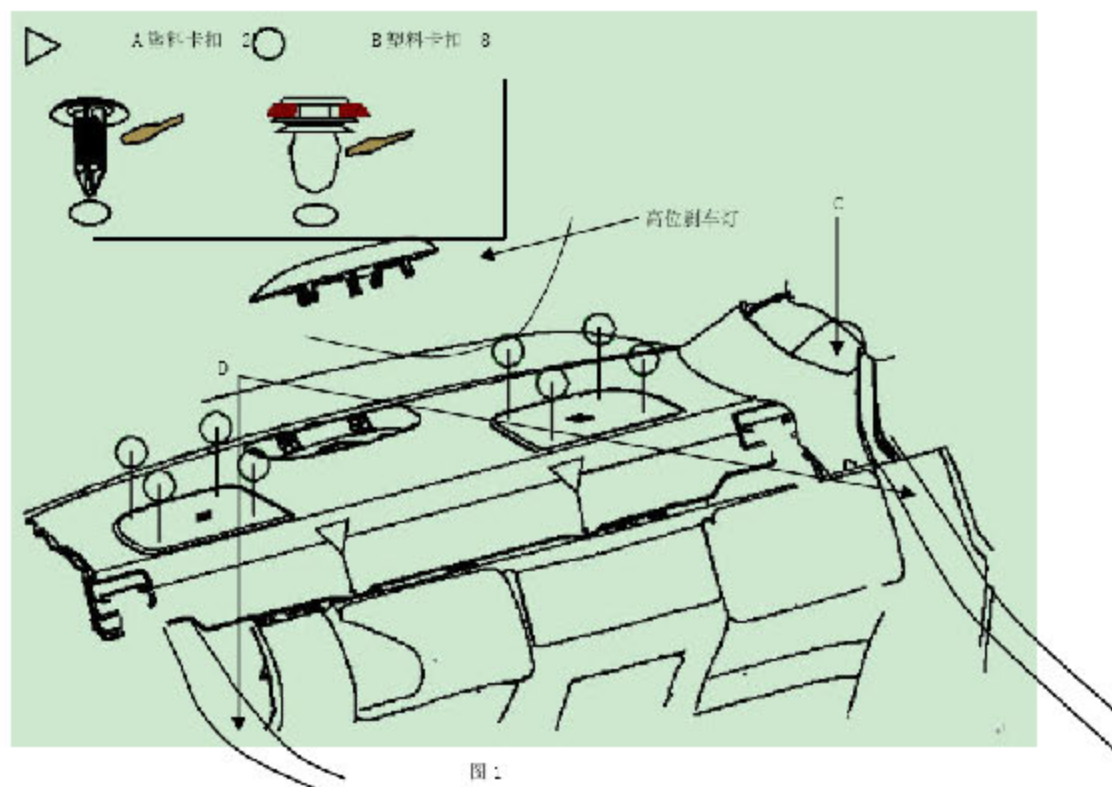

图：

4). 将后搁物板向前拉出，将其拆除。

注意用力要均匀，不要将后搁物板弄弯。

5). 按照以拆卸相反的顺序安装后搁物板，并注意：

- 更换任何受损的卡扣，各卡扣安装到位。
- 正确地将后座椅安全带装入后搁物板的狭缝中。
- 确认高位刹车灯泡的插座连接正确。

9.3 行李舱区域内饰的拆卸/安装

注：

- 戴好手套，保护您的双手。
- 用平头螺丝刀进行撬动时，用保护胶带缠好螺丝刀，以免造成损坏。
- 小心不要弯折或划伤饰件和面板

9.3.1 拆卸

1). 按图 1 所示依下列顺序拆卸行李箱内饰件。

- A). 拆卸行李箱备胎盖板
- B). 拆卸行李箱裙板护板
- C). 拆卸行李箱左右工具盒
- D). 拆卸行李箱左右侧装饰件

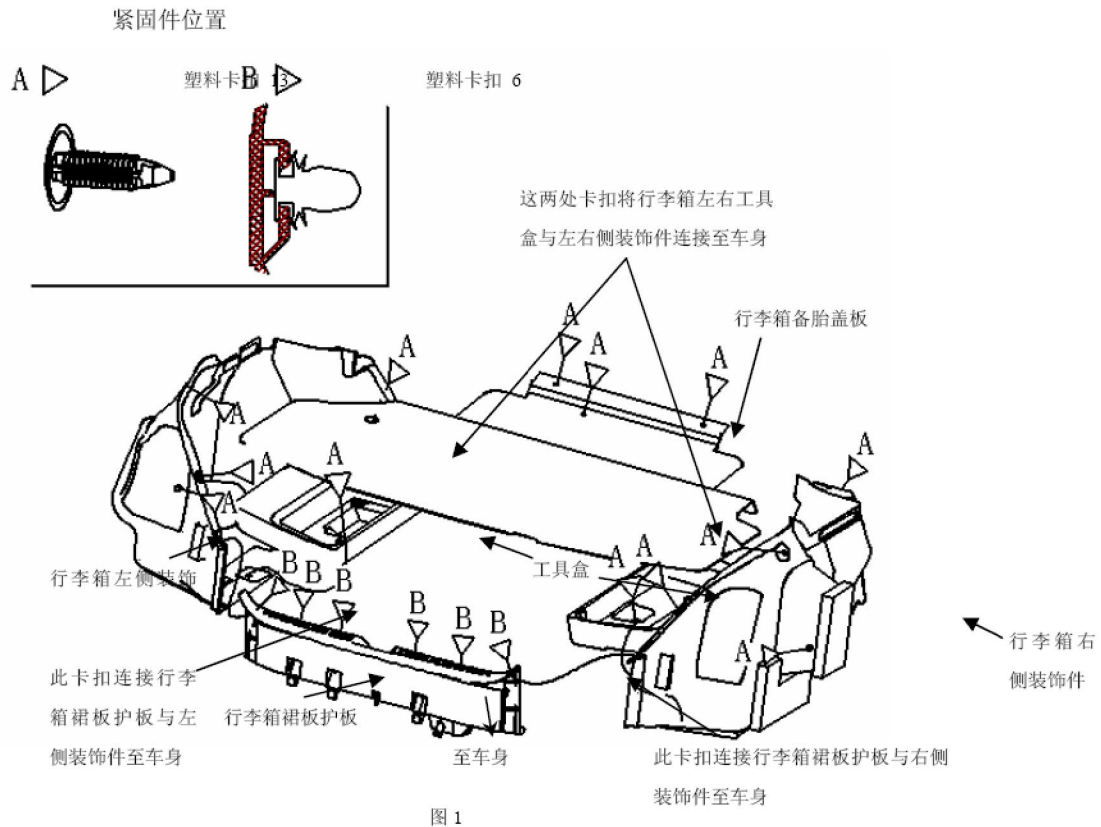

9.3.2 安装

按照与拆卸相反的顺序安装装饰件，并注意如下事项：

- 更换任何损坏的卡扣。
- 将卡扣准确可靠安装到位。

9.4 遮阳板的拆卸/安装

1). 遮阳板总成索引

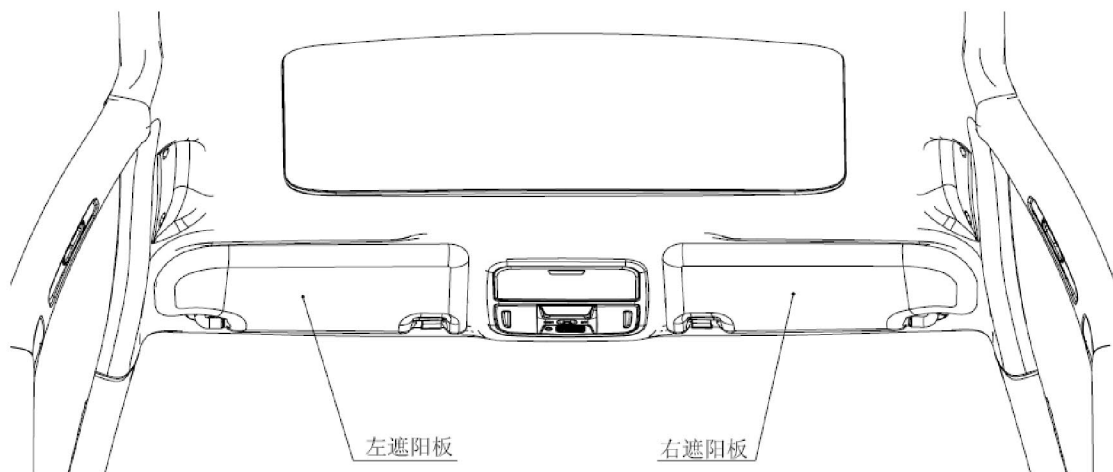



图 18-12-10-1 遮阳板总成组件

2). 遮阳板总成的拆卸及安装

- 注意：1). 所有拆装必须十分清楚产品结构，避免在拆卸中出现意外情况；
 - 2). 所有用一字螺丝刀撬开的操作必须在螺丝刀头缠柔性胶带以避免损伤产品表面。
- A). 翻下遮阳板，并把遮阳板从支持座上扳出来

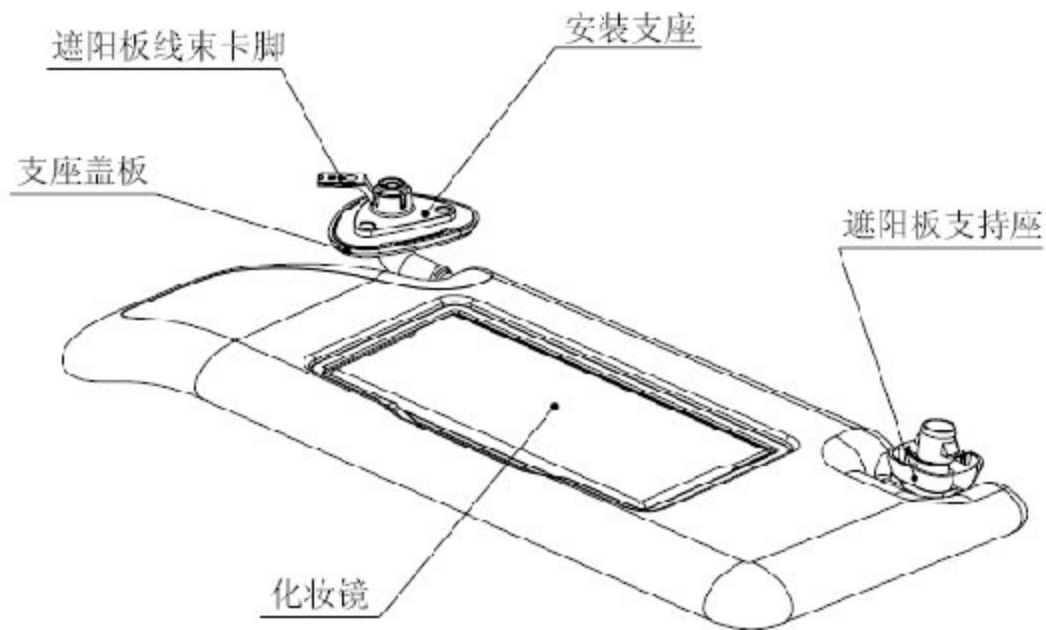

图 18-12-10-2 翻下遮阳板，并把遮阳板沿箭头所示方向从支持座上扳出来

B). 撬下支座盖板，拧开安装螺钉，拔下线束插接件，拆下遮阳板用一字螺丝刀，从支座盖板的边缘处将其撬开，然后用十字螺丝刀拧下安装螺钉。此时遮阳板已经松开，将线束插接件拔下，即可取下整个遮阳板。

●注：根据配置的不同，有些配置的车辆，遮阳板可能没有配置化妆镜，这样就没有线束插接件。详细配置情况请参看车辆配置表信息。

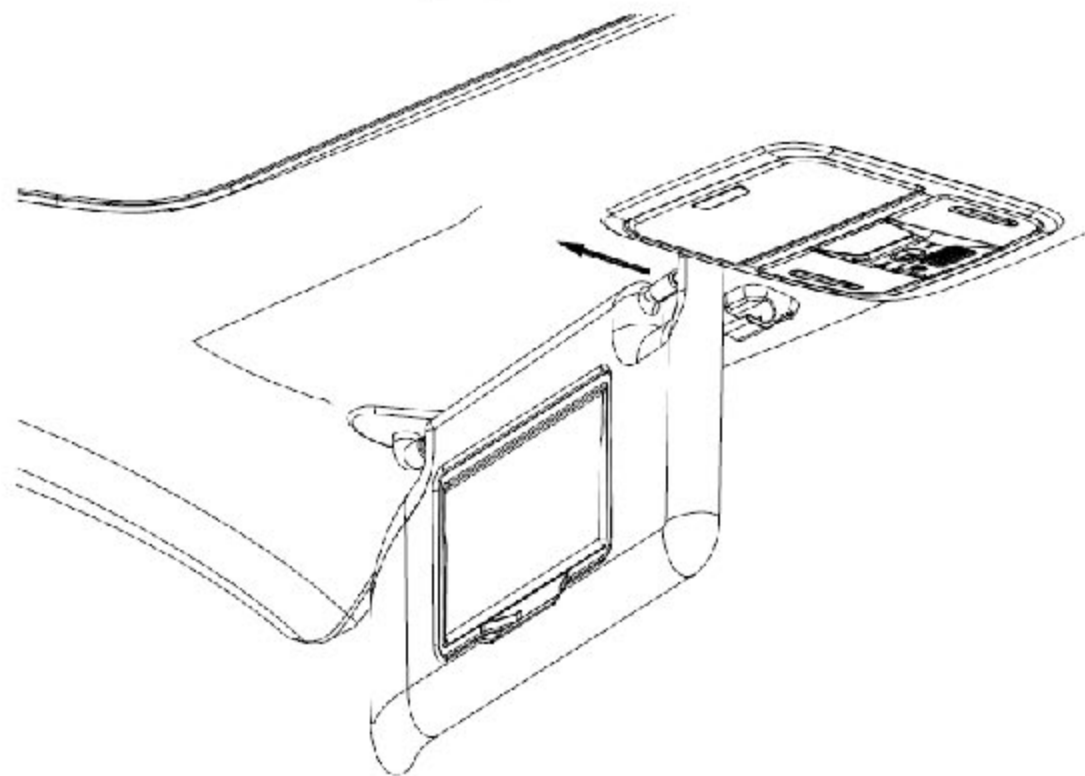

图 18-12-10-3 拧开遮阳板安装螺钉

C). 遮阳板支持座的拆卸

将遮阳板支持座旋过 90°（顺时针、逆时针都可以），即可将其拆下来。

D). 遮阳板总成的安装

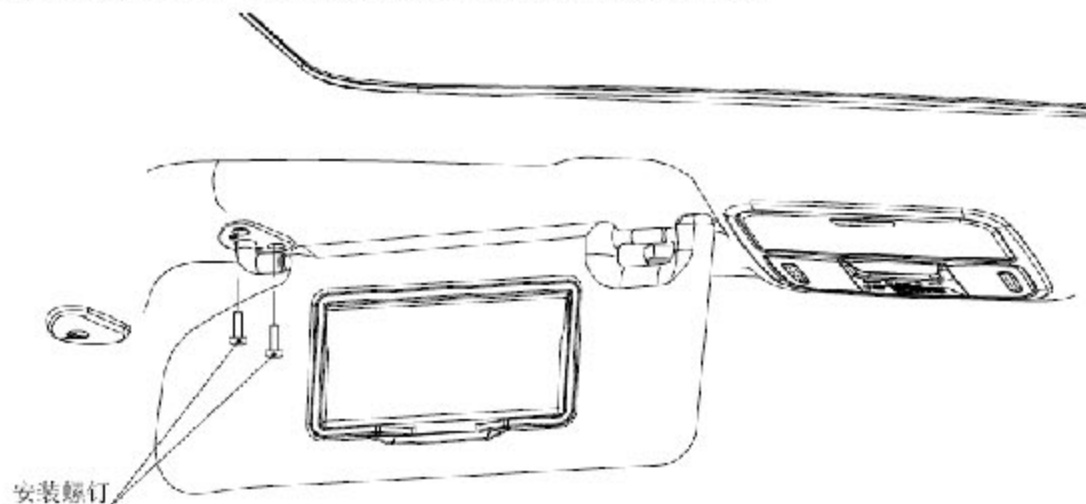
遮阳板总成的安装顺序与上述拆卸顺序相反。

9.5 顶棚的拆卸和安装

1). 顶棚总成索引



图 18-12-11-1 顶棚组件（有天窗）的安装结构



图 18-12-11-2 顶棚组件的安装结构

2). 顶棚总成的拆卸及安装

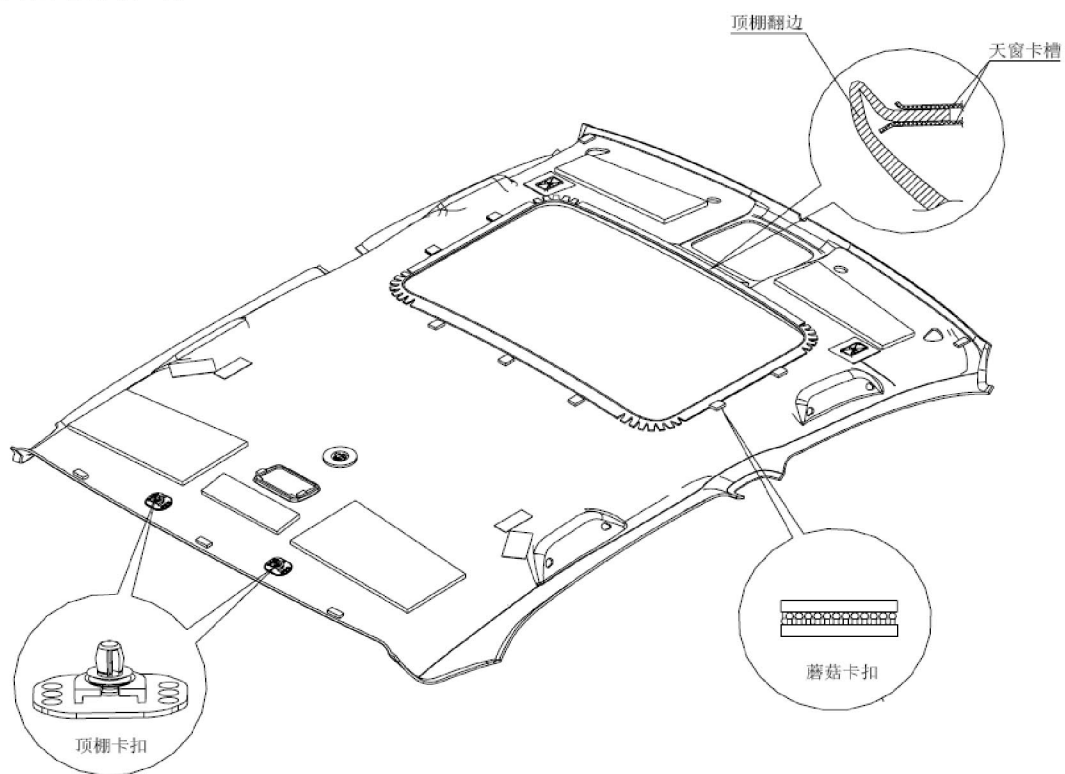
在拆卸完前门框密封条、后门框密封条、A 柱内护板、B 柱内护板、C 柱内护板、内后视镜、前室内灯、后室内灯、遮阳板和安全拉手等组件后（拆卸方法请详见相关章节），方可进行顶棚的拆卸。

●注意：1). 所有拆装必须十分清楚产品结构，避免在拆卸中出现意外情况；

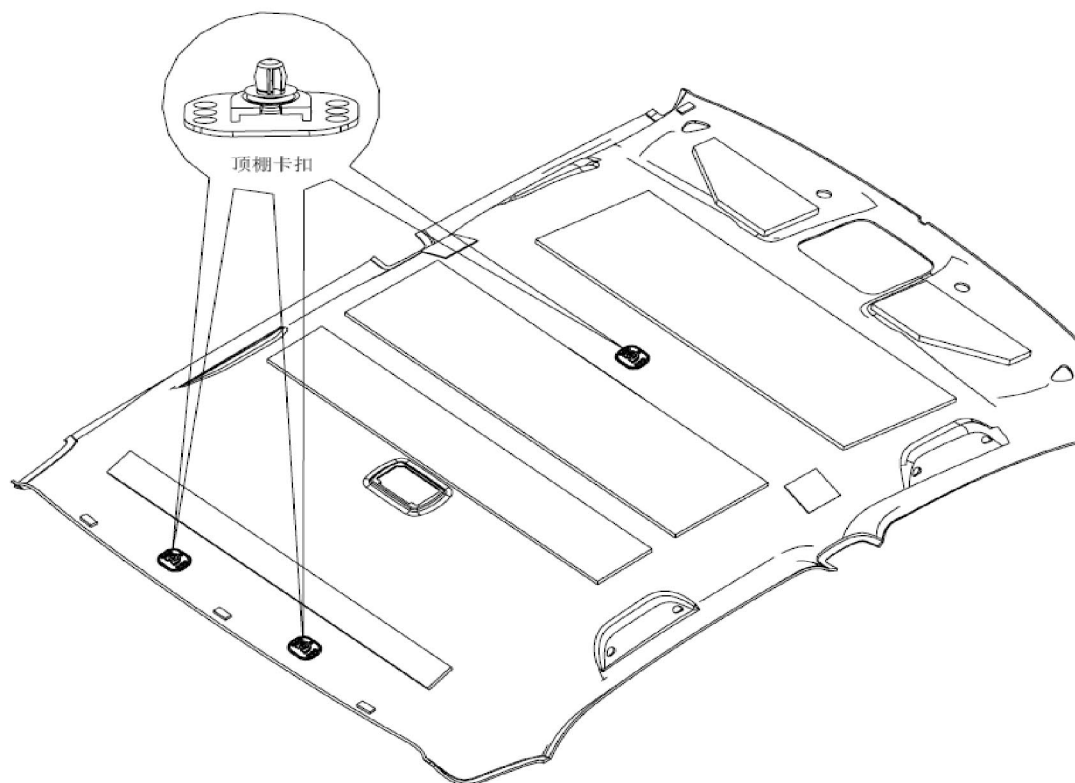
2). 所有用一字螺丝刀撬开的操作必须在螺丝刀头缠柔性胶带以避免损伤产品表面。

3). 有天窗的车型，顶棚的拆卸和安装按步骤（1）、（2）、（3）、（4）进行；没有天窗的车型，顶棚的拆卸和安装只按步骤（2）、（4）、（5）进行。

A). 拆下天窗电机堵盖

用一字螺丝刀沿着天窗电机堵盖的“一”字开槽，旋过 90°，即可把堵盖从天窗电机上拆下来。

注：旋紧状态下的天窗电机堵盖的“一”字开槽是跟车身纵向方向平行的。



图 18-12-11-3 旋下天窗电机堵盖

B). 撬开顶棚后部的两个安装卡扣。

稍微掀开顶棚的后端，找到附近的 2 个安装卡扣的位置（见图顶棚索引图所示），用一字螺丝刀将其从顶盖上撬脱开来。

C). 掰开蘑菇搭扣

手沿着天窗开口的边缘顺次掰开 7 对蘑菇搭扣（见图顶棚索引图所示），并同时手托住顶棚。

D). 拆下顶棚总成

往车的后部方向拉拽顶棚，使顶棚的翻边（见图顶棚索引图所示）从天窗卡槽中脱出来，即可拆下顶棚。

E). 撬开顶棚中部位置的安装卡扣

双手扶住顶棚中部的两侧边缘，用适当的力往下拉，使该位置的卡扣脱开，即可拆下顶棚。

F). 顶棚总成的安装

顶棚总成的安装顺序与上述拆卸顺序相反。

9.6 地毯的拆卸/安装

1).地毯总成索引



图 18-12-6-1 地毯总成组件

2).地毯拆卸及安装

在拆卸完扣压在地毯上的副仪表板、变速器换档操纵机构、驻车制动手柄机构、前排座椅、后排座椅、安全带下固定点螺栓、A 柱下护板、B 柱下护板、前门槛内护板、后门槛内护板等组件后（拆卸方法请详见相关章节），方可进行地毯的拆卸。

- 注意：1).所有拆装必须十分清楚产品结构，避免在拆卸中出现意外情况；
- 2).所有用一字螺丝刀撬开的操作必须在螺丝刀头缠柔性胶带以避免损伤产品表面。

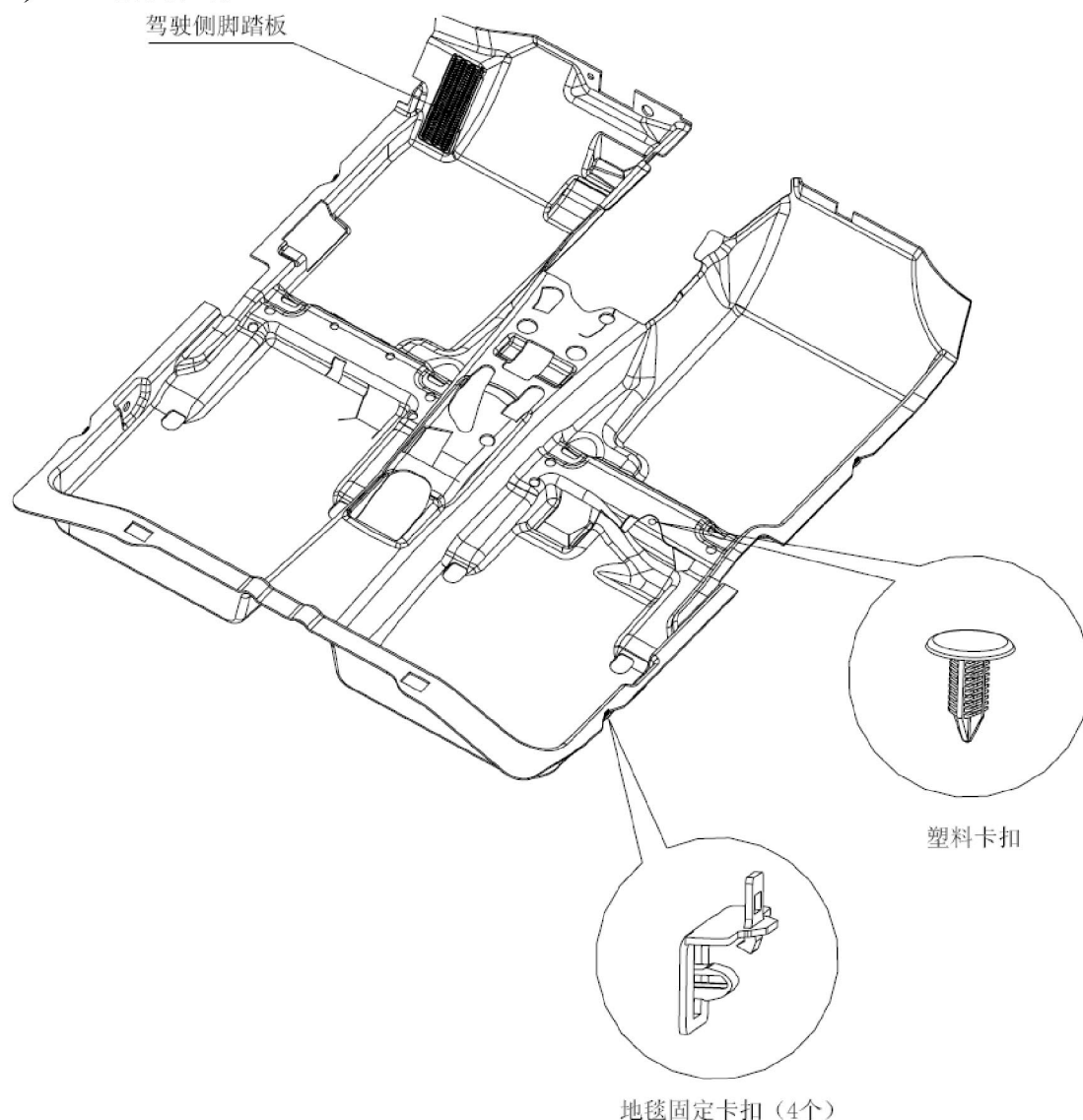
A).拆下驾驶侧左脚踏板

▽ 处为背面的卡脚安装位置



图 18-12-6-2 驾驶侧左脚踏板的拆卸

用小号的一字螺丝刀小心沿着上面的撬起开槽往里伸进去顶脱开卡脚，同时用手在脚踏板上端往外拔出，用同样的方法把下端的卡脚顶脱开，用手在下端往外拔出，即可把驾驶侧脚踏板拆下。

B). 撬开地毯固定卡扣和塑料卡扣

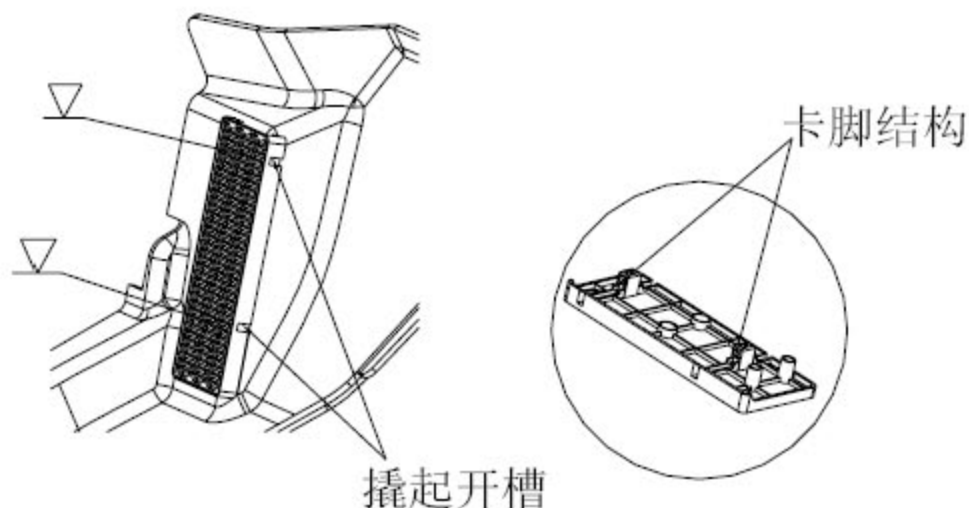

图 18-12-6-3 地毯固定卡扣和塑料卡扣拆卸

地毯固定卡扣：用一字螺丝刀从卡扣上的拉孔处沿图示的 1 方向向上拉开卡钩，然后用手连着地毯一起沿 2 方向稍用力拽出卡钩。用同样的方法把其余 3 个地毯规定卡扣拆下。

塑料卡扣：用一字螺丝刀轻轻撬起卡扣头部，然后用手取出。

C). 拆卸地毯本体总成

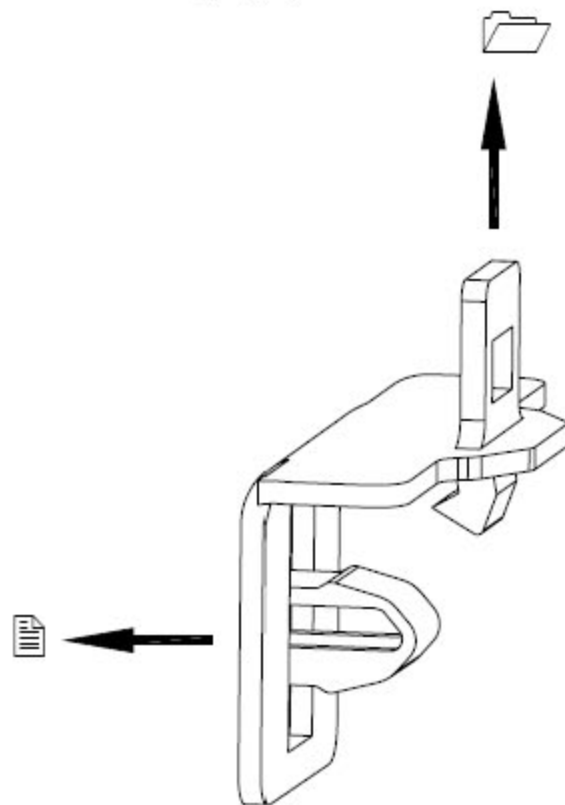
当上面所述 4 个地毯固定卡扣和塑料卡扣都拆除后，双手拉起地毯的后部边缘，再水平往后慢慢拽出地毯，直至整个地毯完全取出。

D). 地毯总成安装

地毯总成的安装顺序与上述拆卸顺序相反。

9.7 后通风口的更换

9.7.1 拆卸

(见图 1)

- 拆除后保险杠
- 若需要拆卸行李箱左侧装饰件
- 从行李箱舱脱开倒钩 (A)，然后拆除后通风口 (B)，注意不要划伤车身。

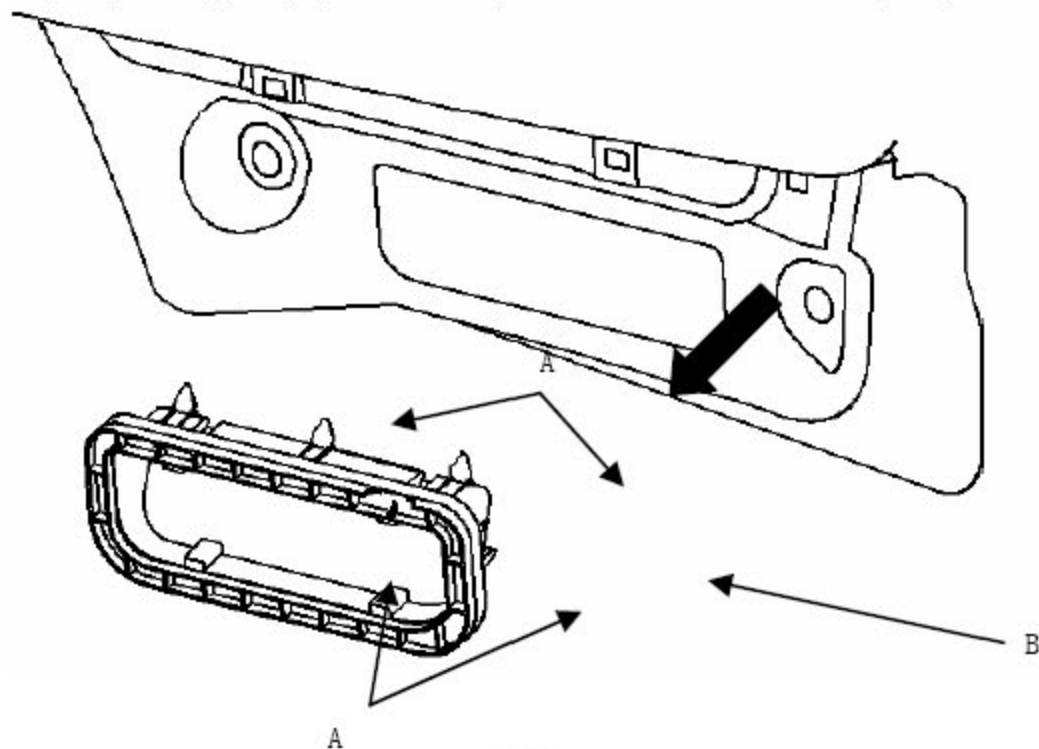

图 1

9.7.2 安装

推紧倒钩至车身，直到倒钩卡到位。