

8. 拆卸和安装离合器侧的密封环

所需要的专用工具和维修设备

- ◆ 拉拔工具

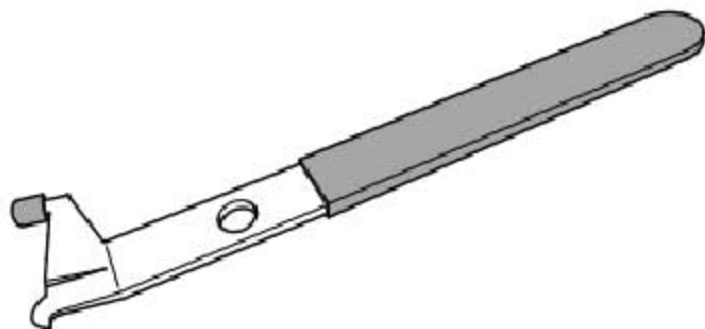

- ◆ 套管

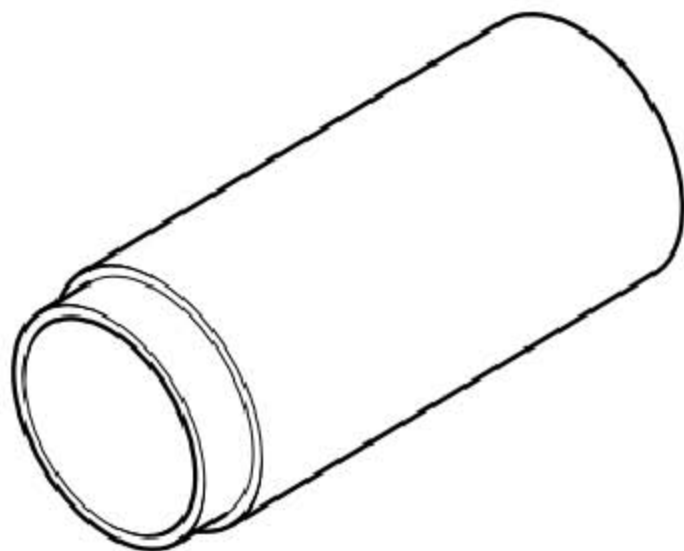

- ◆ 压块

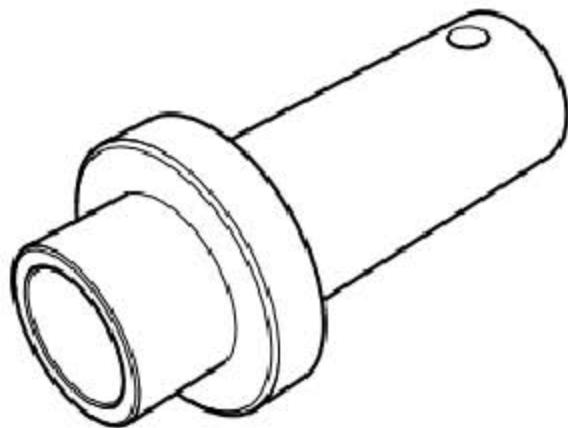

◆ 拉拔器

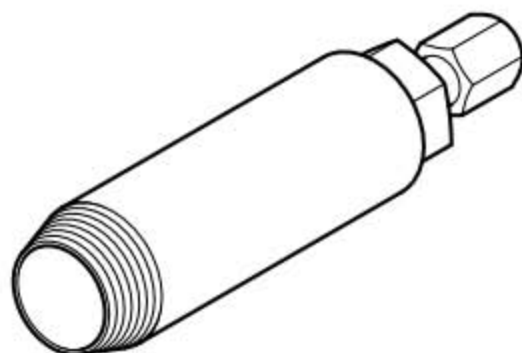

在变速箱内，离合器侧有两个径向轴密封环。可以在不拆解变速箱的情况下更换这两个环。如果仅仅更换这两个环，则无需调整离合器。

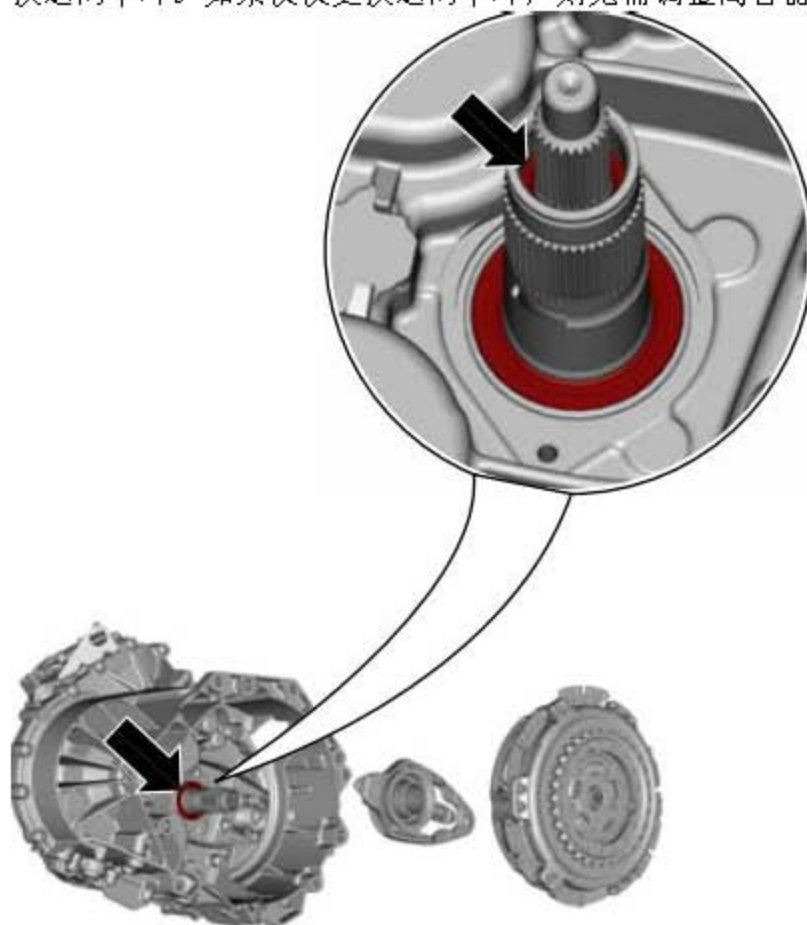

- 1). 拆下变速箱。
- 2). 拆下双离合器。

当心!

如果密封不严，则必须检查离合器是否沾有油污。如果双离合器沾有变速箱油，则必须予以更换。

拆装外部密封环

3). 使用拉拔工具撬出外部密封环。

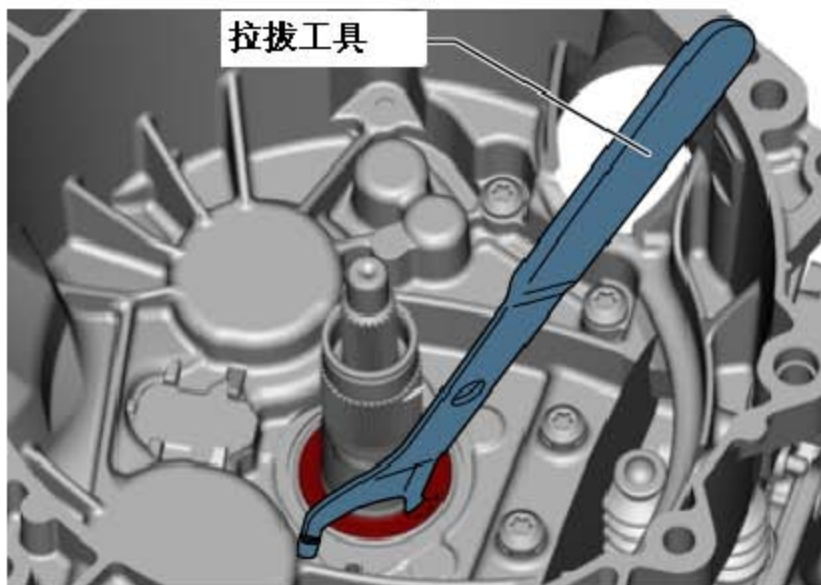

提示

◆ 套管的凸缘(图中箭头所示)朝上。

4). 用套管将外部“新”密封环齐平于离合器壳体敲入。

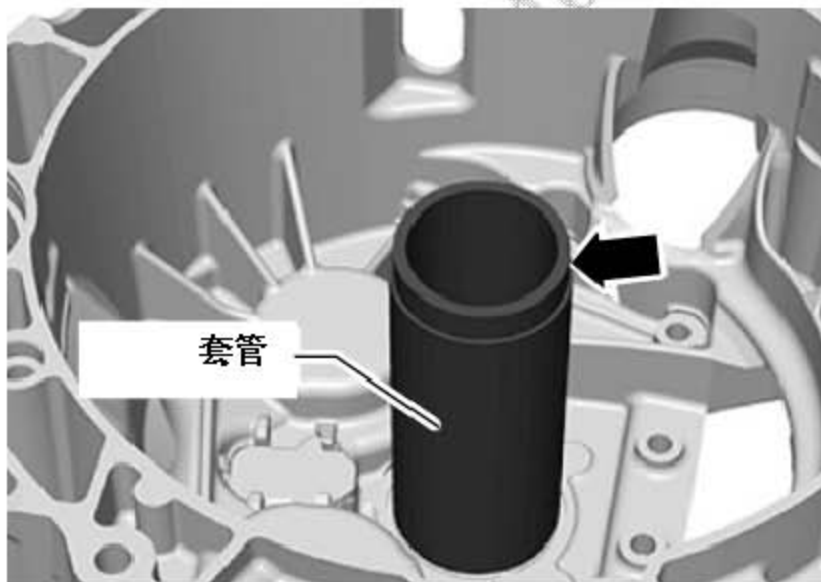

注意!

只能齐平地敲入密封环，以免堵住后面的变速箱油孔。否则，无法给轴承供给足够的变速箱油。

拆卸内部密封环

- 5). 拧出密封环拉拔器的螺杆。
- 6). 将密封环拉拔器沿(图中箭头所示)方向旋转,并同时按压以装入小的内部密封环中。在转动时,拉拔器应紧紧夹住密封环。“感觉到”密封环在其位置上转动即夹紧。

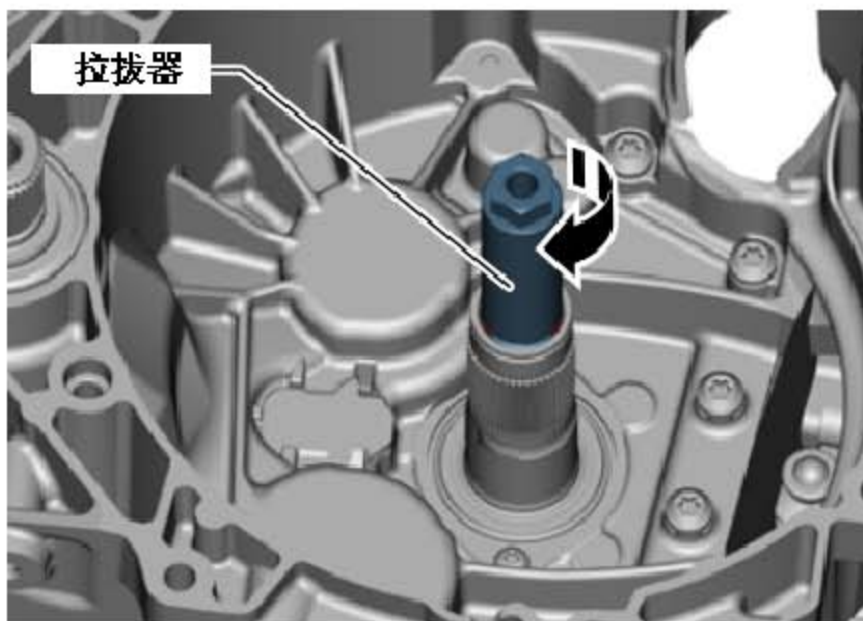

- 7). 旋转密封环拉拔器的中心螺栓。
- 8). 通过螺栓拔出密封环。

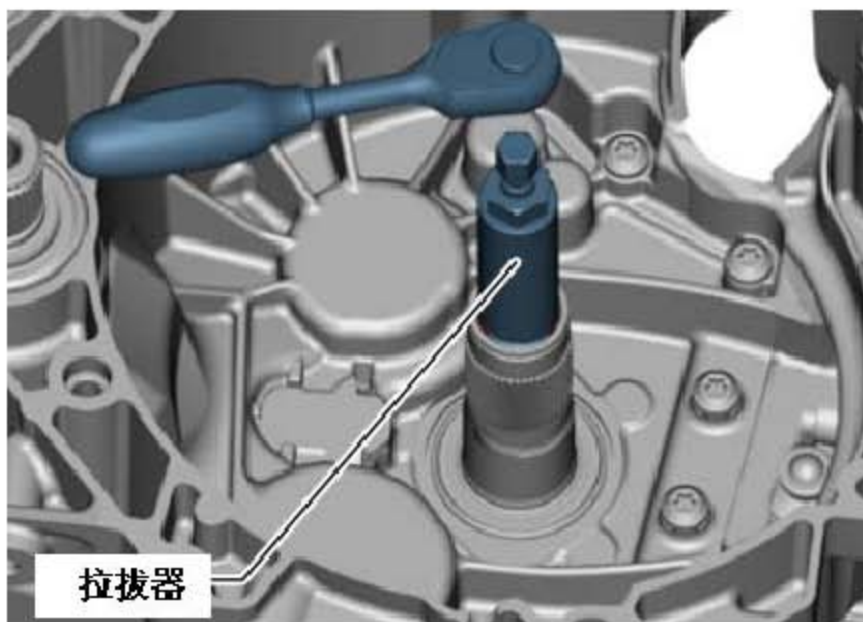

- 9). 使用压块安装“新”密封环，直至止挡位置。
- 10). 安装双离合器。

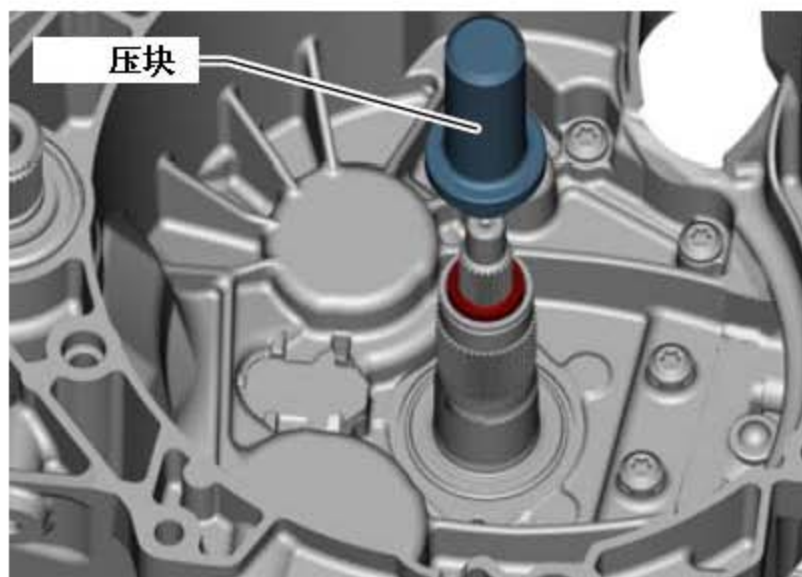

提示

出现“泄漏”故障时，要检查发动机的飞轮侧，是否存有油污或泄露。

- 11). 安装变速箱。
- 12). 排出变速箱的齿轮油，并按规定容量重新加注齿轮油。