

1. 进气歧管拆卸和安装

1.1 分解图

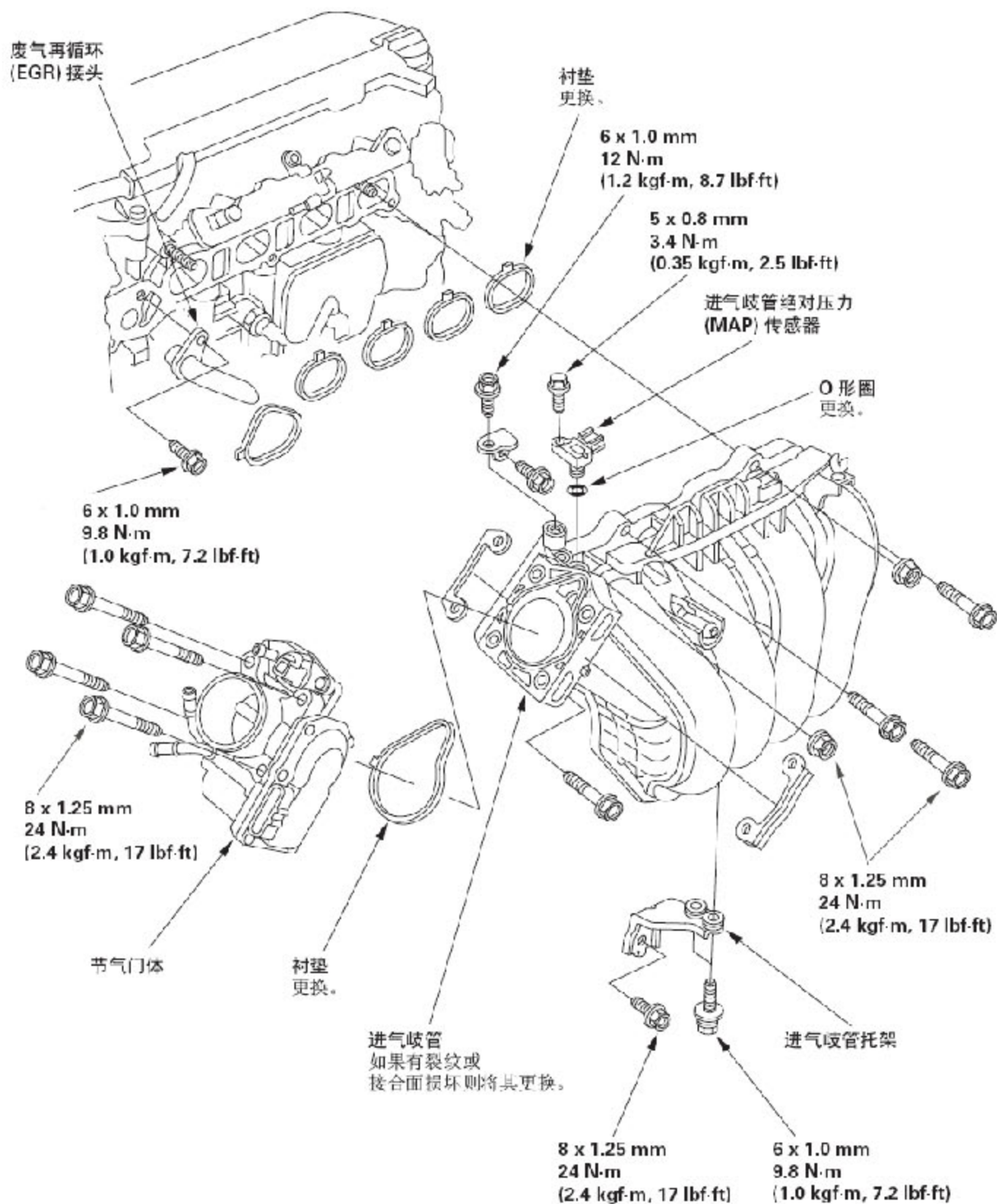

1.2 拆卸

- 1) . 拆下空气滤清器壳体总成。
- 2) . 拆下进气管。

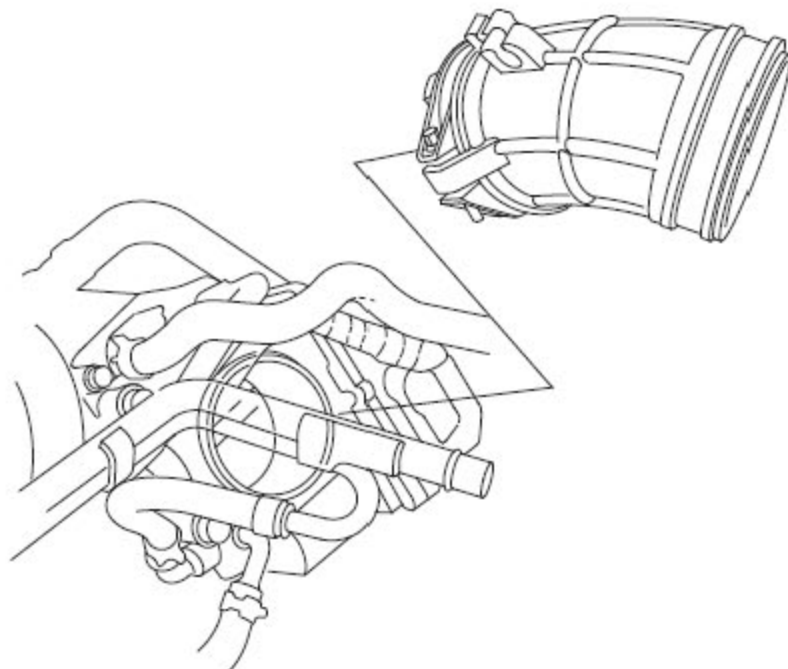

- 3) . 拆下喷油器盖。

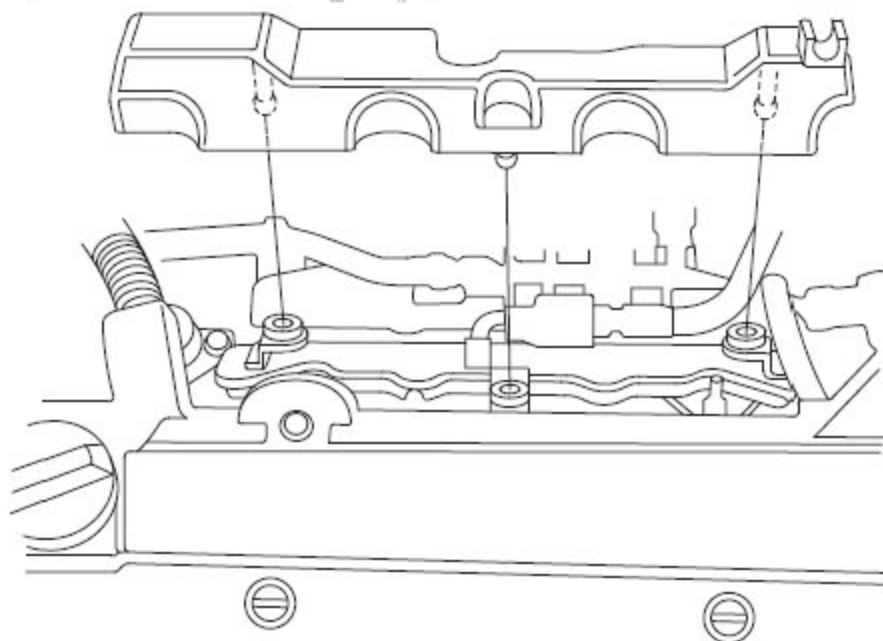

- 4) . 拆下蒸发排放(EVAP)碳罐软管(A)、制动助力器真空软管(B)和曲轴箱强制通风(PCV)软管(C)。

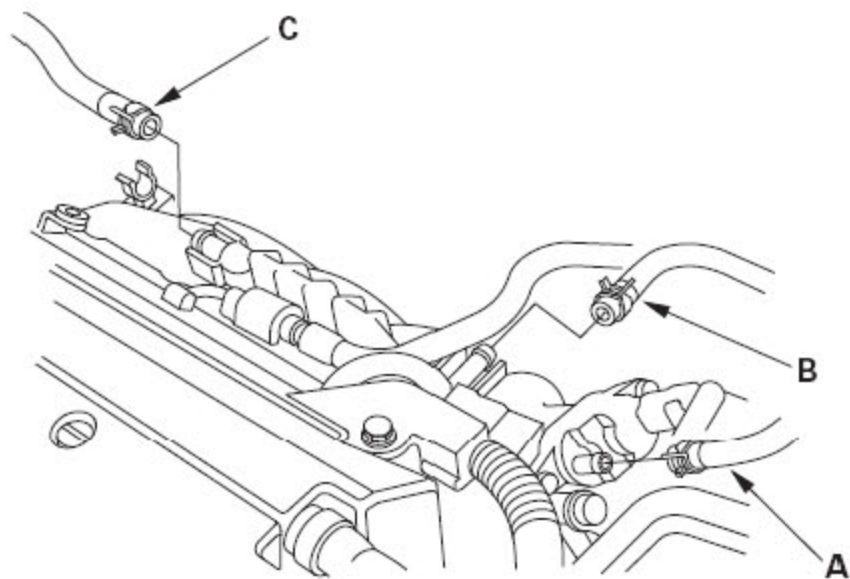

5) . 拆下快速连接接头盖(A)，然后断开燃油供油软管。

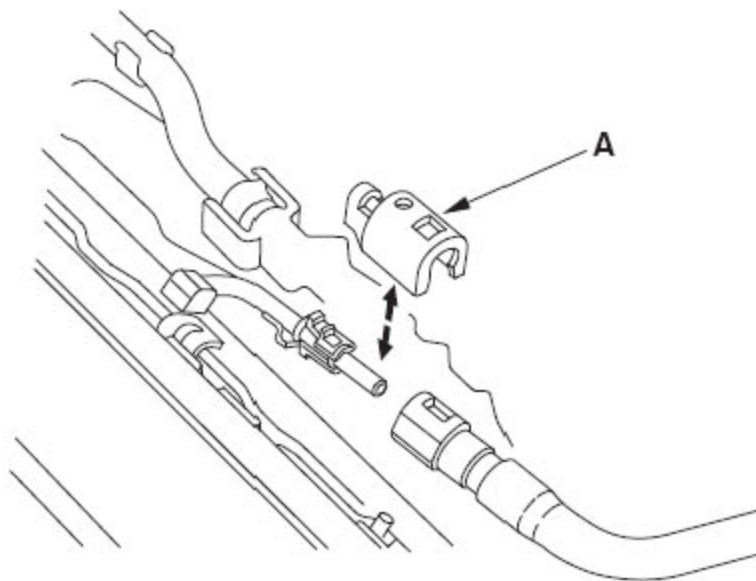

6) . 将发动机线束插接器和线束夹从进气歧管上拆下。

- 节气门作动器插接器
- 进气歧管绝对压力(MAP) 传感器插接器
- 蒸发排放(EVAP) 碳罐净化阀插接器

7) . 拆下冷却水旁通软管，然后塞住冷却水旁通软管。

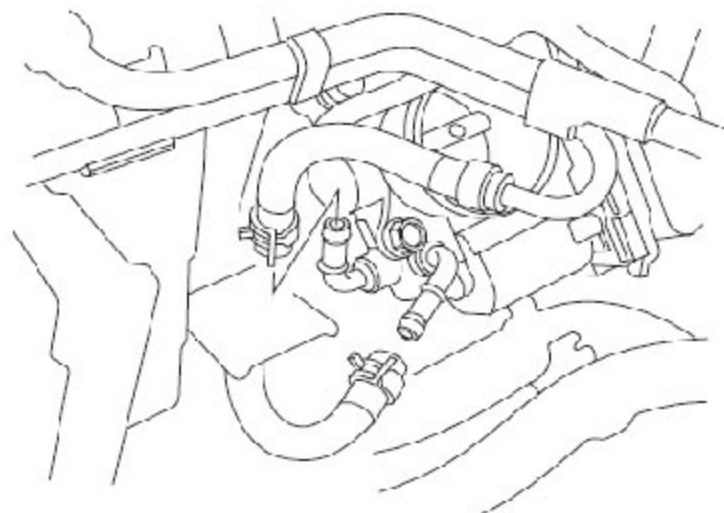

8) . 拆下节气门体。

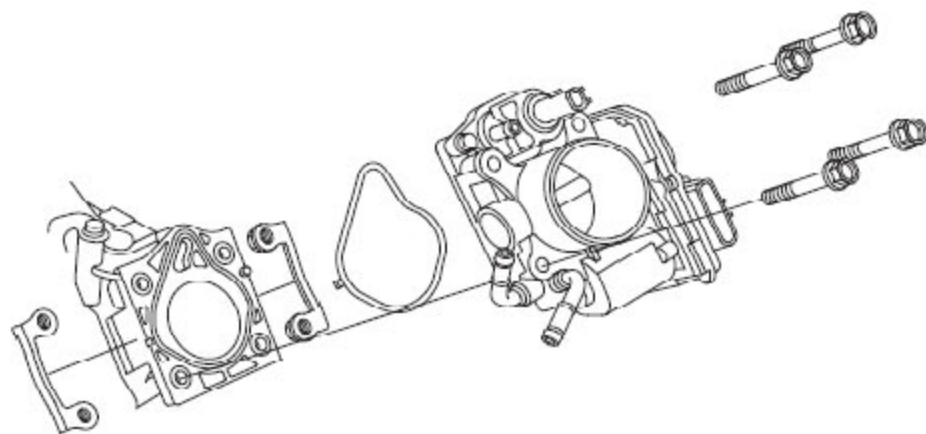

9) . 拆下加热器软管卡夹托架。

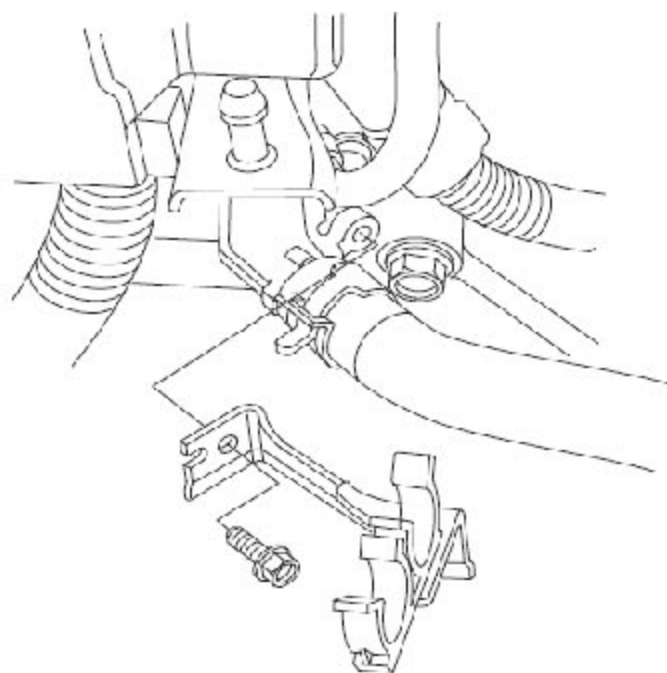

10) . 拆下空气滤清器壳体托架(A), 然后从气缸盖上拆下线束托架(B)。

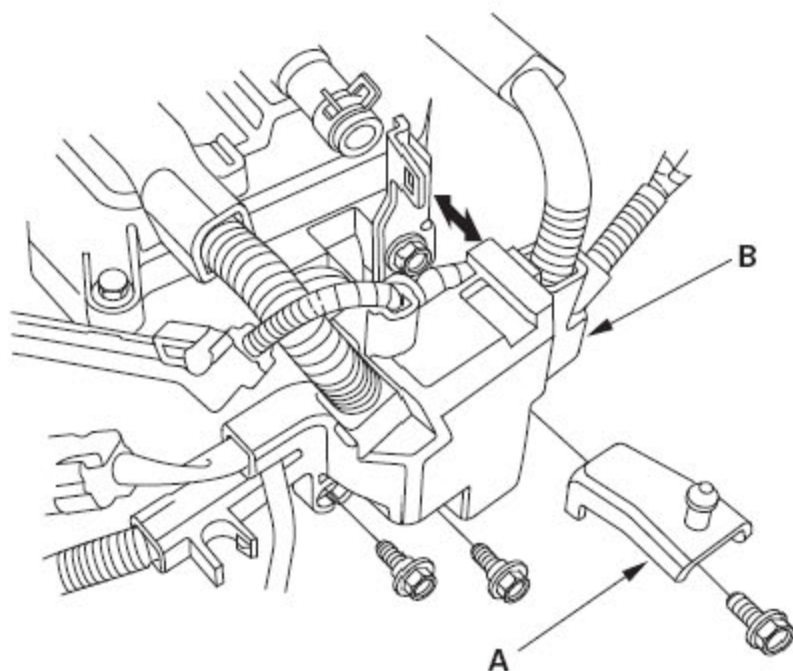

11) . 拆下固定线束托架的两个螺栓(A), 然后拆下线束夹(B)。

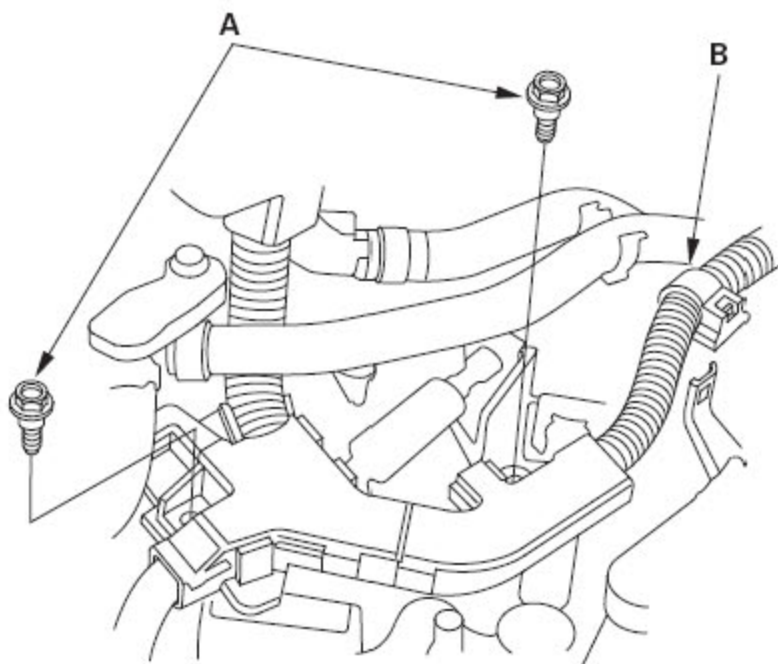

12) . 断开点火线圈插接器(A)、摇臂机油控制电磁阀插接器(B)和进气歧管调节(IMT) 阀作动器插接器(C), 然后拆下线束夹(D)。

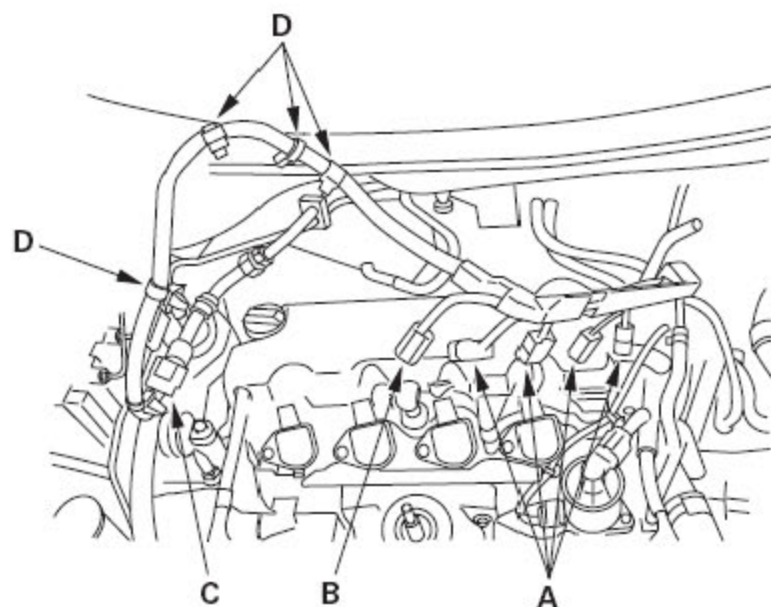

13) . 拆下制动助力器真空软管螺栓(A)，然后拆下制动助力器真空软管托架(B)。

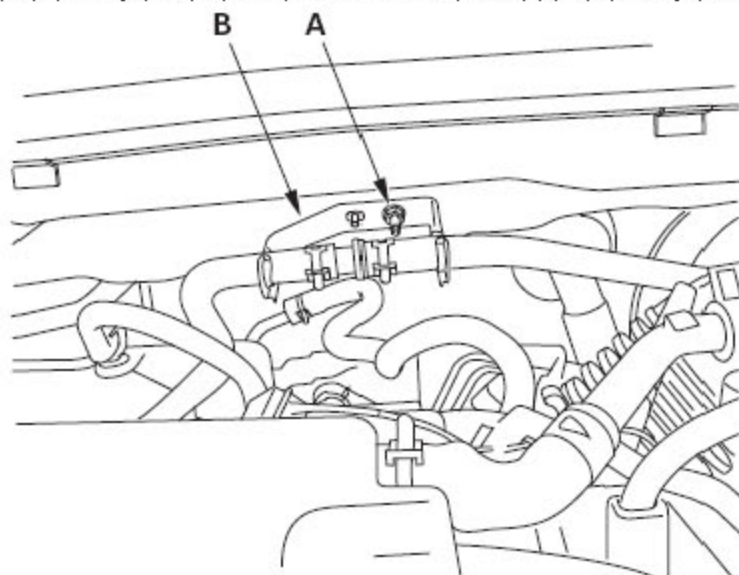

14) . 用举升机将车辆举升至最高位置。

15) . 拆下进气歧管托架。

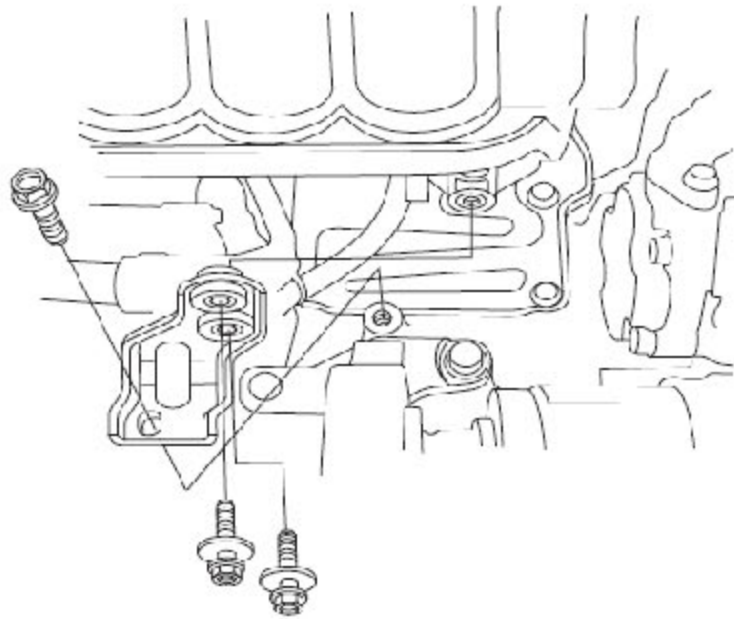

16) . 降下举升机上的车辆。

17) . 拆下所有进气歧管安装螺栓/ 螺母，然后将进气歧管从气缸盖上拆下。

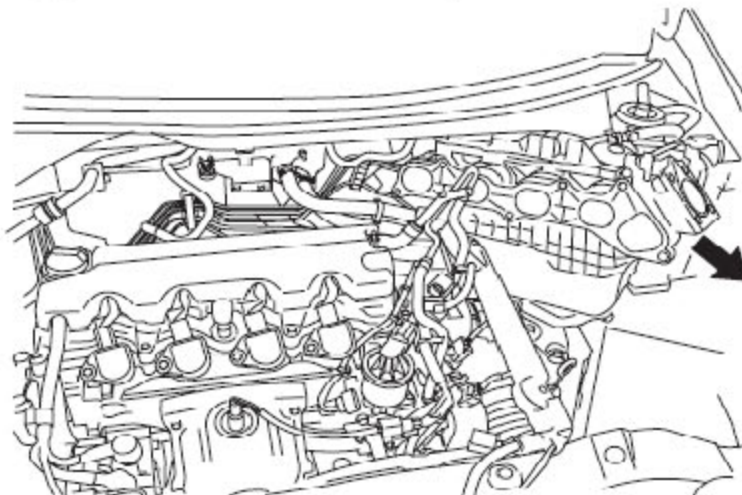
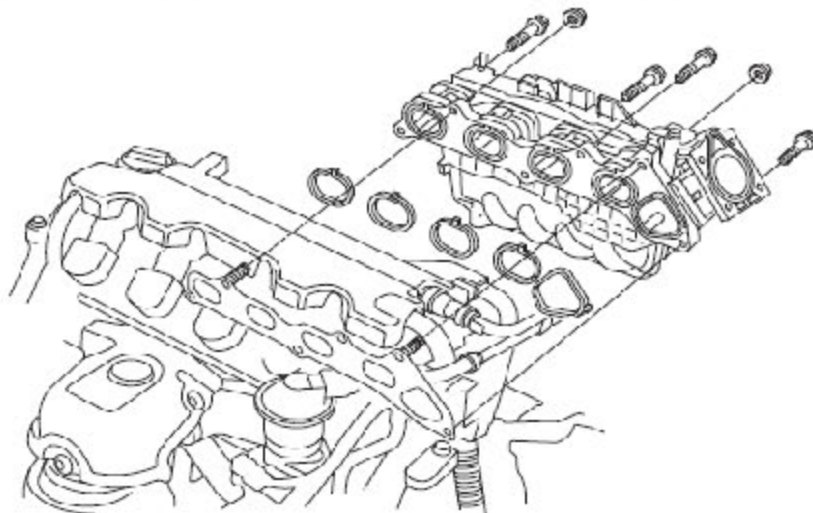

1.3 安装

- 1) .用新的衬垫(B) 安装进气歧管(A)，并分两步或三步从内侧螺栓开始以交叉模式紧固螺栓/螺母。

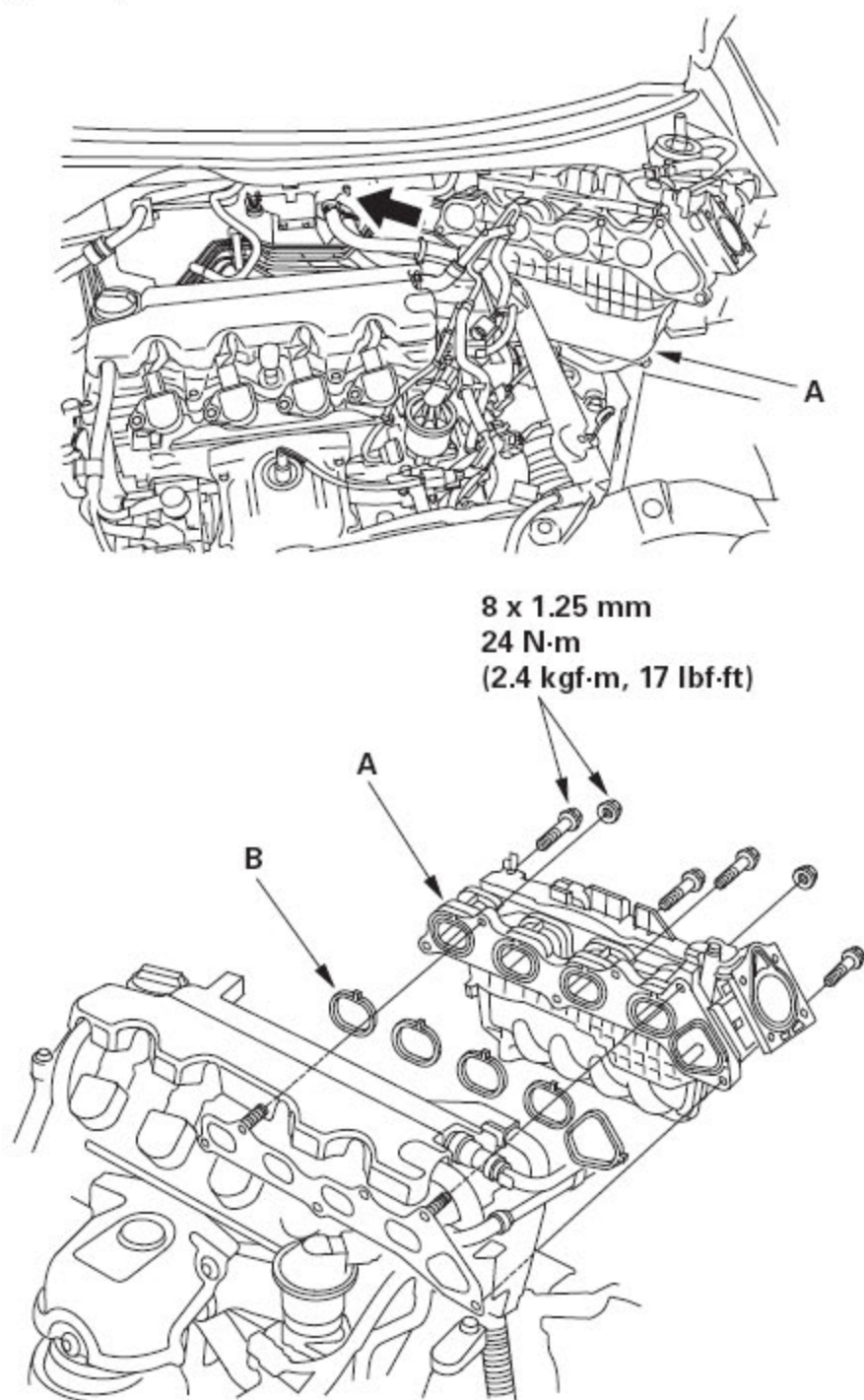

- 2) .用举升机将车辆举升至最高位置。
- 3) .安装进气歧管托架(A)。

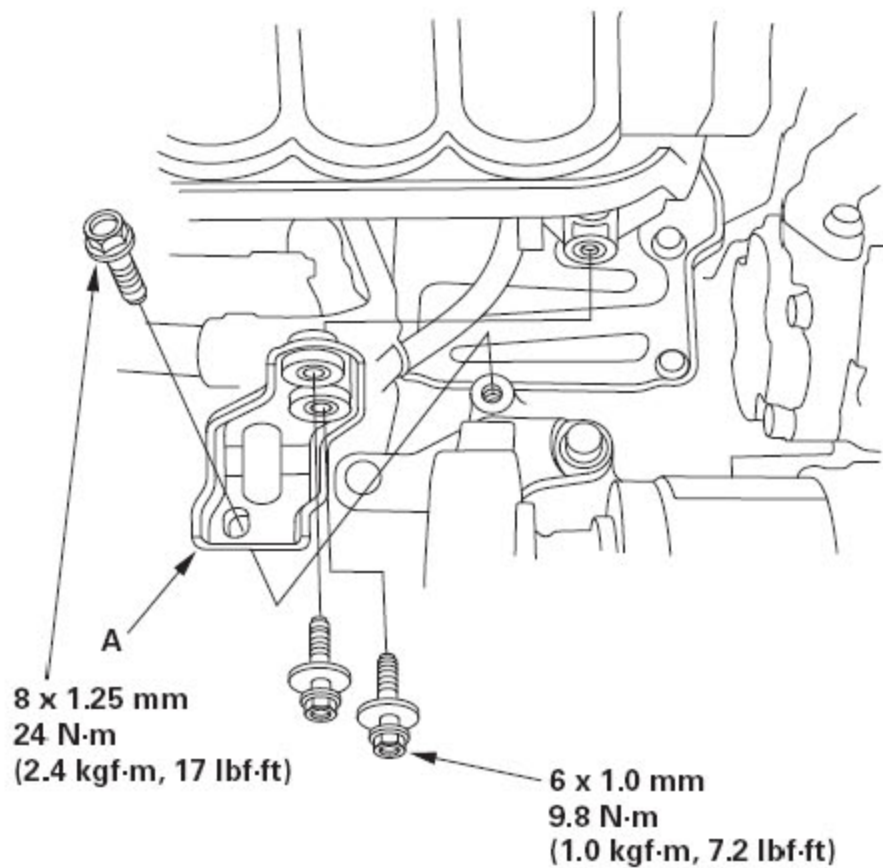

- 4) . 降下举升机上的车辆。
- 5) . 安装制动助力器真空软管托架(A)。

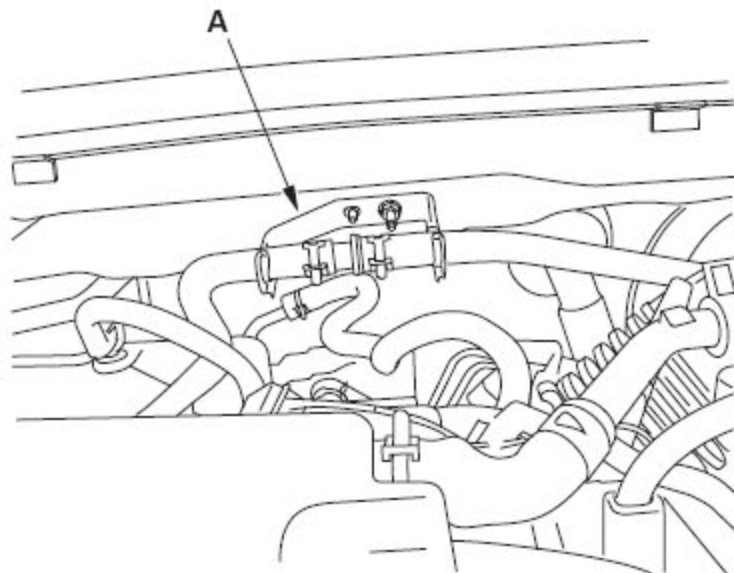

- 6) . 连接进气歧管调节(IMT) 阀作动器插接器(A)、摇臂机油控制电磁阀插接器(B) 和点火线圈插接器(C), 然后拆下线束夹(D)。

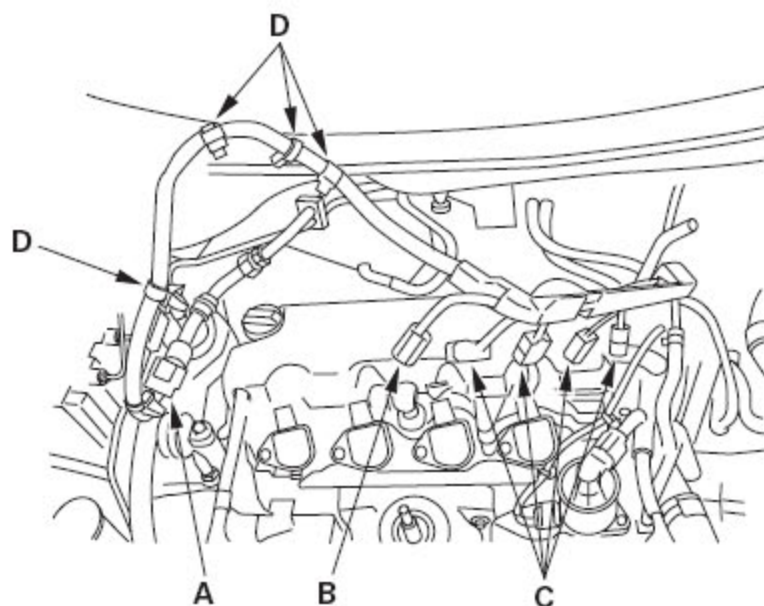

7) . 安装线束托架(A) 和线束夹(B)。

6 x 1.0 mm

9.8 N·m

(1.0 kgf·m, 7.2 lbf·ft)

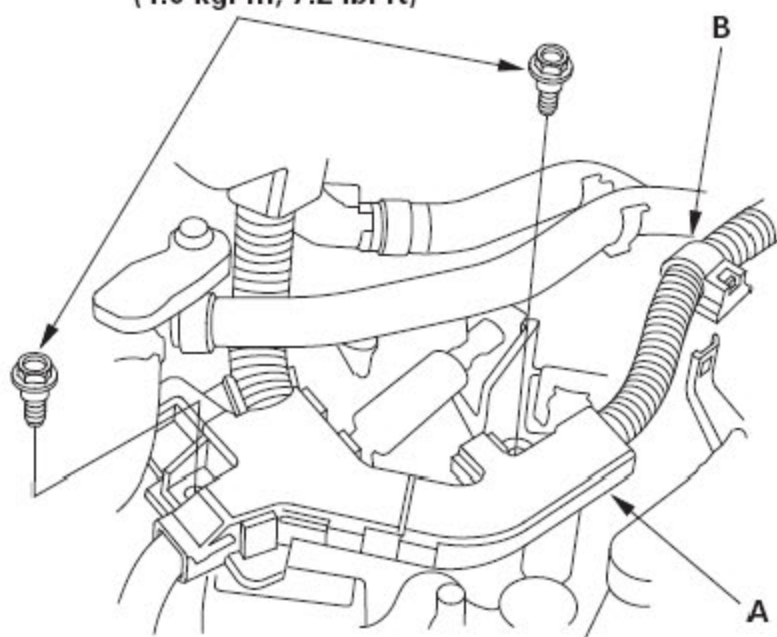

8) . 在气缸盖上安装线束托架(A)，然后安装空气滤清器壳体托架(B)。

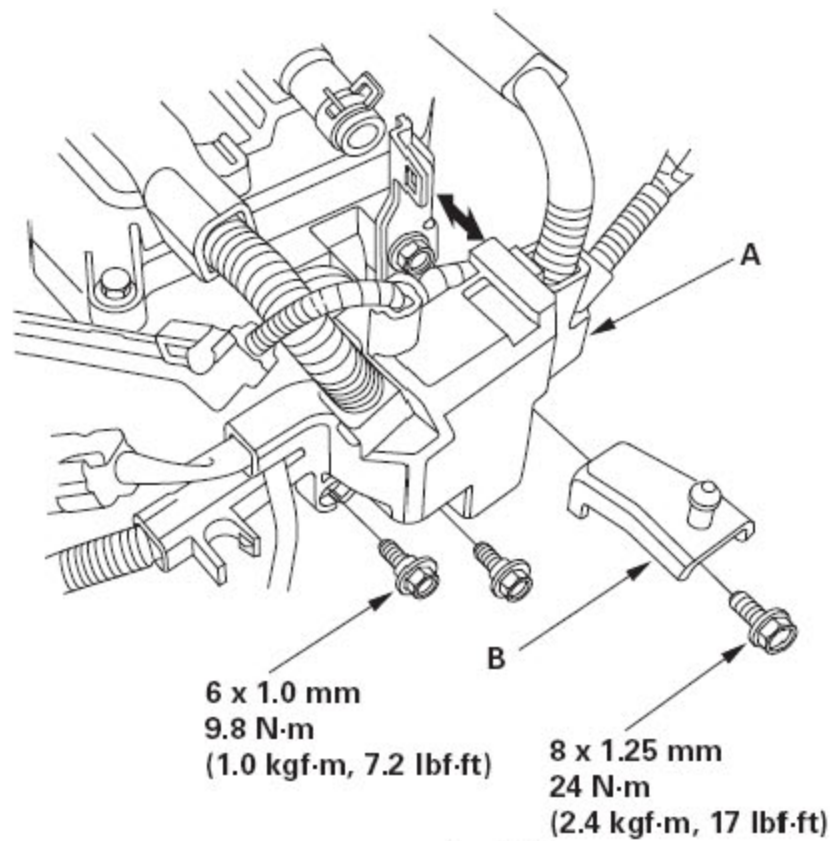

9) . 安装加热器软管卡夹托架。

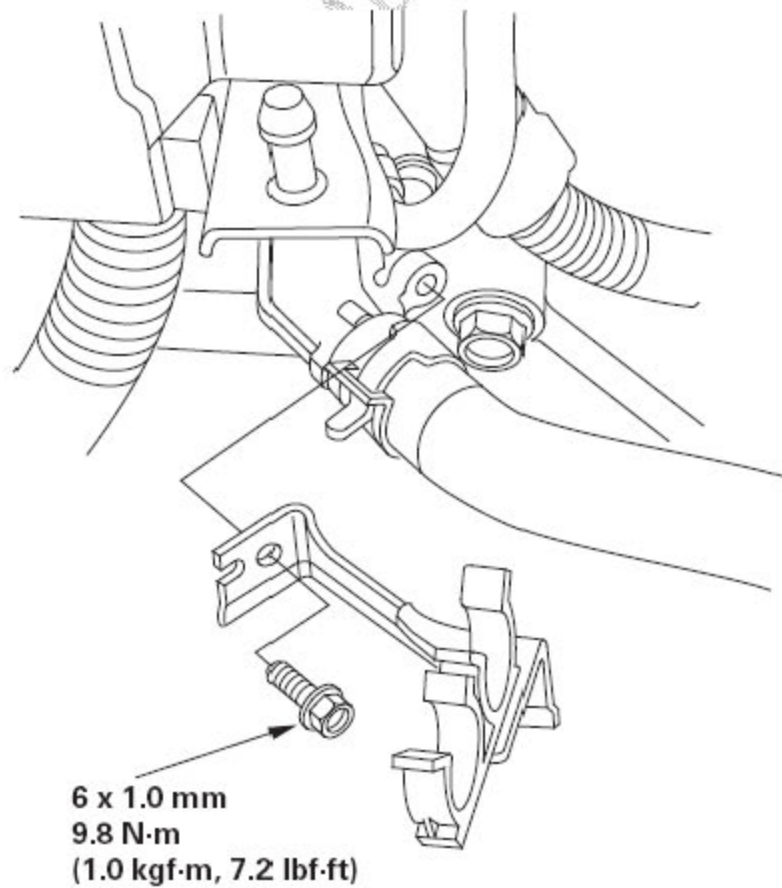

10) .用新的衬垫(B) 安装节气门体(A)。

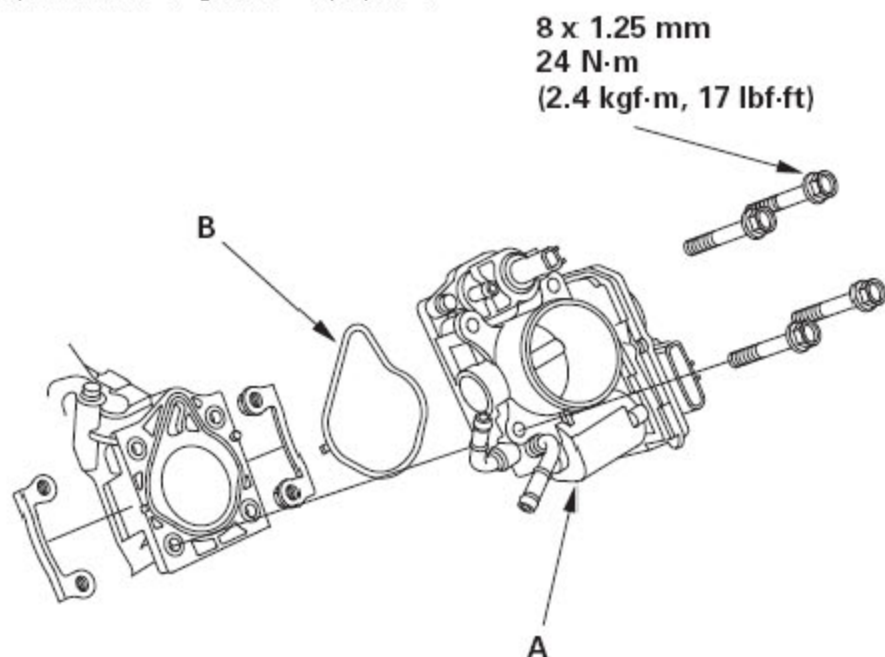

11) .安装冷却水旁通软管。

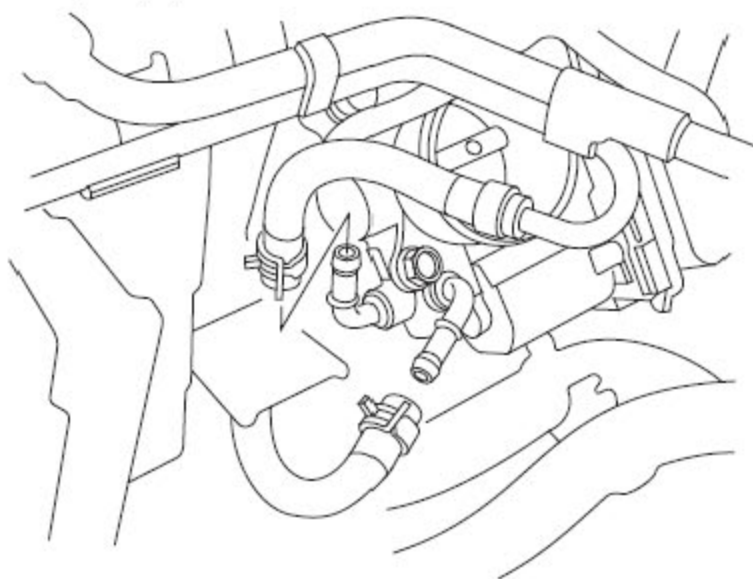

12) .连接发动机线束插接器，并将线束夹安装到进气歧管上。

- 节气门作动器插接器
- 进气歧管绝对压力(MAP) 传感器插接器
- 蒸发排放(EVAP) 碳罐净化阀插接器

13) .连接燃油供油软管，然后安装快速连接接头盖(A)。

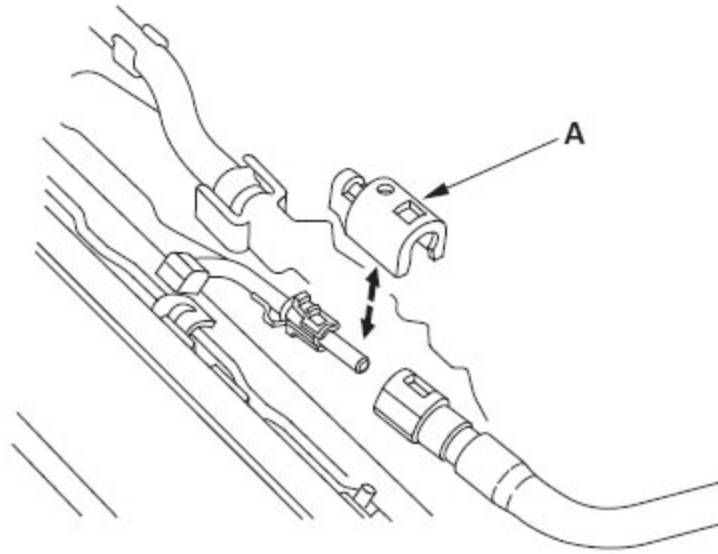

- 14) . 安装蒸发排放(EVAP)碳罐软管(A)、制动助力器真空软管(B)和曲轴箱强制通风(PCV)软管(C)。

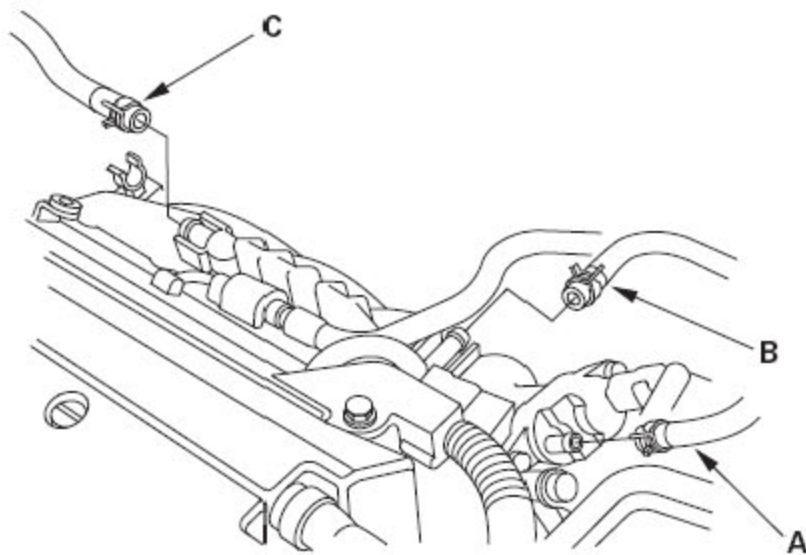

- 15) . 安装喷油器盖。

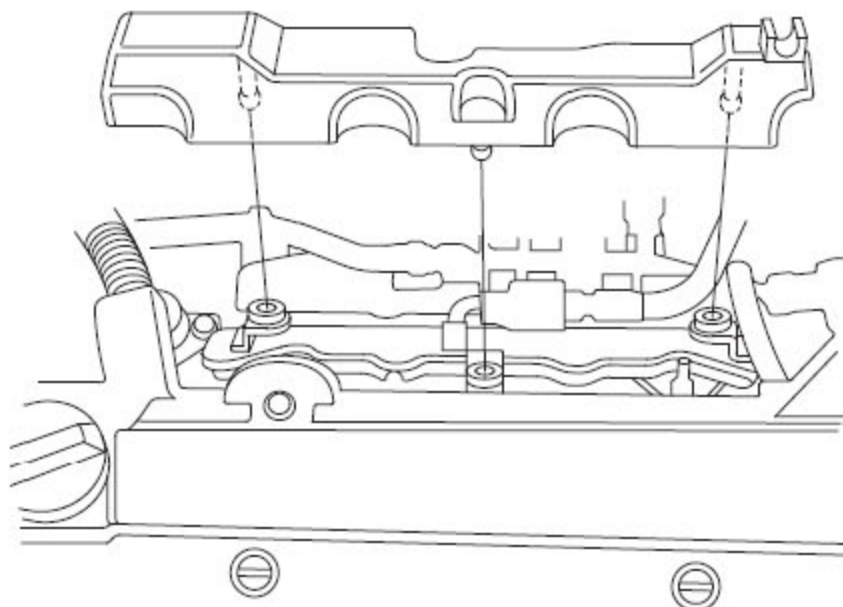

16) . 安装进气管。

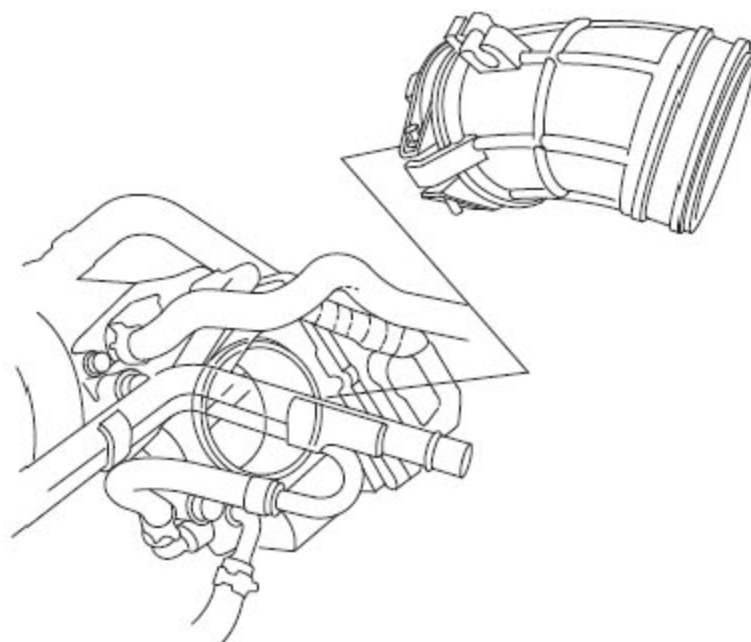

17) . 安装空气滤清器壳体总成。

18) . 清理干净所有溢出的发动机冷却液。

19) . 安装完毕后，检查并确认所有管子、软管和插接器已正确安装。

20) . 用发动机冷却液重新加注散热器，然后打开加热器阀放出冷却系统内的空气。

2. 排气管和消音器更换

注意：重新组装时使用新的衬垫和自锁螺母。

