

## 19. 已安装手动变速箱时，法兰轴密封环的更换

### 19.1 更换左法兰轴的密封环

所需要的专用工具和维修设备

- ◆ 多用途工具

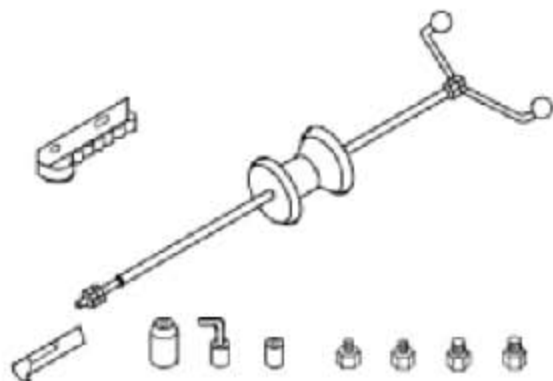

- ◆ 起拔钩

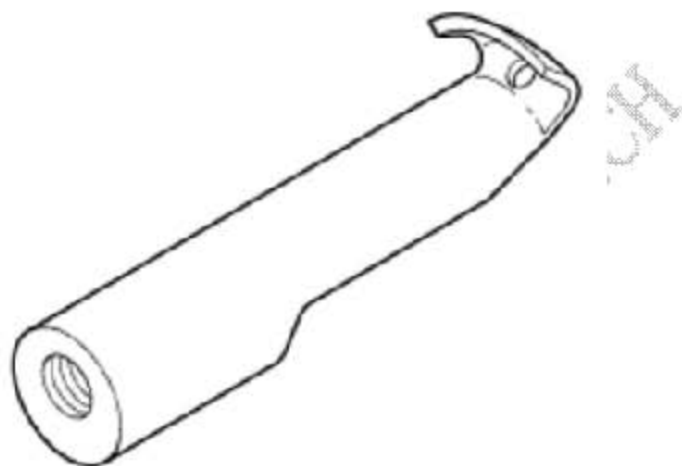

- ◆ 压块

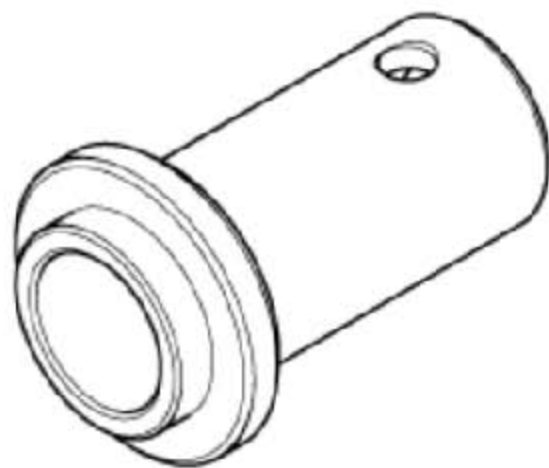

## ◆ 收集盘

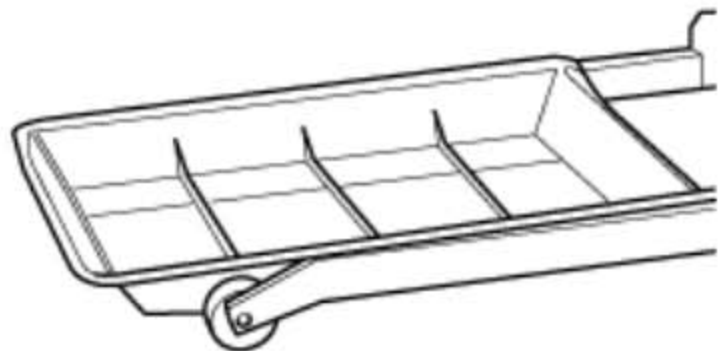

## ◆ 扭矩扳手



LA

### 19.1.1 拆卸

- 1). 拆下左车轮。
- 2). 拆下隔音垫。
- 3). 拆下左前轮罩内板下部。
- 4). 将方向盘向左转到底。
- 5). 旋下法兰轴传动轴。
- 6). 将传动轴尽可能绑高。同时不允许损伤传动轴的漆面。
- 7). 将收集容器放在变速箱下。
- 8). 将两个螺栓旋入法兰并用撬棒固定住法兰轴，旋出法兰轴固定螺栓。
- 9). 拉出法兰轴及压簧。

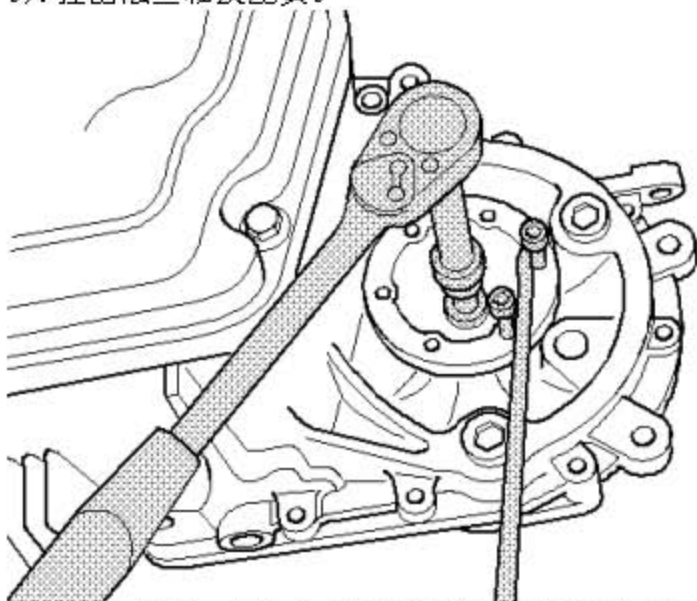

- 10). 用多用途工具和起拔钩将法兰轴的密封环拔出。



### 19.1.2 安装

- 1). 将新的密封环敲入至极限位置，同时密封环不能歪斜。
- 2). 在密封唇和防尘唇之间的空间内注入密封油脂至半满。
- 3). 装入法兰轴。
- 4). 用锥形螺栓固定法兰轴。
- 5). 安装传动轴至变速箱。
- 6). 装上车轮。
- 7). 变速箱机油检查和加注。
- 8). 拆下左前轮罩内板下部。
- 9). 安装隔音垫。

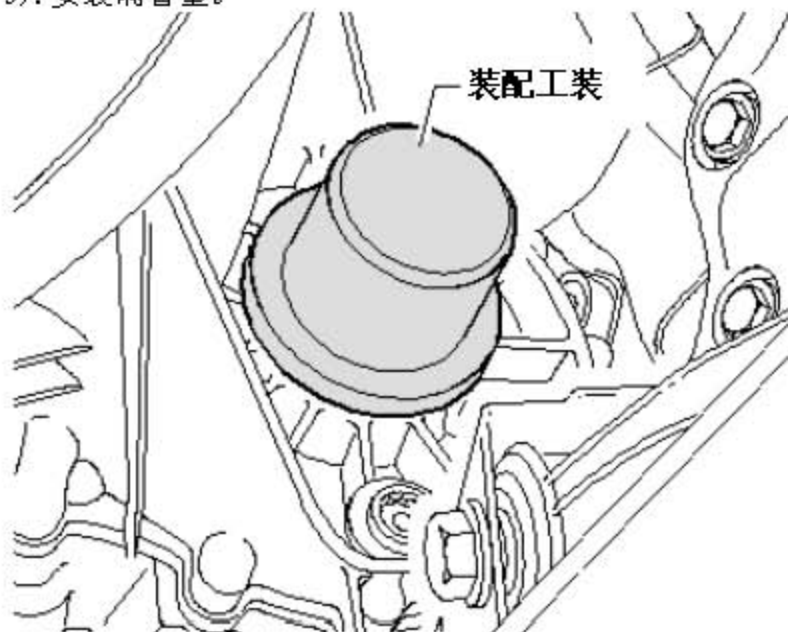

### 19.1.3 拧紧力矩:

将法兰轴安装到变速箱上（锥形螺栓）25 Nm

## 19.2 右法兰轴密封环的区别

- 1). 右法兰轴密封环(图中 1 所示)位于轴套(图中 2 所示)中。有各种不同的规格。
- 2). 密封环(图中 1 所示)和轴套(图中 2 所示)是分体制造的。识别特征：轴套中圆周分布的凹槽(图中箭头所示)更换密封圈环
- 3). 密封环(图中 1 所示)和轴套(图中 2 所示)是单体制造的。识别特征：在轴套中无凹槽密封环和轴套一起更换

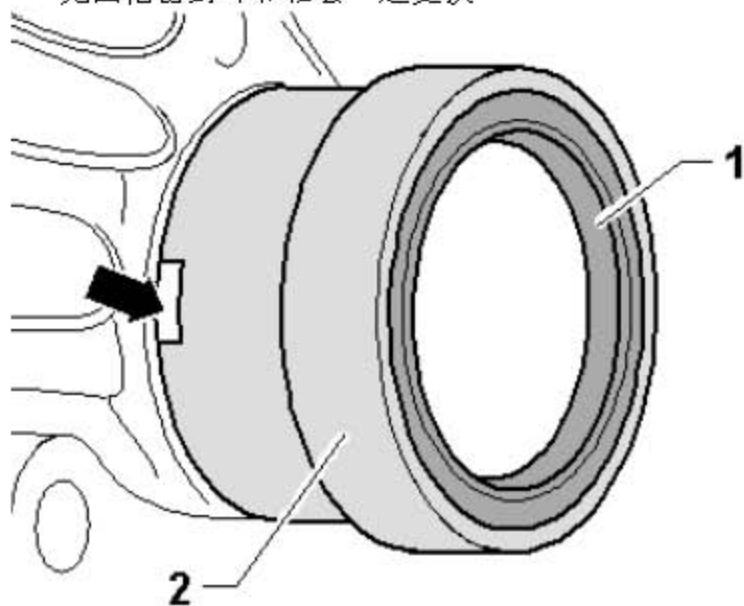

LAC

### 19.3 更换密封环（右法兰轴和轴套的密封环是分体制造的）

所需要的专用工具和维修设备

- ◆ 收集盘

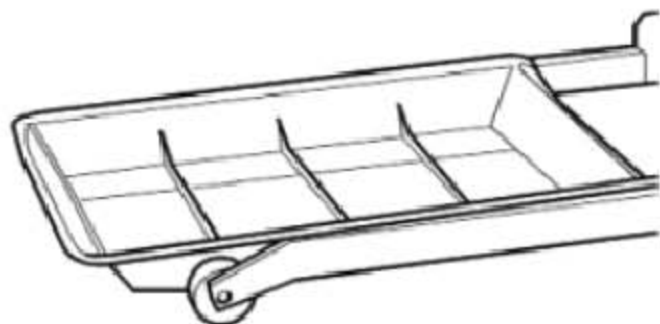

- ◆ 压块

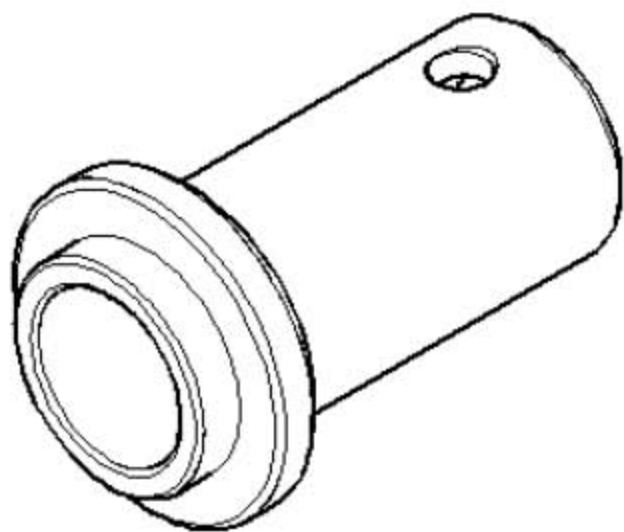

- ◆ 装配工装



◆ 扭矩扳手



### 19.3.1 拆卸

- 1). 拆下隔音垫。
- 2). 将方向盘向右打到极限位置。
- 3). 将传动轴护罩（若有）从发动机上拆下。
- 4). 将传动轴（图中1所示）从法兰轴上拧下。
- 5). 将传动轴尽可能绑高。同时不允许损伤传动轴的漆面。
- 6). 放置收集容器在变速箱和发动机之下
- 7). 必要时，旋下发动机前废气涡轮增压器的机油回流管道（图中箭头所示）。
- 8). 将收集容器放在变速箱下。

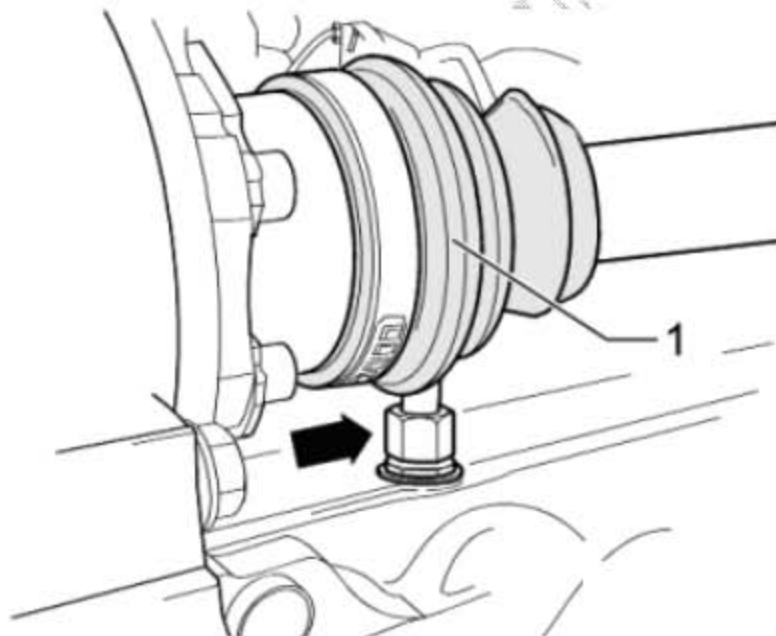

- 9). 将两个螺栓旋入法兰并用撬棒固定住法兰轴，旋出法兰轴固定螺栓。
- 10). 拉出法兰轴及压簧。

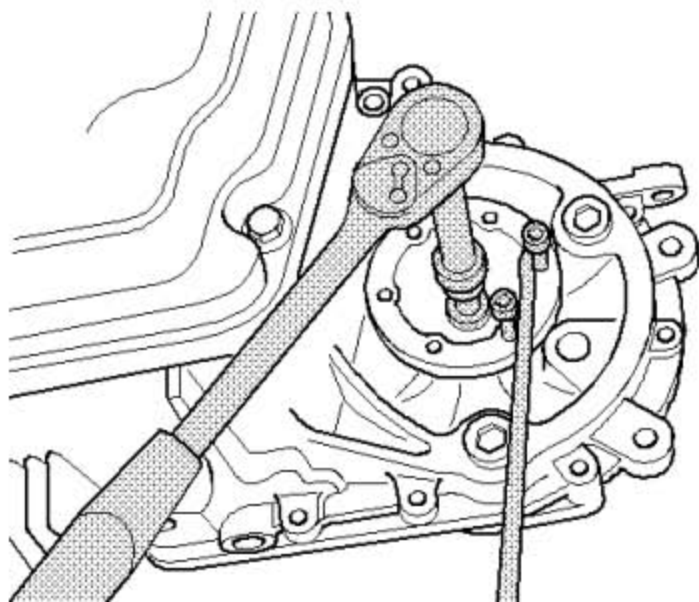

11). 用螺丝刀顶住装配工装，将密封环用螺丝刀（图中 A 所示）撬出，

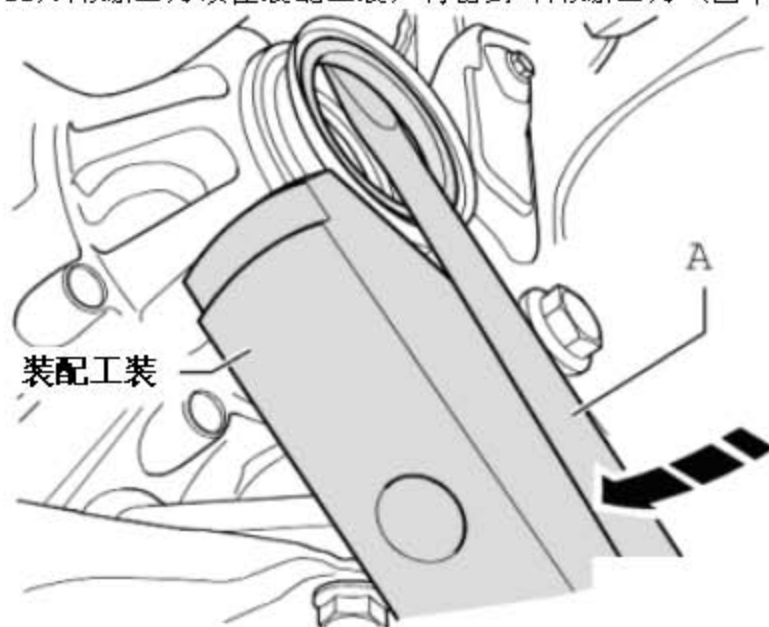

#### 提示

- ◆ 不要损坏轴套，否则会引起泄漏。
- ◆ 更换损坏的轴套。



### 19.3.2 安装

- 1). 将新的密封环敲入至极限位置，同时密封环不能歪斜。
- 2). 在密封唇和防尘唇之间的空间内注入 密封油脂至半满。
- 3). 装入法兰轴。
- 4). 用锥形螺栓固定法兰轴。

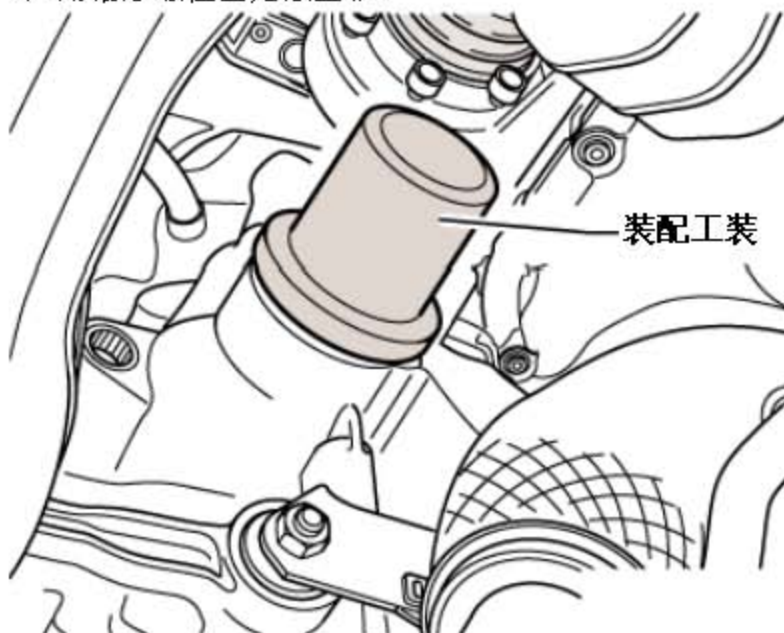

- 5). 如果已从发动机上拧下废气涡轮增压器的机油回流管，现在请重新安装（图中箭头所示）。
- 6). 将传动轴（图中1所示）旋至法兰轴。
- 7). 必要时安装传动轴护罩。
- 8). 变速箱机油检查和加注。
- 9). 安装隔音垫。

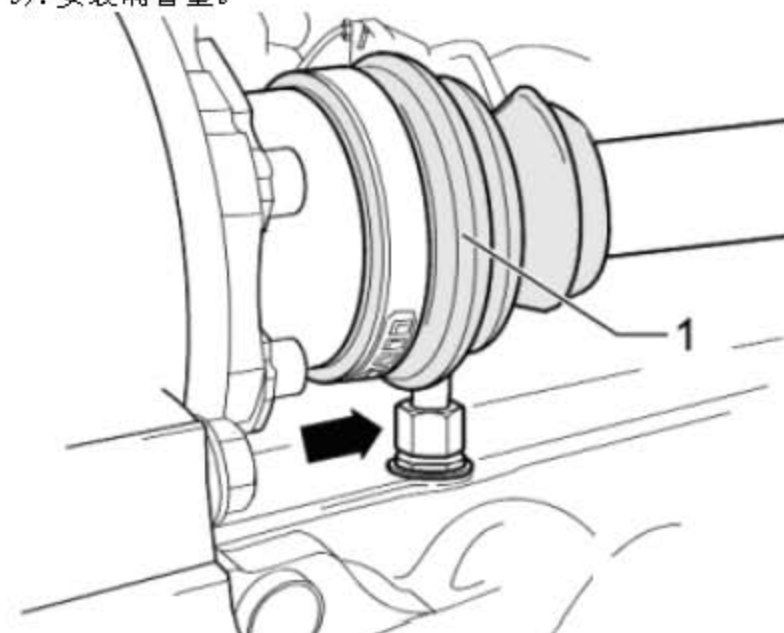

### 19.3.3 拧紧力矩

将法兰轴安装到变速箱上（锥形螺栓）25 Nm

LAUNCH

## 19.4 将密封环和轴套一起更换（右法兰轴和轴套的密封环是单体制造的）

所需要的专用工具和维修设备

◆ 压块



◆ 装配工装



◆ 多用途工具

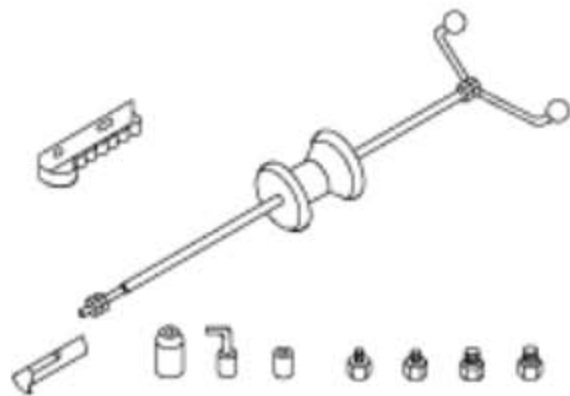

## ◆ 起拔钩

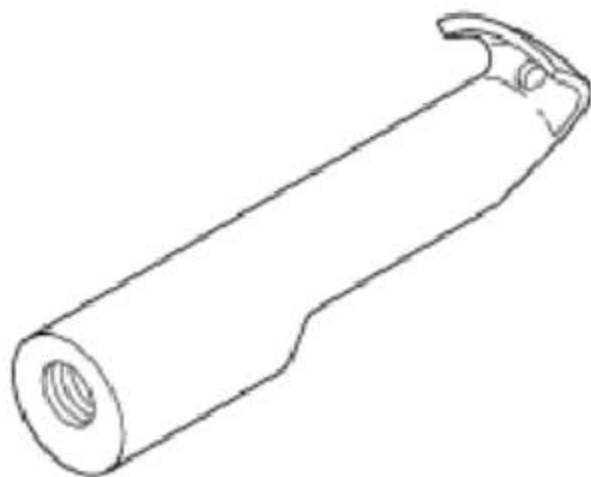

## ◆ 扭矩扳手



## ◆ 收集盘

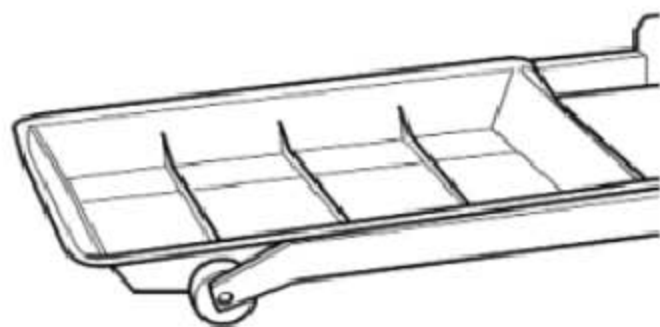

### 19.4.1 拆卸

- 1). 拆下隔音垫。
- 2). 将方向盘向右打到极限位置。
- 3). 将传动轴护罩（若有）从发动机上拆下。
- 4). 将传动轴（图中1所示）从法兰轴上拧下。
- 5). 将传动轴尽可能绑高。同时不允许损伤传动轴的漆面。
- 6). 放置收集容器在变速箱和发动机之下

- 7). 旋下发动机废气涡轮增压器的机油回流管道(图中箭头所示)。
- 8). 将收集容器放在变速箱下。

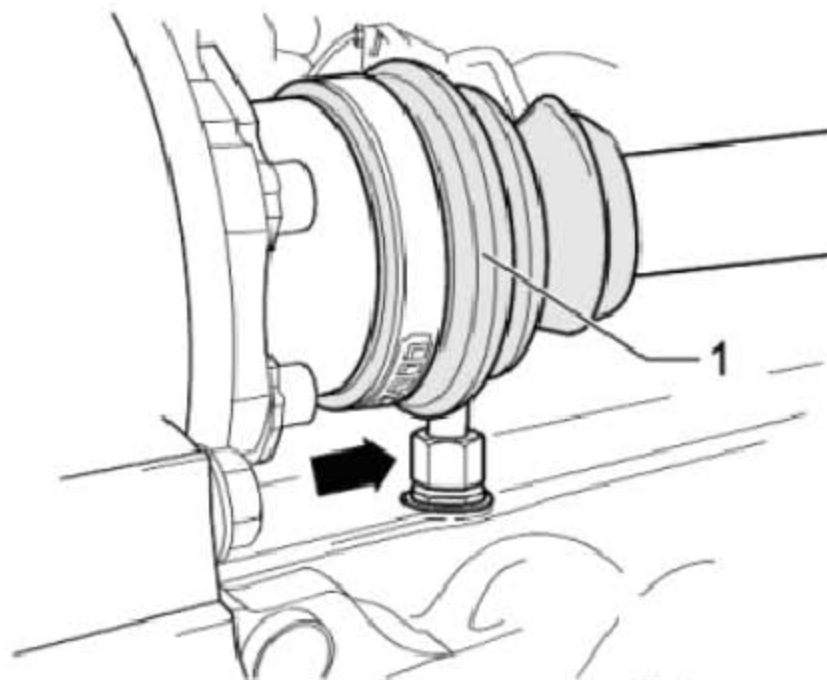

- 9). 将两个螺栓旋入法兰并用撬棒固定住法兰轴，旋出法兰轴固定螺栓。
- 10). 拉出法兰轴及压簧。

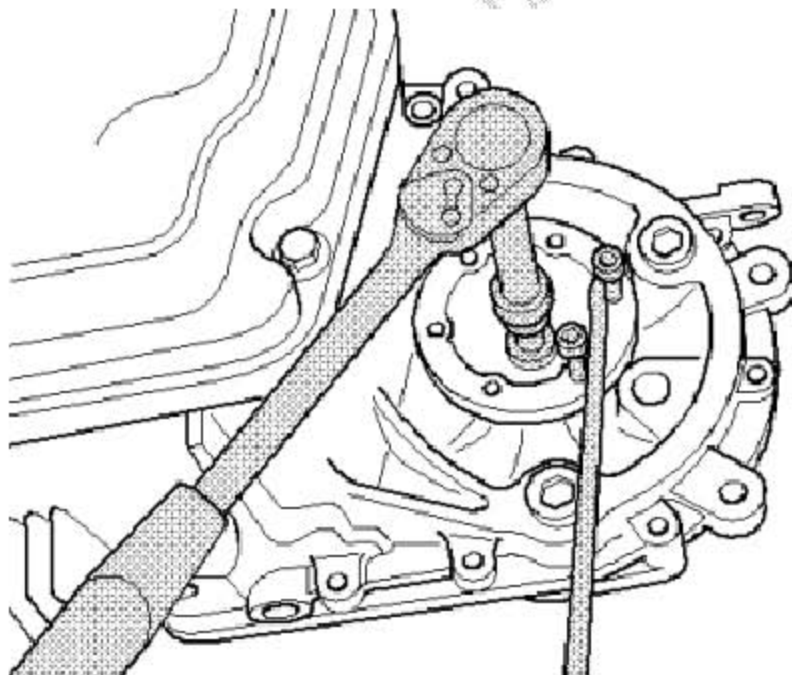

- 11). 将密封环和轴套一起拉出。轴套的内径中有一个凸台

- 12). 将起拔钩直接安装在轴套凸台的后侧。
- 13). 在拉出过程中用力将起拔钩压入轴套内。



#### 19.4.2 安装

- 1). 清洁变速箱内的密封环座
- 2). 将密封环和轴套一起拉入。  
(图中 A 所示)将装配工装的丝杆旋入差速器的螺纹件内。  
(图中 B 所示)螺母 M12
- 3). 通过转动螺母(图中 B 所示), 可以将带轴套的密封环越过压块拉到极限位置。
- 4). 在密封唇和防尘唇之间的空间内注入密封油脂至半满。
- 5). 装入法兰轴。
- 6). 用锥形螺栓固定法兰轴。

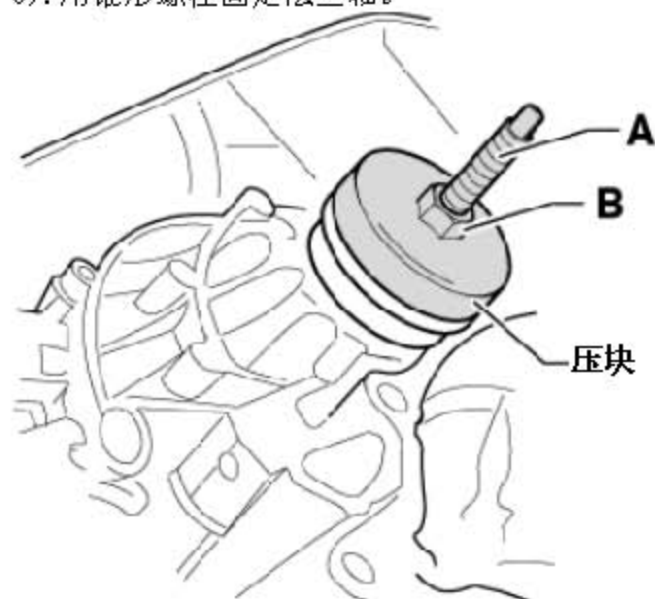

- 7). 如果已从发动机上拧下废气涡轮增压器的机油回流管, 现在请重新安装 (图中箭头所示)。
- 8). 将传动轴 (图中 1 所示) 旋至法兰轴。
- 9). 必要时安装传动轴护罩。
- 10). 变速箱机油检查和加注。
- 11). 安装隔音垫。

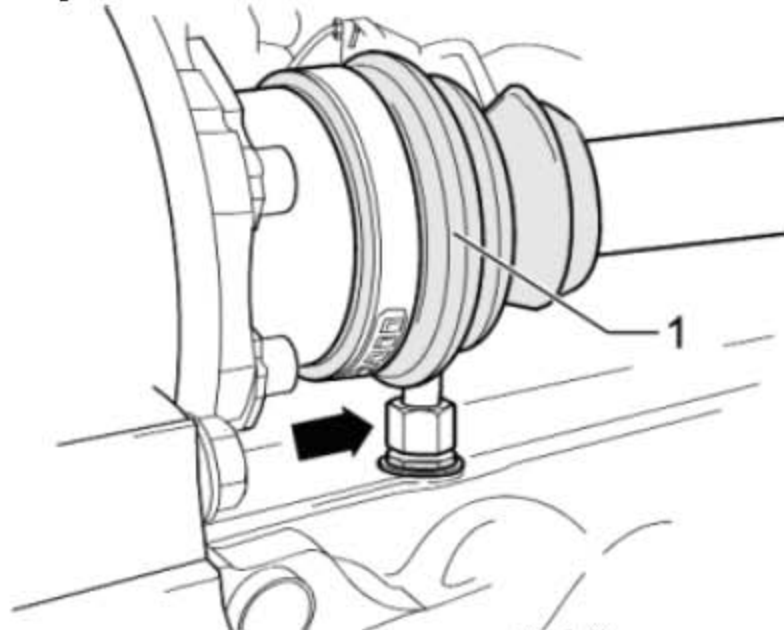

### 19.4.3 拧紧力矩

将法兰轴安装到变速箱上 (锥形螺栓) 25 Nm