

26. 飞轮拆卸与安装

- 1) . 拆下变速箱总成。
- 2) . 将飞轮(A) 和垫圈(B) 从发动机曲轴上拆下。

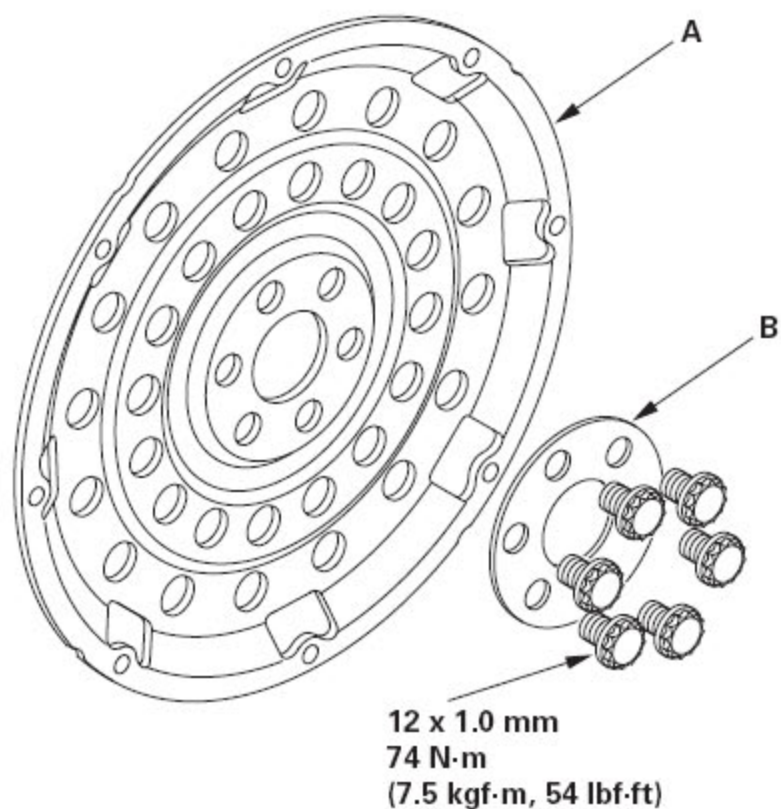

- 3) . 将飞轮和垫圈安装到发动机曲轴上，并以交叉方式至少分两步紧固六个螺栓。
- 4) . 安装变速箱总成。

27. ATF冷却器软管更换

分解图

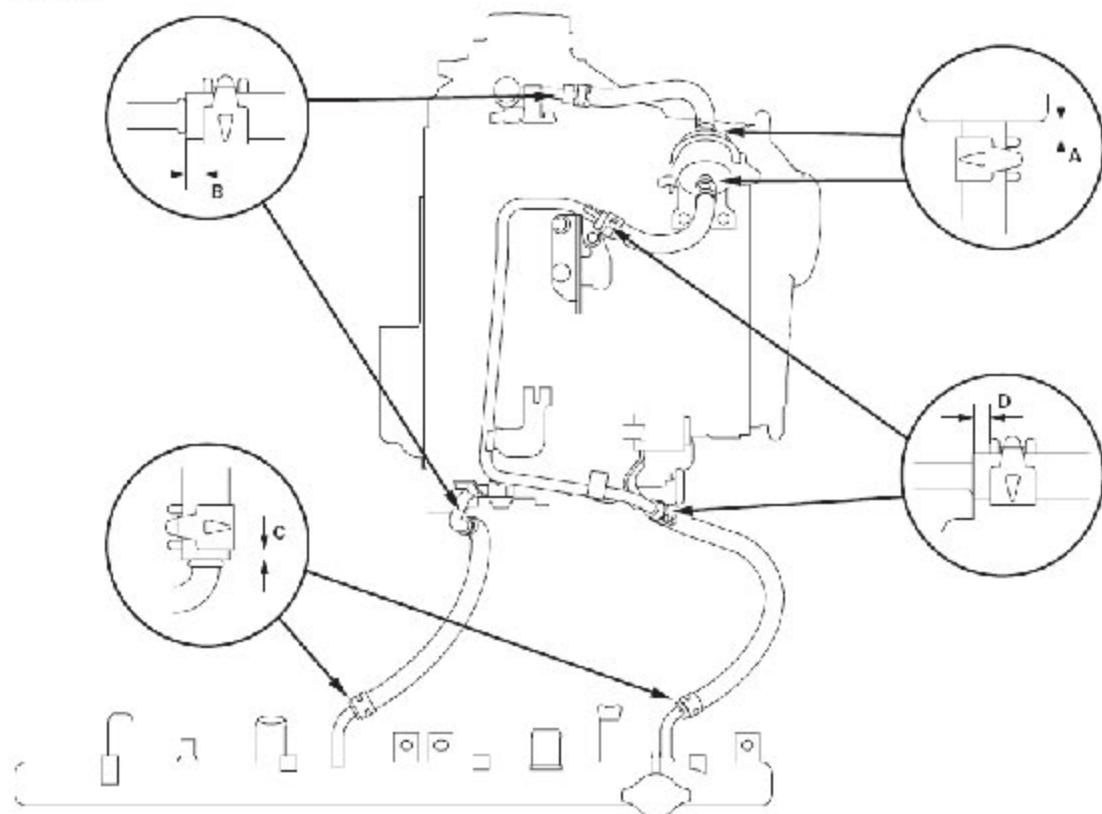

注意：安装软管夹时，确保不会干扰周围零件。

1) .根据下表中卡扣的相应位置，将ATF 冷却器软管安装到ATF 冷却器管路上。

点	从软管末端到卡扣的距离(L)	软管末端接触点
A	6-8 mm (0.24-0.31 in.)	ATF 滤清器
B	6-8 mm (0.24-0.31 in.)	凸出部分
C	2-4 mm (0.08-0.16 in.)	
D	6-8 mm (0.24-0.31 in.)	托架

2) .用卡夹固定ATF 冷却器软管。

3) .用ATF 重新加注变速箱至正确油位。

28. ATF滤清器更换

- 1) . 拆下空气滤清器。
- 2) . 将ATF 冷却器软管(A) 从ATF 滤清器(B) 上断开。

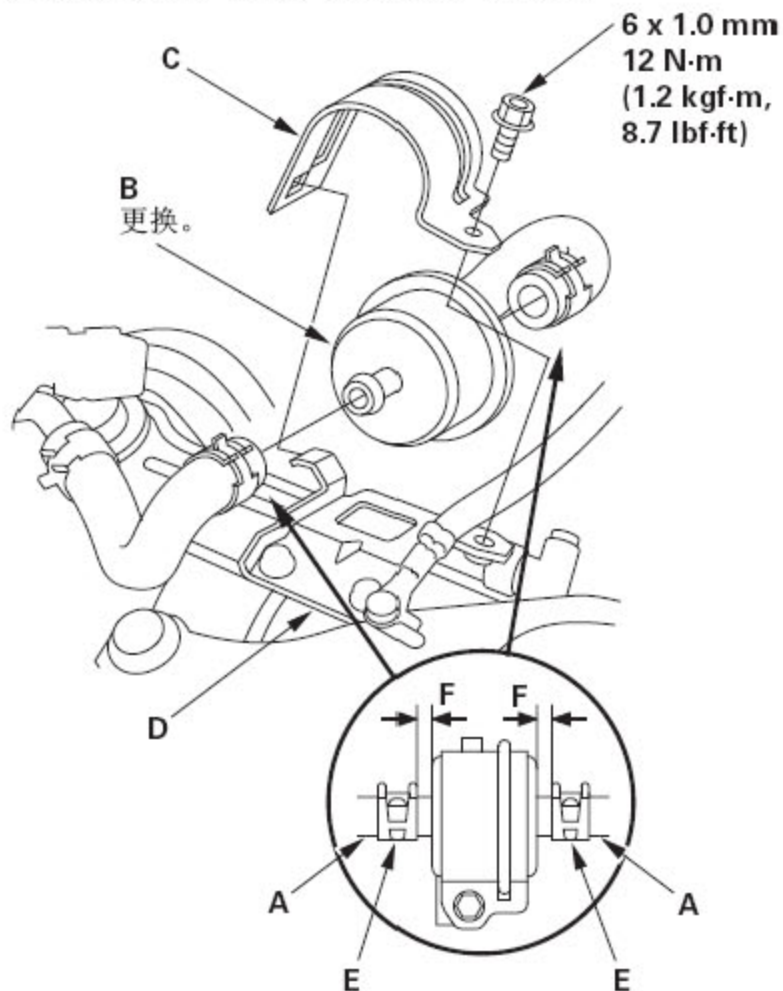

- 3) . 拆下ATF 滤清器支架(C)。
- 4) . 拆下ATF 滤清器，然后将其更换。
- 5) . 将新的ATF 滤清器安装在滤清器安装托架(D) 上，并通过托架和螺栓将其紧固。
- 6) . 在ATF 滤清器上滑动ATF 冷却器软管，直至软管接触到滤清器壳体，用卡扣(E) 固定软管，位置在距滤清器壳体6-8 mm (0.24-0.31 in.) (F) 处。以相同的方式将冷却器软管安装在ATF 滤清器的另一侧。
- 7) . 安装空气滤清器。

29. 换档杆拆卸

- 1) . 拉起驻车制动器，并用挡块挡住车轮。
- 2) . 拆下中央扶手箱。
- 3) . 将变速箱换至N 位置。
- 4) . 拆下固定换档拉线端的螺母。

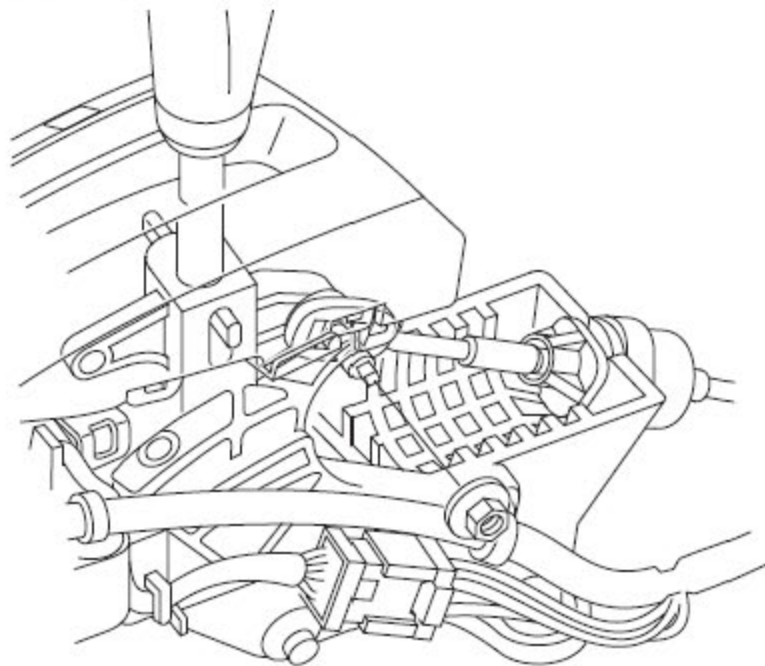

*: 图示为左驾车型。

- 5) . 转动换档拉线(B) 上的关节支架(A) 1/4 圈，关节支架上的边角(C) 应在换档杆支架座(E) 的开口(D) 的同侧。然后滑动支架以从托架上拆下换档拉线。不要通过扭曲换档拉线导管(F) 来拆下换档拉线。

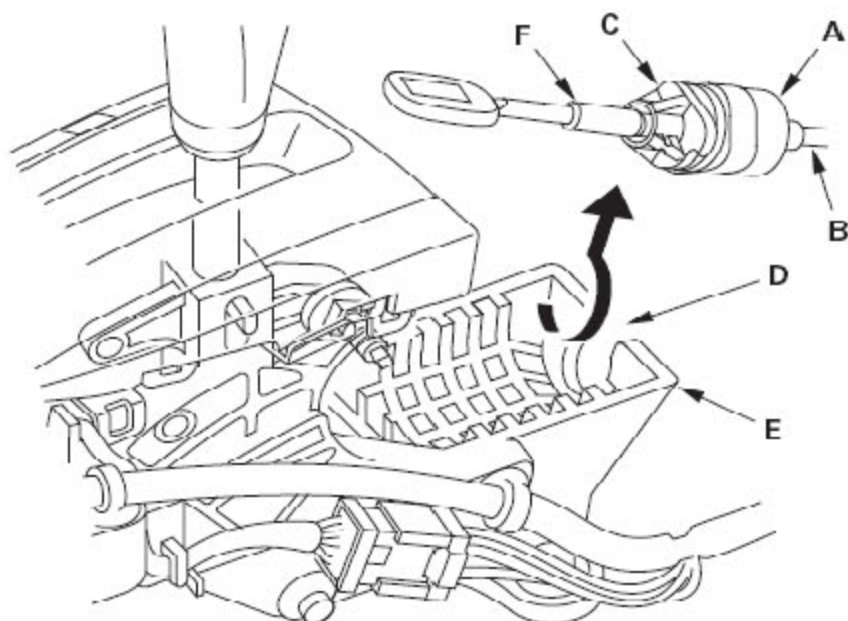

*: 图示为左驾驶车型。

- 6). 断开换挡锁止电磁阀/ 驻车锁/A/T 档位指示板灯插接器(A), 从换挡杆支架座上拆下线束夹(B)。

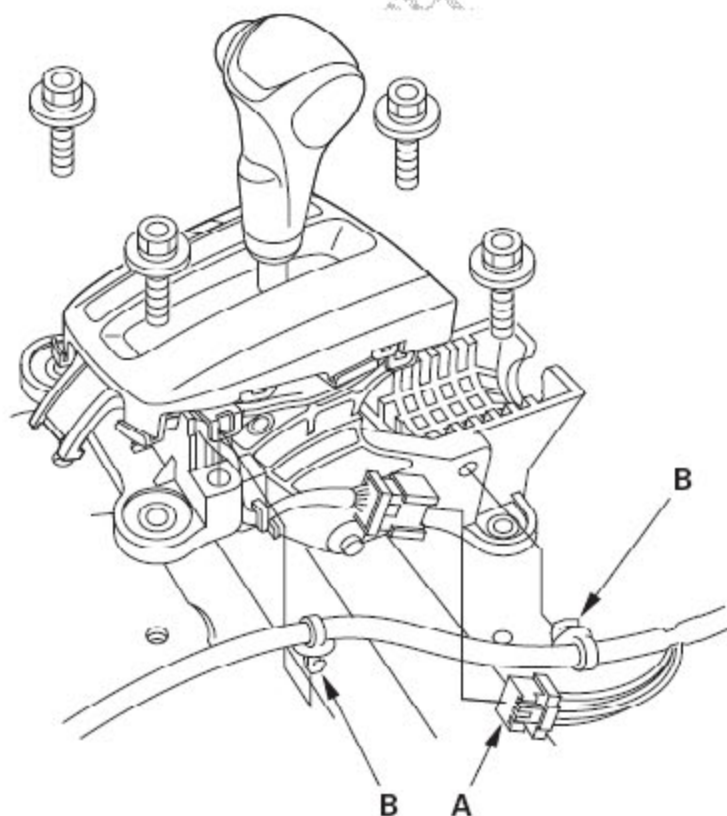

*: 图示为左驾驶车型。

- 7). 拆下安装螺栓, 然后拆下换挡杆总成。

30. 换档杆安装

1). 安装换档杆总成(A)。

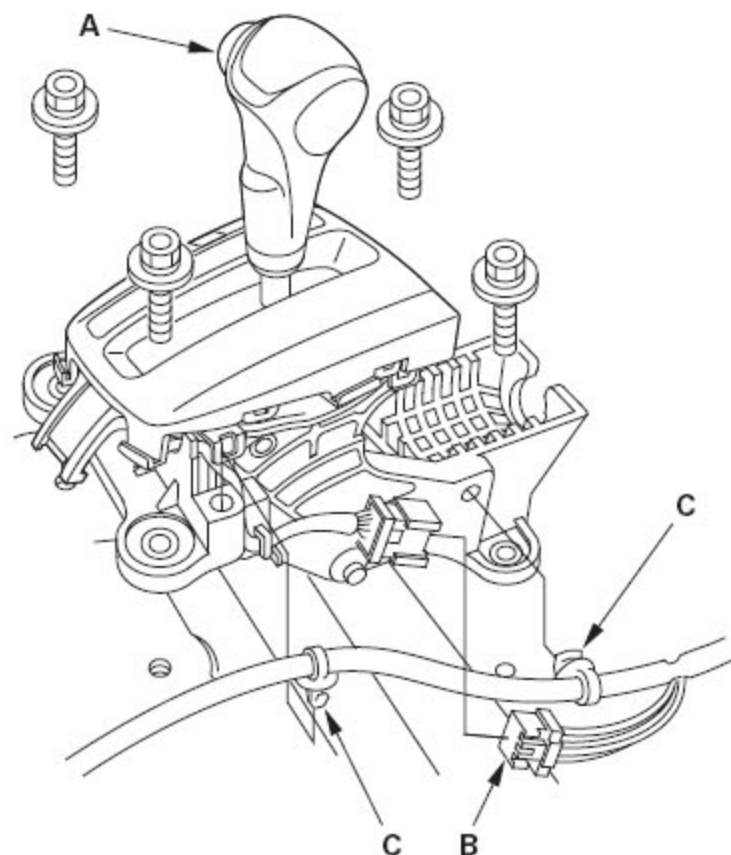

2). 连接换档锁止电磁阀/ 驻车销/A/T 档位指示板灯插接器(B), 将线束夹(C)安装在换档杆支架座上。

3). 将点火开关转至ON (II) 位置, 然后检查并确认N 指示灯点亮。

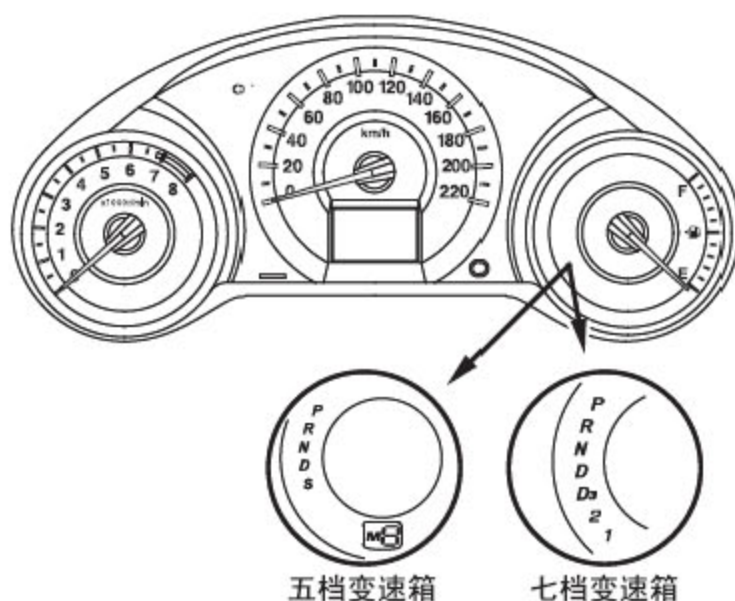

- 4) . 如有必要, 推动换档拉线(A) 直至停止, 然后松开拉线。将换档拉线拉回两步, 使换档位置处于N 位置。不要握住换档拉线导套(B) 来调整换档拉线。

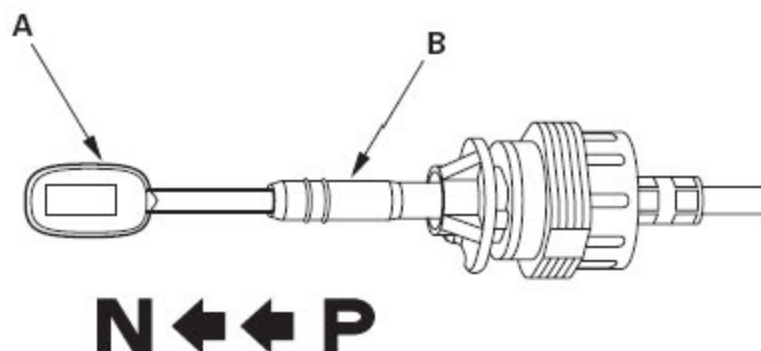

- 5) . 将点火开关转至LOCK (0) 位置。
- 6) . 通过换档杆支架座上定位孔(B) 将6.0 mm (0.24 in.) 的销(A) 插入换档杆的定位孔中。仅使用6.0 mm 的销。

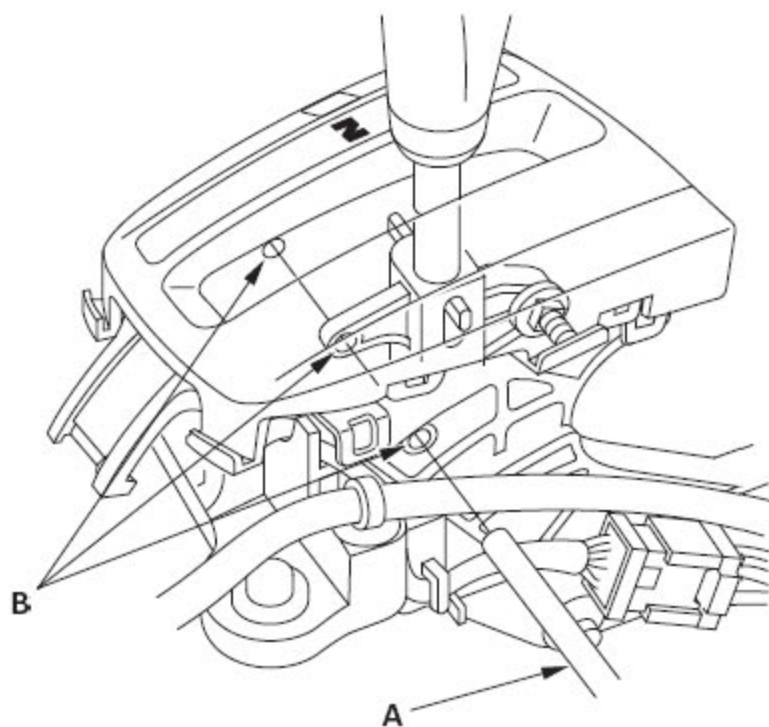

- 7) . 检查并确认换档杆固定在N 位置。
- 8) . 转动换档拉线(B) 上的关节支架(A), 关节支架上的边角(C) 应在换档杆支架座(E) 的开口(D) 的反侧。将支架对准托架上的开口, 然后将支架滑入托架。通过将方形孔对准双头螺栓底部的方形接头(H), 将换档拉线端(F) 安装到双头螺栓(G) 上。转动支架1/4 圈直至支架可紧固换档拉线。不要通过扭曲换档拉线导管(I) 来安装换档拉线。

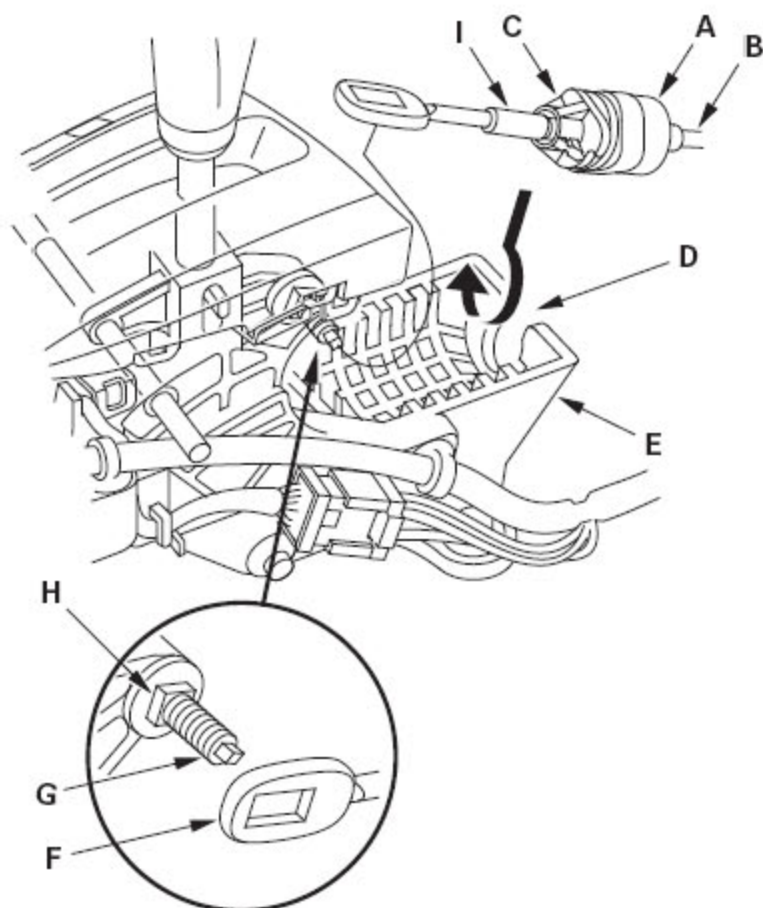

9) . 检查并确认换挡拉线端正确安装到双头螺栓上。

正确安装:

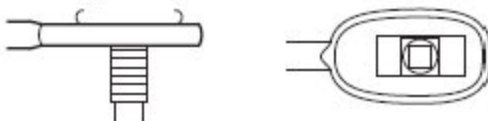

错误安装:

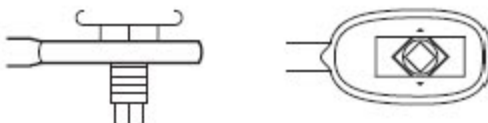

拉线端靠在
双头螺栓底部。

拉线端位置在
双头螺栓外面。

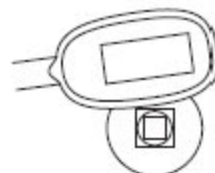

10) . 如果拉线端脱离双头螺栓, 从托架上拆下换挡拉线, 并重新安装换挡拉线。换挡拉线在支架上时, 不要将换挡拉线端安装到双头螺栓上。如果拉线端靠在双头螺栓底部, 旋转双头螺栓并将方形接头与孔对齐。

- 11) .用螺母(A) 固定换档拉线端。

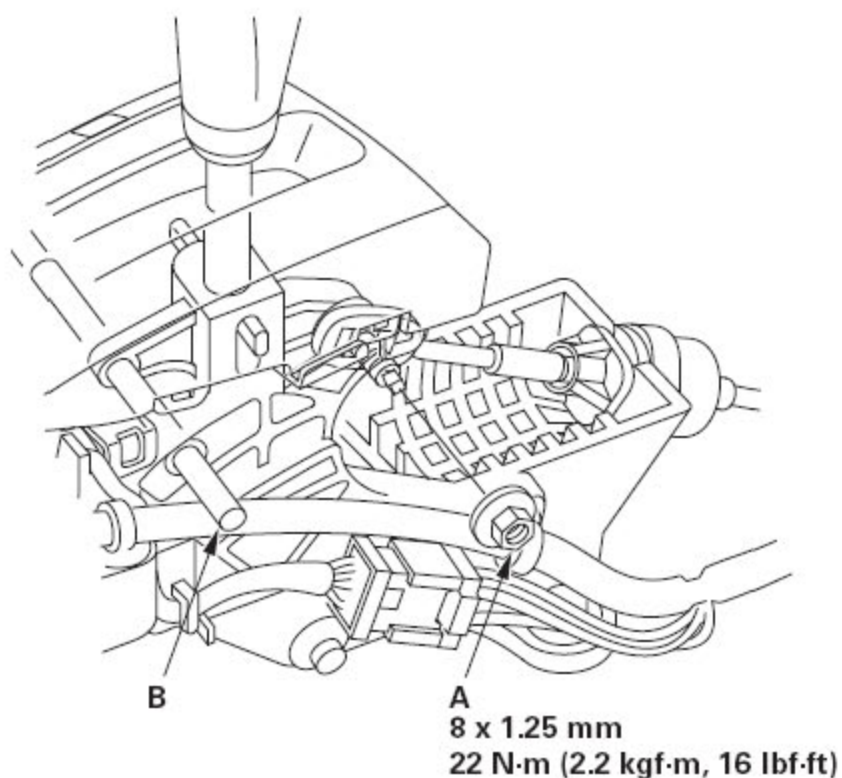

- 12) .拆下固定换档杆的6.0 mm (0.24 in.) 销(B)。
- 13) .将点火开关转至ON (II) 位置。将换档杆移至各个位置, 检查并确认A/T 换位指示灯随变速箱档位开关变化而变化。
- 14) .换档到P 位置, 检查并确认换档锁止正常工作。推动换档锁止释放装置, 检查并确认换档杆松开, 并确认重新换档到P 位置时换档杆锁止。
- 15) .将点火开关转至LOCK (0) 位置。
- 16) .重新安装中央扶手箱。

31. 换档杆拆解

注意:

确保不要将硅基润滑脂粘到插接器和开关的端子部分,尤其是在手上或手套上有硅基润滑脂的情况下。

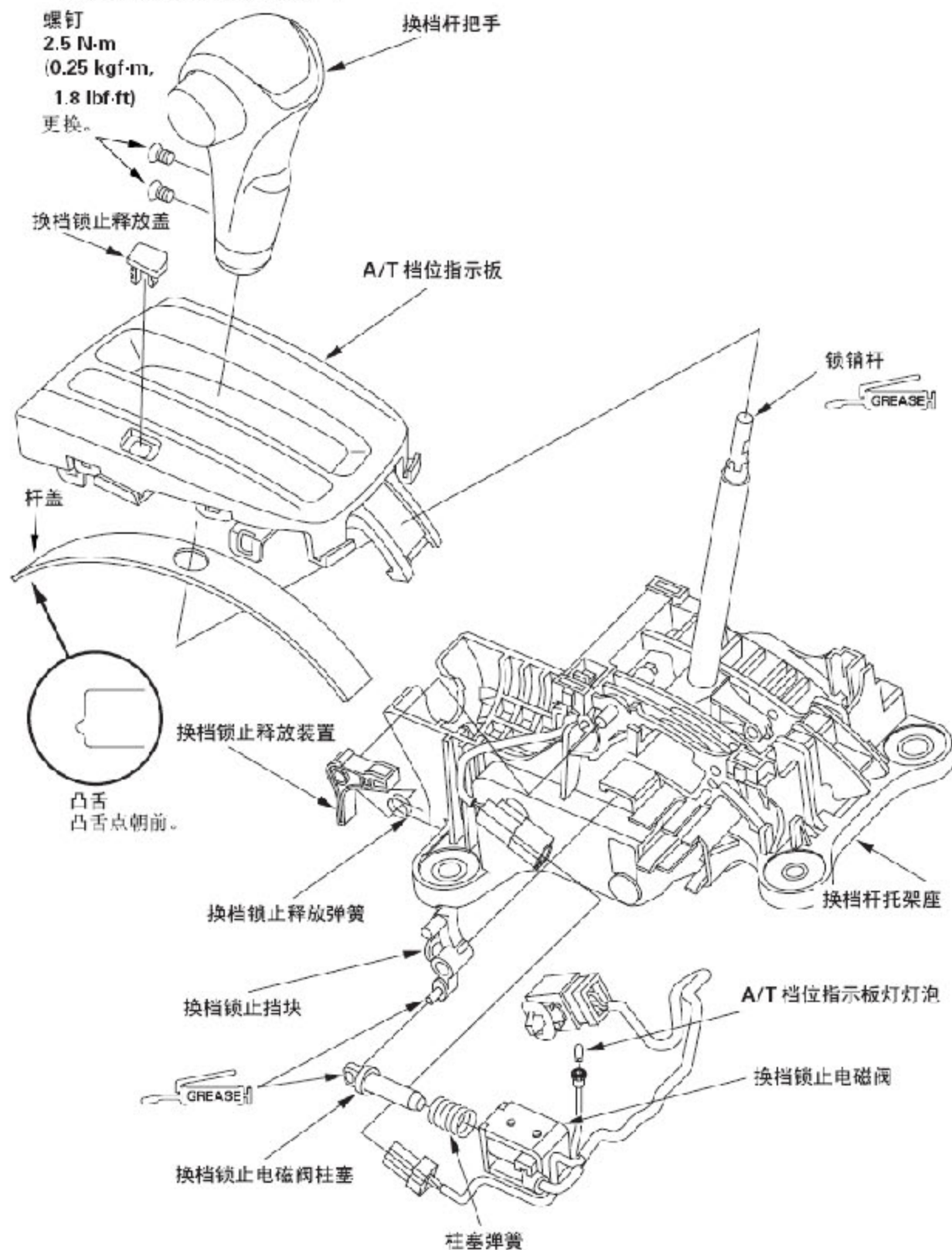

32. 换档拉线更换

- 1) . 将车辆在举升机上举升或施加驻车制动，挡住后轮，并举升车辆前端。确保支撑牢固。
- 2) . 拆下挡泥板。
- 3) . 拆下中央扶手箱。
- 4) . 将变速箱换至N 位置。
- 5) . 拆下固定换档拉线端的螺母。

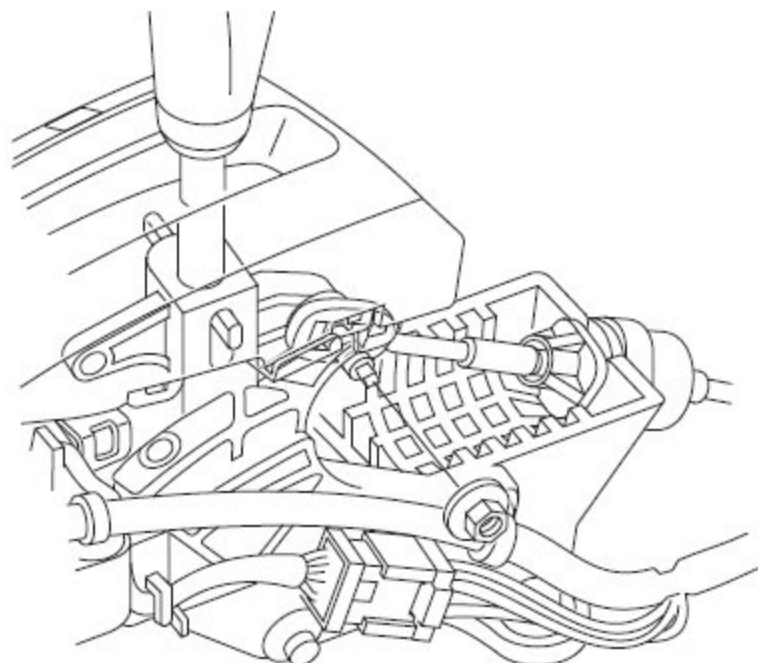

*: 图示为左驾车型。

- 6) . 转动换档拉线(B) 上的关节支架(A) 1/4 圈，关节支架上的边角(C) 应在换档杆支架座(E) 的开口(D) 的同侧。然后滑动支架以从托架上拆下换档拉线。

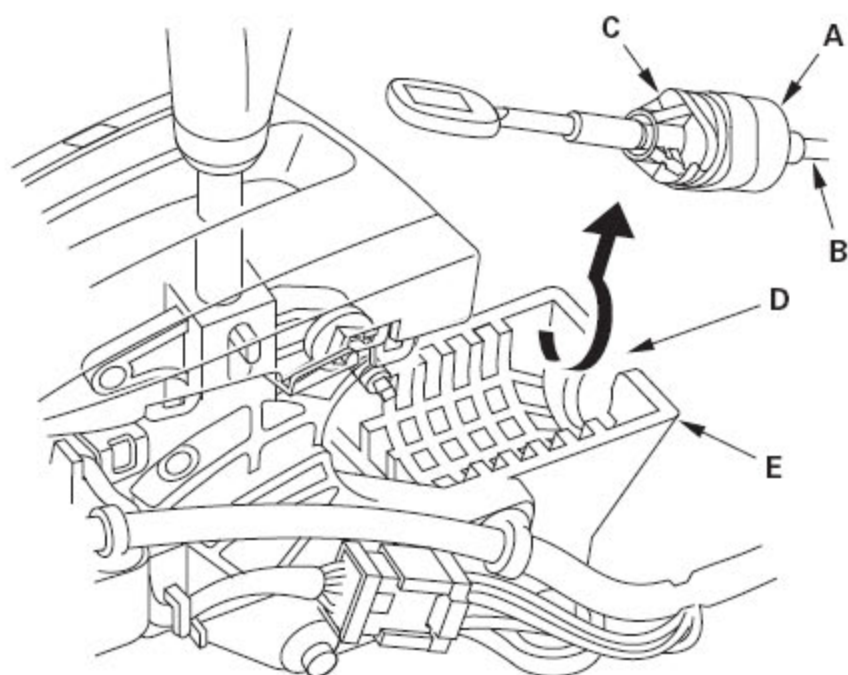

*: 图示为左驾车型。

7). 拆下换档拉线盖。

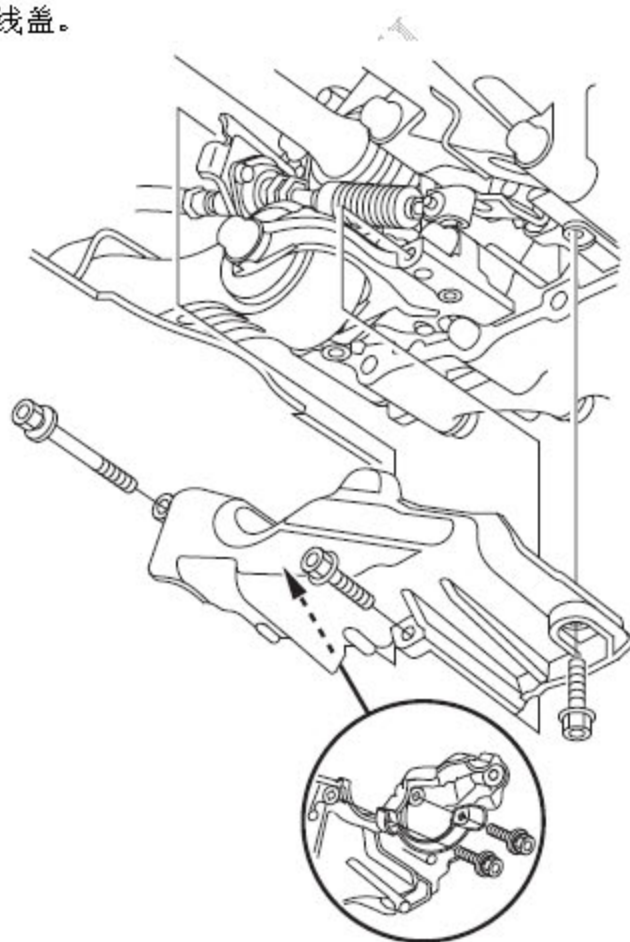

8). 撬起锁止垫圈(A)的锁片, 并拆下锁止螺栓(B)和锁止垫圈。

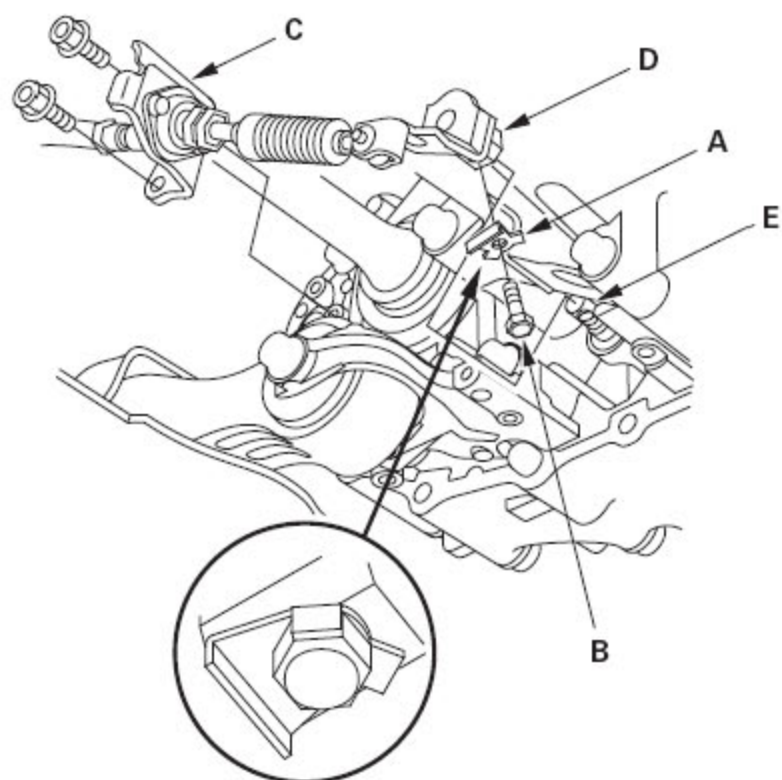

- 9) . 拆下紧固换挡拉线托架(C) 的螺栓, 然后分离换挡拉线(D) 和换挡杆控制轴端(E)。
- 10) . 拆下车身下的隔热板。
- 11) . 拆下固定换挡拉线托架(A) 的螺母。

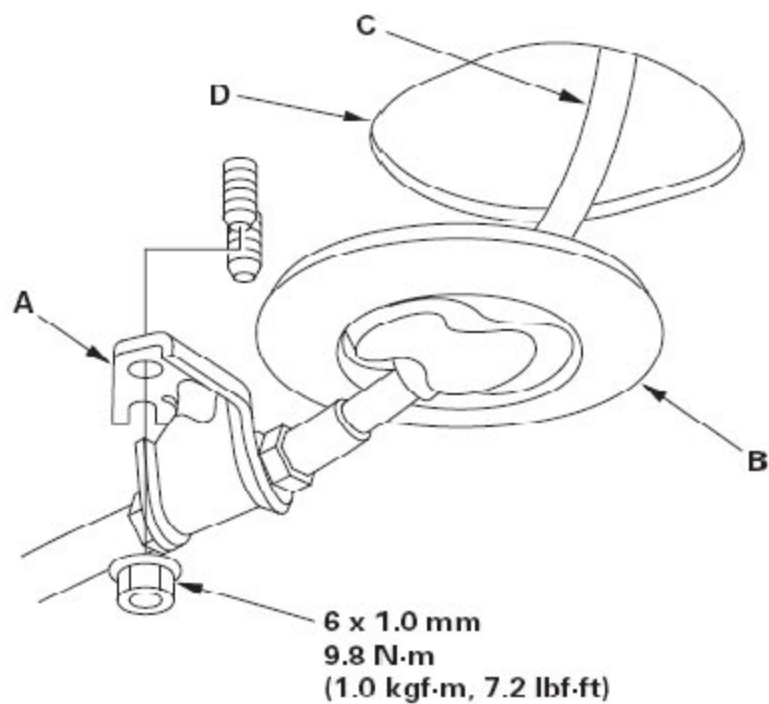

- 12) . 拆下换档拉线防尘罩(B), 并拉出换档拉线(C)。
- 13) . 将新的换档拉线插入防尘罩孔(D) 中, 并将防尘罩安装到孔中。不要将换档拉线弯曲过度。
- 14) . 用螺母固定换档拉线托架。
- 15) . 安装隔热板。
- 16) . 将控制杆(A) 安装到控制轴(B) 上。不要扭曲防尘罩(C)。

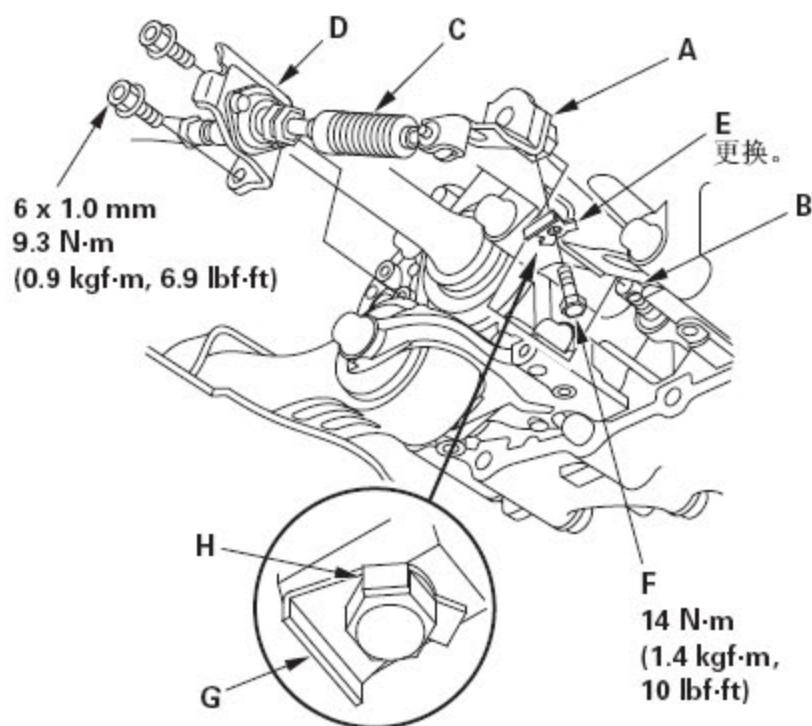

- 17) . 用螺栓固定换档拉线托架(D)。
- 18) . 用新锁止垫圈(E) 和锁止螺栓(F) 固定控制杆, 安装锁止垫圈使它的凸缘(G) 朝向控制杆, 然后朝螺栓头侧牢牢弯曲锁止垫圈的锁片(H)。
- 19) . 安装换档拉线盖。

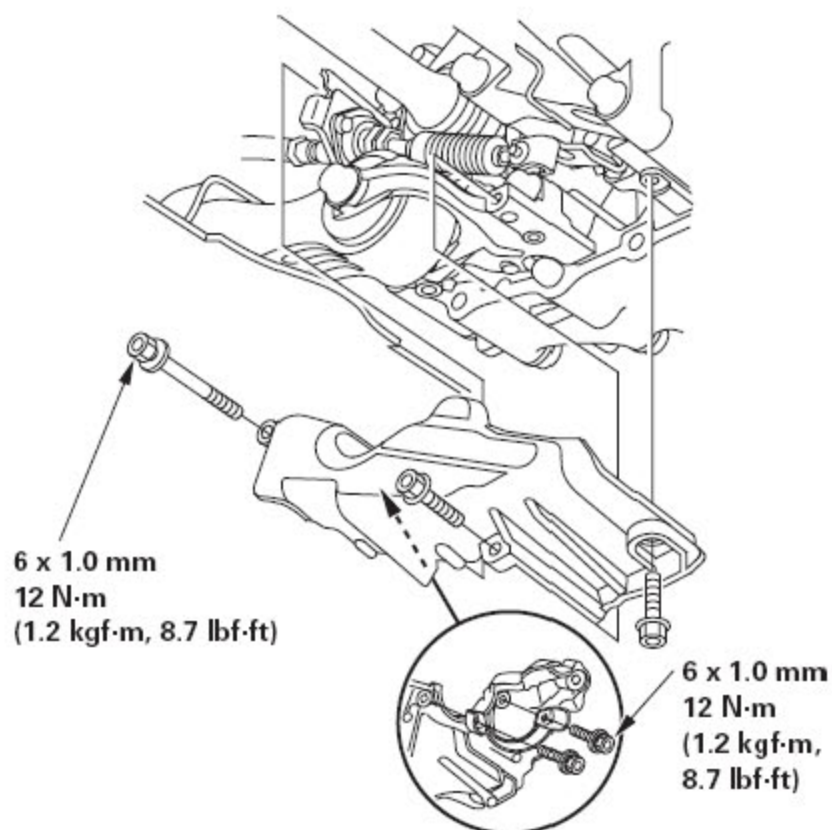

20) . 将点火开关转至ON (II) 位置, 然后检查并确认N 指示灯点亮。

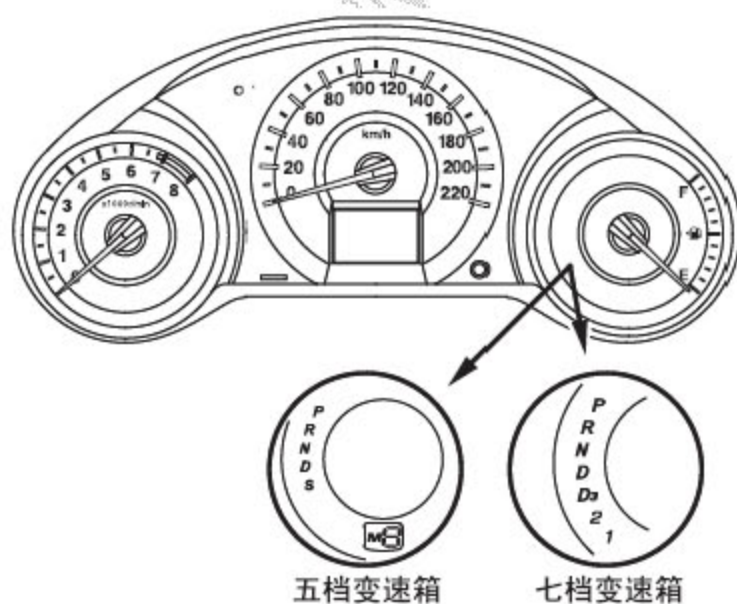

21) . 如有必要, 推动换档拉线(A) 直至停止, 然后松开拉线。将换档拉线拉回两步, 使换档位置处于N 位置。不要握住换档拉线导套(B) 来调整换档拉线。

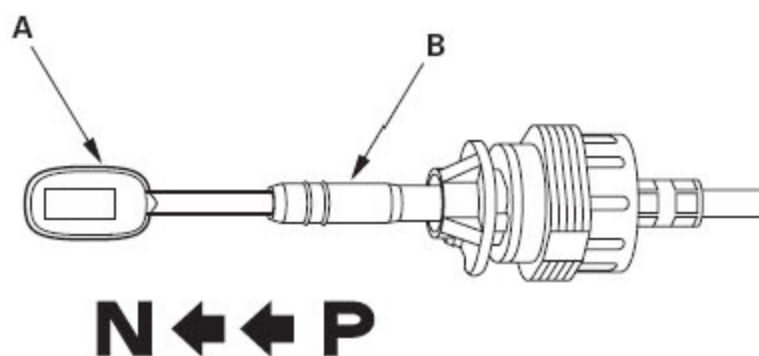

22) . 将点火开关转至LOCK (0) 位置。

23) . 通过换档杆支架座上定位孔(B) 将6.0 mm (0.24 in.) 的销(A) 插入换档杆的定位孔中。仅使用6.0 mm 的销。

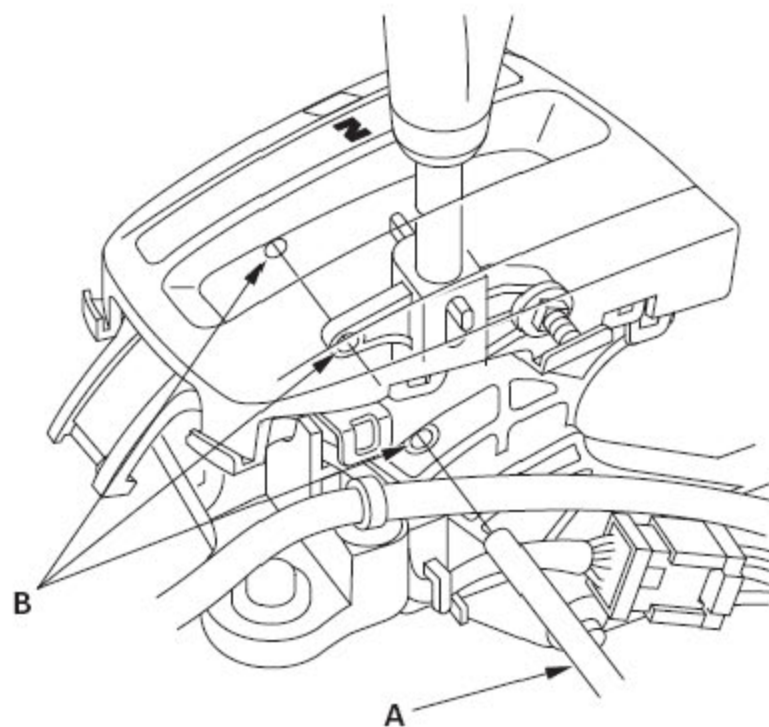

*: 图示为左驾驶车型。

24) . 检查并确认换档杆固定在N 位置。

25) . 转动换档拉线(B) 上的关节支架(A), 关节支架上的边角(C) 应在换档杆支架座(E) 的开口(D) 的反侧。将支架对准托架上的开口, 然后将支架滑入托架。通过将方形孔对准双头螺栓底部的方形接头(H), 将换档拉线端(F) 安装到双头螺栓(G) 上。转动支架1/4 圈直至支架可紧固换档拉线。不要通过扭曲换档拉线导管(I) 来安装换档拉线。

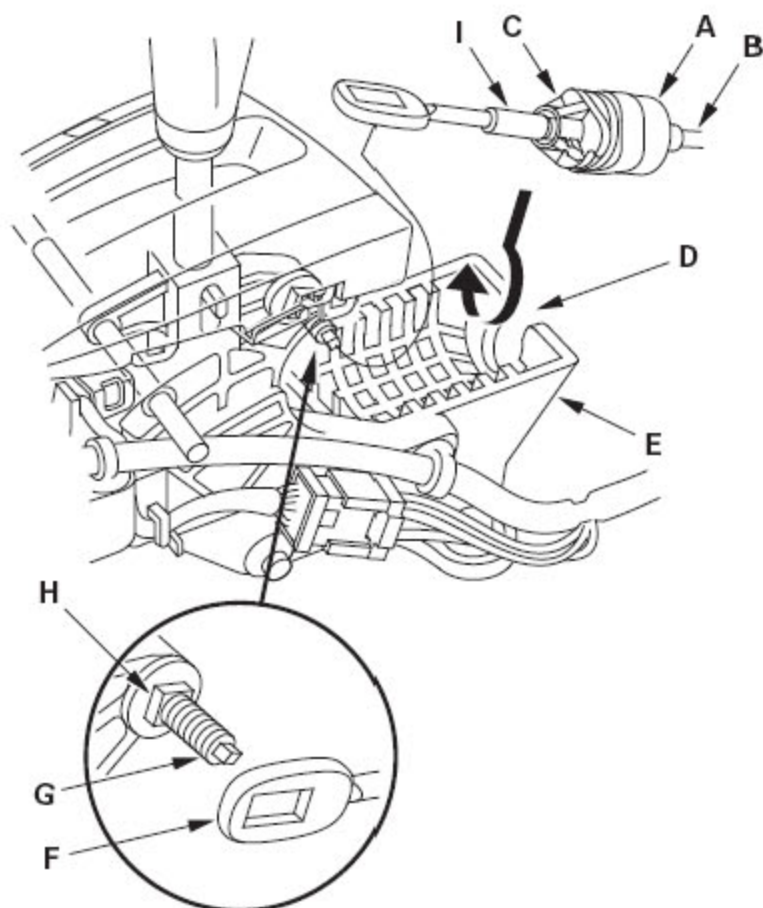

*: 图示为左驾车型。

26). 检查并确认换挡拉线端正确安装到双头螺栓上。



拉线端靠在
双头螺栓底部。

拉线端位置在
双头螺栓外面。

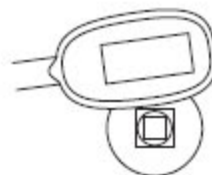

27). 如果拉线端脱离双头螺栓, 从托架上拆下换挡拉线, 并重新安装换挡拉线。

换挡拉线在支架上时，不要将换挡拉线端安装到双头螺栓上。如果拉线端靠在双头螺栓底部，旋转双头螺栓并将方形接头与孔对齐。

- 28) .用螺母(A) 固定换挡拉线端。

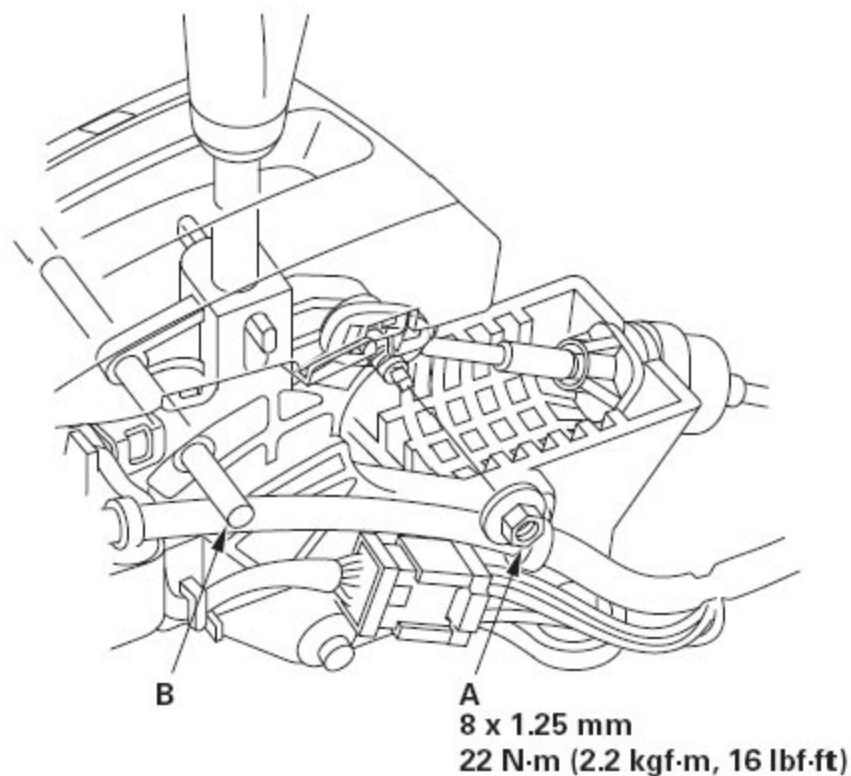

*: 图示为左驾车型。

- 29) .拆下固定换挡杆的6.0 mm (0.24 in.) 销(B)。
- 30) .将点火开关转至ON (II) 位置。将换挡杆移至各个位置，检查并确认A/T 换位指示灯随变速箱档位开关变化而变化。
- 31) .换挡到P 位置，检查并确认换挡锁止正常工作。推动换挡锁止释放装置，检查并确认换挡杆松开，并确认重新换挡到P 位置时换挡杆锁止。
- 32) .将点火开关转至LOCK (0) 位置。
- 33) .重新安装中央扶手箱。

33. 换档拉线调整

- 1) . 拉起驻车制动器，并用挡块挡住车轮。
- 2) . 拆下中央扶手箱。
- 3) . 将变速箱换至N 位置。
- 4) . 拆下固定换档拉线端的螺母。

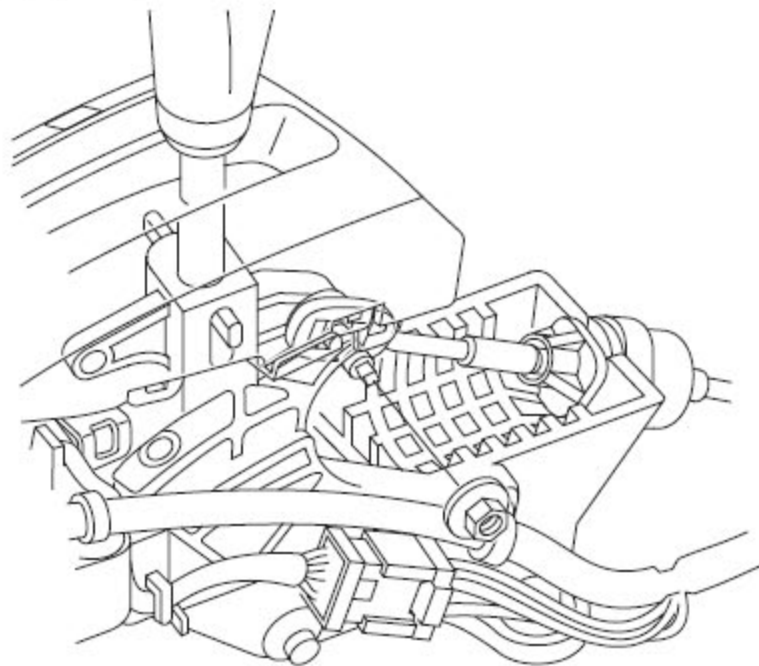

*: 图示为左驾车型。

- 5) . 转动换档拉线(B) 上的关节支架(A) 1/4 圈，关节支架上的边角(C) 应在换档杆支架座(E) 的开口(D) 的同侧。然后滑动支架以从托架上拆下换档拉线。不要通过扭曲换档拉线导管(F) 来拆下换档拉线。

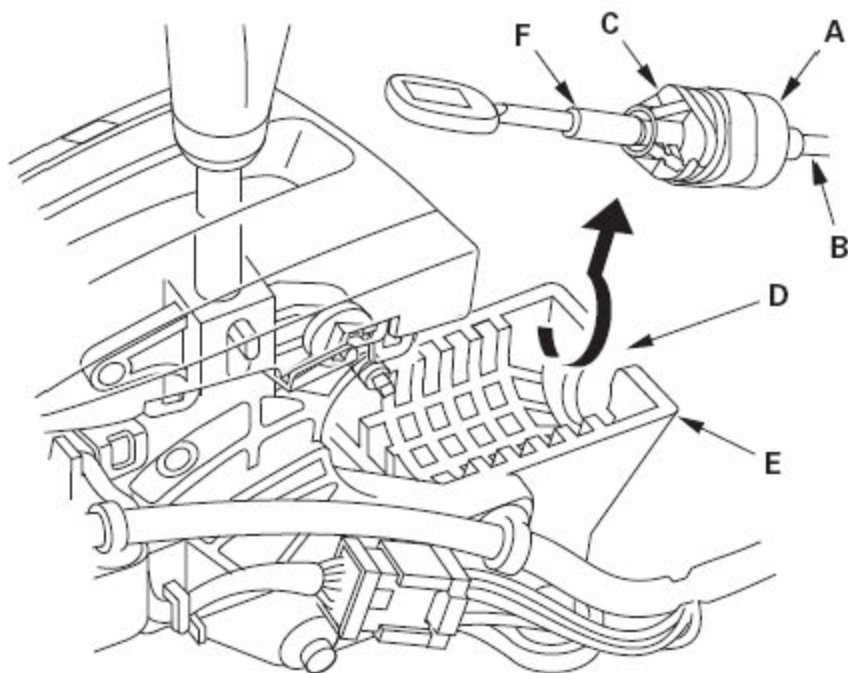

*: 图示为左驾车型。

- 6) . 推动换档拉线(A) 直至停止, 然后松开拉线。将换档拉线拉回两步, 使换档位置处于N 位置。不要握住换档拉线导套(B) 来调整换档拉线。

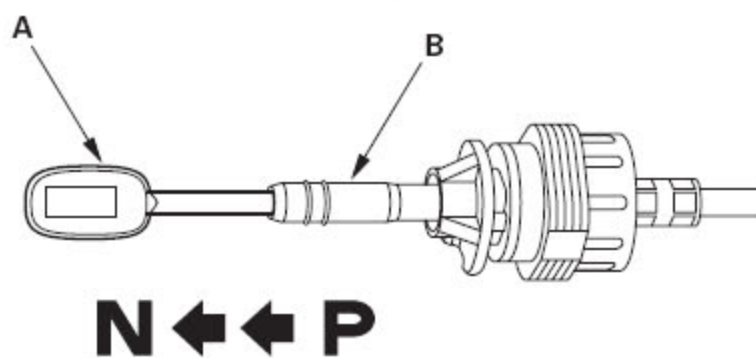

- 7) . 将点火开关转至ON (II) 位置, 然后检查并确认N 指示灯点亮。

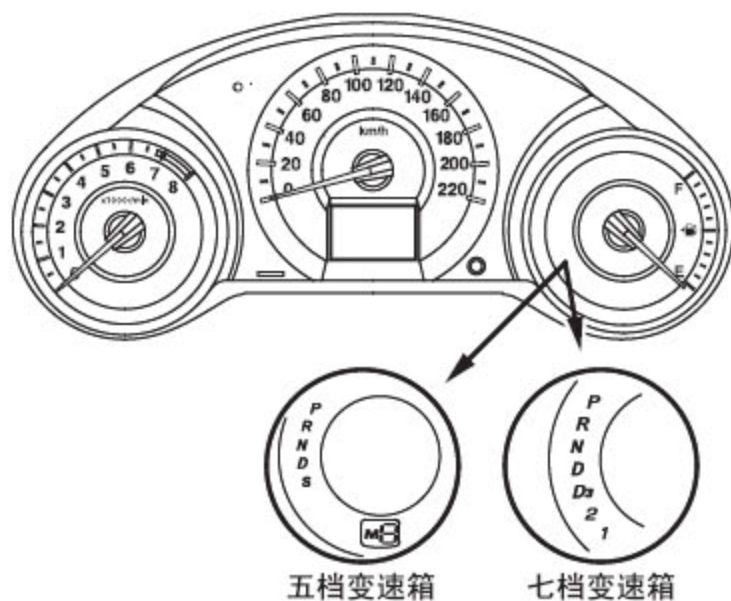

- 8) . 将点火开关转至LOCK (0) 位置。
- 9) . 通过换档杆支架座上定位孔(B) 将6.0 mm (0.24 in.) 的销(A) 插入换档杆的定位孔中。仅使用6.0 mm 的销。

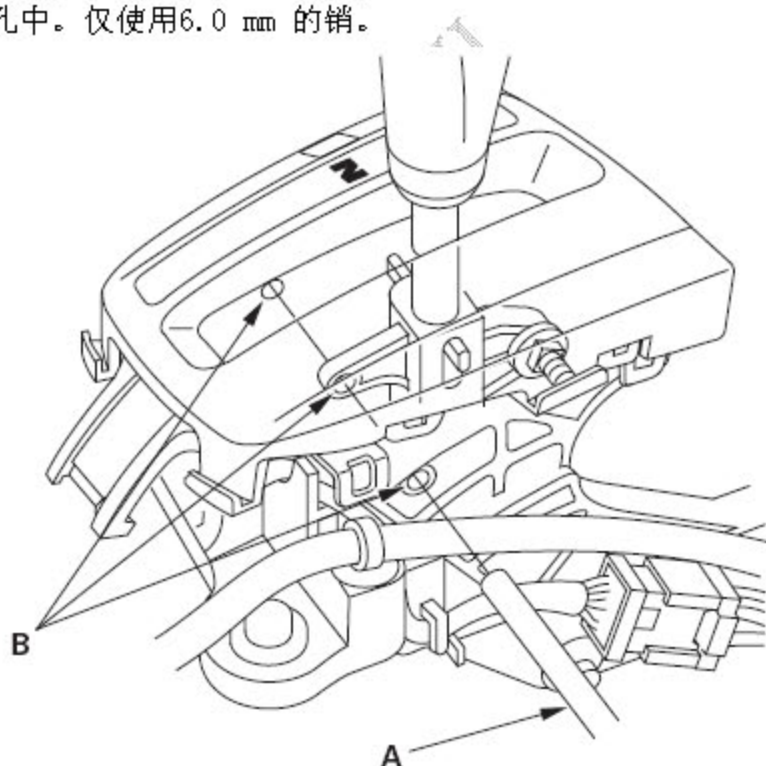

- 10) . 检查并确认换档杆固定在N 位置。
- 11) . 转动换档拉线(B)上的关节支架(A), 关节支架上的边角(C) 应在换档杆支架座(E) 的开口(D) 的反侧。将支架对准托架上的开口, 然后将支架滑入托架。通过将方形孔对准双头螺栓底部的方形接头(H), 将换档拉线端(F)

安装到双头螺栓(G)上。转动支架1/4 圈直至支架可紧固换档拉线。不要通过扭曲换档拉线导管(I)来安装换档拉线。

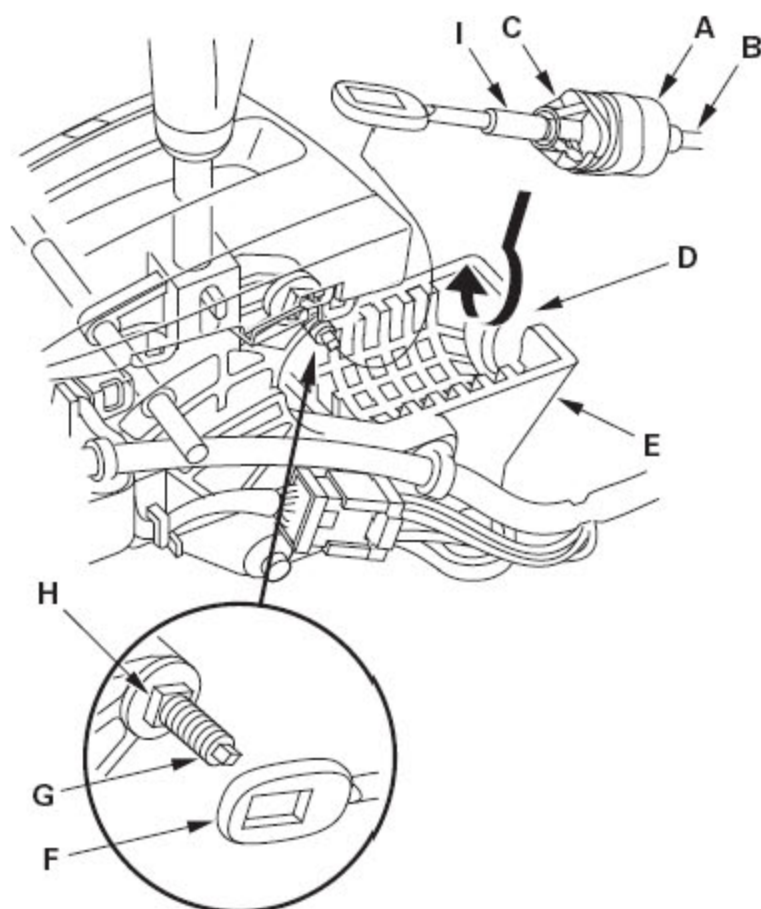

*: 图示为左驾驶车型。

12) . 检查并确认换档拉线端正确安装到双头螺栓上。

正确安装:

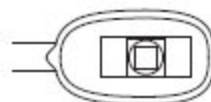
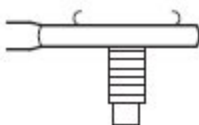

错误安装:

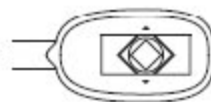
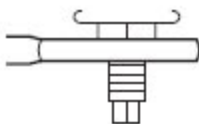

拉线端靠在
双头螺栓底部。

拉线端位置在
双头螺栓外面。

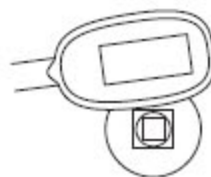

- 13) . 如果拉线端脱离双头螺栓，从托架上拆下换档拉线，并重新安装换档拉线。换档拉线在支架上时，不要将换档拉线端安装到双头螺栓上。如果拉线端靠在双头螺栓底部，旋转双头螺栓并将方形接头与孔对齐。
- 14) . 用螺母(A) 固定换档拉线端。

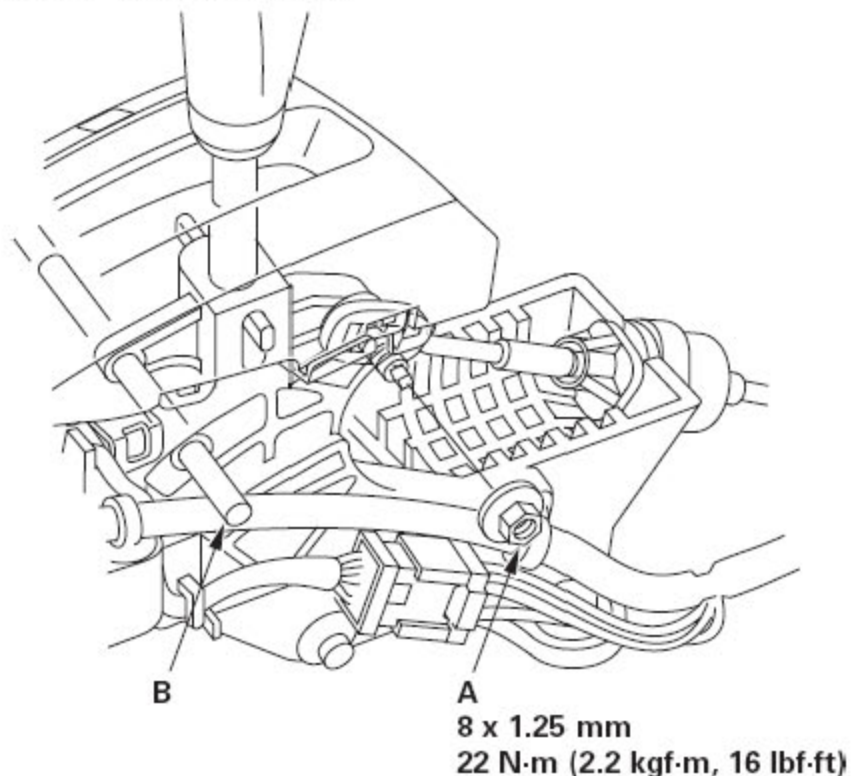

*: 图示为左驾车型。

- 15) . 拆下固定换档杆的6.0 mm (0.24 in.) 销(B)。
- 16) . 将点火开关转至ON (II)位置。将换档杆移至各个位置，检查并确认A/T 换位指示灯随变速箱档位开关变化而变化。
- 17) . 换档到P 位置，检查并确认换档锁止正常工作。推动换档锁止释放装置，检查并确认换档杆松开，并确认重新换档到P 位置时换档杆锁止。
- 18) . 将点火开关转至LOCK (0) 位置。
- 19) . 重新安装中央扶手箱。