

## 2. 电路图

### 2.1 电源配置

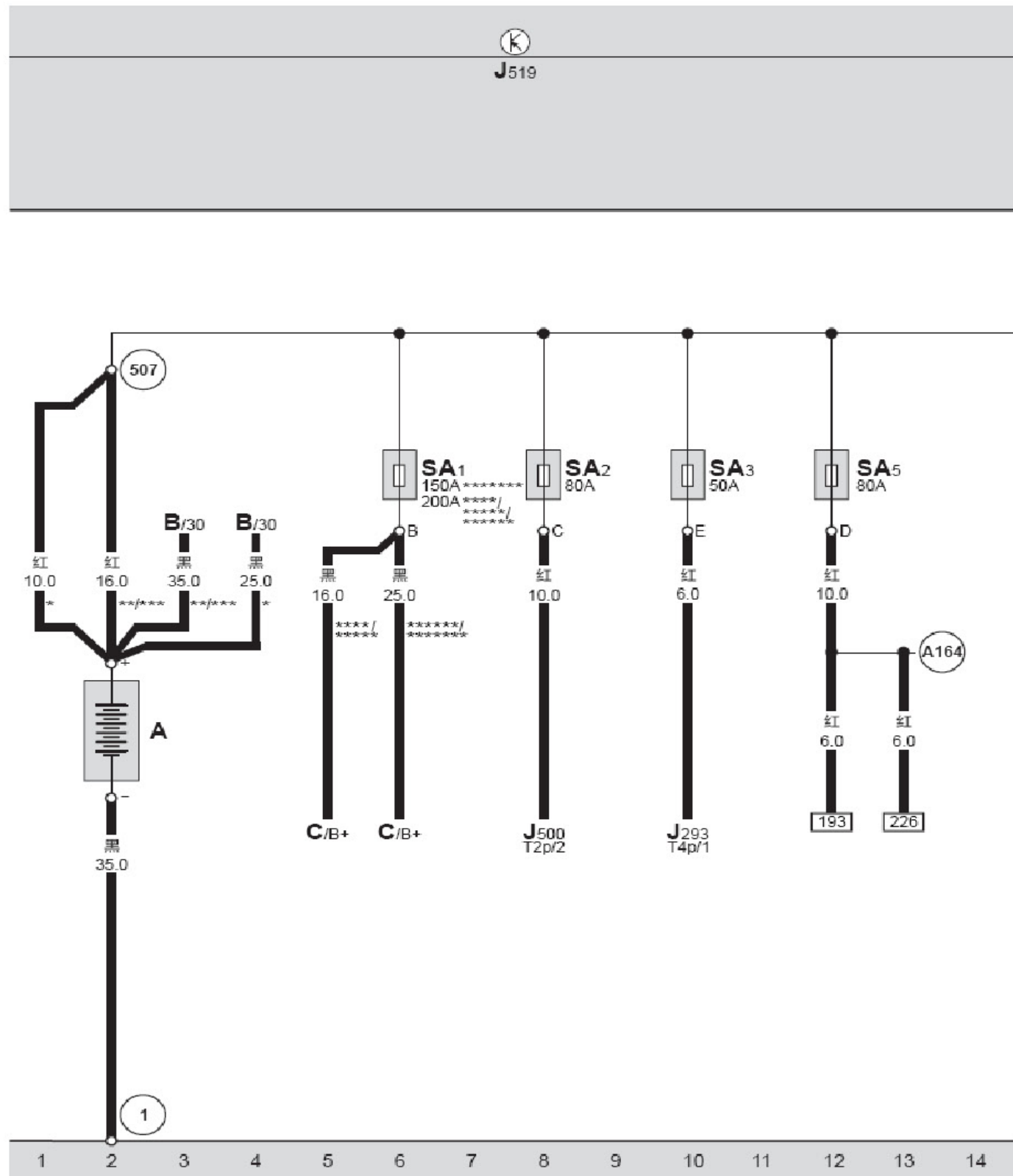

### 蓄电池

- A — 蓄电池
- B — 起动马达, 在发动机舱左侧变速箱上
- C — 交流发电机, 在发动机右侧前方
- J293 — 冷却液风扇控制单元, 在左侧散热风扇上
- J500 — 转向辅助控制单元, 在发动机下方机组支架中部
- J519 — BCM 车身控制单元, 在仪表板左侧下方
- \*\*\*\*\* SA1 — 保险丝 -1-, 150 安培, 交流发电机保险丝, 在发动机舱内左侧电控箱前面
- \*\*\*\*\*/\*\*\*\*\* SA1 — 保险丝 -1-, 200 安培, 交流发电机保险丝, 在发动机舱内左侧电控箱前面
- SA2 — 保险丝 -2-, 80 安培, 转向辅助控制单元保险丝, 在发动机舱内左侧电控箱前面
- SA3 — 保险丝 -3-, 50 安培, 冷却液风扇控制单元保险丝, 在发动机舱内左侧电控箱前面
- SA5 — 保险丝 -5-, 80 安培, 仪表板左侧保险丝盒内 30 号总线保险丝, 在发动机舱内左侧电控箱前面
- T2p — 2 针插头, 黑色, 电动机机械式转向助力器马达插头
- T4p — 4 针插头, 黑色, 冷却液风扇控制单元插头
- ① — 接地点, 蓄电池-车身, 在左前悬挂处车身上
- ⑤07 — 正极螺栓连接点 (30), 在发动机舱内左侧电控箱前面主保险丝支架上
- ①A164 — 正极连接线 (30a), 在仪表板线束中
- \* — 用于装备七档直接换档变速箱 (DSG) 标识字母 MGL 的车型
- \*\* — 用于装备手动变速箱车型
- \*\*\* — 用于装备 6 档自动变速箱标识字母 HTQ 的车型
- \*\*\*\* — 用于装备 1.8T 发动机标识字母 CEA 的车型
- \*\*\*\*\* — 用于装备 2.0 发动机标识字母 CGZ 的车型
- \*\*\*\*\* — 用于装备 1.4T 发动机标识字母 CFB 的车型
- \*\*\*\*\* — 用于装备 1.6 发动机标识字母 CLR 的车型

## Motronic 供电继电器

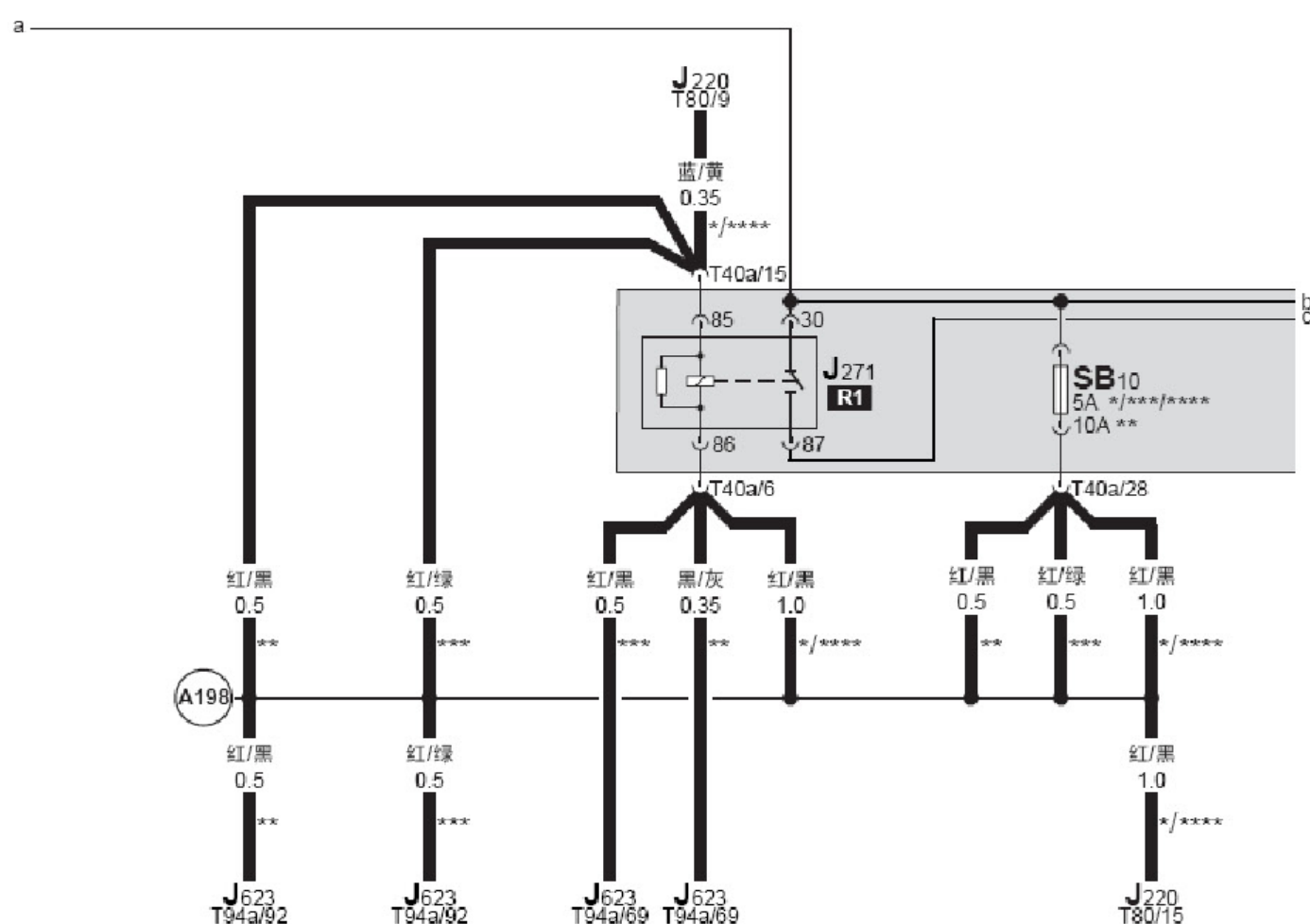
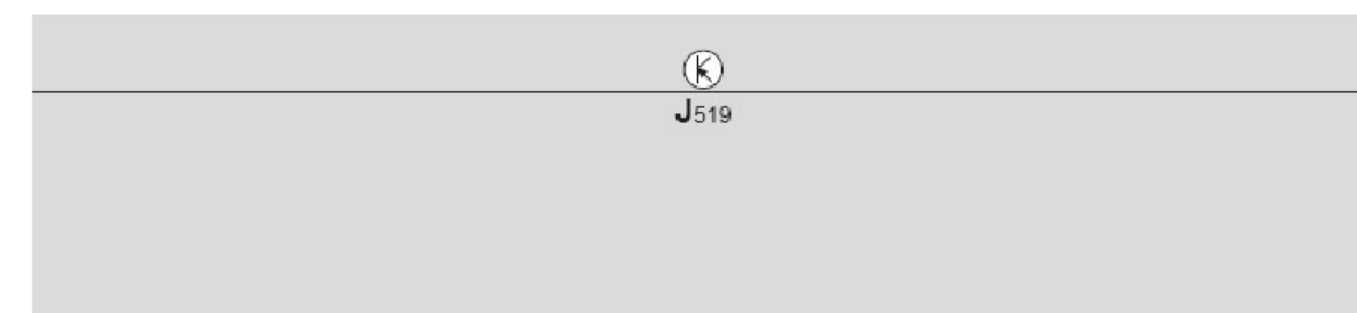

J220 — Motronic 发动机控制单元，在发动机舱内排水槽中间  
 J271 — Motronic 供电继电器，在发动机舱内左侧电控箱保险丝继电器板上 R1 号位 (100 继电器)

J519 — BCM 车身控制单元，在仪表板左侧下方

J623 — 发动机控制单元，在排水槽中部

\*/\*\*/\*\*\*/\*\*\*\* SB10 — 保险丝 10, 5 安培, Motronic 供电继电器、Motronic 发动机控制单元保险丝, 在发动机舱内左侧电控箱顶面保险丝架上

\*\* SB10 — 保险丝 10, 0 安培, Motronic 供电继电器、发动机控制单元保险丝, 在发动机舱内左侧电控箱顶面保险丝架上

T40a — 40 针插头, 黑色, 在发动机舱内左侧电控箱上

T80 — 80 针插头, 黑色, Motronic 发动机控制单元插头

T94a — 94 针插头, 黑色, 发动机控制单元插头

(A198) — 正极连接线 (30a), 在仪表板线束中

\* — 用于装备 2.0 发动机标识字母 CGZ 的车型

\*\* — 用于装备 1.8T 发动机标识字母 CEA 的车型

\*\*\* — 用于装备 1.4T 发动机标识字母 CFB 的车型

\*\*\*\* — 用于装备 1.6 发动机标识字母 CLR 的车型

## 保险丝 SB



- J220 — Motronic 发动机控制单元，在发动机舱内排水槽中间  
 J519 — BCM 车身控制单元，在仪表板左侧下方  
 J623 — 发动机控制单元，在发动机舱内排水槽中间  
 N70 — 带功率输出级的点火线圈 1，在气缸盖罩顶部右侧  
 N127 — 带功率输出级的点火线圈 2，在气缸盖罩顶部右侧中间  
 N291 — 带功率输出级的点火线圈 3，在气缸盖罩顶部左侧中间  
 SB13 — 保险丝 13，15 安培，发动机控制单元、Motronic 发动机控制单元保险丝，在发动机舱内左侧电控箱顶部保险丝架上

- T4t — 4 针插头，黑色，带功率输出级的点火线圈 1 插头  
 T4u — 4 针插头，黑色，带功率输出级的点火线圈 2 插头  
 T4v — 4 针插头，黑色，带功率输出级的点火线圈 3 插头  
 T40a — 40 针插头，黑色，在发动机舱内左侧电控箱上  
 T80 — 80 针插头，黑色，Motronic 发动机控制单元插头  
 T94a — 94 针插头，黑色，发动机控制单元插头

(A999) — 正极连接线 (87a)，在仪表板线束中

(D313) — 正极连接线 (87a)，在发动机预装线束中

- \* — 用于装备 2.0 发动机标识字母 CGZ 的车型  
 \*\* — 用于装备 1.8T 发动机标识字母 CEA 的车型  
 \*\*\* — 用于装备 1.4T 发动机标识字母 CFB 的车型  
 \*\*\*\* — 用于装备 1.6 发动机标识字母 CLR 的车型

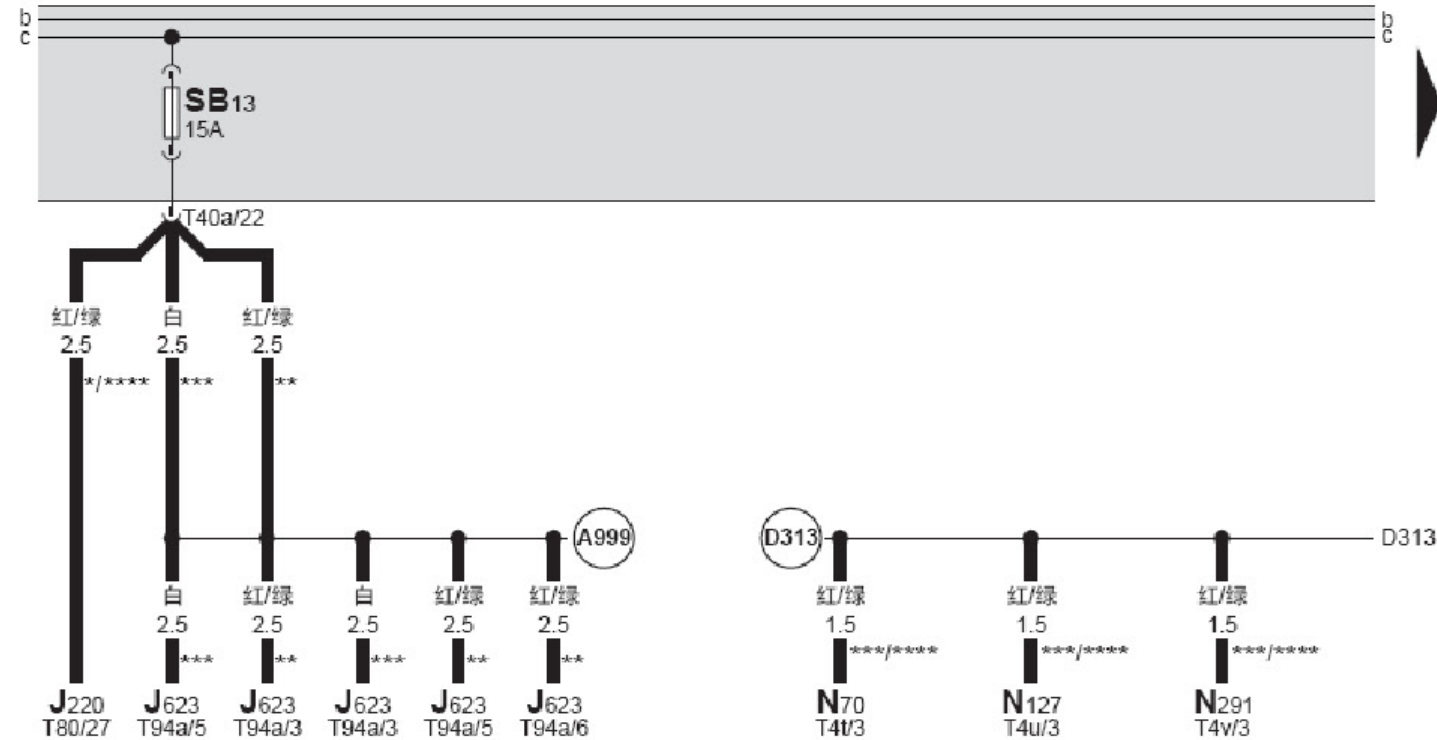

29 30 31 32 33 34 35 36 37 38 39 40 41 42

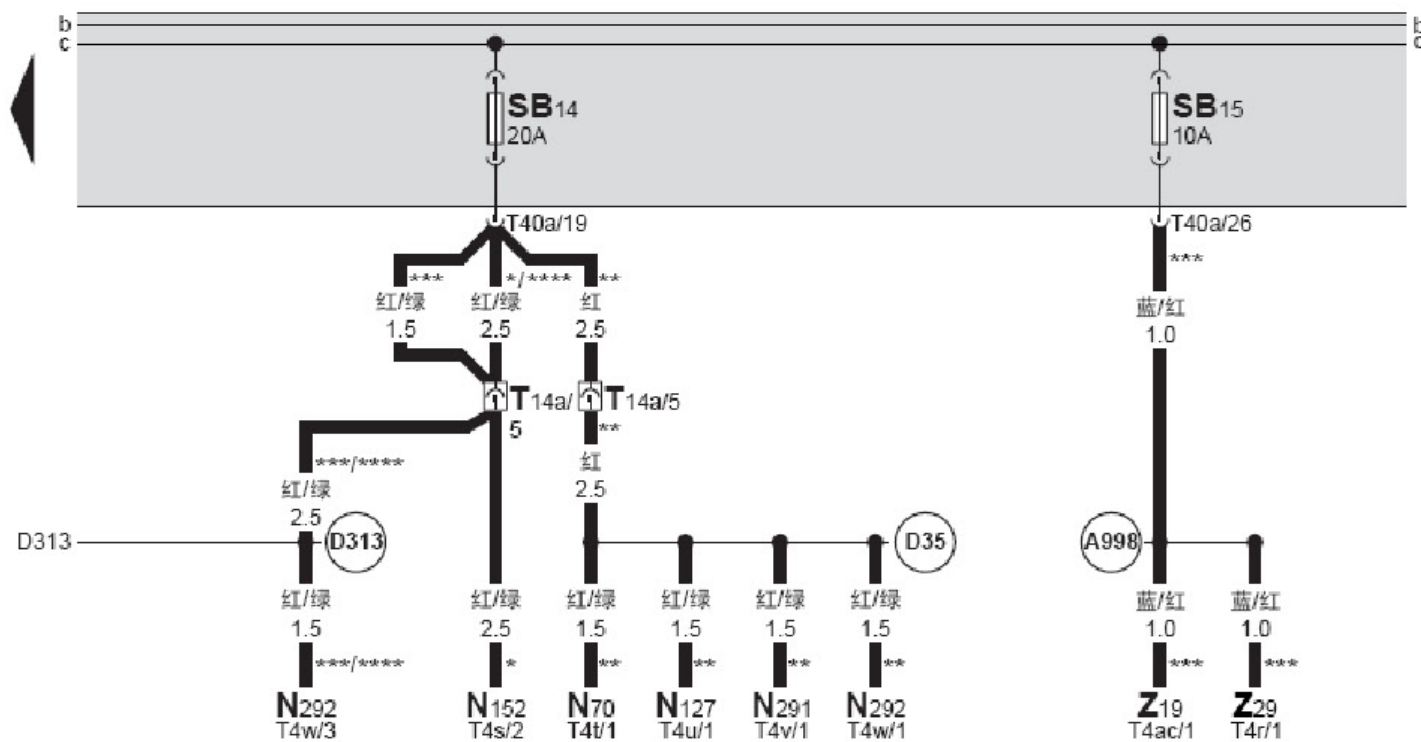
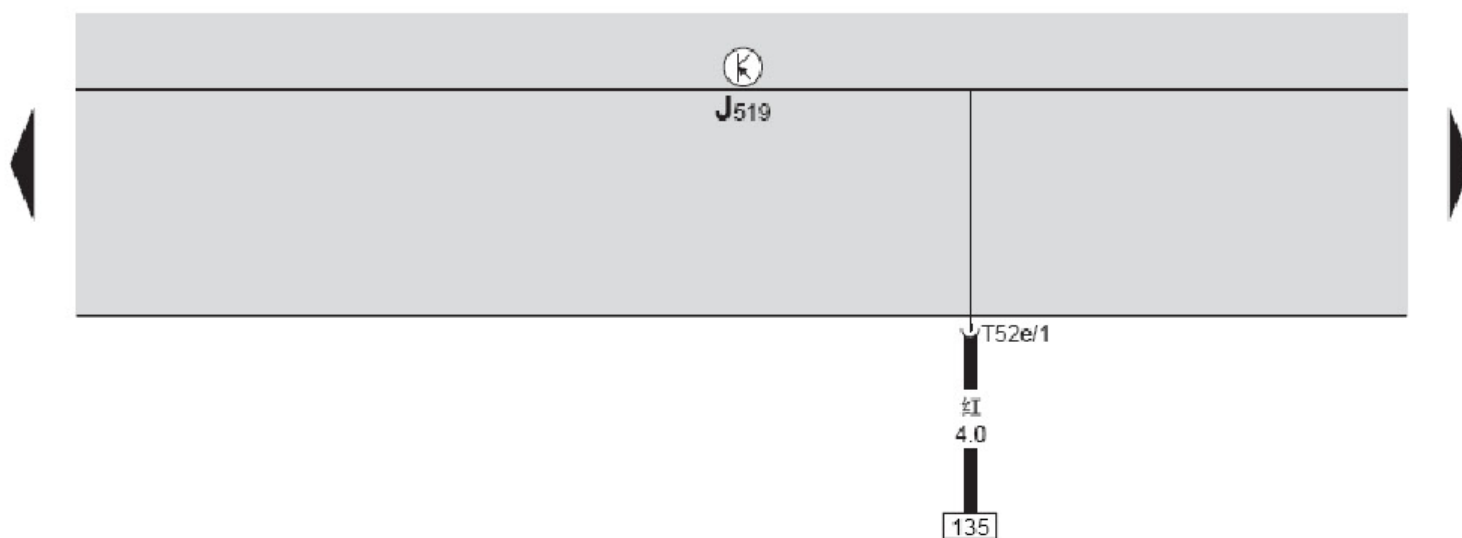

## BCM 车身控制单元

- J519 — BCM 车身控制单元，在仪表板左侧下方
- N70 — 带功率输出级的点火线圈 1，在气缸盖罩顶部右侧
- N127 — 带功率输出级的点火线圈 2，在气缸盖罩顶部右侧中间
- N152 — 点火线圈，在机油滤清器支架上方
- N291 — 带功率输出级的点火线圈 3，在气缸盖罩顶部左侧中间
- N292 — 带功率输出级的点火线圈 4，在气缸盖罩顶部左侧
- SB14 — 保险丝 14，20 安培，带功率输出级的点火线圈、点火线圈保险丝，在发动机舱内左侧电控箱顶面保险丝架上
- SB15 — 保险丝 15，10 安培，氧传感器加热装置保险丝，在发动机舱内左侧电控箱顶面保险丝架上
- T4r — 4 针插头，黑色，后氧传感器插头
- T4s — 4 针插头，黑色，点火线圈插头
- T4t — 4 针插头，黑色，带功率输出级的点火线圈 1 插头
- T4u — 4 针插头，黑色，带功率输出级的点火线圈 2 插头
- T4v — 4 针插头，黑色，带功率输出级的点火线圈 3 插头
- T4w — 4 针插头，黑色，带功率输出级的点火线圈 4 插头
- T4ac — 4 针插头，棕色，前氧传感器插头
- T14a — 14 针插头，黑色，在发动机舱左纵梁前部上面
- T40a — 40 针插头，黑色，在发动机舱内左侧电控箱上
- T52e — 52 针插头，黑色，在 BCM 车身控制单元上 A 号位
- Z19 — 氧传感器加热装置
- Z29 — 氧传感器 1 加热装置
- (A998) — 正极连接线 (87a)，在仪表板线束中
- (D35) — 正极连接线 (87a)，在发动机预装线束中
- (D313) — 正极连接线 (87a)，在发动机预装线束中
- \* — 用于装备 2.0 发动机标识字母 CGZ 的车型
- \*\* — 用于装备 1.8T 发动机标识字母 CEA 的车型
- \*\*\* — 用于装备 1.4T 发动机标识字母 CFB 的车型
- \*\*\*\* — 用于装备 1.6 发动机标识字母 CLR 的车型

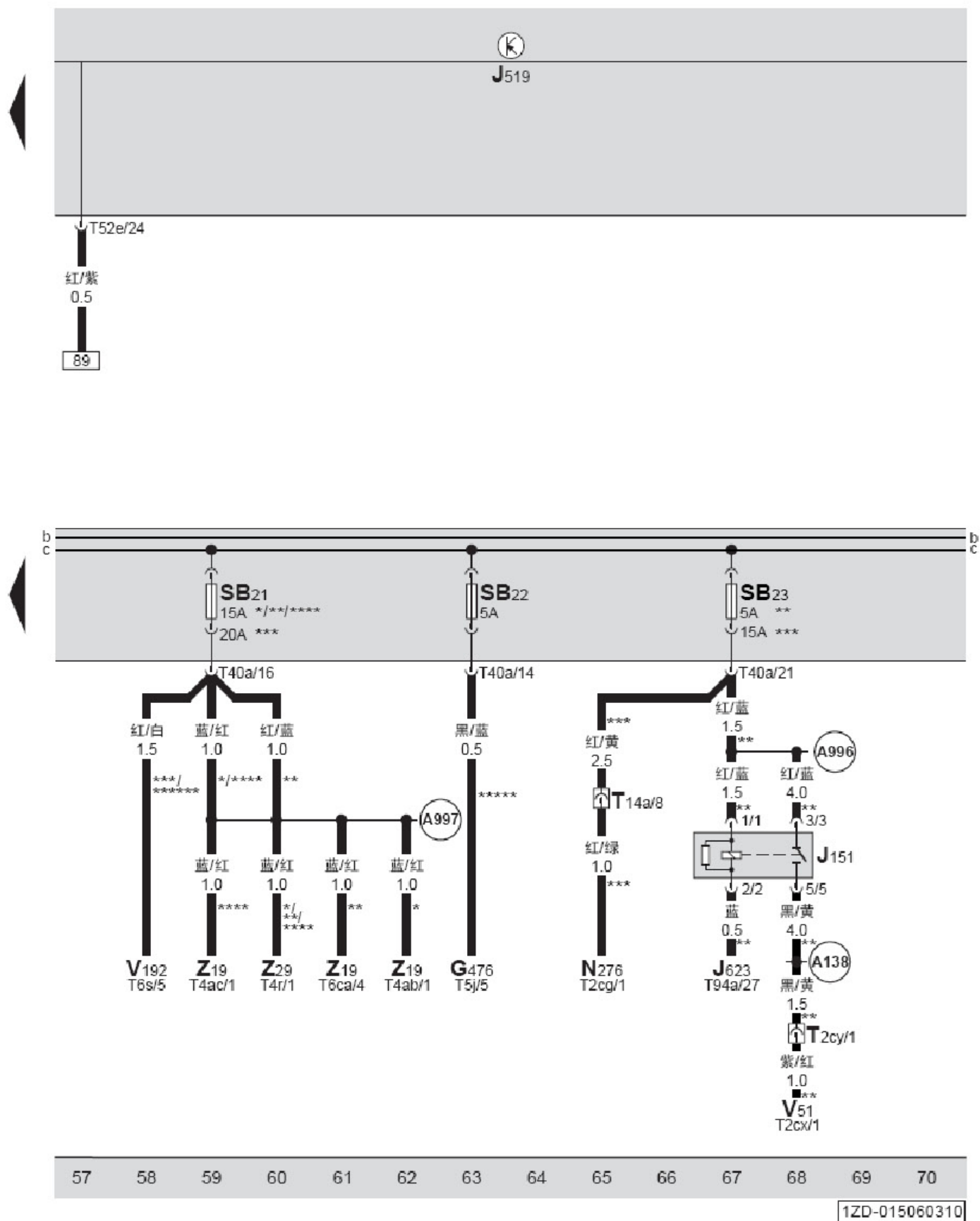

BCM 车身控制单元、冷却液继续循环继电器

- G476 — 离合器位置传感器，在发动机舱内制动助力器左侧
- J151 — 冷却液继续循环继电器，在发动机舱左侧电控箱下方
- J519 — BCM 车身控制单元，在仪表板左侧下方
- J623 — 发动机控制单元，在排水槽中部
- N276 — 燃油压力调节阀，在气缸盖罩后部中间
- \*/\*/\*/\*/\* SB21 — 保险丝 21，15 安培，氧传感器加热装置保险丝，在发动机舱内左侧电控箱顶部保险丝架上
- \*\*/\*/\*/\*/\* SB21 — 保险丝 21，20 安培，制动真空泵保险丝，在发动机舱内左侧电控箱顶部保险丝架上
- SB22 — 保险丝 22，5 安培，离合器位置传感器保险丝，在发动机舱内左侧电控箱顶部保险丝架上
- \*\* SB23 — 保险丝 23，5 安培，冷却液继续循环泵继电器、冷却液继续循环泵保险丝，在发动机舱内左侧电控箱顶部保险丝架上
- \*\*\* SB23 — 保险丝 23，15 安培，燃油压力调节阀保险丝，在发动机舱内左侧电控箱顶部保险丝架上
- T2cg — 2 针插头，黑色，燃油压力调节阀插头
- T2cx — 2 针插头，黑色，冷却液继续循环泵插头
- T2cy — 2 针插头，黑色，在发动机舱左侧前方
- T4r — 4 针插头，黑色，后氧传感器插头
- T4ab — 4 针插头，黑色，前氧传感器插头
- T4ac — 4 针插头，棕色，前氧传感器插头
- T5j — 5 针插头，黑色，离合器位置传感器插头
- T6s — 6 针插头，黑色，制动真空泵插头
- T6ca — 6 针插头，黑色，前氧传感器插头
- T14a — 14 针插头，黑色，在发动机舱左纵梁前部上面
- T40a — 40 针插头，黑色，在发动机舱内左侧电控箱上
- T52e — 52 针插头，黑色，在 BCM 车身控制单元上 A 号位
- T94a — 94 针插头，黑色，发动机控制单元插头
- V51 — 冷却液继续循环泵，在进气歧管下部前方
- V192 — 制动真空泵，在发动机左侧后部
- Z19 — 氧传感器加热装置（催化净化器前）
- Z29 — 氧传感器 1 加热装置
- (A138) — 连接线，在仪表板线束中
- (A996) — 正极连接线（87a），在仪表板线束中
- (A997) — 正极连接线（87a），在仪表板线束中
- \* — 用于装备 2.0 发动机标识字母 CGZ 的车型
- \*\* — 用于装备 1.8T 发动机标识字母 CEA 的车型
- \*\*\* — 用于装备 1.4T 发动机标识字母 CFB 的车型
- \*\*\*\* — 用于装备 1.6 发动机标识字母 CLR 的车型
- \*\*\*\*\* — 用于装备手动变速箱车型
- \*\*\*\*\* — 用于装备七档直接换档变速箱（DSG）标识字母 MGL 的车型

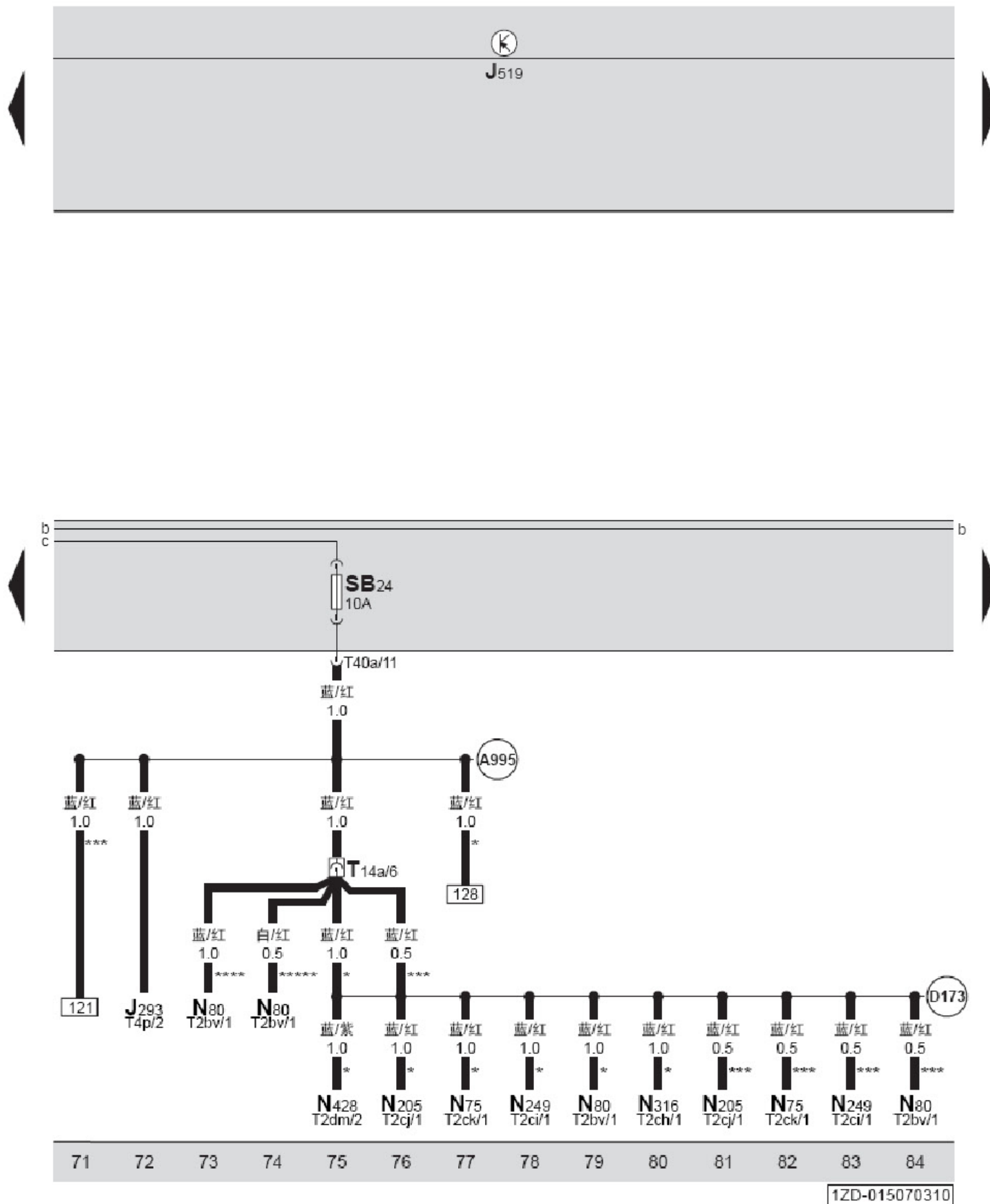

### 保险丝 SB

- J293 — 冷却液风扇控制单元，在左侧散热风扇上
- J519 — BCM 车身控制单元，在仪表板左侧下方
- \* N75 — 增压压力限制电磁阀，在涡轮增压器右侧中部
- \*\*\* N75 — 增压压力限制电磁阀，在发动机左侧涡轮增压器下部
- \* N80 — 活性炭容器装置电磁阀（周期性控制），在进气歧管前部，节气门上方
- \*\*\* N80 — 活性炭容器装置电磁阀（周期性控制），在进气歧管顶面中部
- \*\*\*\* N80 — 活性炭容器装置电磁阀（周期性控制），在发动机进气歧管后部中间
- \*\*\*\* N80 — 活性炭容器装置电磁阀（周期性控制），在发动机舱右侧进气歧管后面
- \* N205 — 凸轮轴调节阀，在发动机右侧，正时链上部盖板上
- \*\*\* N205 — 凸轮轴调节阀，在气缸盖右侧进气凸轮轴上
- \* N249 — 涡轮增压器循环空气阀，在涡轮增压器右侧下方
- \*\*\* N249 — 涡轮增压器循环空气阀，在发动机左侧涡轮增压器上部
- N316 — 进气管风门气流控制阀，在进气歧管左侧
- N428 — 机油压力调节阀，在发动机底部右侧前方
- SB24 — 保险丝 24，10 安培，活性炭容器装置电磁阀、发动机部件供电继电器、冷却液辅助泵继电器、增压压力限制电磁阀、凸轮轴调节阀、机油压力调节阀、涡轮增压器循环空气阀、进气管风门气流控制阀、活性炭容器装置电磁阀、冷却液风扇控制单元保险丝，在发动机舱内左侧电控箱顶面保险丝架上
- T2bv — 2 针插头，黑色，活性炭容器装置电磁阀插头
- T2ch — 2 针插头，黑色，进气管风门气流控制阀插头
- T2ci — 2 针插头，黑色，涡轮增压器循环空气阀插头
- T2cj — 2 针插头，黑色，凸轮轴调节阀插头
- T2ck — 2 针插头，黑色，增压压力限制电磁阀插头
- T2dm — 2 针插头，黑色，机油压力调节阀插头
- T4p — 4 针插头，黑色，冷却液风扇控制单元插头
- T14a — 14 针插头，黑色，在发动机舱左纵梁前部上面
- T40a — 40 针插头，黑色，在发动机舱内左侧电控箱上
- (A995) — 正极连接线 (87a)，在仪表板线束中
- (D173) — 正极连接线 (87a)，在发动机预装线束中
- \* — 用于装备 1.8T 发动机标识字母 CEA 的车型
- \*\*\* — 用于装备 1.4T 发动机标识字母 CFB 的车型
- \*\*\*\* — 用于装备 2.0 发动机标识字母 CGZ 的车型
- \*\*\*\*\* — 用于装备 1.6 发动机标识字母 CLR 的车型

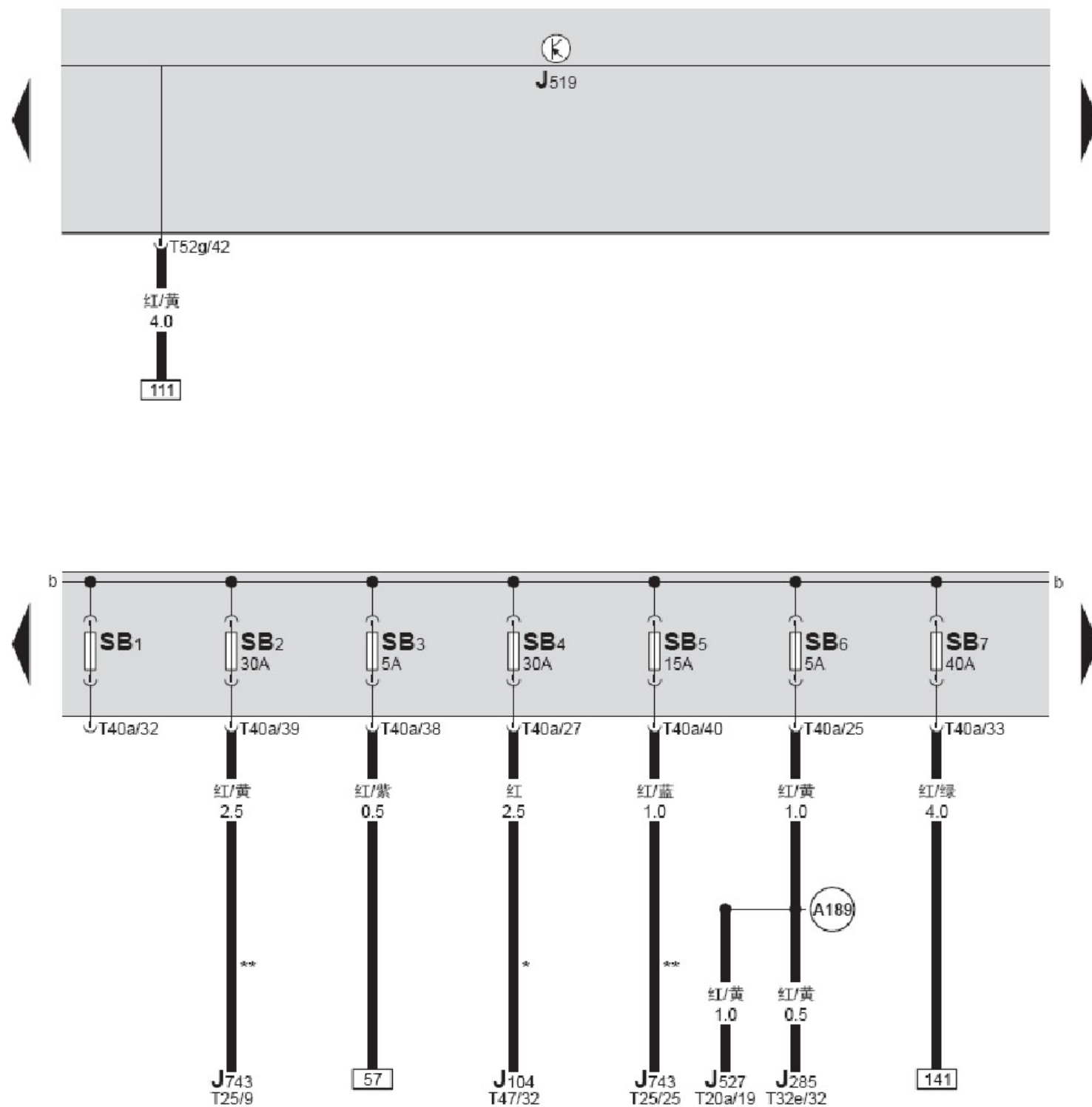

## BCM 车身控制单元

- J104 — ABS 控制单元，在发动机舱内右侧前围板上
- J285 — 组合仪表中带显示单元的控制单元，在仪表板左侧
- J519 — BCM 车身控制单元，在仪表板左侧下方
- J527 — 转向柱电子装置控制单元，在组合开关下方
- J743 — 直接手动变速箱机械电子单元
- SB2 — 保险丝 2，30 安培，双离合变速器机电装置保险丝，在发动机舱内左侧电控箱顶面保险丝架上
- SB3 — 保险丝 3，5 安培，BCM 车身控制单元保险丝，在发动机舱内左侧电控箱顶面保险丝架上
- SB4 — 保险丝 4，30 安培，ABS 供电保险丝，在发动机舱内左侧电控箱顶面保险丝架上
- SB5 — 保险丝 5，15 安培，双离合变速器机电装置保险丝，在发动机舱内左侧电控箱顶面保险丝架上
- SB6 — 保险丝 6，5 安培，组合仪表中带显示单元的控制单元、转向柱电子装置控制单元保险丝，在发动机舱内左侧电控箱顶面保险丝架上
- SB7 — 保险丝 7，40 安培，总线端 15 供电继电器保险丝，在发动机舱内左侧电控箱顶面保险丝架上
- T20a — 20 针插头，黑色，转向柱电子装置控制单元插头
- T25 — 25 针插头，黑色，双离合变速器机电装置插头
- T32e — 32 针插头，蓝色，组合仪表中带显示单元的控制单元插头
- T40a — 40 针插头，黑色，在发动机舱内左侧电控箱上
- T47 — 47 针插头，黑色，ABS 控制单元插头
- T52g — 52 针插头，棕色，在 BCM 车身控制单元上 C 号位
- (A189) — 正极连接线 (30a)，在仪表板线束中
- \* — 用于装备 Mark 60 ABS / ESP 的车型
- \*\* — 用于装备七档直接换档变速箱 (DSG) 标识字母 MGL 的车型

## BCM 车身控制单元

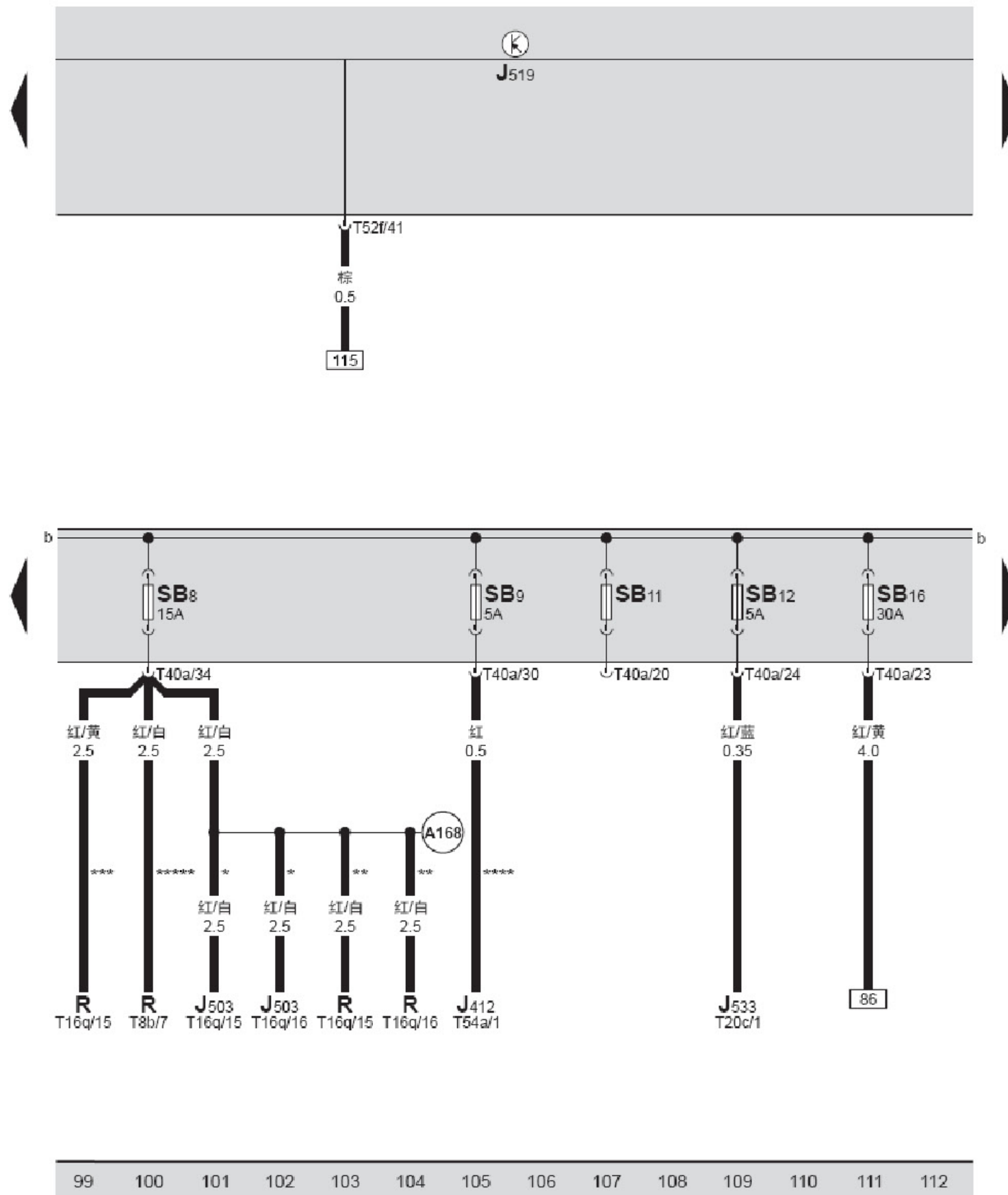

- J412 — 移动电话电子操作装置控制单元，在前座乘客座椅下方
- J503 — 收音机和导航系统的带显示单元的控制单元，在仪表板中部
- J519 — BCM 车身控制单元，在仪表板左侧下方
- J533 — 数据总线诊断接口，在加速踏板上方空调器支架左侧
- R — 收音机，在仪表板中部
- SB8 — 保险丝 8，15 安培，收音机和导航系统的带显示单元的控制单元、收音机保险丝，在发动机舱内左侧电控箱顶面保险丝架上
- SB9 — 保险丝 9，5 安培，移动电话电子操作装置控制单元保险丝，在发动机舱内左侧电控箱顶面保险丝架上
- SB12 — 保险丝 12，5 安培，数据总线诊断接口保险丝，在发动机舱内左侧电控箱顶面保险丝架上
- SB16 — 保险丝 16，30 安培，左侧停车灯、右侧近光灯、右侧远光灯、右前转向信号灯、右侧前雾灯、右侧倒车灯、右侧后雾灯、左后转向信号灯、牌照灯、左侧刹车灯、右侧尾灯保险丝，在发动机舱内左侧电控箱顶面保险丝架上
- T8b — 8 针插头，黑色，收音机插头
- T16q — 16 针插头，( 1-8 针棕色，9-16 针黑色 )，收音机和导航系统的带显示单元的控制单元插头
- T20c — 20 针插头，蓝色，数据总线诊断接口插头
- T40a — 40 针插头，黑色，在发动机舱内左侧电控箱上
- T52f — 52 针插头，白色，在 BCM 车身控制单元上 B 号位
- T54a — 54 针插头，黑色，移动电话电子操作装置控制单元插头
- (A168) — 正极连接线 ( 30a )，在仪表板线束中
- \* — 用于装备导航系统的车型
  - \*\* — 用于装备 RCD 510 MP3 收音机的车型
  - \*\*\* — 用于装备 RCN 200 单碟 CD 收音机的车型
  - \*\*\*\* — 用于装备车载电话的车型
  - \*\*\*\*\* — 用于装备 RCN 100 MP3 收音机的车型





## 发动机部件供电继电器

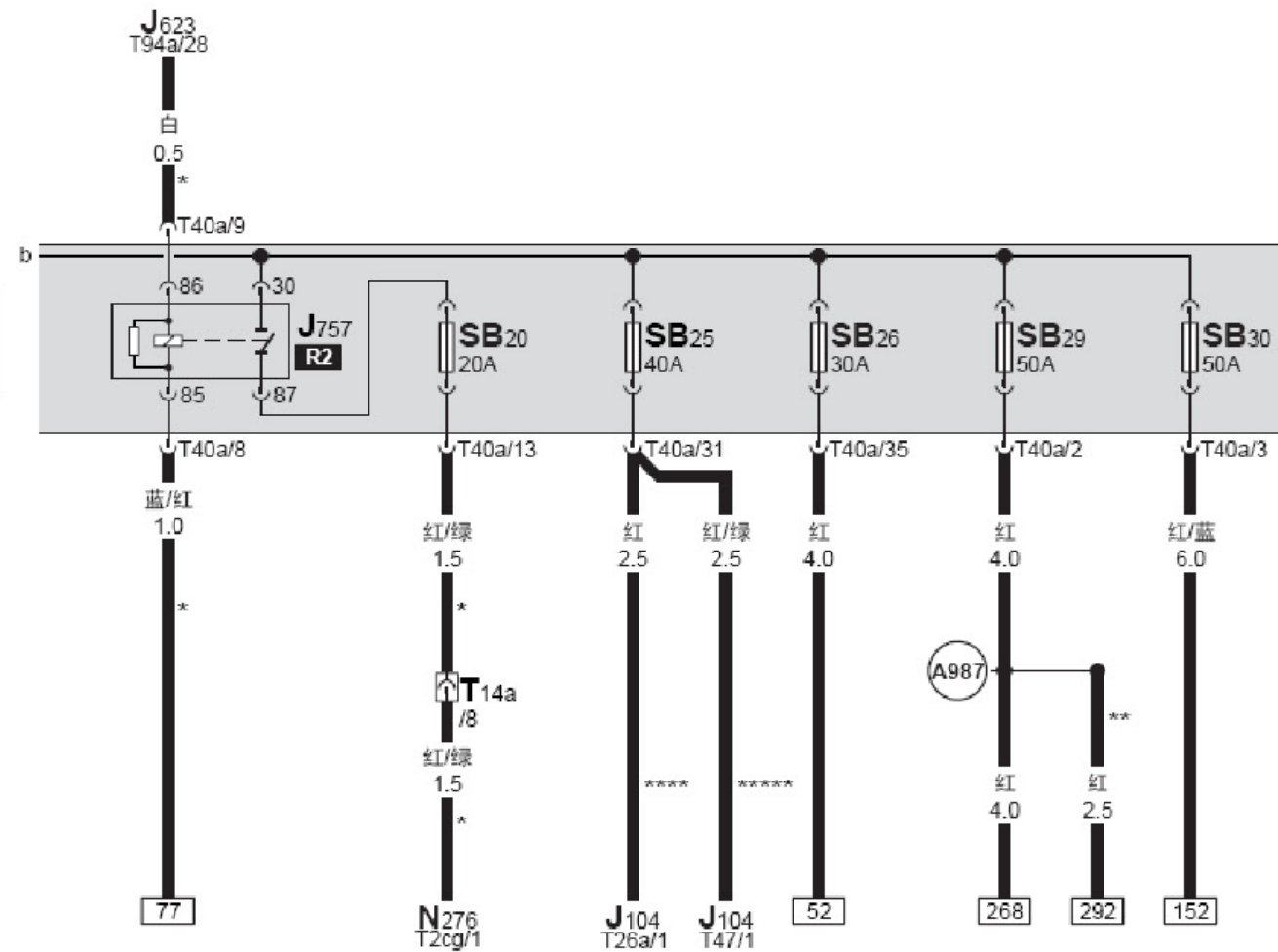
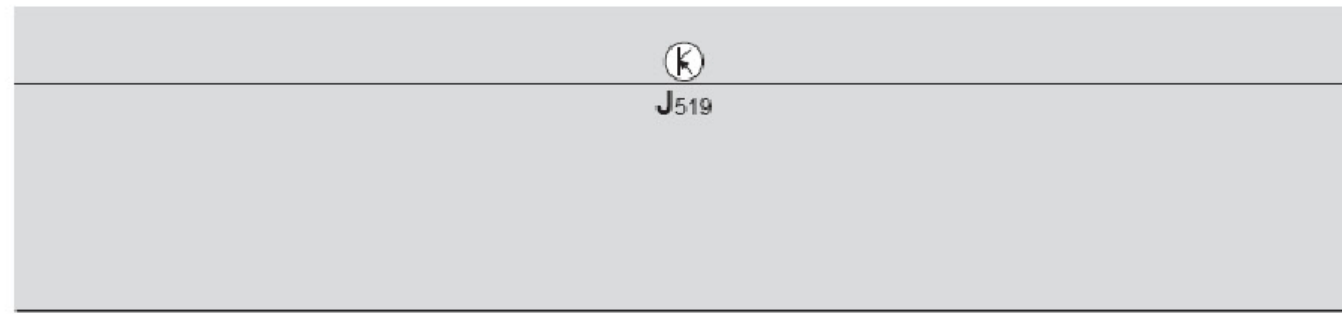

- J104 — ABS 控制单元，在发动机舱内右侧前围板上
- J519 — BCM 车身控制单元，在仪表板左侧下方
- J623 — 发动机控制单元，在排水槽中部
- J757 — 发动机部件供电继电器，在发动机舱内左侧电控箱顶面保险丝架上 R2 号位 (100 继电器)
- N276 — 燃油压力调节阀，在气缸盖左侧高压泵上
- SB20 — 保险丝 20，20 安培，燃油压力调节阀保险丝，在发动机舱内左侧电控箱顶面保险丝架上
- SB25 — 保险丝 25，40 安培，ABS 供电保险丝，在发动机舱内左侧电控箱顶面保险丝架上
- SB26 — 保险丝 26，30 安培，右侧停车灯、左侧近光灯、左侧远光灯、左前转向信号灯、左侧前雾灯、左侧倒车灯、左侧后雾灯、右后转向信号灯、右侧刹车灯、左侧尾灯保险丝，在发动机舱内左侧电控箱顶面保险丝架上
- SB29 — 保险丝 29，50 安培，仪表板左侧保险丝盒内 30 号总线保险丝、座椅调整装置的热敏保险丝，在发动机舱内左侧电控箱顶面保险丝架上
- SB30 — 保险丝 30，50 安培，总线端 75 供电继电器保险丝，在发动机舱内左侧电控箱顶面保险丝架上
- T2cg — 2 针插头，黑色，燃油压力调节阀插头
- T14a — 14 针插头，黑色，在发动机舱左纵梁前部上面
- T26a — 26 针插头，黑色，ABS 控制单元插头
- T40a — 40 针插头，黑色，在发动机舱内左侧电控箱上
- T47 — 47 针插头，黑色，ABS 控制单元插头
- T94a — 94 针插头，黑色，发动机控制单元插头
- (A987) — 正极连接线 (30a)，在仪表板线束中
- \* — 用于装备 1.8T 发动机标识字母 CEA 的车型
- \*\* — 用于装备驾驶员座椅电动高度调节的车型
- \*\*\*\* — 用于装备 Mark 70 ABS 的车型
- \*\*\*\*\* — 用于装备 Mark 60 ABS / ESP 的车型