

BCM 车身控制单元、总线端 75 供电继电器、 总线端 15 供电继电器、总线端 50 供电继电器

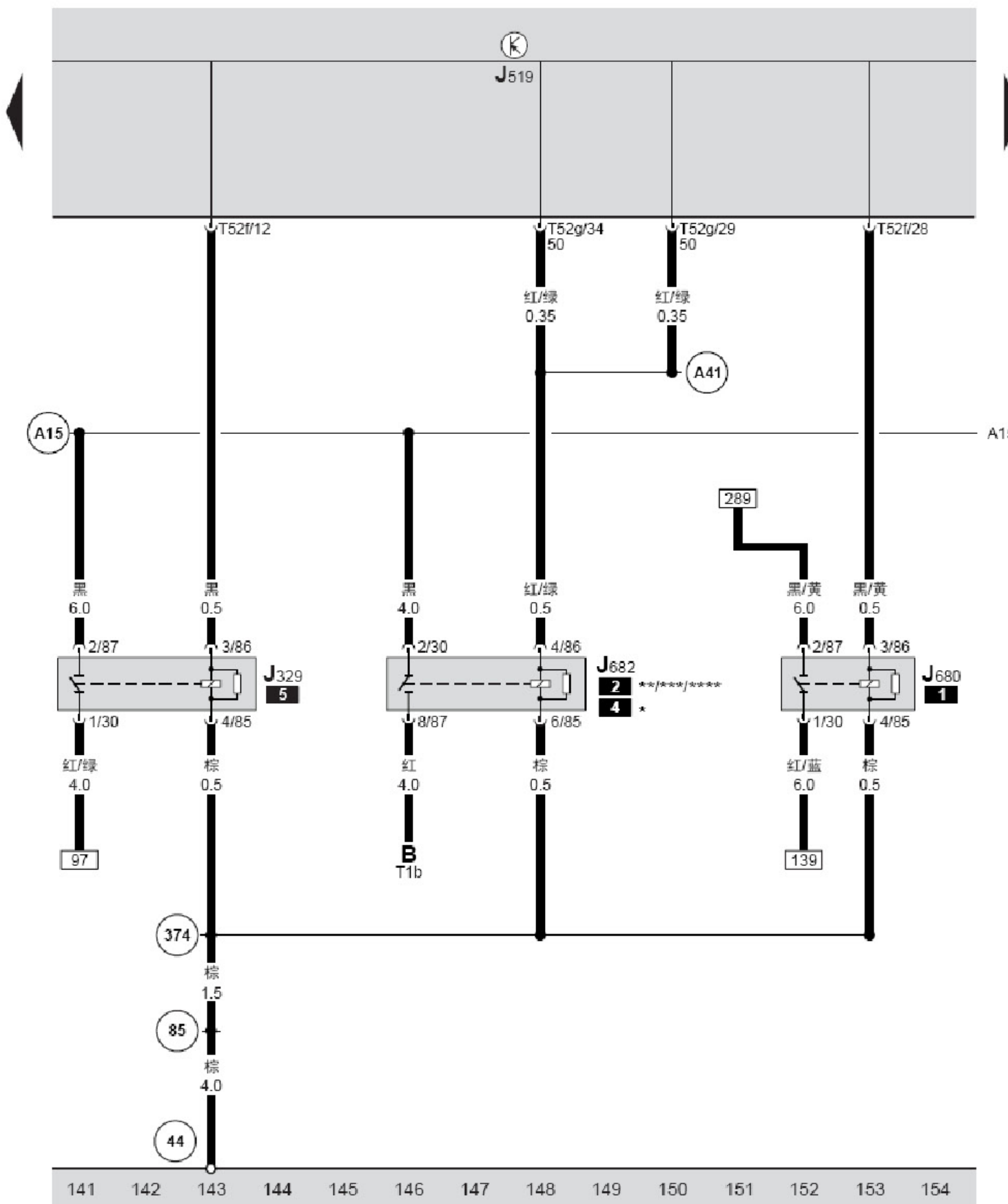

- B — 起动马达，在发动机舱左侧变速箱上
- J329 — 总线端 15 供电继电器，在仪表板左侧继电器支架上 5 号位 (100 继电器)
- J519 — BCM 车身控制单元，在仪表板左侧下方
- J680 — 总线端 75 供电继电器，在仪表板左侧继电器支架上 1 号位 (100 继电器)
- */**/***/**** J682 — 总线端 50 供电继电器，在仪表板左侧继电器支架上 2 号位 (53 继电器)
- * J682 — 总线端 50 供电继电器，在仪表板左侧继电器支架上 4 号位 (53 继电器)
- T1b — 1 针插头，黑色，起动马达插头
- T52f — 52 针插头，白色，在 BCM 车身控制单元上 B 号位
- T52g — 52 针插头，棕色，在 BCM 车身控制单元上 C 号位
- (44) — 接地点，在左 A 柱下部
- (85) — 接地连接线，在仪表板线束中
- (374) — 接地连接线，在仪表板线束中
- (A15) — 正极连接线 (15)，在仪表板线束中
- (A41) — 正极连接线 (50)，在仪表板线束中
- * — 用于装备 1.8T 发动机标识字母 CEA 的车型
- ** — 用于装备 2.0 发动机标识字母 CGZ 的车型
- *** — 用于装备 1.4T 发动机标识字母 CFB 的车型
- **** — 用于装备 1.6 发动机标识字母 CLR 的车型

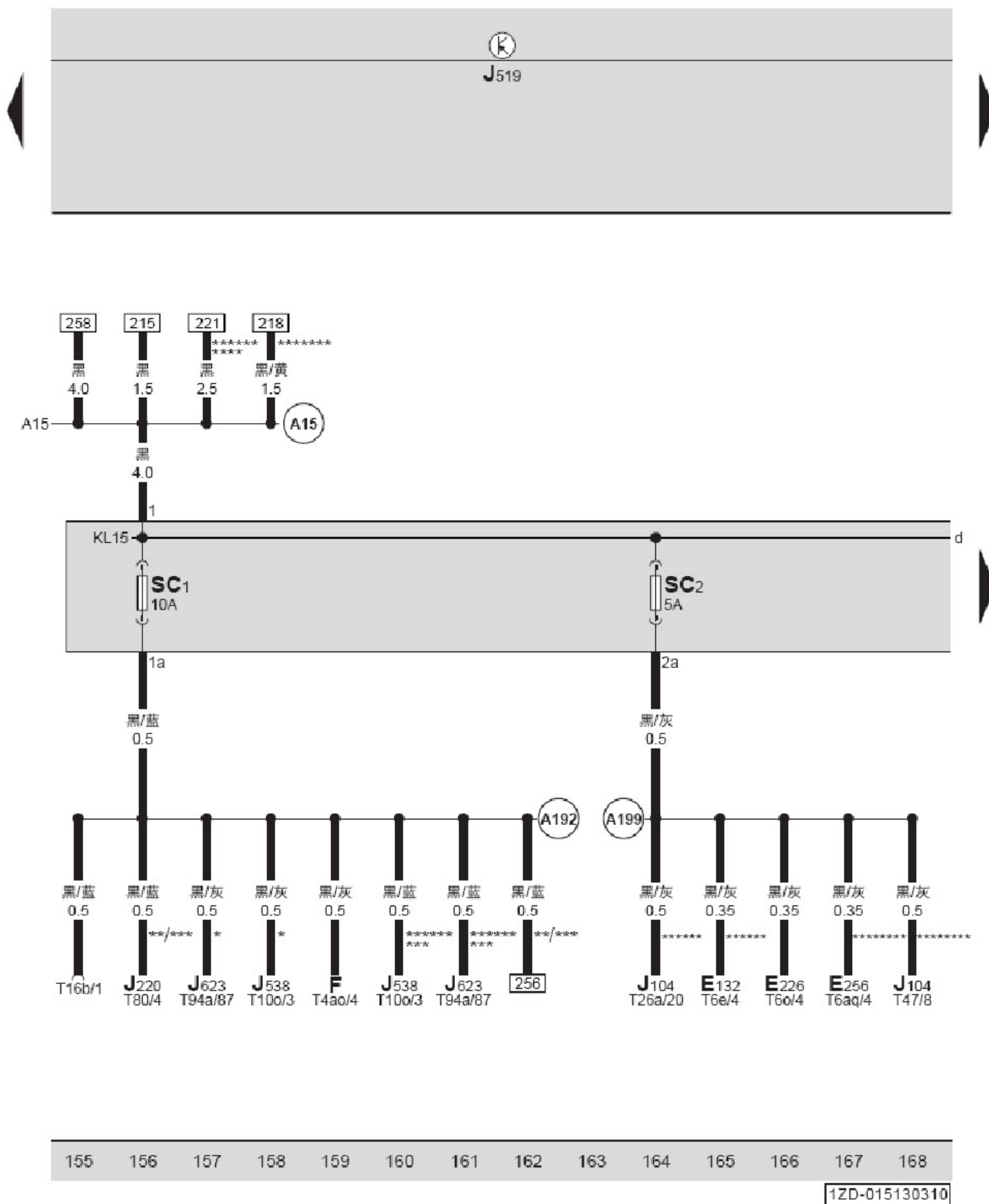

保险丝 SC

- E132 — 牵引力控制开关, 在空调控制面板下面
 E226 — 轮胎压力监控按钮, 在空调控制面板下面
 E256 — ESP 按钮, 在空调控制面板下面
 F — 刹车灯开关, 在制动总泵上
 J104 — ABS 控制单元, 在发动机舱内右侧前围板上
 J220 — Motronic 发动机控制单元, 在发动机舱内排水槽中间
 J519 — BCM 车身控制单元, 在仪表板左侧下方
 J538 — 燃油泵控制单元, 在后座垫右侧下方
 J623 — 发动机控制单元, 在排水槽中部
 SC1 — 保险丝 1, 10安培, Motronic 发动机控制单元、发动机控制单元、刹车灯开关、自诊断接口、燃油泵继电器、燃油泵控制单元保险丝, 在仪表板左侧保险丝支架上
 SC2 — 保险丝 2, 5 安培, ABS 控制单元、轮胎压力监控按钮、牵引力控制开关、ESP 按钮、轮胎压力监控按钮保险丝, 在仪表板左侧保险丝支架上
 T4ao — 4 针插头, 黑色, 制动踏板开关插头
 T6e — 6 针插头, 白色, 牵引力控制开关插头
 T6o — 6 针插头, 红色, 轮胎压力监控按钮插头
 T6aq — 6 针插头, 黑色, ESP 按钮插头
 T10o — 10 针插头, 黑色, 燃油泵控制单元插头
 T16b — 16 针插头, 黑色, 自诊断接口, 在仪表板下面左侧
 T26a — 26 针插头, 黑色, ABS 控制单元插头
 T47 — 47 针插头, 黑色, ABS 控制单元插头
 T80 — 80 针插头, 黑色, Motronic 发动机控制单元插头
 T94a — 94 针插头, 黑色, 发动机控制单元插头
 (A15) — 正极连接线 (15), 在仪表板线束中
 (A192) — 正极连接线 (15a), 在仪表板线束中
 (A199) — 正极连接线 (15a), 在仪表板线束中
 * — 用于装备 1.8T 发动机标识字母 CEA 的车型
 ** — 用于装备 2.0 发动机标识字母 CGZ 的车型
 *** — 用于装备 1.6 发动机标识字母 CLR 的车型
 ***** — 用于装备 Mark 70 ABS 的车型
 ***** — 用于装备 RCN 200 单碟 CD 收放机的车型
 ***** — 用于装备 Mark 60 ABS / ESP 的车型
 ***** — 用于装备 1.4T 发动机标识字母 CFB 的车型
 ***** — 用于装备自动灯光高度调节和智能弯道辅助照明的车型

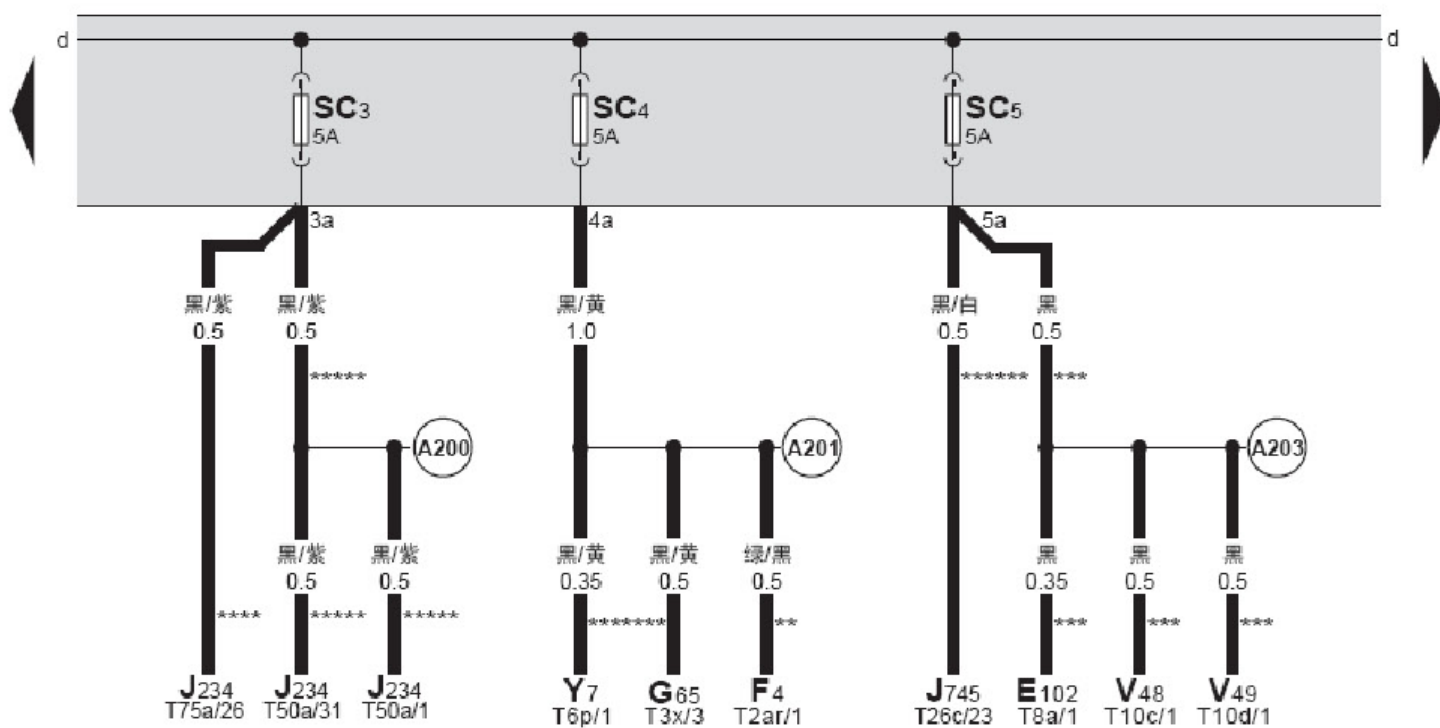
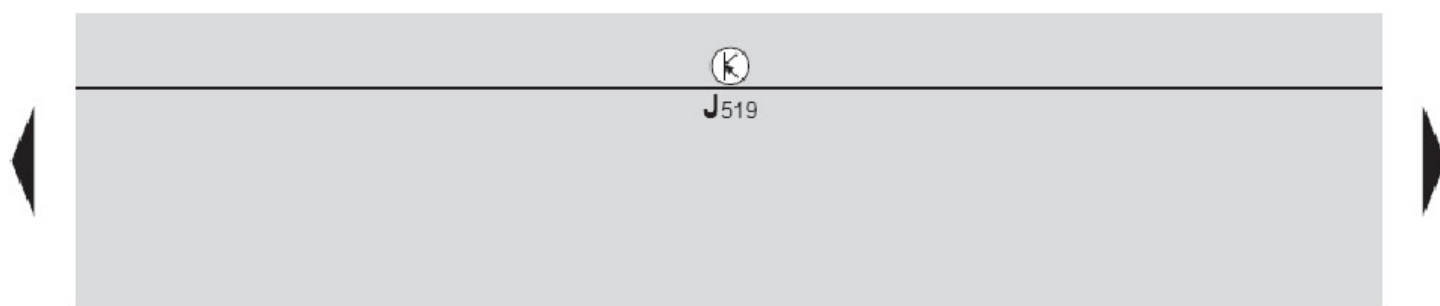

保险丝 SC

- E102 — 大灯光线水平调整调节器，在仪表板左侧出风口下方，灯光开关右侧
- F4 — 倒车灯开关，在变速箱前部
- G65 — 高压传感器，在发动机舱内右纵梁前端左侧
- J234 — 安全气囊控制单元，在换挡杆前方中央通道上
- J519 — BCM 车身控制单元，在仪表板左侧下方
- J745 — 转向灯和大灯照明距离调节控制单元，在仪表板中部，空调控制面板后方
- SC3 — 保险丝 3, 5 安培, 安全气囊控制单元保险丝, 在仪表板左侧保险丝支架上
- SC4 — 保险丝 4, 5 安培, 高压传感器、倒车灯开关、自动防眩目车内后视镜保险丝, 在仪表板左侧保险丝支架上
- SC5 — 保险丝 5, 5 安培, 大灯光线水平调整调节器、大灯光线调节电机、转向灯和大灯照明距离调节控制单元保险丝, 在仪表板左侧保险丝支架上
- T2ar — 2 针插头, 黑色, 倒车灯开关插头
- T3x — 3 针插头, 黑色, 高压传感器插头
- T6p — 6 针插头, 黑色, 自动防眩的车内后视镜插头
- T8a — 8 针插头, 黑色, 大灯光线水平调整调节器插头
- T10c — 10 针插头, 黑色, 左大灯插头
- T10d — 10 针插头, 黑色, 右大灯插头
- T26c — 26 针插头, 白色, 大灯照明距离调节控制单元插头
- T50a — 50 针插头, 黄色, 安全气囊控制单元插头
- T75a — 75 针插头, 黄色, 安全气囊控制单元插头
- V48 — 左大灯光线调节电机, 在左大灯内
- V49 — 右大灯光线调节电机, 在右大灯内
- Y7 — 自动防眩的车内后视镜, 在前风窗玻璃上部中间
- (A200) — 正极连接线 (15a), 在仪表板线束中
- (A201) — 正极连接线 (15a), 在仪表板线束中
- (A203) — 正极连接线 (15a), 在仪表板线束中
- ** — 用于装备手动变速箱车型
- *** — 用于装备灯光高度调节的车型
- **** — 用于不装备侧面安全气囊和头部安全气囊的车型
- ***** — 用于装备侧面安全气囊和头部安全气囊的车型
- ***** — 用于装备自动灯光高度调节和智能弯道辅助照明的车型
- ***** — 用于装备自动防眩目后视镜的车型

169 170 171 172 173 174 175 176 177 178 179 180 181 182

1ZD-015140310

BCM 车身控制单元

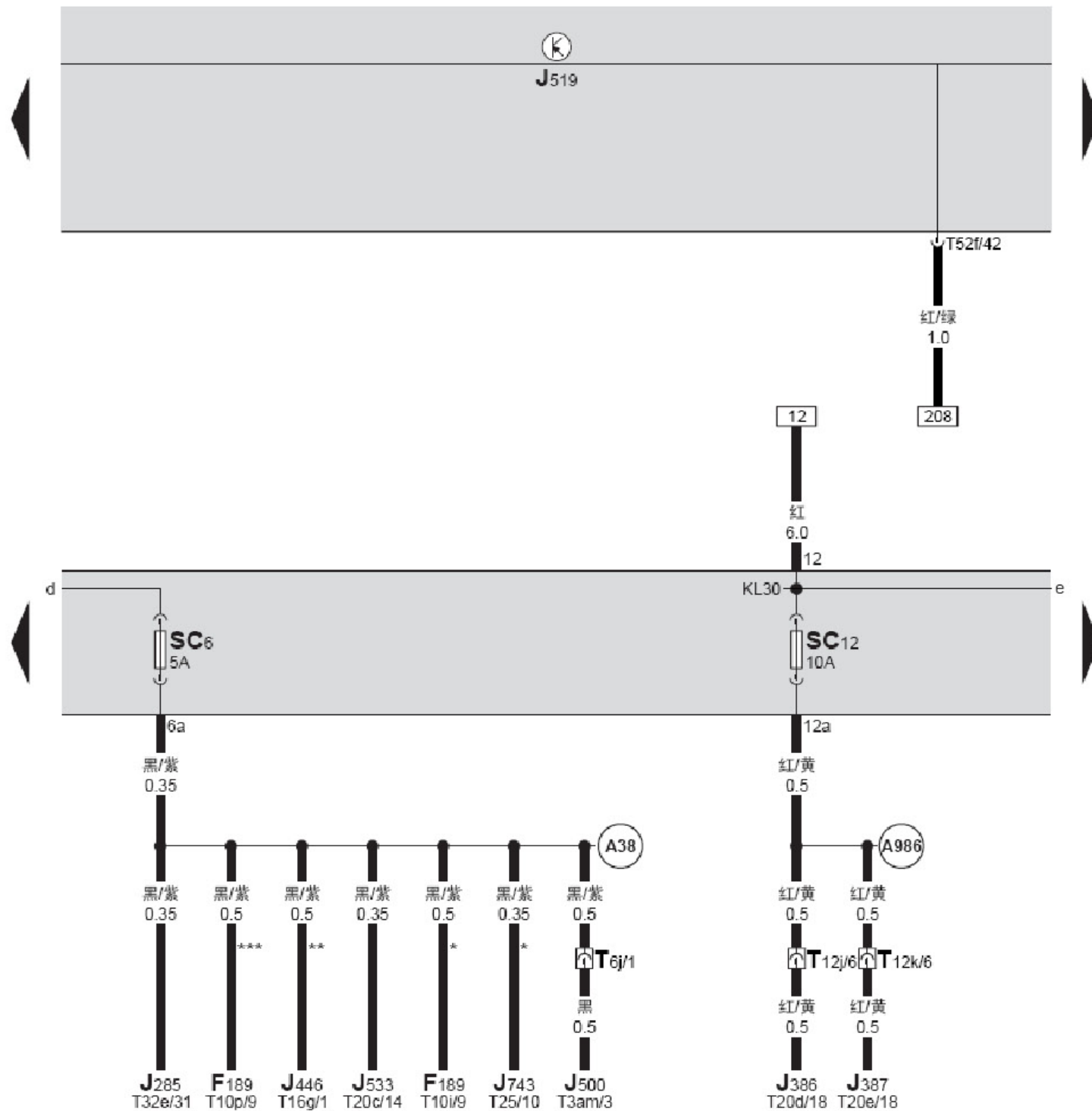

- F189 — Tiptronic 开关, 在选档杆上
- J285 — 组合仪表中带显示单元的控制单元, 在仪表板左侧
- J386 — 驾驶员侧车门控制单元, 在驾驶员侧车门上
- J387 — 前座乘客侧车门控制单元, 在前座乘客侧车门上
- J446 — 驻车辅助控制单元, 在行李箱内左后轮罩处
- J500 — 转向辅助控制单元, 在发动机下方机组支架中部
- J519 — BCM 车身控制单元, 在仪表板左侧下方
- J533 — 数据总线诊断接口, 在加速踏板上方空调器支架左侧
- J743 — 双离合变速器机电装置, 在变速器前部
- SC6 — 保险丝 6, 5 安培, 组合仪表中带显示单元的控制单元、Tiptronic 开关、数据总线诊断接口、驻车辅助控制单元、转向辅助控制单元、双离合变速器机电装置保险丝, 在仪表板左侧保险丝支架上
- SC12 — 保险丝 12, 10 安培, 前车门控制单元保险丝, 在仪表板左侧保险丝支架上
- T3am — 3 针插头, 黑色, 转向辅助控制单元插头
- T6j — 6 针插头, 黑色, 在发动机舱内, 左纵梁前部
- T10i — 10 针插头, 黑色, Tiptronic 开关插头
- T10p — 10 针插头, 黑色, Tiptronic 开关插头
- T12j — 12 针插头, 黑色, 在左 A 柱上
- T12k — 12 针插头, 黑色, 在右 A 柱上
- T16g — 16 针插头, 棕色, 驻车辅助控制单元插头
- T20c — 20 针插头, 蓝色, 数据总线诊断接口插头
- T20d — 20 针插头, 黑色, 驾驶员侧车门控制单元插头
- T20e — 20 针插头, 黑色, 前座乘客侧车门控制单元插头
- T25 — 25 针插头, 黑色, 双离合变速器机电装置插头
- T32e — 32 针插头, 蓝色, 组合仪表中带显示单元的控制单元插头
- T52f — 52 针插头, 白色, 在 BCM 车身控制单元上 B 号位
- (A38) — 正极连接线 (15a), 在仪表板线束中
- (A986) — 正极连接线 (30a), 在仪表板线束中
- * — 用于装备七档直接换挡变速器 (DSG) 标识字母 MGL 的车型
- ** — 用于装备驻车辅助的车型
- *** — 用于装备 6 档自动变速器标识字母 HTQ 的车型

183 184 185 186 187 188 189 190 191 192 193 194 195 196

1ZD-015150310

保险丝 SC

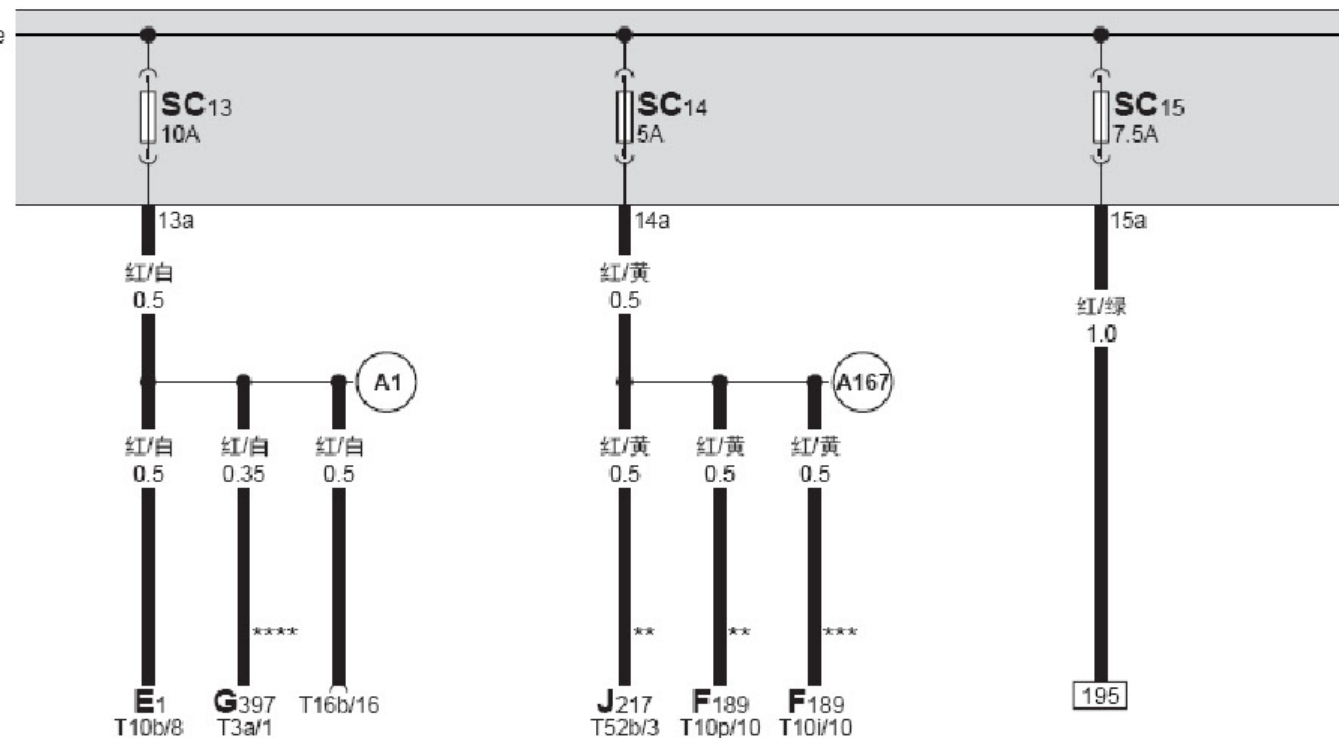
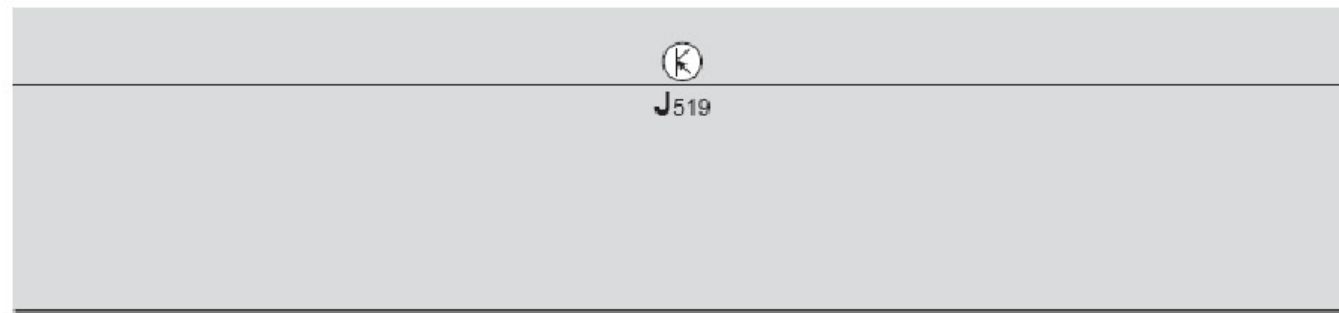

E1 — 灯光开关，在仪表板左侧
 F189 — Tiptronic 开关，在选档杆上
 G397 — 雨天与光线识别传感器，在前风窗玻璃上部中间
 J217 — 自动变速箱控制单元，在左前车轮罩壳内
 J519 — BCM 车身控制单元，在仪表板左侧下方
 SC13 — 保险丝 13，10 安培，灯光开关、雨天与光线识别传感器、自诊断接口保险丝，在仪表板左侧保险丝支架上

SC14 — 保险丝 14，5 安培，自动变速箱控制单元、Tiptronic 开关保险丝，在仪表板左侧保险丝支架上

SC15 — 保险丝 15，7.5 安培，内部照明灯供电保险丝，在仪表板左侧保险丝支架上

T3a — 3 针插头，黑色，雨天与光线识别传感器插头

T10b — 10 针插头，黑色，灯光开关插头

T10i — 10 针插头，黑色，Tiptronic 开关插头

T10p — 10 针插头，黑色，Tiptronic 开关插头

T16b — 16 针插头，黑色，自诊断接口，在仪表板下面左侧

T52b — 52 针插头，黑色，自动变速箱控制单元插头

(A1) — 正极连接线 (30a)，在仪表板线束中

(A167) — 正极连接线 (30a)，在仪表板线束中

** — 用于装备 6 档自动变速箱标识字母 HTQ 的车型

*** — 用于装备七档直接换档变速箱 (DSG) 标识字母 MGL 的车型

**** — 用于装备自动防眩目内后视镜的车型

保险丝 SC

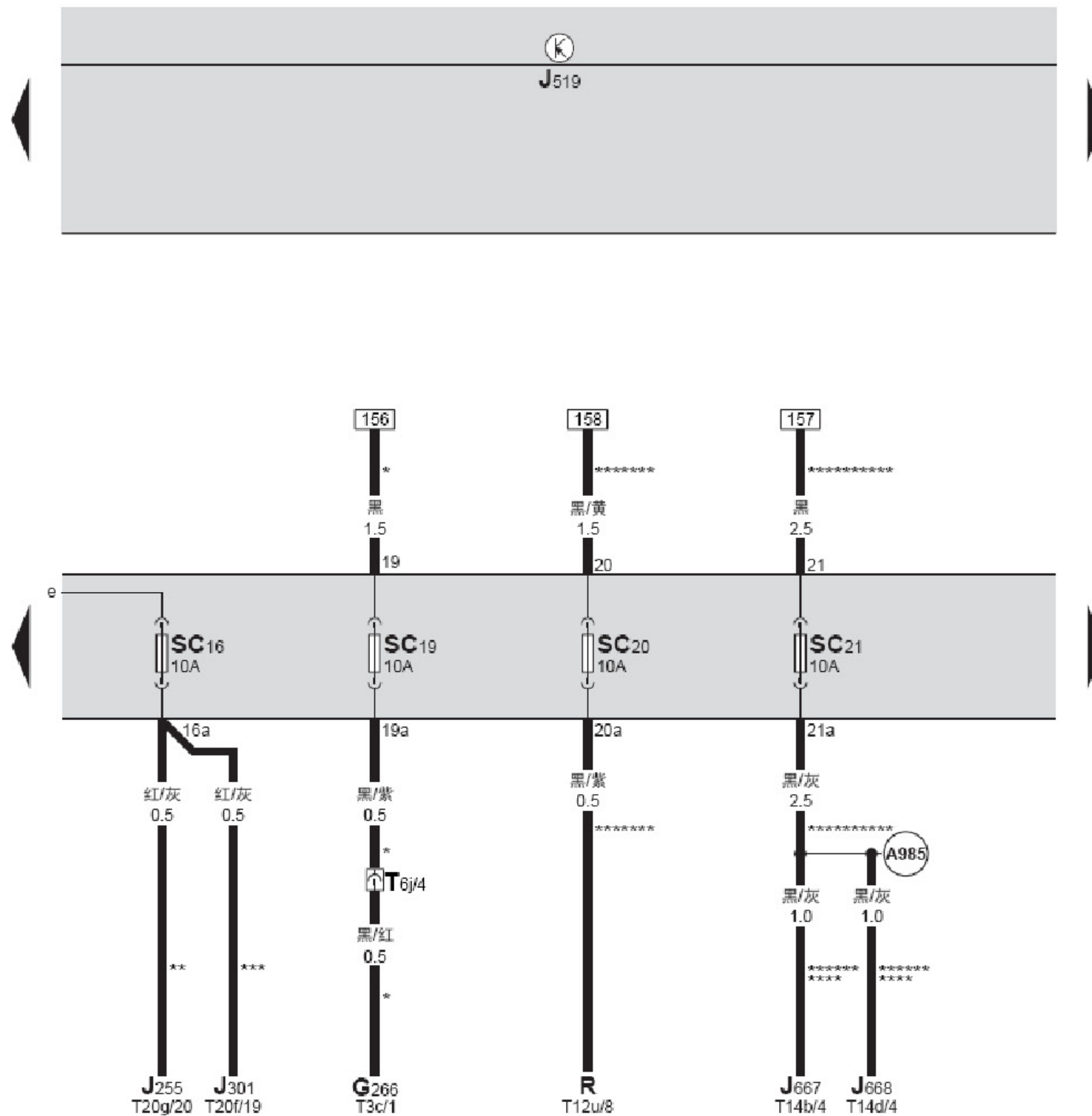

G266—油位 / 油温传感器, 在发动机下方, 油底壳后部

J255—Climatronic 控制单元, 在仪表板中部

J301—空调器控制单元, 在仪表板中部

J519—BCM 车身控制单元, 在仪表板左侧下方

J667—左侧大灯电源模块, 在左大灯下面

J668—右侧大灯电源模块, 在右大灯下面

R—收音机, 在仪表板中部

SC16—保险丝 16, 10 安培, Climatronic 控制单元、空调器控制单元保险丝, 在仪表板左侧保险丝支架上

SC19—保险丝 19, 10 安培, 空气质量计保险丝, 在仪表板左侧保险丝支架上

SC20—保险丝 20, 10 安培, 收音机保险丝, 在仪表板左侧保险丝支架上

SC21—保险丝 21, 10 安培, 大灯电源模块保险丝, 在仪表板左侧保险丝支架上

T3c—3 针插头, 黑色, 油位 / 油温传感器插头

T6j—6 针插头, 黑色, 在发动机舱内, 左纵梁前部

T12u—12 针插头, 绿色, 收音机插头

T14b—14 针插头, 黑色, 左大灯插头

T14d—14 针插头, 黑色, 右大灯插头

T20f—20 针插头, 黑色, 空调器控制单元插头

T20g—20 针插头, 黑色, 在 Climatronic 控制单元上 A 号位

(A985)—正极连接线 (15a), 在仪表板线束中

*—用于装备 1.8T 发动机标识字母 CEA 的车型

**—用于装备带进风调节的自动空调装置的车型

***—用于装备半自动空调装置的车型

*****—用于装备 RCN 200 单碟 CD 播放机的车型

*****—用于装备自动灯光高度调节和智能弯道辅助照明的车型

可加热后窗玻璃继电器

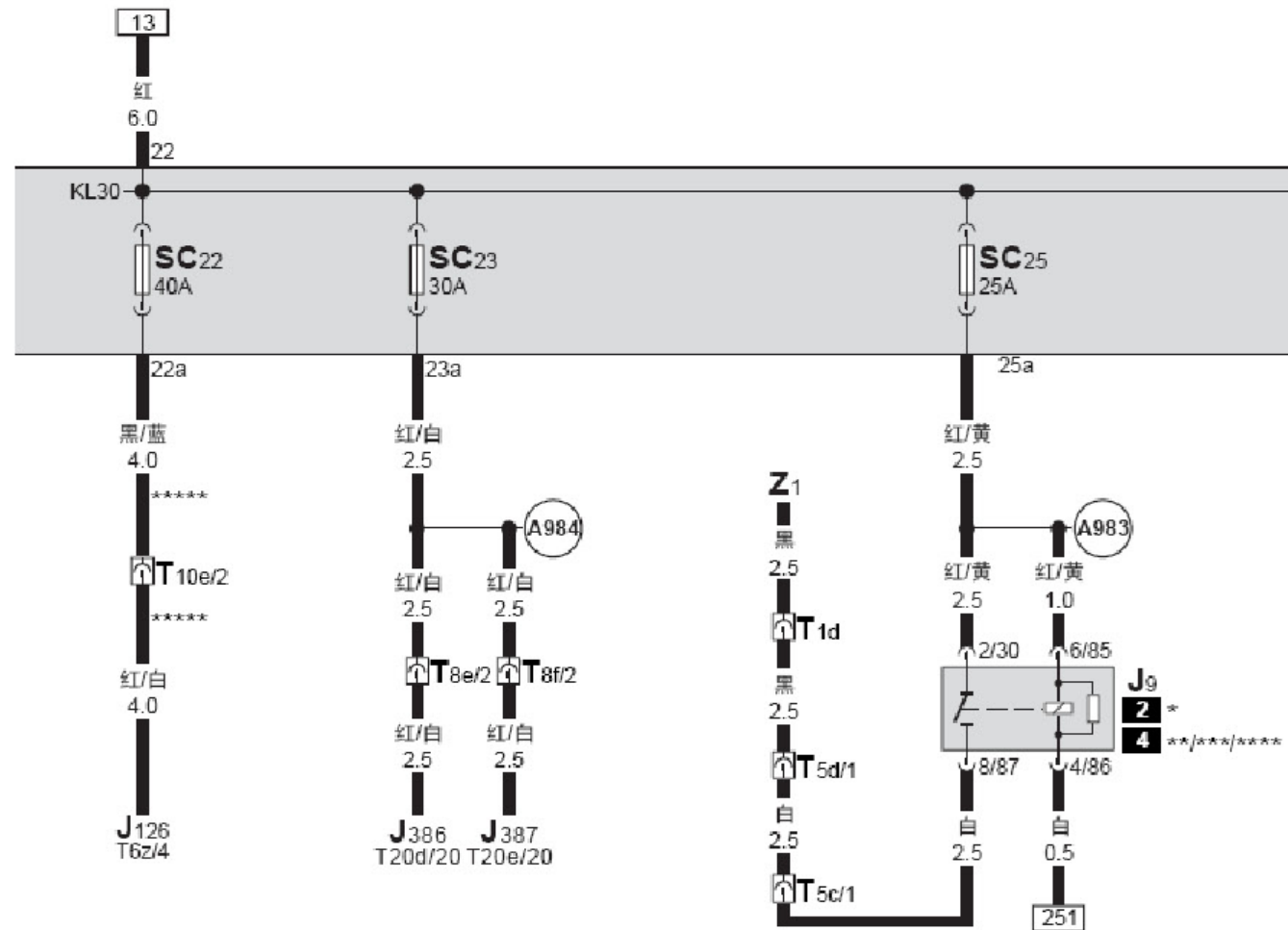
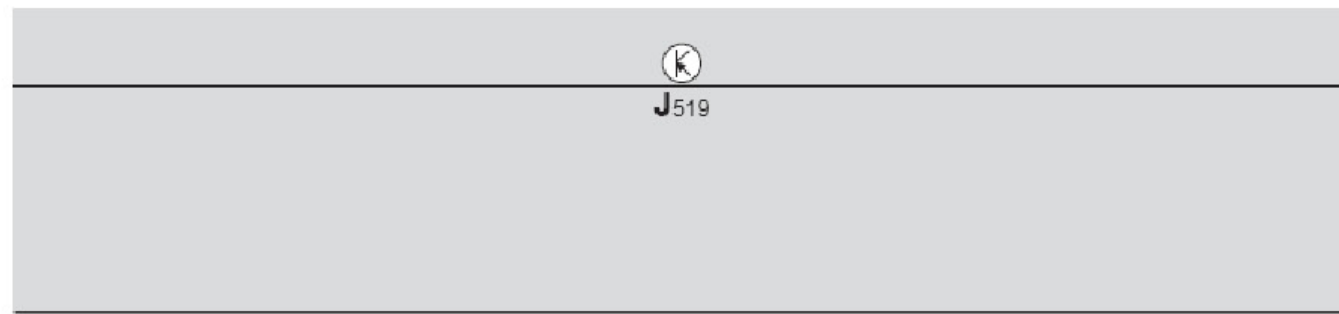

* J9 — 可加热后窗玻璃继电器，在仪表板左侧上部继电器支架上 2 号位 (53 继电器)

//****/
**** J9 — 可加热后窗玻璃继电器，在仪表板左侧上部继电器支架上 4 号位 (53 继电器)

J126 — 新鲜空气鼓风机控制单元，在空调器总成右侧

J386 — 驾驶员侧车门控制单元，在驾驶员侧车门上

J387 — 前座乘客侧车门控制单元，在前座乘客车门上

J519 — BCM 车身控制单元，在仪表板左侧下方

SC22 — 保险丝 22，40 安培，新鲜空气鼓风机控制单元保险丝，在仪表板左侧保险丝支架上

SC23 — 保险丝 23，30 安培，前车门控制单元保险丝，在仪表板左侧保险丝支架上

SC25 — 保险丝 25，25 安培，后窗玻璃加热继电器、后窗玻璃加热装置保险丝，在仪表板左侧保险丝支架上

T1d — 1 针插头，黑色，在行李箱盖内右侧

T5c — 5 针插头，黑色，在行李箱左侧

T5d — 5 针插头，棕色，在行李箱盖左侧

T6z — 6 针插头，棕色，新鲜空气鼓风机控制单元插头

T8e — 8 针插头，黑色，在左 A 柱上

T8f — 8 针插头，黑色，在右 A 柱上

T10e — 10 针插头，黑色，在仪表板右侧空调器上

T20e — 20 针插头，黑色，前座乘客侧车门控制单元插头

T20d — 20 针插头，黑色，驾驶员侧车门控制单元插头

Z1 — 后窗玻璃加热装置，在后窗玻璃上

(A983) — 正极连接线 (30a)，在仪表板线束中

(A984) — 正极连接线 (30a)，在仪表板线束中

* — 用于装备 1.8T 发动机标识字母 CEA 的车型

** — 用于装备 2.0 发动机标识字母 CGZ 的车型

*** — 用于装备 1.4T 发动机标识字母 CFB 的车型

**** — 用于装备 1.6 发动机标识字母 CLR 的车型

***** — 用于装备带进风调节的自动空调装置的车型

BCM 车身控制单元、燃油供应继电器

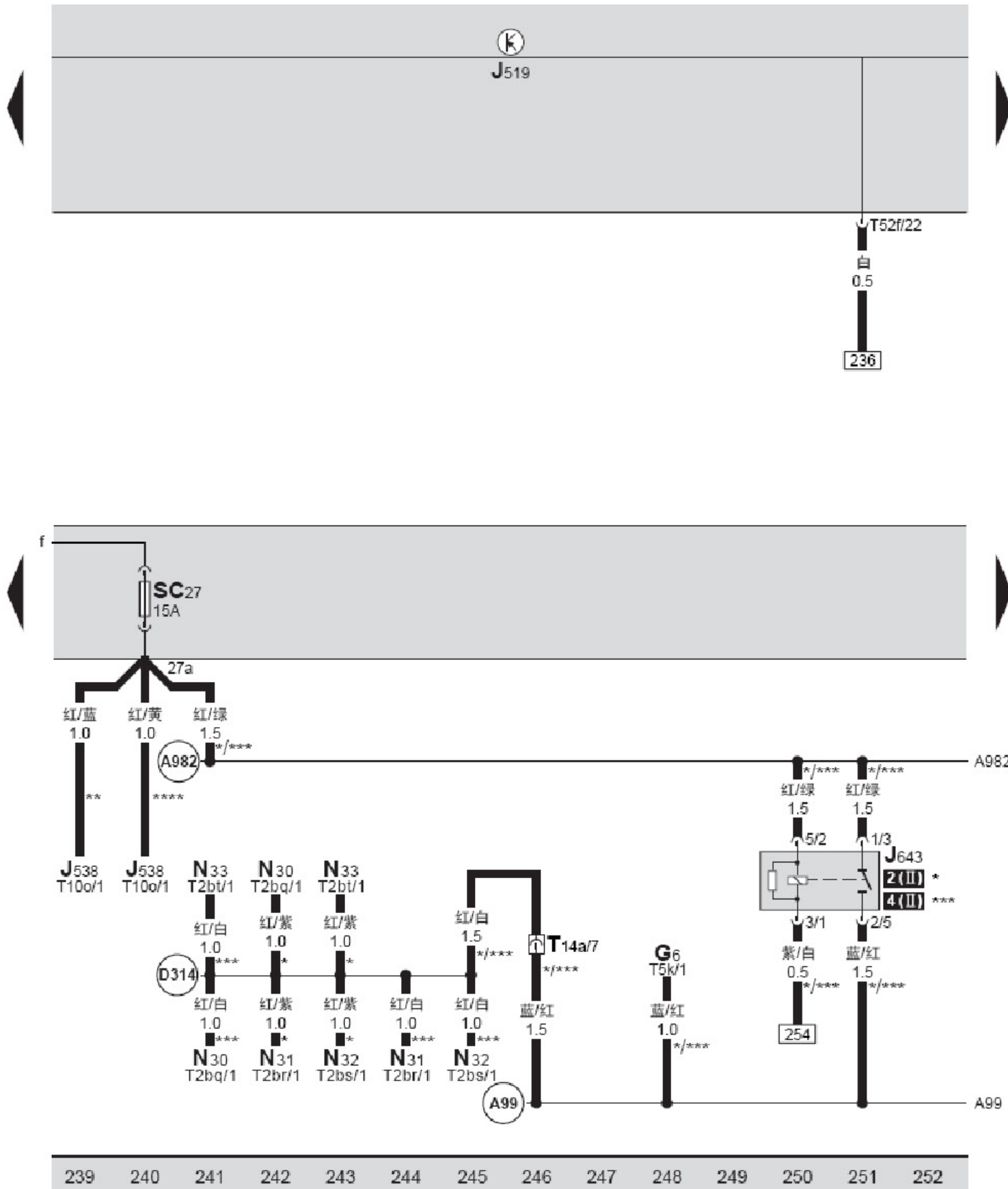

- G6 — 燃油泵 (供油泵), 在燃油箱内
- J519 — BCM 车身控制单元, 在仪表板左侧下方
- J538 — 燃油泵控制单元, 在后座垫右侧下方
- * J643 — 燃油供应继电器, 在仪表板左侧下部继电器支架上 2 号位 (449 继电器)
- *** J643 — 燃油供应继电器, 在仪表板左侧下部继电器支架上 4 号位 (449 继电器)
- N30 — 喷嘴, 第 1 缸
- N31 — 喷嘴, 第 2 缸
- N32 — 喷嘴, 第 3 缸
- N33 — 喷嘴, 第 4 缸
- SC27 — 保险丝 27, 15 安培, 喷嘴、燃油供应继电器、燃油泵继电器、燃油泵、燃油泵控制单元保险丝, 在仪表板左侧保险丝支架上
- T2bq — 2 针插头, 黑色, 第 1 缸喷嘴插头
- T2br — 2 针插头, 黑色, 第 2 缸喷嘴插头
- T2bs — 2 针插头, 黑色, 第 3 缸喷嘴插头
- T2bt — 2 针插头, 黑色, 第 4 缸喷嘴插头
- T5k — 5 针插头, 黑色, 燃油泵插头
- T10o — 10 针插头, 黑色, 燃油泵控制单元插头
- T14a — 14 针插头, 黑色, 在发动机舱左纵梁前部上面
- T52f — 52 针插头, 白色, 在 BCM 车身控制单元上 B 号位
- (A99) — 正极连接线 (87), 在仪表板线束中
- (A982) — 正极连接线 (30a), 在仪表板线束中
- (D314) — 连接线, 在发动机预装线束中
- * — 用于装备 2.0 发动机标识字母 CGZ 的车型
- ** — 用于装备 1.8T 发动机标识字母 CEA 的车型
- *** — 用于装备 1.6 发动机标识字母 CLR 的车型
- **** — 用于装备 1.4T 发动机标识字母 CFB 的车型

BCM 车身控制单元、燃油泵继电器

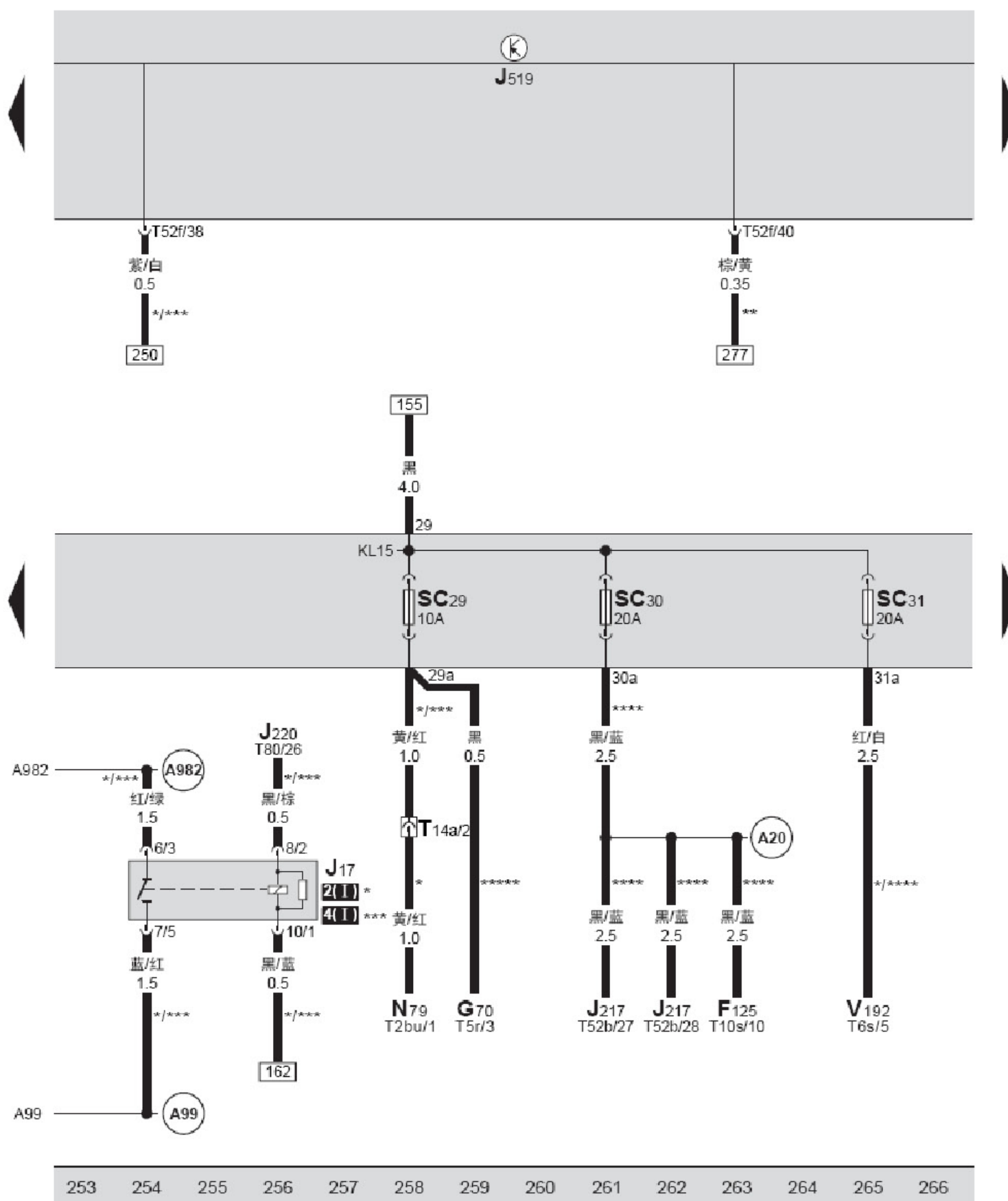

- F125 — 多功能开关, 在自动变速箱顶面上
- G70 — 空气质量计, 在发动机舱左侧, 空气滤清器后方
- * J17 — 燃油泵继电器, 在仪表板左侧下部继电器支架上 2 (I) 号位 (449 继电器)
- *** J17 — 燃油泵继电器, 在仪表板左侧下部继电器支架上 4 (I) 号位 (449 继电器)
- J217 — 自动变速箱控制单元, 在左前车轮罩壳内
- J220 — Motronic 发动机控制单元, 在发动机舱内排水槽中间
- J519 — BCM 车身控制单元, 在仪表板左侧下方
- N79 — 加热电阻 (曲轴箱的排气孔), 在节气门前的进气管上
- SC29 — 保险丝 29, 10 安培, 空气质量计、加热电阻保险丝, 在仪表板左侧保险丝支架上
- SC30 — 保险丝 30, 20 安培, 自动变速箱控制单元、多功能开关保险丝, 在仪表板左侧保险丝支架上
- SC31 — 保险丝 31, 20 安培, 制动真空泵保险丝, 在仪表板左侧保险丝支架上
- T2bu — 2 针插头, 黑色, 加热电阻插头
- T5r — 5 针插头, 黑色, 空气质量计插头
- T6s — 6 针插头, 黑色, 制动真空泵插头
- T10s — 10 针插头, 黑色, 多功能开关插头
- T14a — 14 针插头, 黑色, 在发动机舱左纵梁前部上面
- T52b — 52 针插头, 黑色, 自动变速箱控制单元插头
- T80 — 80 针插头, 黑色, Motronic 发动机控制单元插头
- V192 — 制动真空泵, 在发动机飞轮侧下部前面
- (A20) — 正极连接线 (15), 在仪表板线束中
- (A99) — 正极连接线 (87), 在仪表板线束中
- (A982) — 正极连接线 (30a), 在仪表板线束中
- * — 用于装备 2.0 发动机标识字母 CGZ 的车型
- ** — 用于装备前大灯洗涤装置的车辆
- *** — 用于装备 1.6 发动机标识字母 CLR 的车型
- **** — 用于装备 6 档自动变速箱标识字母 HTQ 的车型
- ***** — 用于装备 1.8T 发动机标识字母 CEA 的车型

大灯清洗装置继电器

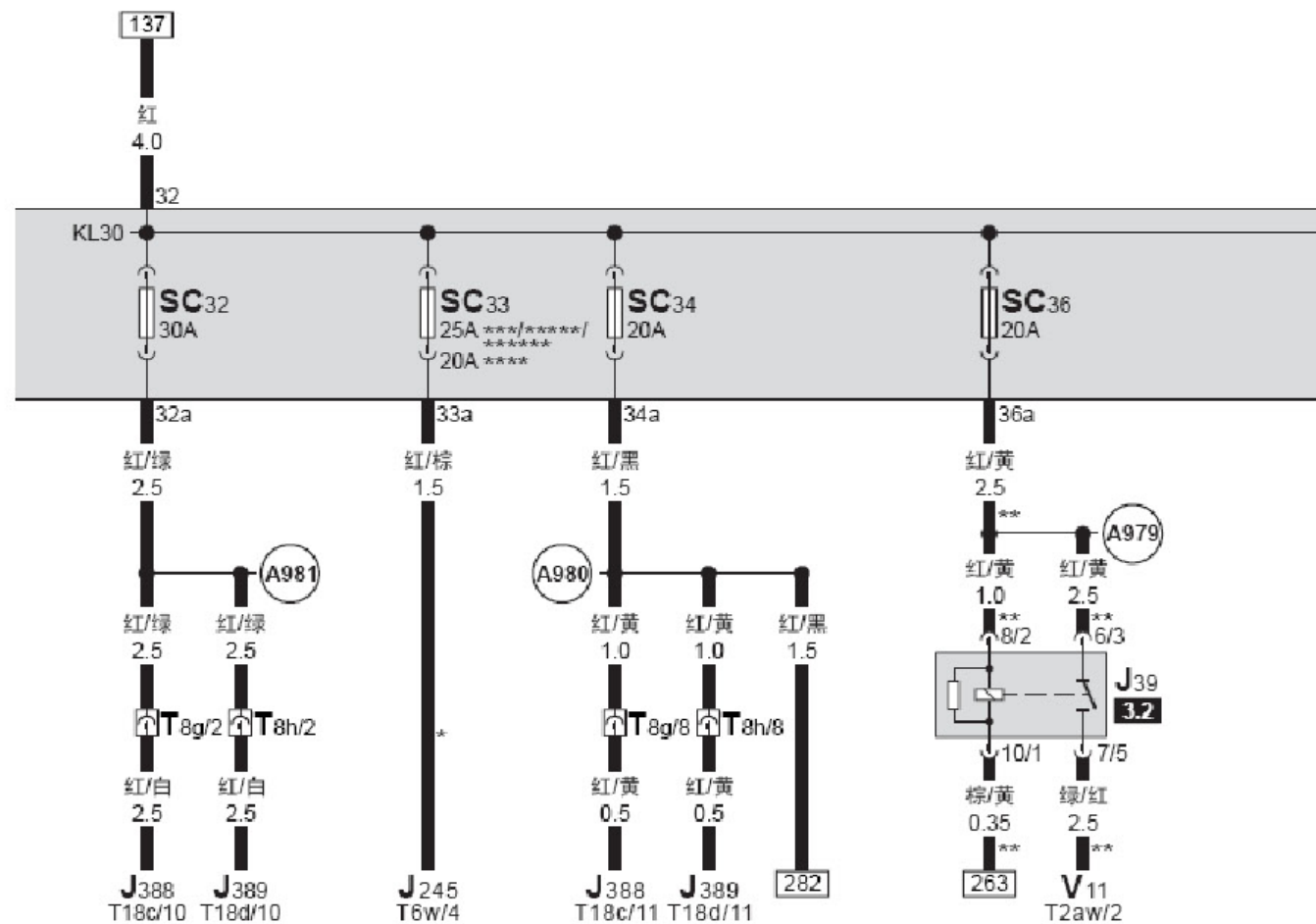
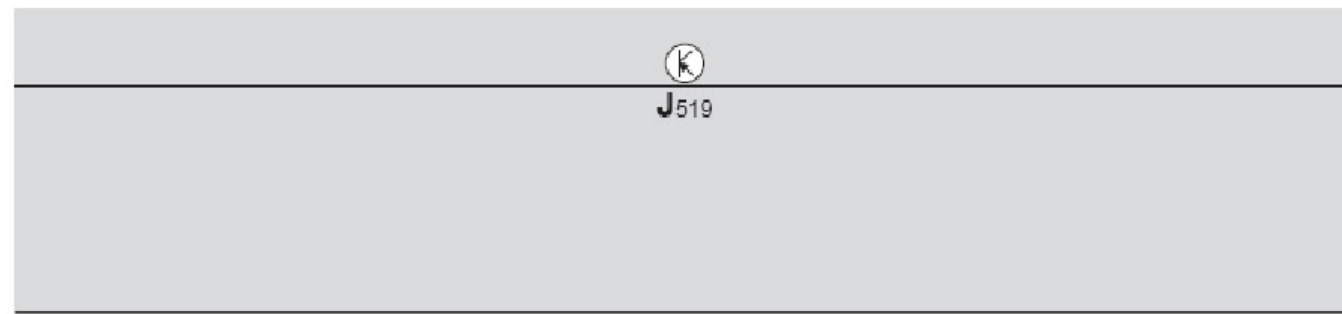

J39 — 大灯清洗装置继电器，在仪表板左侧上部继电器支架上 3.2 号位 (449 继电器)

J245 — 滑动天窗调节控制单元，在天窗前方

J388 — 左后车门控制单元，在左后车门上

J389 — 右后车门控制单元，在右后车门上

J519 — BCM 车身控制单元，在仪表板左侧下方

SC32 — 保险丝 32, 30 安培, 后车门控制单元保险丝, 在仪表板左侧保险丝支架上

**** SC33 — 保险丝 33, 20 安培, 滑动天窗调节控制单元保险丝, 在仪表板左侧保险丝支架上

****/****/**** SC33 — 保险丝 33, 25 安培, 滑动天窗调节控制单元保险丝, 在仪表板左侧保险丝支架上

SC34 — 保险丝 34, 20 安培, BCM 车身控制单元、后车门控制单元保险丝, 在仪表板左侧保险丝支架上

SC36 — 保险丝 36, 20 安培, 大灯清洗泵、大灯清洗装置继电器保险丝, 在仪表板左侧保险丝支架上

T2aw — 2 针插头, 黑色, 大灯清洗泵插头

T6w — 6 针插头, 蓝色, 滑动天窗调节控制单元插头

T8g — 8 针插头, 黑色, 在左 B 柱上

T8h — 8 针插头, 黑色, 在右 B 柱上

T18c — 18 针插头, 黑色, 左后车门控制单元插头

T18d — 18 针插头, 黑色, 右后车门控制单元插头

V11 — 大灯清洗泵, 在发动机舱右侧保险杠内

(A979) — 正极连接线 (30a), 在仪表板线束中

(A980) — 正极连接线 (30a), 在仪表板线束中

(A981) — 正极连接线 (30a), 在仪表板线束中

* — 用于装备天窗的车型

** — 用于装备前大灯洗涤装置的车型

*** — 用于装备 1.8T 发动机标识字母 CEA 的车型

**** — 用于装备 1.6 发动机标识字母 CLR 的车型

***** — 用于装备 1.4T 发动机标识字母 CFB 的车型

***** — 用于装备 2.0 发动机标识字母 CGZ 的车型

267 268 269 270 271 272 273 274 275 276 277 278 279 280

BCM 车身控制单元

- E1 — 灯光开关, 在仪表板左侧
 E208 — 驾驶员座椅前部高度调整按钮, 向上, 在驾驶员座椅左侧
 E335 — 腰部支撑高度调节按钮, 在驾驶员座椅左侧
 J301 — 空调器控制单元, 在仪表板中部
 J519 — BCM 车身控制单元, 在仪表板左侧下方
 J774 — 前座椅控制单元, 在前座乘客座椅下面
 S44 — 座椅调整装置的热敏保险丝, 30 安培, 在仪表板左侧附加继电器板上 D 号位
 SC37 — 保险丝 37, 30 安培, 前座椅控制单元保险丝, 在仪表板左侧保险丝支架上
 SC40 — 保险丝 40, 40 安培, 新鲜空气鼓风机保险丝, 在仪表板左侧保险丝支架上
 SC41 — 保险丝 41, 15 安培, 点烟器保险丝, 在仪表板左侧保险丝支架上
 SC46 — 保险丝 46, 5 安培, 空调器控制单元保险丝, 在仪表板左侧保险丝支架上
 SC49 — 保险丝 49, 5 安培, 灯光开关保险丝, 在仪表板左侧保险丝支架上
 T3d — 3 针插头, 白色, 点烟器插头
 T4ae — 4 针插头, 黑色, 驾驶员座椅前部高度调整按钮插头
 T5f — 5 针插头, 黑色, 空调器控制单元插头
 T6n — 6 针插头, 黑色, 腰部支撑调节按钮插头
 T8n — 8 针插头, 黑色, 前座椅控制单元插头
 T10b — 10 针插头, 黑色, 灯光开关插头
 T10k — 10 针插头, 黑色, 在前座乘客座椅下方支架上
 T10e — 10 针插头, 黑色, 在仪表板右侧下方, 鼓风机左侧
 T10j — 10 针插头, 黑色, 在驾驶员座椅下方支架上
 T20f — 20 针插头, 黑色, 空调器控制单元插头
 T52f — 52 针插头, 白色, 在 BCM 车身控制单元上 B 号位
 U1 — 点烟器, 在换挡杆后方
- (A33) — 连接线 (75), 在仪表板线束中
 (M50) — 连接线, 在驾驶员侧座椅线束中
 (M52) — 连接线, 前座乘客座椅线束中
- ** — 用于装备驾驶员座椅电动高度调节的车型
 *** — 用于装备座椅加热的车型
 **** — 用于装备半自动空调装置的车型

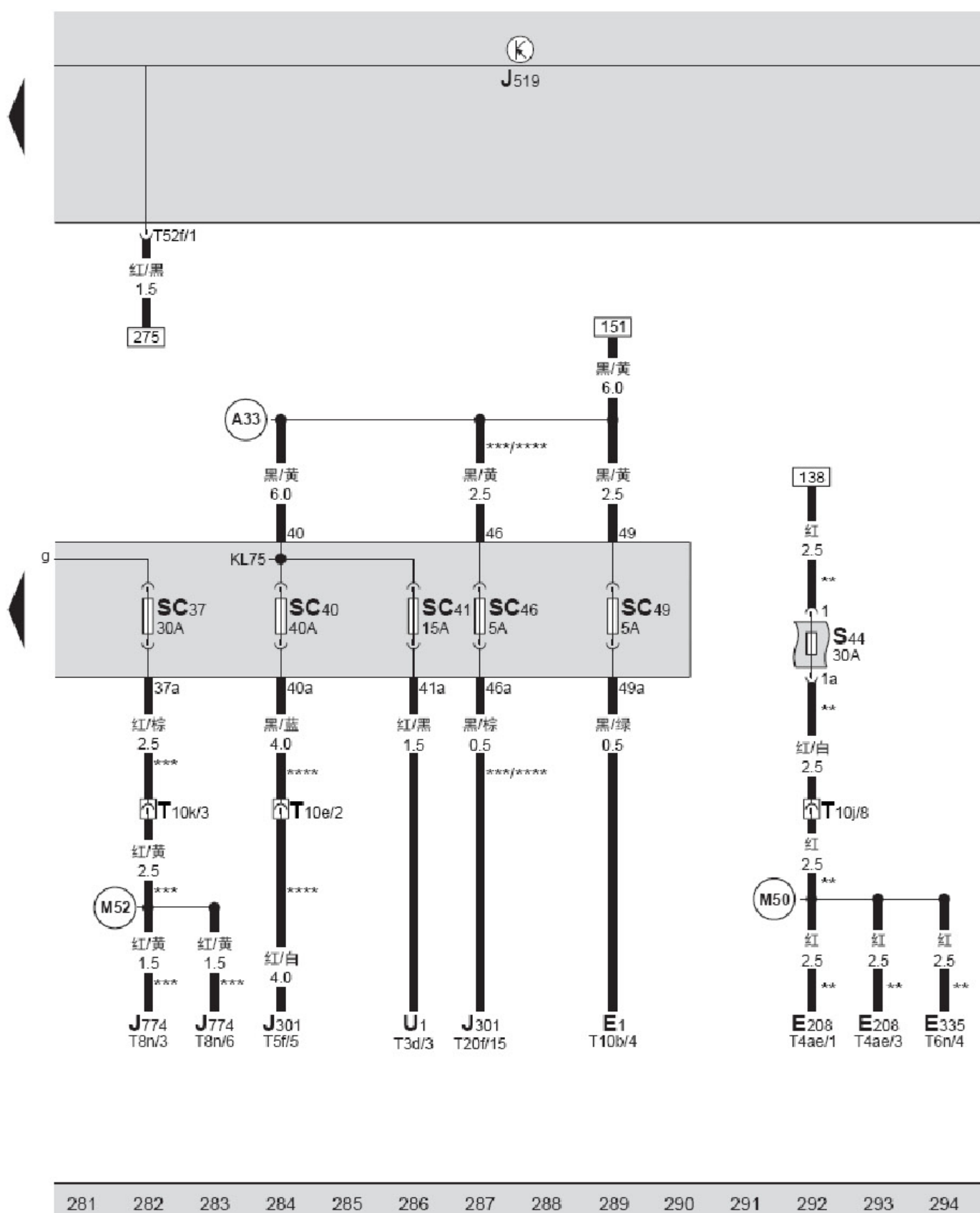

281 282 283 284 285 286 287 288 289 290 291 292 293 294

1ZD-015220310