

16. Aux-In 连接插座

16.1 自 2006 年 6 月起使用 Aux-In 连接插座

提示

- ◆ 如蓄电池又重新接上，请记住要根据维修手册和/或使用说明书检查汽车的装备（收音机、时钟、舒适便捷电气系统等）。Aux-In 连接插座安装在杂物箱内，代替了杂物箱照明灯。

Aux-In 连接插座安装位置

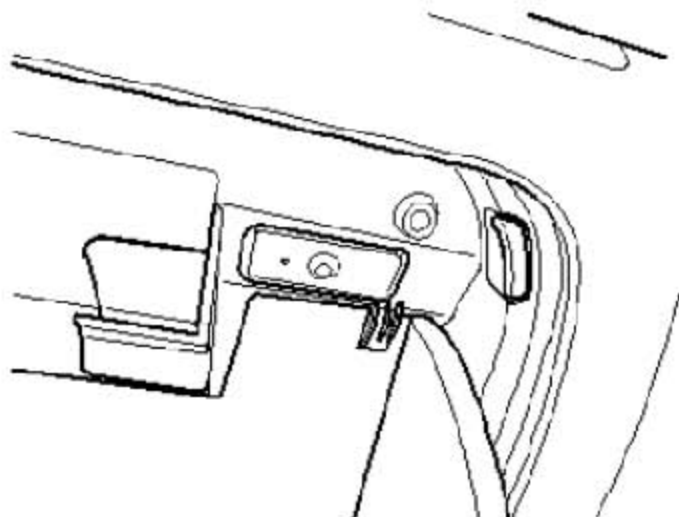

16.1.1 Aux-In 连接插座线脚布置

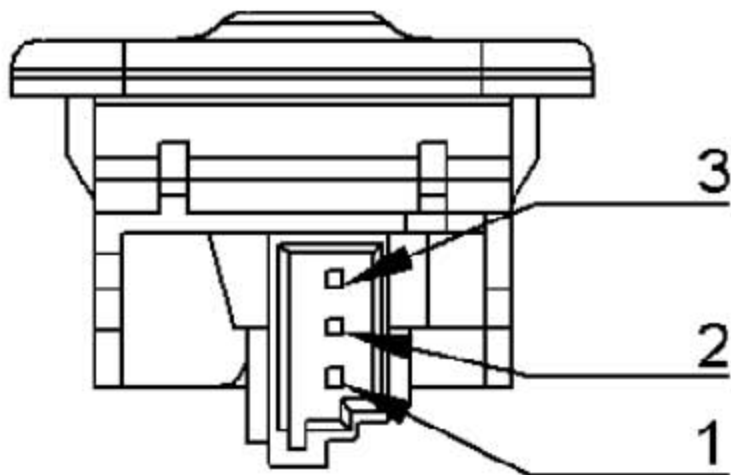

- 1). 左侧音频信号
- 2). 供电，端子 31 负极
- 3). 右侧音频信号

16.1.2 拆卸和安装 Aux-in 连接插座

所需要的专用工具和维修设备

- ◆ 装配工具

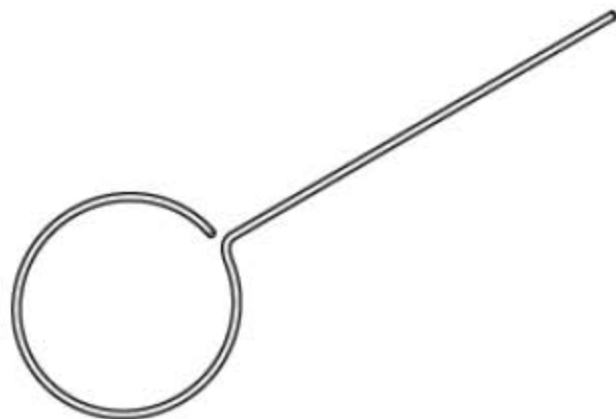

- 1). 打开杂物箱盖板。
- 2). 在指定的开口(图中箭头所示)内插入松脱工具。
- 3). 从支架上取出 Aux-in 连接插座。
- 4). 脱开插头连接。
- 5). 安装的先后开序与拆卸时相反。

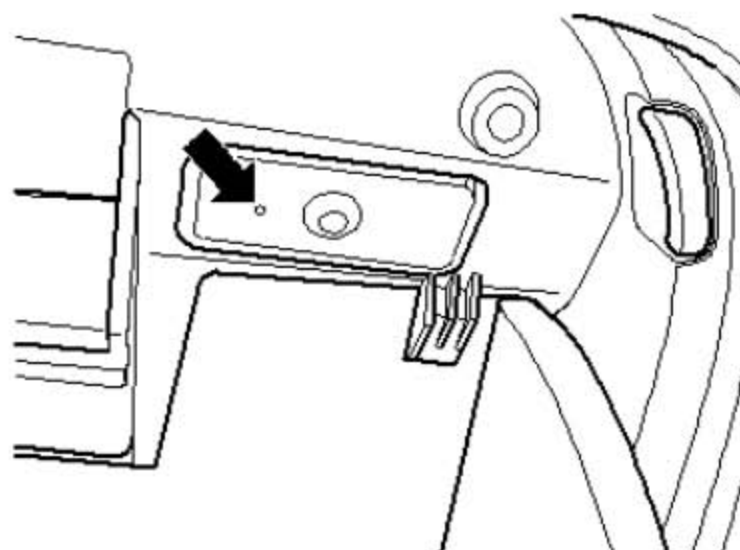

17. 音响系统功率放大器

提示

- ◆ 有投诉时务必要了解收音机装置或收音机导航系统的功能和操作。
- ◆ 检修工作或故障查询时使用 ⇒ 车辆诊断仪中的“引导型故障查询”功能。
- ◆ 如蓄电池又重新接上，请记住要根据维修手册和/或使用说明书检查汽车的装备（收音机、时钟、舒适便捷电气系统等）。

17.1 概述

音响放大器有两种设计：

- ◆ 用作“大众音响系统”或用作适用于美国或加拿大设计的汽车音响系统“Monsoon”的 8 信道功率放大器或者
- ◆ 用作音响系统“动态音频保真系统”的 10 信道功率放大器音响系统的功率放大器用于收音机装置或收音机导航系统的声音扩大。

- 1). 通过收音机装置或收音机导航系统的扬声器输出端控制功率放大器信号输入。
- 2). 功率放大器安装在左侧前座椅下方。

17.1.1 故障查询

- 1). 功率放大器具有自诊断功能。
- 2). 故障查询需使用车辆诊断仪中的“引导型故障查询”功能。

17.2 拆卸和安装功率放大器

拆下的功率放大器视图：

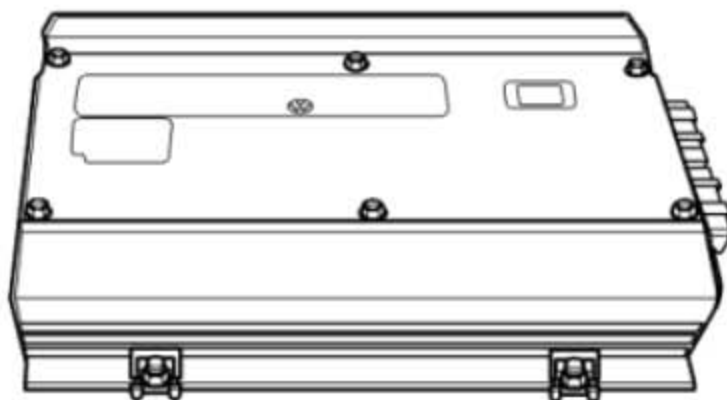

17.2.1 拆卸:

请在开始装配前进行下列几项操作:

- 1). 关闭点火开关并断开所有用电器, 拔出点火钥匙。
- 2). 功率放大器安装在左侧前座椅下方。
- 3). 将座椅移动到最上面和最后面的位置。
- 4). 脱开在座椅下方的(图中箭头方向所示)所指的盖板。

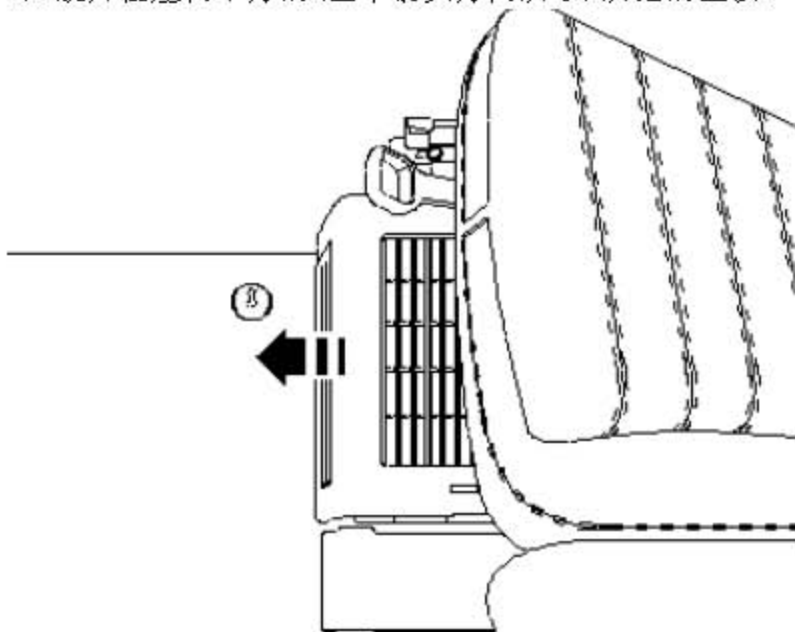

- 5). 拧出功率放大器上的螺栓 (图中箭头所示)。
- 6). 将功率放大器尽量拉出, 直到可以接触到功率放大器的插头连接。

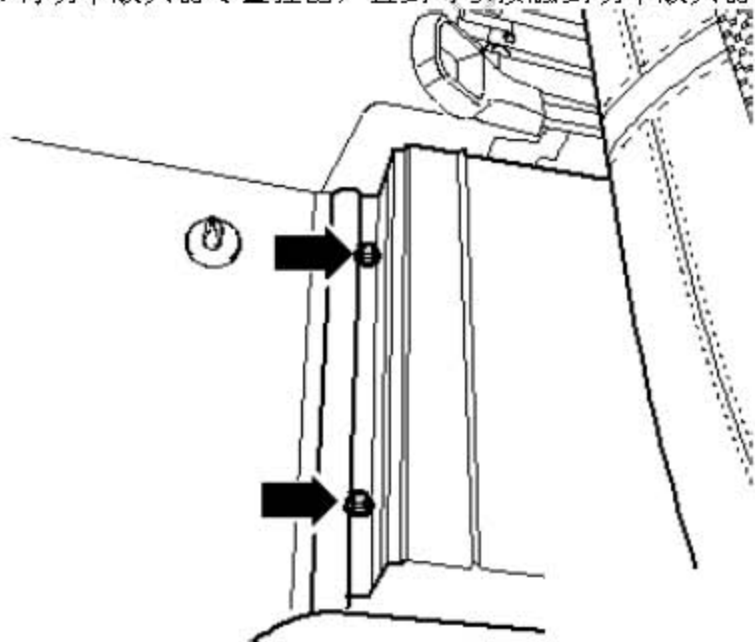

- 7). 从功率放大器上松开插头连接（图中箭头所示）并拔出。
- 8). 取出功率放大器。

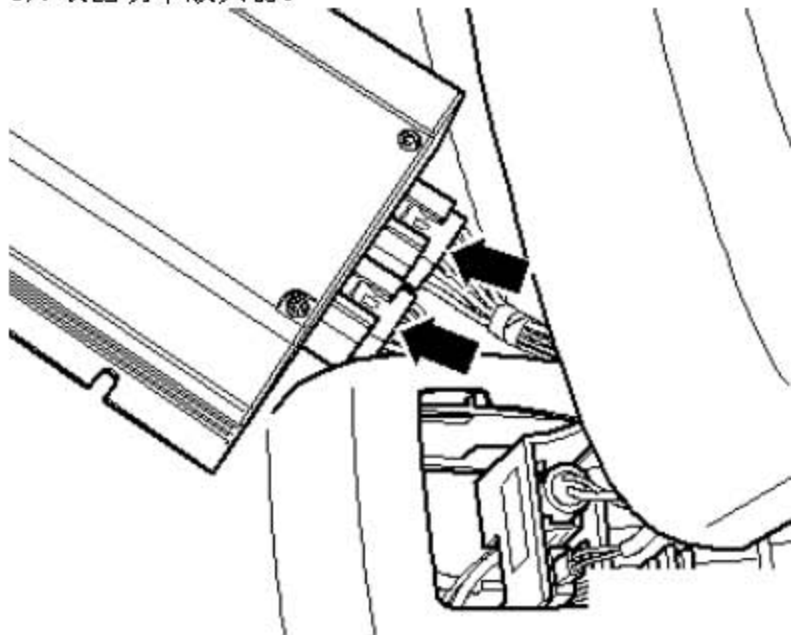

17.2.2 安装:

- 1). 注意，安装时将功率放大器正确地插入支架凹槽（图中箭头所示）。
- 2). 其他安装的先后开序与拆卸时相反！

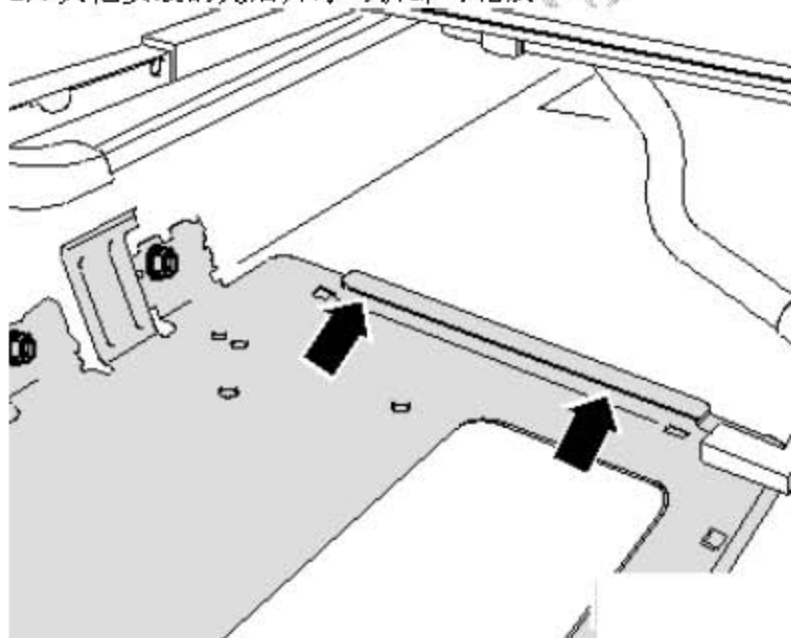

17.3 功率放大器插头连接上的触点布置

17.3.1 多路插头连接 A, 24 芯

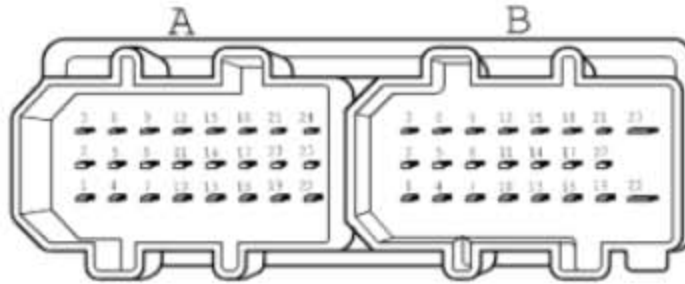

- 1). 左后高音喇叭, 正极
- 2). 右后低音喇叭, 负极
- 3). 右后低音喇叭, 正极
- 4). 左后低音喇叭, 正极
- 5). 右后高音喇叭, 负极
- 6). 右后高音喇叭, 正极
- 7). 左后高音喇叭, 负极
- 8). 左前低音喇叭, 负极
- 9). 左前低音喇叭, 正极
- 10). 左后低音喇叭, 负极
- 11). 右前中音喇叭, 负极
- 12). 右前中音喇叭, 正极
- 13). 未占用
- 14). 音频信号输入端, 左后侧, 负极
- 15). 音频信号输入端, 左后侧, 正极
- 16). 未占用
- 17). 音频信号输入端, 右后侧, 负极
- 18). 音频信号输入端, 右后侧, 正极
- 19). 输入控制(可选的)
- 20). 音频信号输入端, 左前侧, 负极
- 21). 音频信号输入端, 左前侧, 正极
- 22). 未占用
- 23). 音频信号输入端, 右前侧, 负极
- 24). 音频信号输入端, 右前侧, 正极

17.3.2 多路插头连接 B, 23 芯

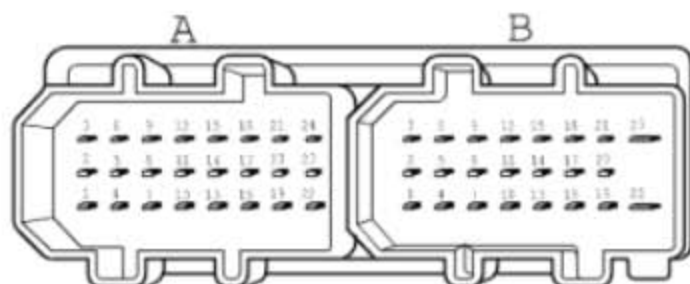

- 1). CAN, 低速
- 2). 左前中音喇叭, 负极
- 3). 左前中音喇叭, 正极
- 4). CAN, 高速
- 5). 未占用
- 6). 左前高音喇叭, 负极
- 7). 未占用
- 8). 未占用
- 9). 左前高音喇叭, 正极
- 10). 未占用
- 11). 右前低音喇叭, 正极
- 12). 右前低音喇叭, 负极
- 13). 未占用
- 14). 未占用
- 15). 右前高音喇叭, 正极
- 16). 供电, 负极
- 17). 未占用
- 18). 右前高音喇叭, 负极
- 19). 供电, 负极
- 20). 供电, 正极
- 21). 供电, 正极
- 22). 供电, 负极
- 23). 供电, 正极

LAUNCH

18. 扬声器设备

提示

- ◆ 带有“VW (大众) 音响系统”或用于美国或加拿大车型的音响系统“Monsoon”或音响系统“动态音频保真系统”：前端的扬声器系统由 3 通路系统组成，该系统在左右侧前车门中各有一个低音喇叭，一个中音喇叭和一个高音喇叭。前车门中的低音喇叭和中音喇叭组装在一个构件单元内。在汽车后座的各个车门内安装了由一个低音喇叭和一个高音喇叭构成的 2 通路系统。
- ◆ 无音响系统配备：在所有的收音机设备中，前端的扬声器系统由 2 通路系统组成，该系统在左右侧前车门中各有一个低音喇叭和一个高音喇叭。在汽车后座的各个车门内安装了由一个低音喇叭和一个高音喇叭构成的 2 通路系统。在无音响系统装备的情况下，中音播放由高音喇叭和低音喇叭实现。
- ◆ 所有喇叭都是无源喇叭。

18.1 拆卸和安装前部低音和中音喇叭

提示

在左右两侧以相同方式进行拆卸和安装。

18.1.1 拆卸：

在开始装配前进行以下几项操作：

- 1). 关闭点火开关并断开所有用电器，拔出点火钥匙。
- 2). 要更换喇叭，首先必拆卸车门饰板。
- 3). 松开插头连接的闭锁件（图中 A 所示），并将之拔下。

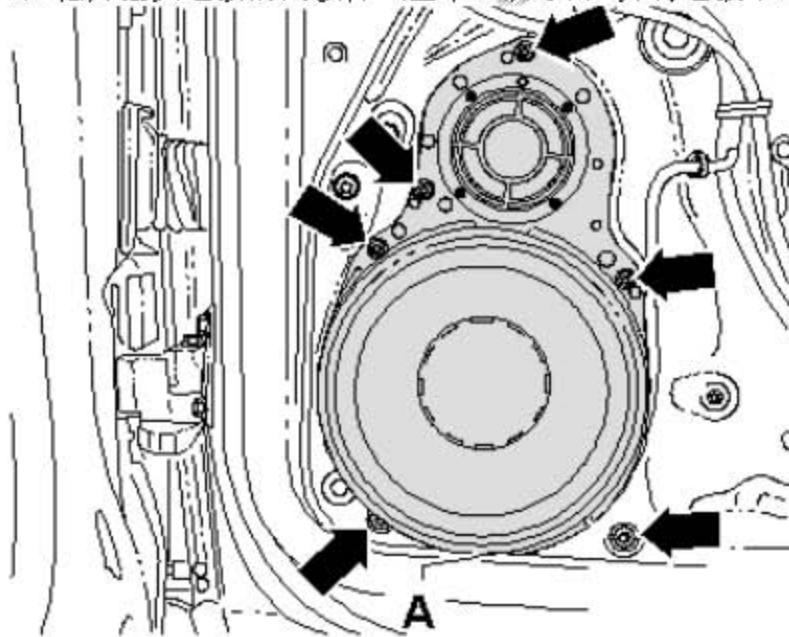

4). 用合适的钻头钻出铆钉（图中箭头所示），并取出喇叭。

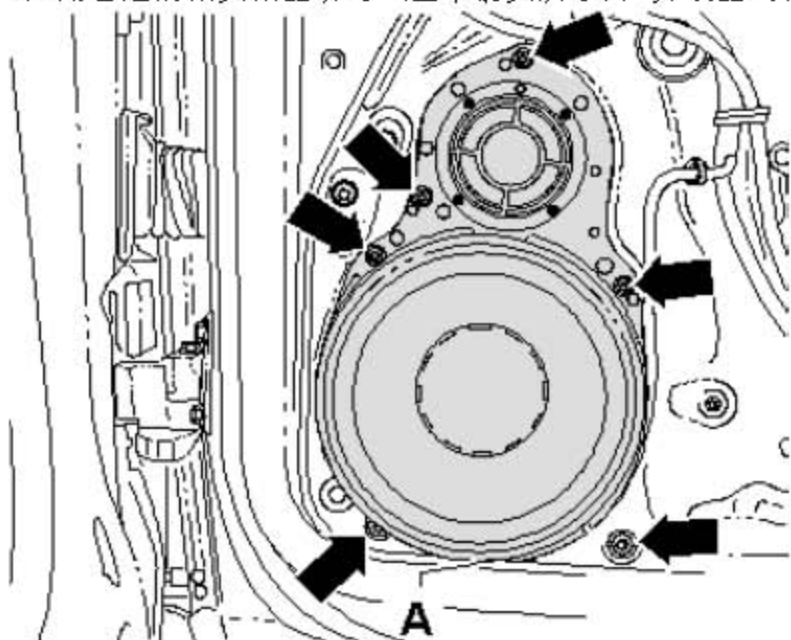

提示

- ◆ 必弃从车门中清除所有钻屑，否则会导致腐蚀后果。
- ◆ 如果钻铆钉时引起油漆损坏，则应立即解决。

18.1.2 安装:

- 1). 安装时用专用盲铆钉固定新的喇叭（注意配件号!）
- 2). 其他安装步骤大体按照倒序进行。

18.2 拆卸和安装后部低音喇叭

提示

在左右两侧以相同方式进行拆卸和安装。

18.2.1 拆卸:

在开始装配前进行以下几项操作:

- 1). 关闭点火开关并断开所有用电器, 拔出点火钥匙。
- 2). 为了能更换喇叭, 必先拆下车门饰板。
- 3). 松开插头连接的闭锁件 (图中 A 所示), 并将之拔下。

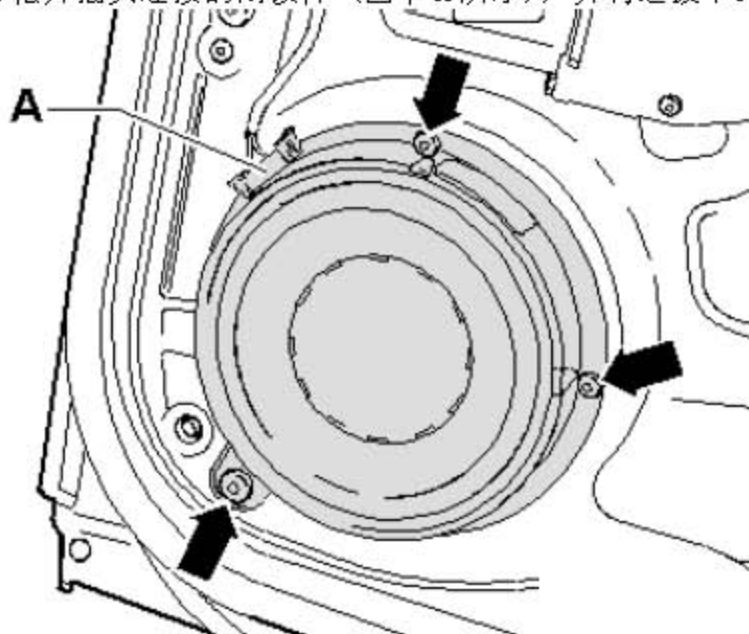

- 4). 用合适的钻头钻出铆钉 (图中箭头所示), 并取出喇叭。

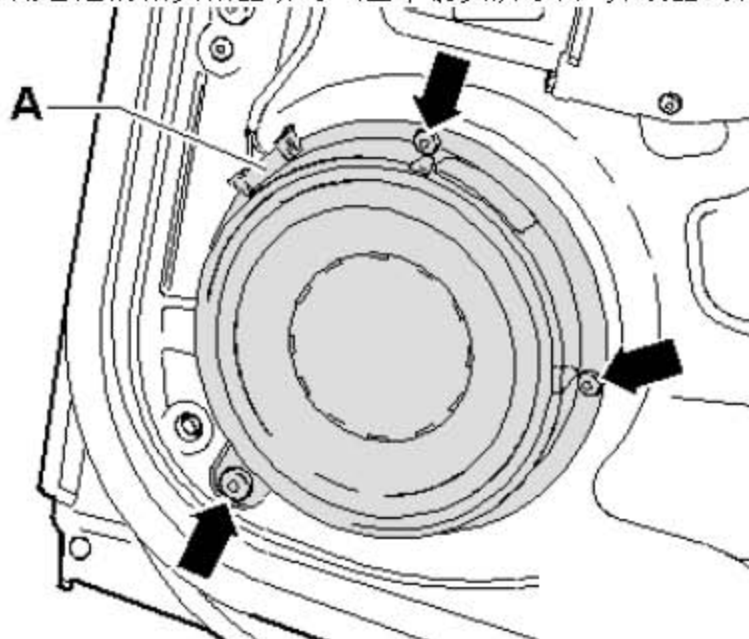

提示

- ◆ 必弃从车门中清除所有钻屑，否则会导致腐蚀后果。
- ◆ 如果钻铆钉时引起油漆损坏，则应立刻解决。

18.2.2 安装:

- 1). 在安装时，应使用专用的盲铆钉固定新的喇叭（注意配件号!）。
- 2). 其他安装步骤大体按照倒序进行。

18.3 拆卸和安装前部高音喇叭

提示

- ◆ 高音喇叭是安装在每个前车门的后视镜三角区。
- ◆ 在左右两侧以相同方式进行拆卸和安装。

18.3.1 拆卸:

在开始装配前进行以下几项操作:

- 1). 关闭点火开关并断开所有用电器，拔出点火钥匙。
- 2). 要更换喇叭，首先必弃拆卸车门饰板。
- 3). 脱开连接喇叭的导线中的插头连接(图中箭头所示)。

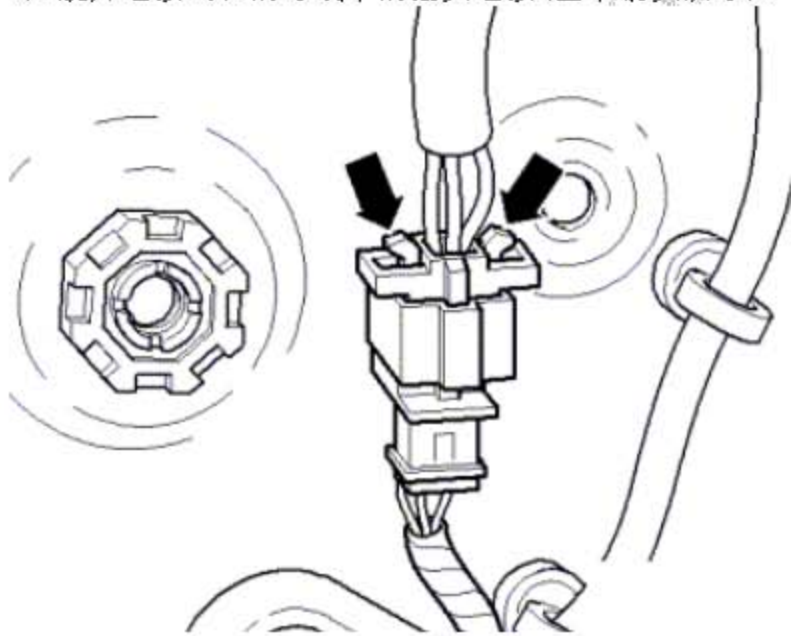

4). 将饰板与喇叭一起松开(图中箭头所示)。

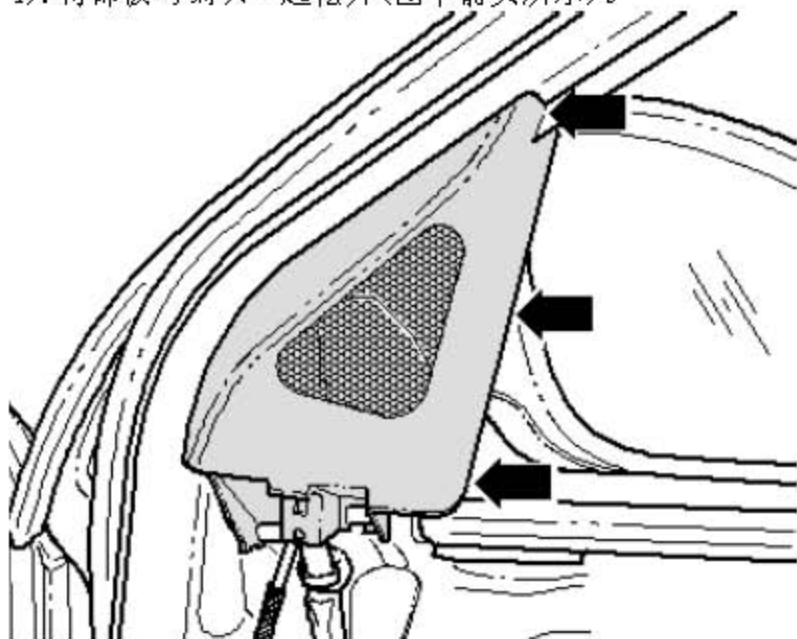

5). 如果在拆卸后塑料夹子(图中箭头所示)和车门饰板连在一起, 要将其取下, 并插在车门上指定的装配位置。

6). 否则后视镜三角区的车门饰板无法正确安装。

7). 喇叭只能和后视镜三角区的车门饰板一起被更换。

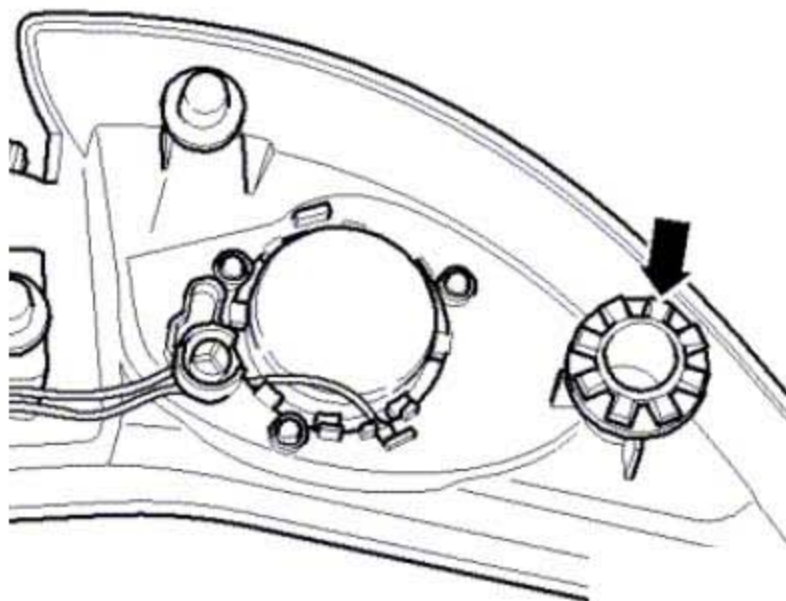

18.3.2 安装:

安装大体上以倒序进行!

18.4 拆卸和安装后部高音喇叭

提示

- ◆ 高音喇叭安装在后车门内把手的挡板中。
- ◆ 在更换高音喇叭时，必并将其和喇叭挡板一起更换。
- ◆ 在左右两侧以相同方式进行拆卸和安装。

18.4.1 拆卸:

在开始装配前进行以下几项操作:

- 1). 关闭点火开关并断开所有用电器，拔出点火钥匙。
- 2). 要更换喇叭，首先必并拆下车门饰板。
- 3). 松开喇叭上插头连接的闭锁件，并将之拔下。
- 4). 拧出螺栓（图中 A 所示）。

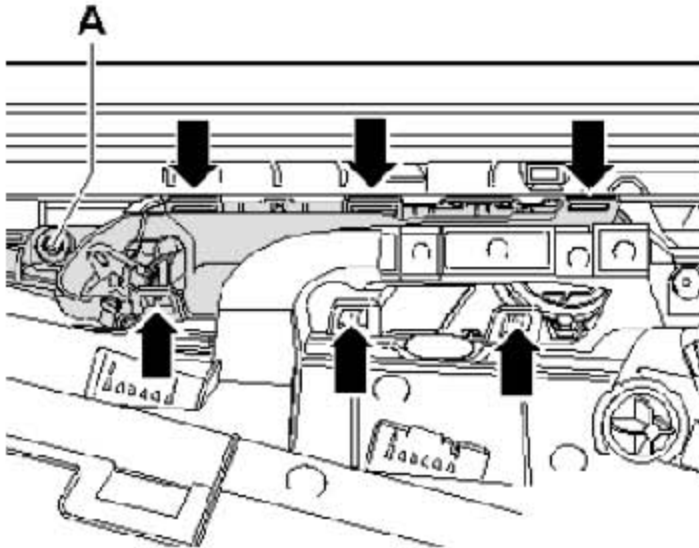

- 5). 松开车门把手内部操纵装置(图中箭头所示)。

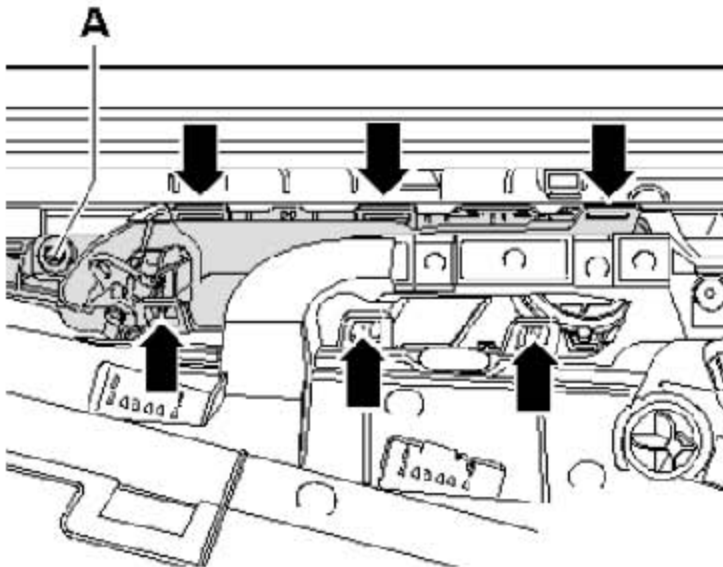

- 6). 操作挡板上锁止件(图中箭头所示),从车门把手内部操纵装置上将挡板连同喇叭一起取下。
- 7). 如果要更换喇叭, 必并对喇叭挡板也进行更换。

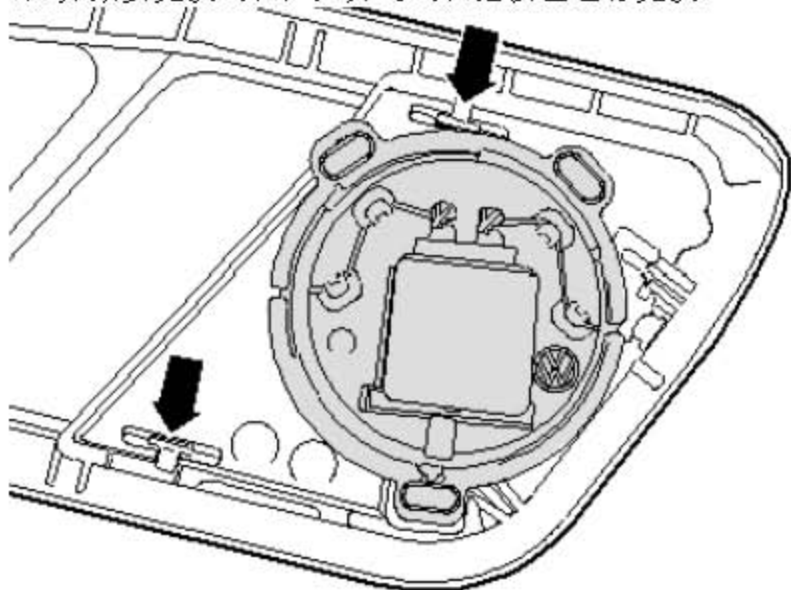

18.4.2 安装:

- 1). 将喇叭插到喇叭挡板的 3 个塑料夹子上。
- 2). 用电烙铁将喇叭挡板的 3 个塑料夹子焊上。
- 3). 其他安装步骤大体按照倒序进行。

19. 电话装置

19.1 一般说明

- 1). 迈腾汽车中的电话装置有两种规格。完整的电话装置和电话适配装置。
- 2). 电话装置或电话适配装置只能连同收音机设备或收音机导航系统一起提供。
- 3). 在带电话适配装置的车辆中，可以在之后加装电话（移动电话）。
- 4). 在带有仪表板电话托架的“通用型电话适配装置”的车辆中，已在出厂时安装了
- 5). 电话电子操作装置控制单元（接口盒）。
- 6). 电话适配装置有两种型号：
 - ◆ 带有仪表板电话托架的“通用型电话适配装置”。
 - ◆ 在中间扶手上的选装电话托架的，具有蓝牙技术的“高级通用型电话适配装置”。

19.1.1 故障查询

- 1). 电话装置装备有自诊断功能。
- 2). 故障查询需使用车辆诊断仪中的“引导型故障查询”功能。

LAUNCH

19.2 电话装置/通用电话适配装置

19.2.1 电话装置/通用电话适配装置概述

提示

电话装置和电话适配装置的主要区别在于电话装置在出厂时已安装了移动电话。因此在下面的概述中，仅介绍完整的电话装置。

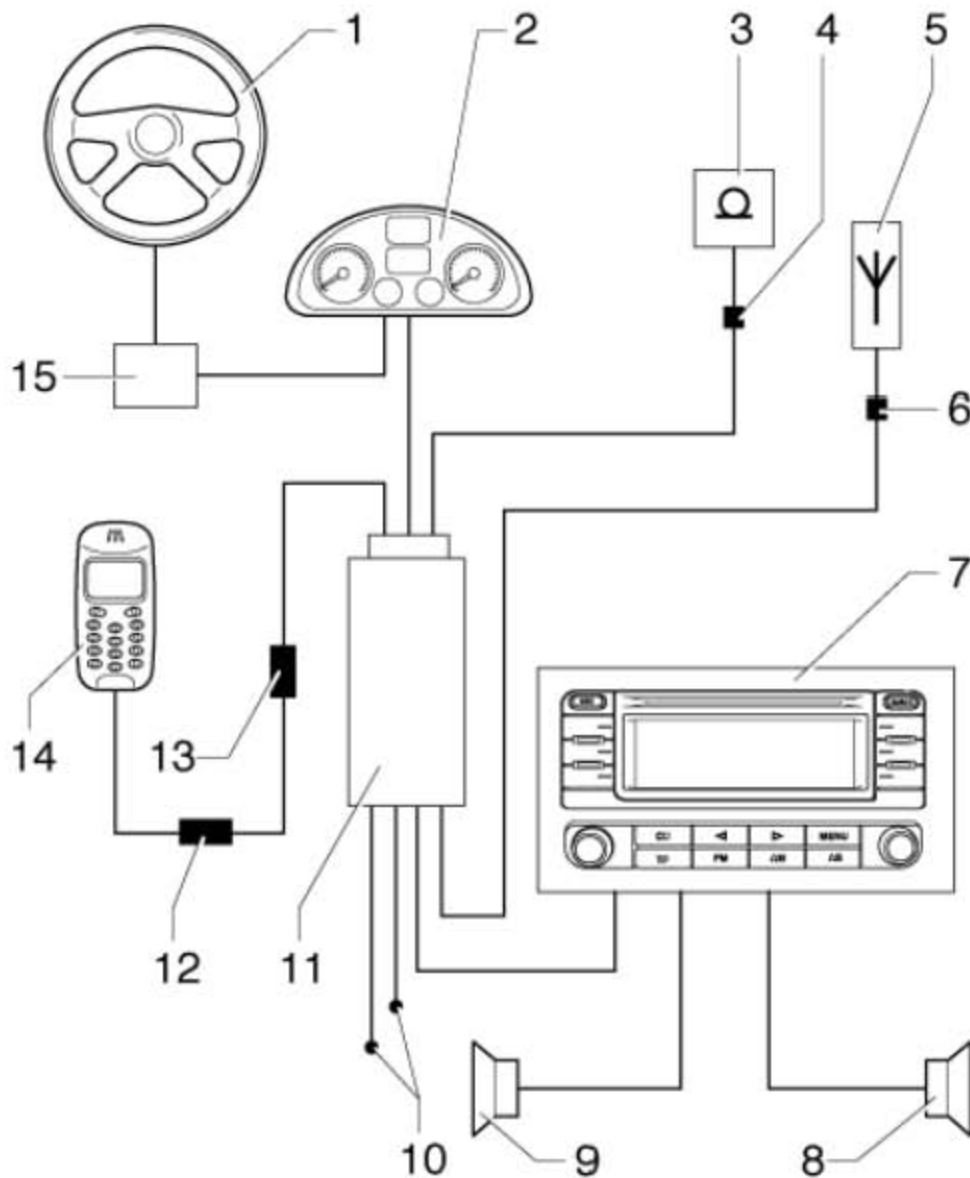

- 1). 多功能方向盘, 选装
- 2). 组合仪表
- 3). 话筒 -R38-, 用于电话装置免提通话功能, 安装在前部车内照明灯中
- 4). 话筒的插头连接, 位于前部车内照明灯的安装框架内
- 5). 电话天线 -R65-, 在高级轿车中安装在后窗玻璃上, 在其他车型是车顶天线

- 6). 天线导线的插头连接, 电话天线的插头连接, 在后部顶篷下方
- 7). 收音机-R- 或 带显示单元的收音机导航系统控制单元 -J503- (收音机导航系统)
- 8). 右侧扬声器组
- 9). 左侧扬声器组
- 10). 电话电子操作装置控制单元 (接口盒) 的电源
- 11). 电子操作装置控制单元 -J412- (接口盒), 安装在右侧前座椅下方
- 12). 移动电话的插头连接在电话托架内, 安装在电话托架内
- 13). 电子操作装置控制单元的插头连接, 仪表板后侧
- 14). 移动电话 -R54-
- 15). 转向柱电子装置控制单元 -J527-

19.2.2 拆卸和安装电话托架

电话托架安装位置(图中箭头所示)。

拆卸:

在开始装配前进行以下几项操作:

- 1). 关闭点火开关并断开所有用电器, 拔出点火钥匙。
- 2). 将移动电话从托架中取出。

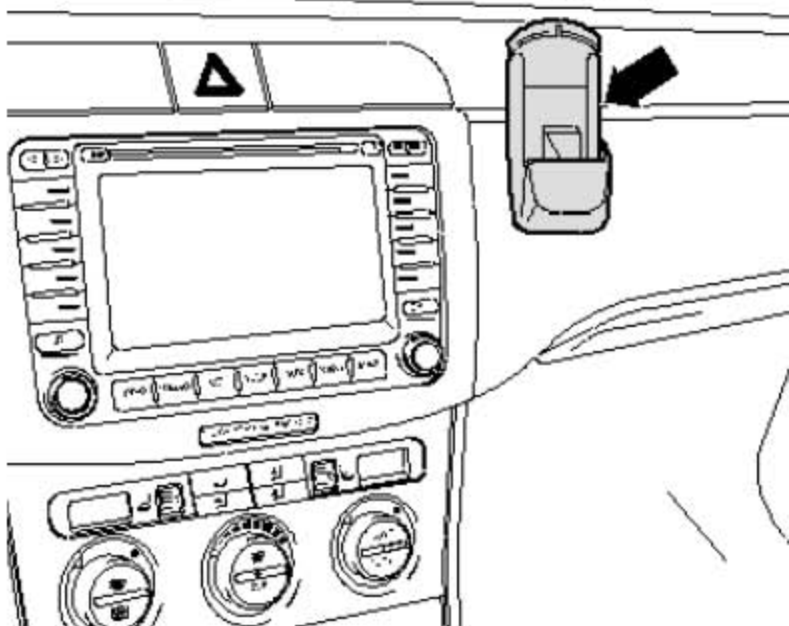

3). 用手抓住电话托架，如图所示，沿箭头方向小心地将它翻转。

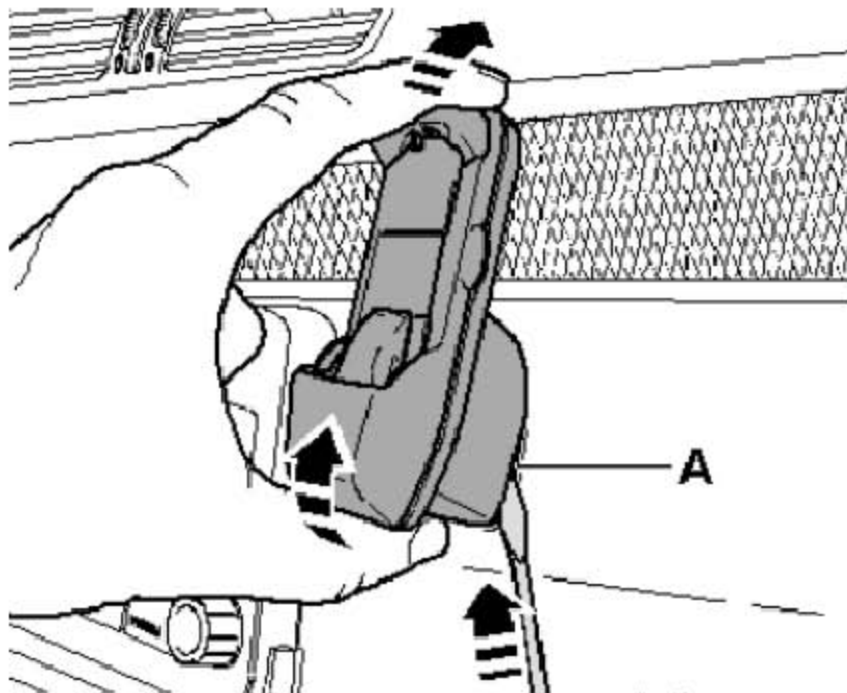

4). 将一把适用的螺丝刀移到已有的开口(图中A所示)中。

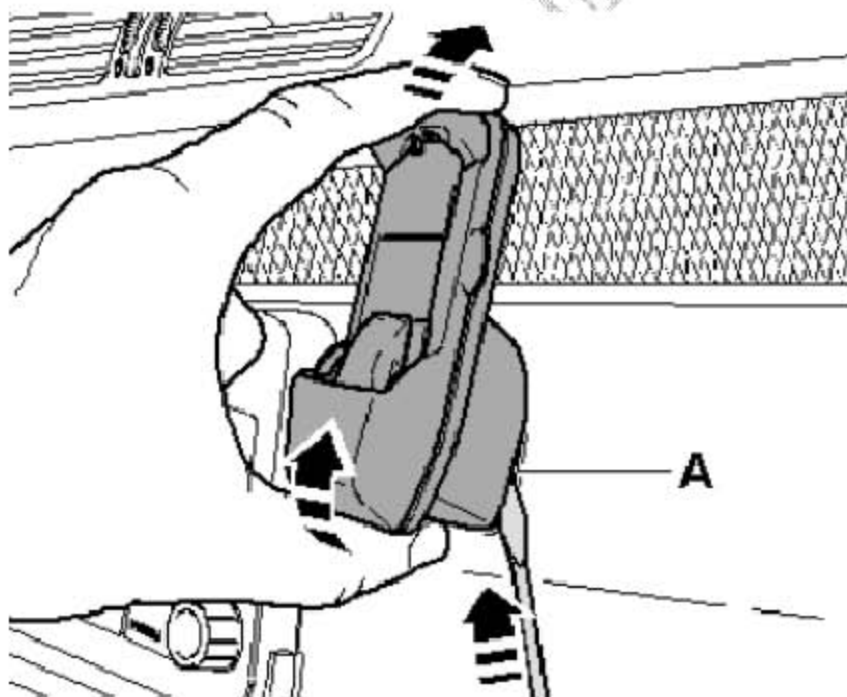

- 5). 在(图中 A 所示)中将一个块件或一块毛毡放置在螺丝刀刀片下,用以保护仪表板表面,接着沿(图中箭头方向所示)从仪表板中撬出支架。
- 6). 拆卸整个杂物箱。

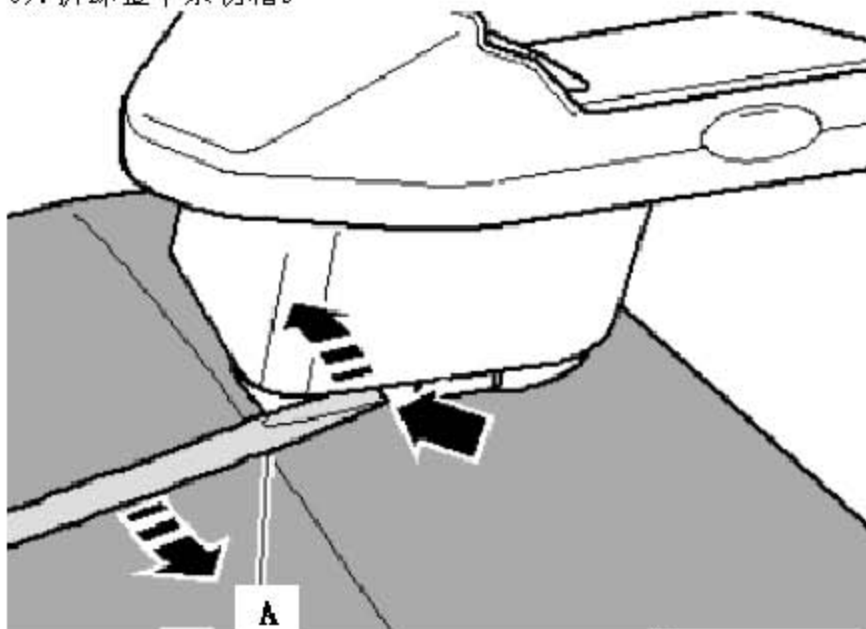

- 7). 拔下电话支架的两个插头连接(图中箭头所示)。拆下杂物箱后在暖风箱和鼓风机箱的左侧可以看到这两个插头连接。

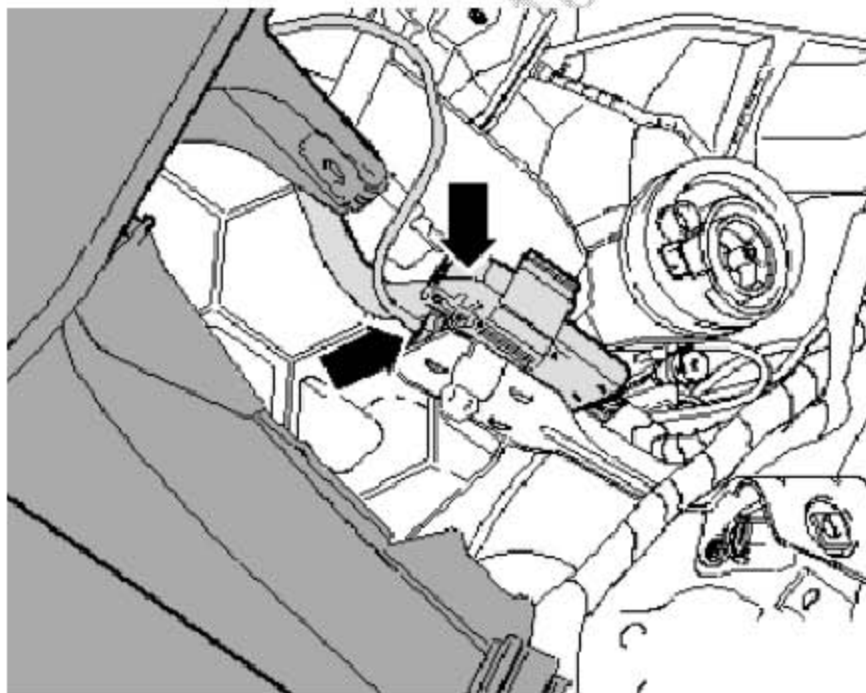

8). 现在将电话托架连同电线束一起从仪表板中拉出。

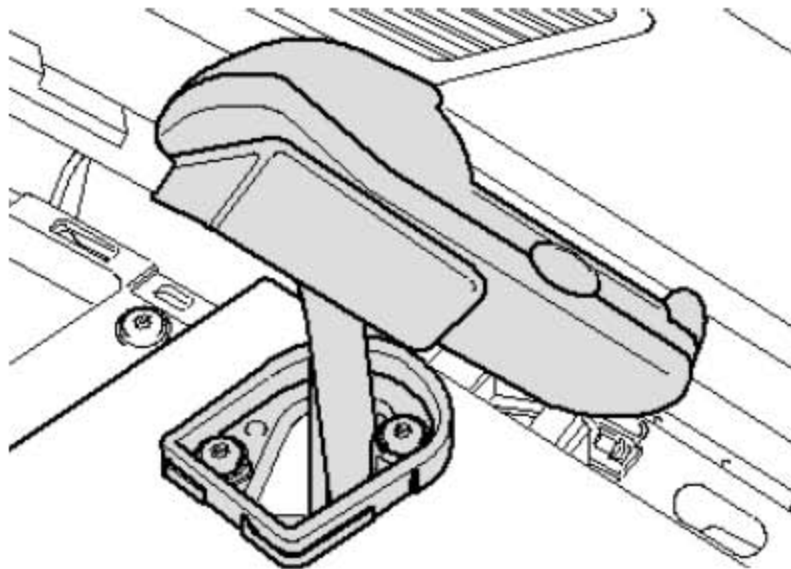

带着导线束的移动电话支架拆卸后的外观。

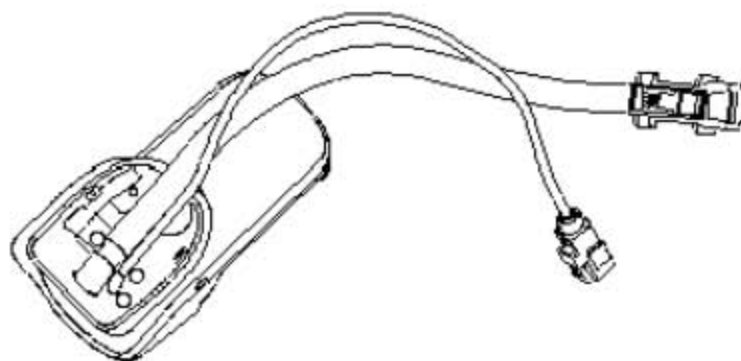

安装:

安装大体上以倒序进行!

19.2.3 拆卸和安装电话电子操作装置控制单元

电话电子操作装置控制单元安装在右侧前座椅下面。

拆卸:

在开始装配前进行以下几项操作:

- 1). 关闭点火开关并断开所有用电器, 拔出点火钥匙。
- 2). 将右前侧的座椅滑动到最后面和最上面的位置。
- 3). 在(图中箭头方向所示)脱开在座椅下方的盖板。

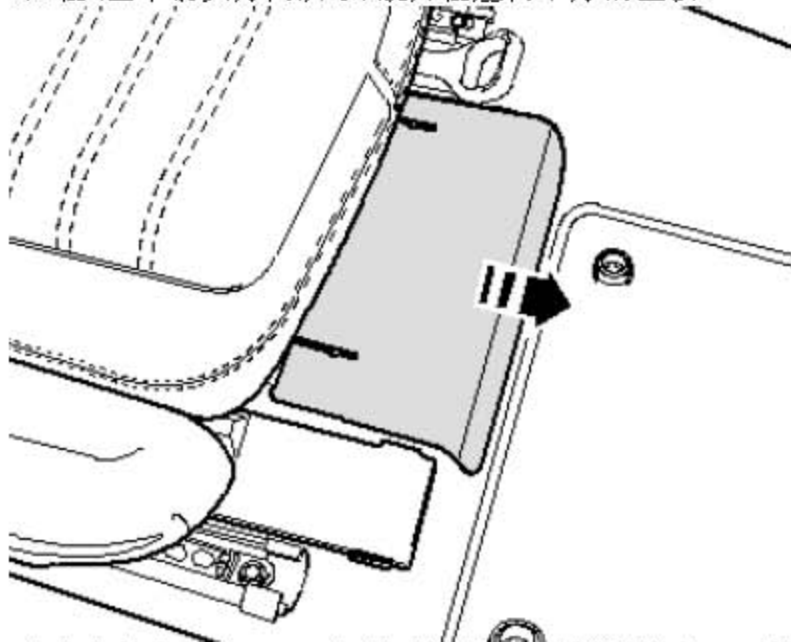

- 4). 如果车辆配备了天线选择的控制单元, 则旋出 3 个螺栓(图中 A 所示)并将控制单元连同连接着的导线放置到一边。
- 5). 拧下控制单元上的螺栓(图中箭头所示)。
- 6). 松开插头连接并拔出。
- 7). 从支架上取下控制单元。

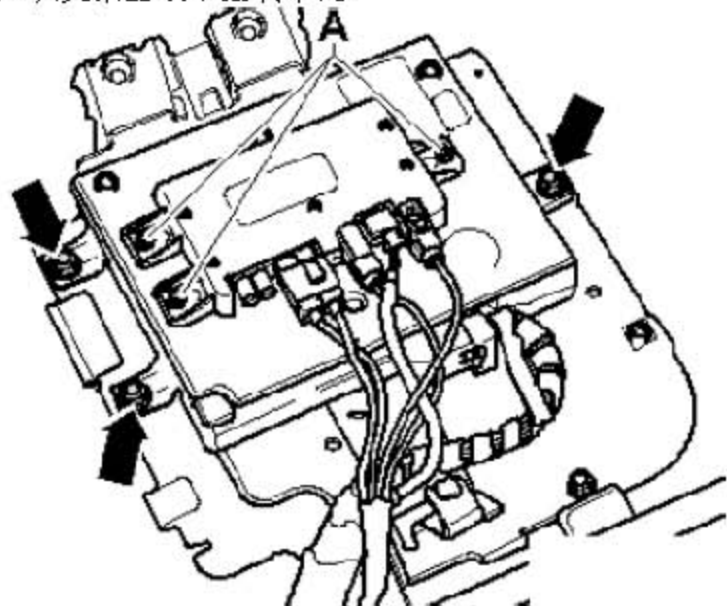
**安装:**

安装大体上以倒序进行!

19.3 电话装置/具有蓝牙技术的高级通用电话适配装置

19.3.1 电话装置/具有蓝牙技术的高级通用电话适配装置概述

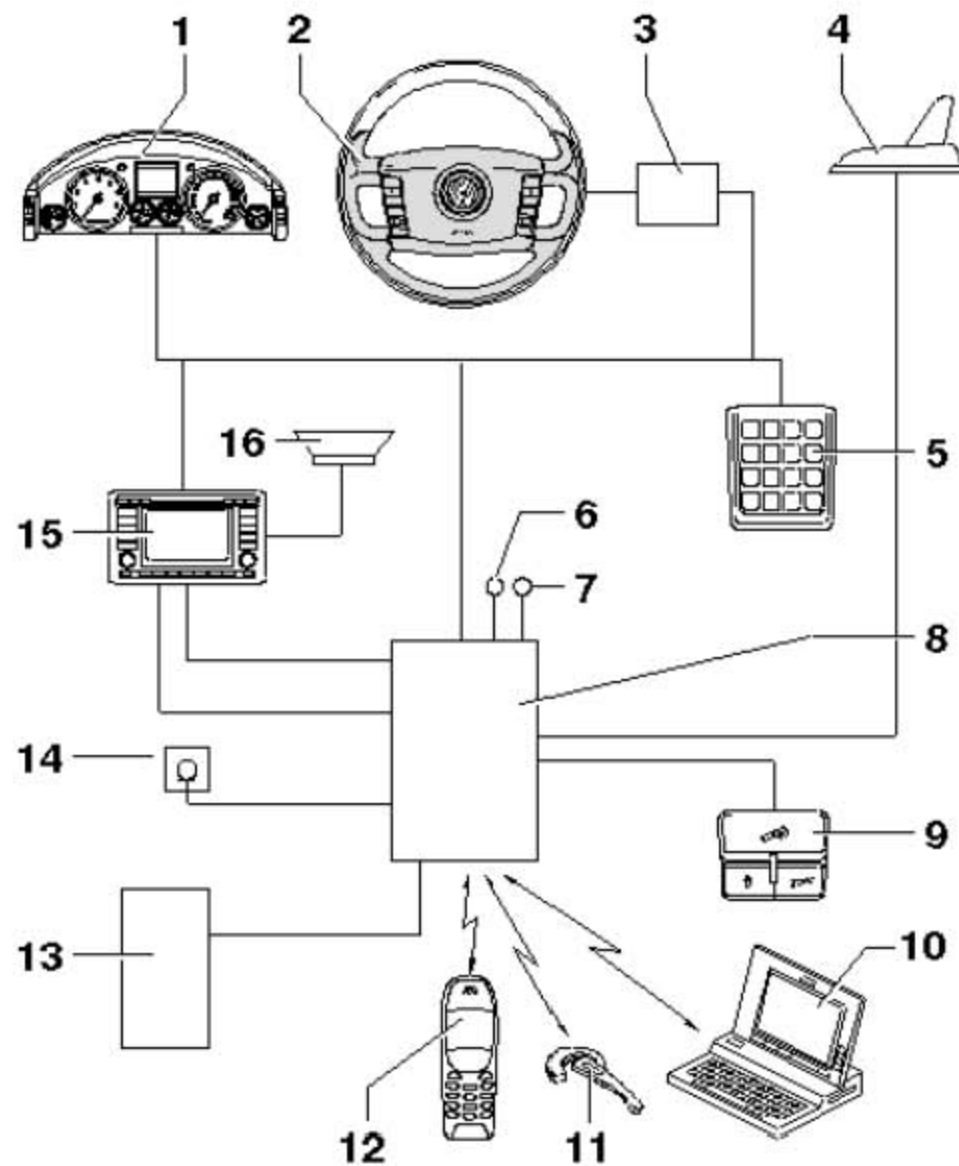

- 1). 组合仪表
- 2). 多功能方向盘
- 3). 转向柱电子装置控制单元 -J527-
- 4). 电话天线 -R65-, 在高级轿车中安装在后窗玻璃上, 在其他车型上是车顶天线
- 5). 移动电话适配装置的操作单元-E508-, 安装在收音机设备或收音机导航系统上部的仪表板内
- 6). 电话发送接收器的电源, 正极
- 7). 电话发送接收器的电源, 负极

- 8). 电话发送接收器 -R36-, 安装在右侧前座椅下方
- 9). 紧急呼叫按钮 -E276-, 安装在顶蓬托架内前部车内照明灯中
- 10). 笔记本电脑, 不包括在汽车中, 通过电话发送接收器进行数据的传送和接收
- 11). 耳机, 不包括在汽车中, 可在汽车内拨打私人电话, 同车的人不能无法旁听
- 12). 移动电话 -R54-, 选装
- 13). 电话托架 -R126-, 选装, 安装在中间扶手中, 用于移动电话的充电装置
- 14). 电话话筒 -R38-, 用于电话装置免提通话功能, 安装在顶蓬托架内前部车内照明灯中
- 15). 收音机 -R- 或 带显示单元的收音机导航系统控制单元 -J503-16). 扬声器系统

19.3.2 拆卸和安装电话发送接收器

拆卸:

提示

电话发送接收器安装在右侧前座椅下面。

在开始装配前进行以下几项操作:

- 1). 关闭点火开关并断开所有用电器, 拔出点火钥匙。
- 2). 将右前侧的座椅滑动到最后面和最上面的位置。
- 3). 在(图中箭头方向所示)脱开在座椅下方的盖板。

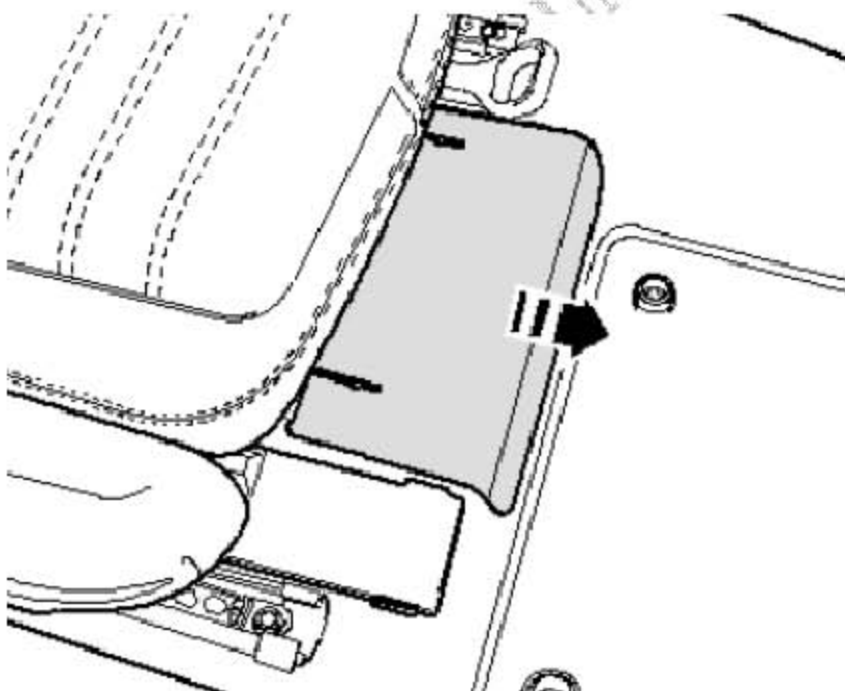

4). 旋出 3 个螺栓 (图中箭头所示)。

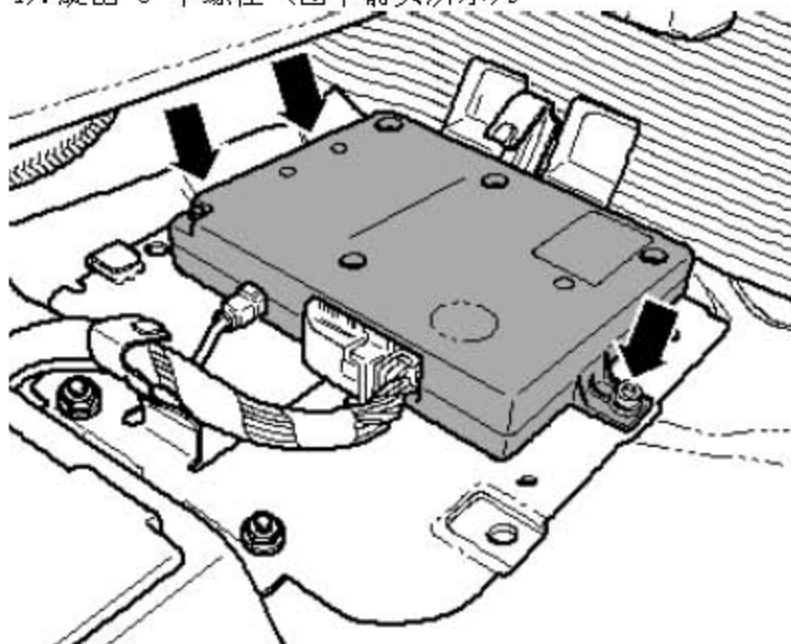

5). 松开天线导线的插头连接 (图中箭头所示) 并拔下。操作锁止件 (图中 A 所示), 朝 (图中箭头方向 B 所示) 翻转卡箍。 拔下插头连接。

6). 取出控制单元。

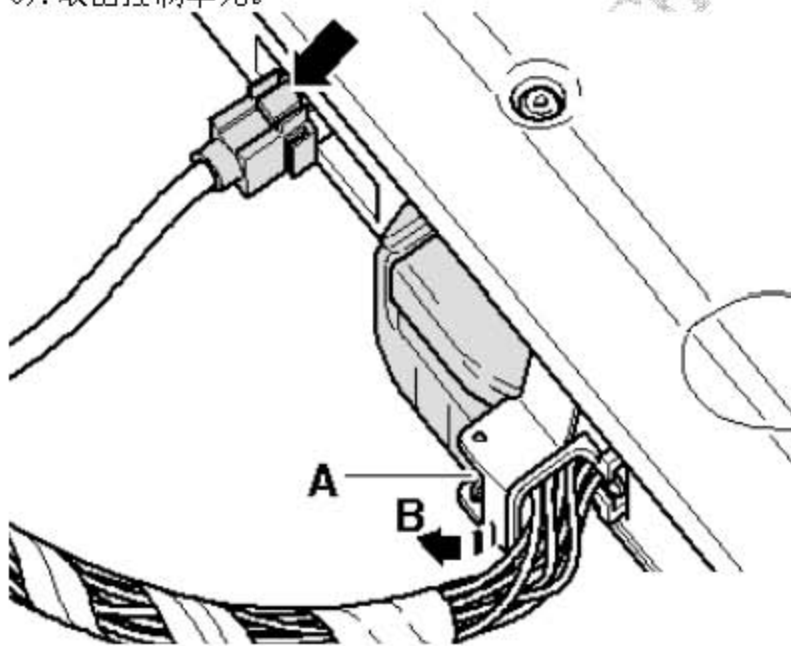

安装:

安装大体上以倒序进行!

19.3.3 拆卸和安装移动电话适配装置的操作单元

移动电话适配装置的操作单元安装在收音机设备或收音机导航系统上部。

拆卸:

在开始装配前进行以下几项操作:

- 1). 关闭点火开关并断开所有用电器, 拔出点火钥匙。
- 2). 拆卸仪表板中部的杂物箱。
- 3). 操作杂物箱外壳上的锁止件(图中箭头所示)。

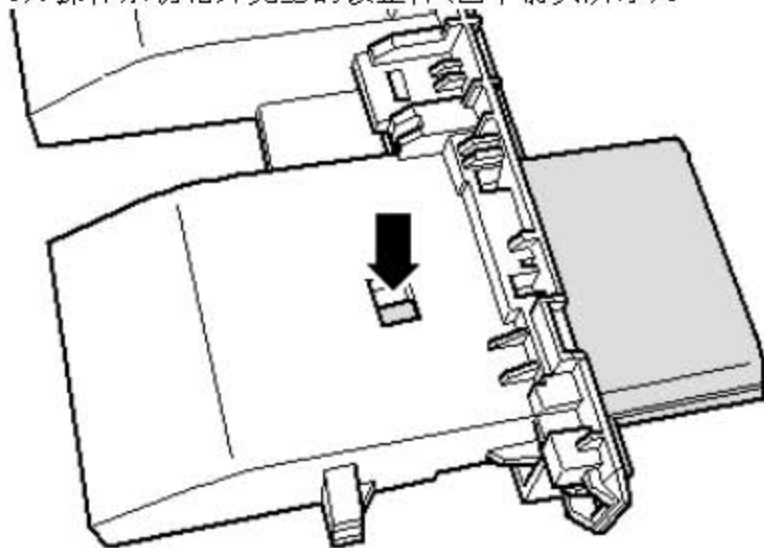

- 4). 将操作单元沿 (图中箭头方向所示) 从壳体上拉出。

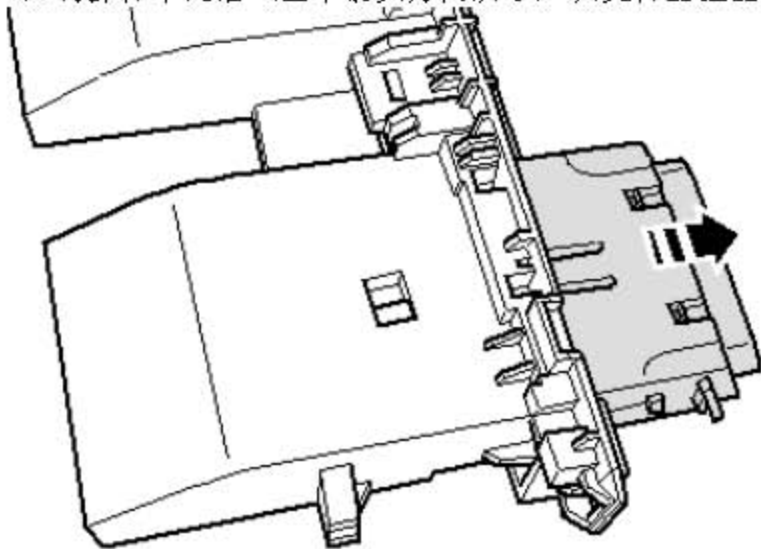

5). 脱开插头连接(图中A所示), 并将它从外壳中导出。



安装:

注意使操作单元的导线连接走向在杂物箱壳体内保持不受干扰。安装大体上以倒序进行!

19.3.4 拆卸和安装紧急呼叫按钮

拆卸:

在开始装配前进行以下几项操作:

- 1). 关闭点火开关并断开所有用电器, 拔出点火钥匙。
- 2). 松开车内照明灯的盖板(图中箭头所示)。

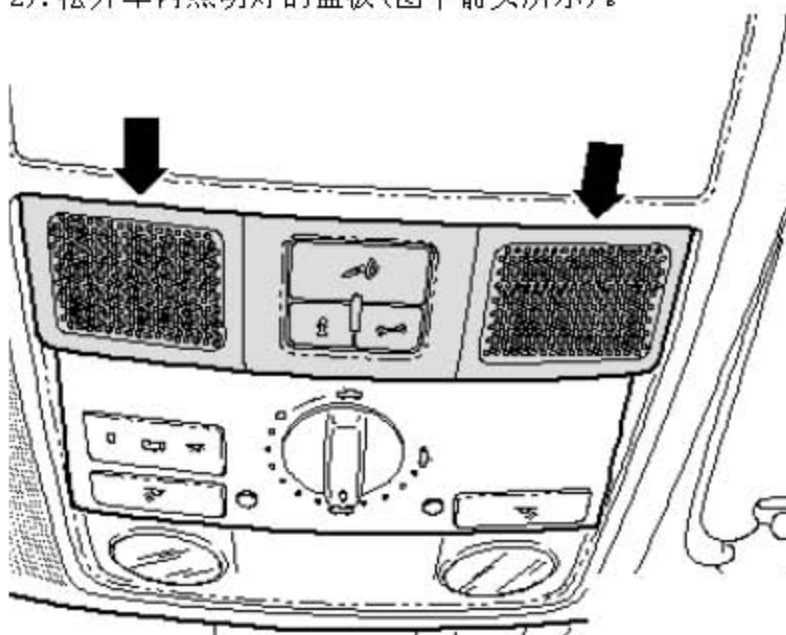

3). 朝(图中箭头方向所示)打开盖板。

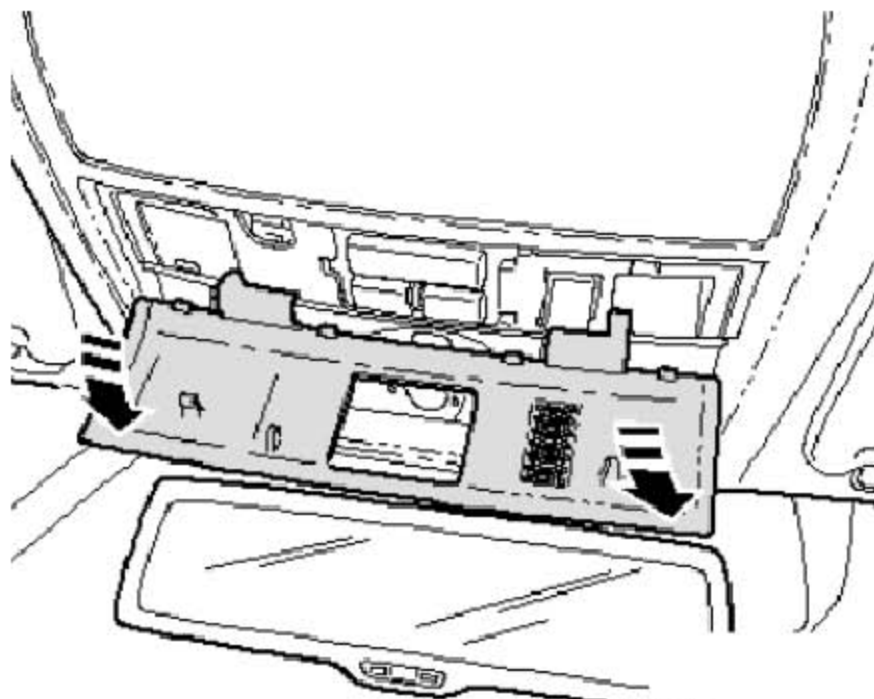

4). 拧两个下螺栓 (图中箭头所示)。

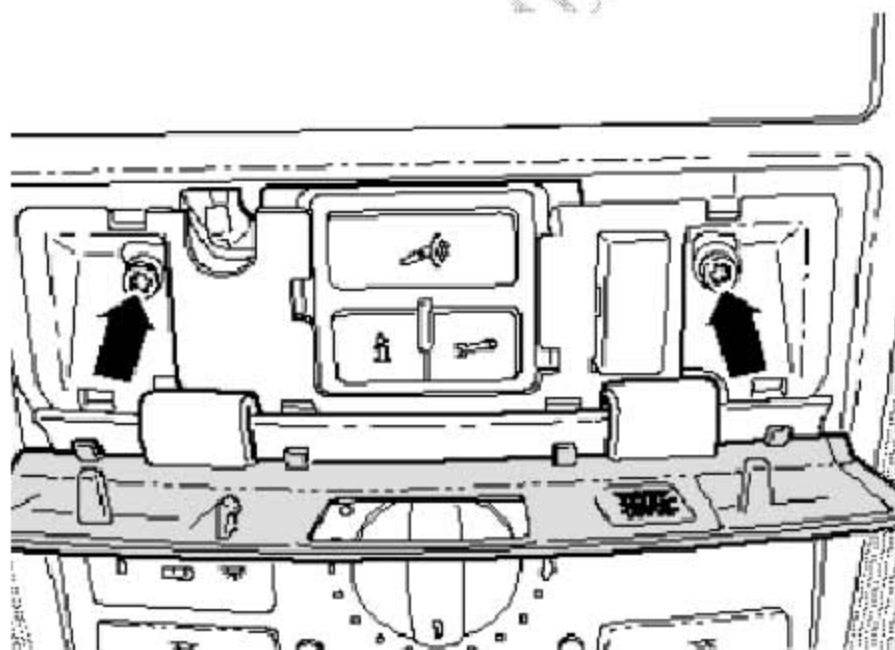

- 5). 操作三个卡钩 (图中箭头所示), 并取出紧急呼叫按钮。
- 6). 脱开紧急呼叫按钮导线的插头连接。

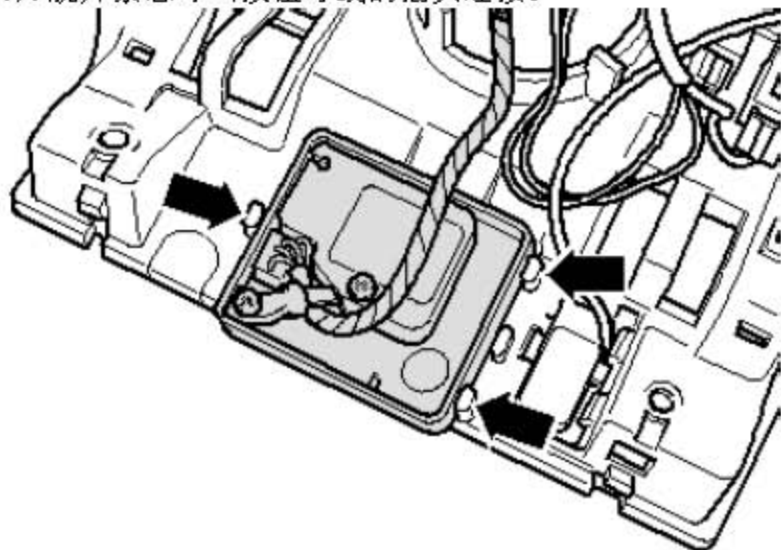

安装:

安装大体上以倒序进行!

19.4 拆卸和安装电话装置的话筒

电话装置免提通话功能的话筒安装在前部车内照明灯内(图中箭头所示)。

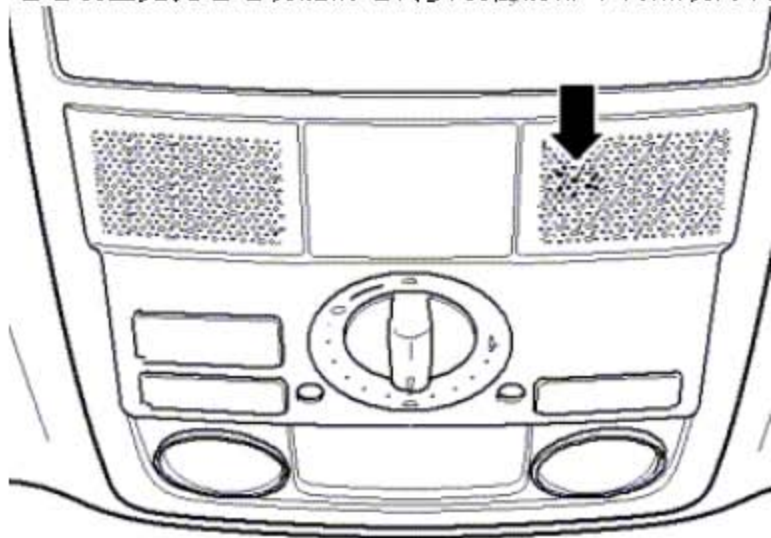

19.4.1 拆卸:

在开始装配前进行以下几项操作:

- 1). 关闭点火开关并断开所有用电器, 拔出点火钥匙。
- 2). 松开车内照明灯的盖板(图中箭头所示)。

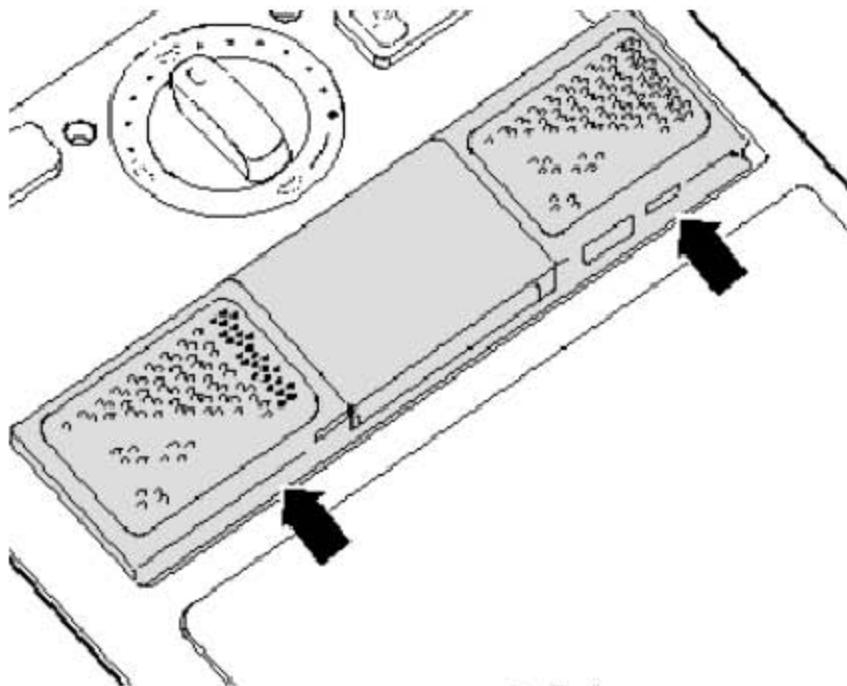

- 3). 拧两个下螺栓(图中箭头所示)。

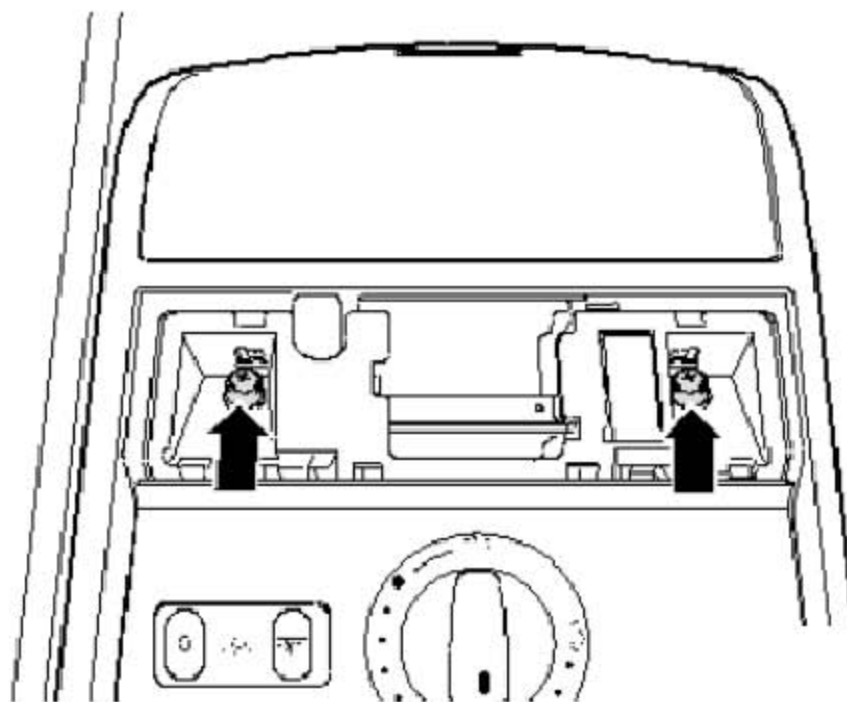

- 4). 按下三个卡钩(图中箭头所示), 并取出话筒。
- 5). 脱开话筒导线的插头连接。

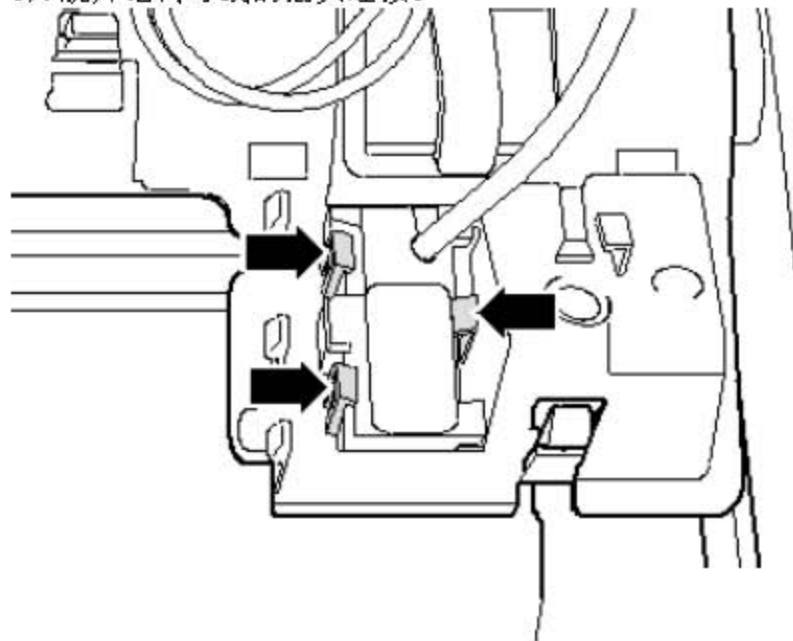

19.4.2 安装:

安装大体上以倒序进行!

LAUNCH