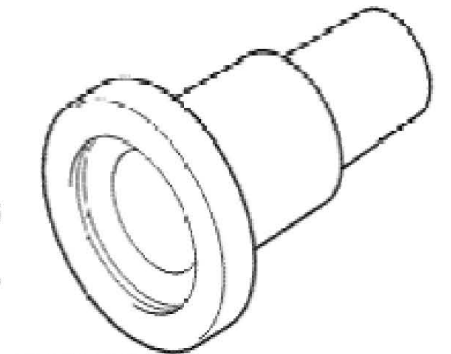

6. 拆卸和安装副轴盖 驱动轴密封圈 输出轴密封圈

6.1 拆卸和安装副轴盖

6.1.1 工具

名称	类型	编号	说明	
滑锤套件	普通工具	nr. 168		
压力件	普通工具	t10180		 T10180

6.1.2 拆卸副轴盖

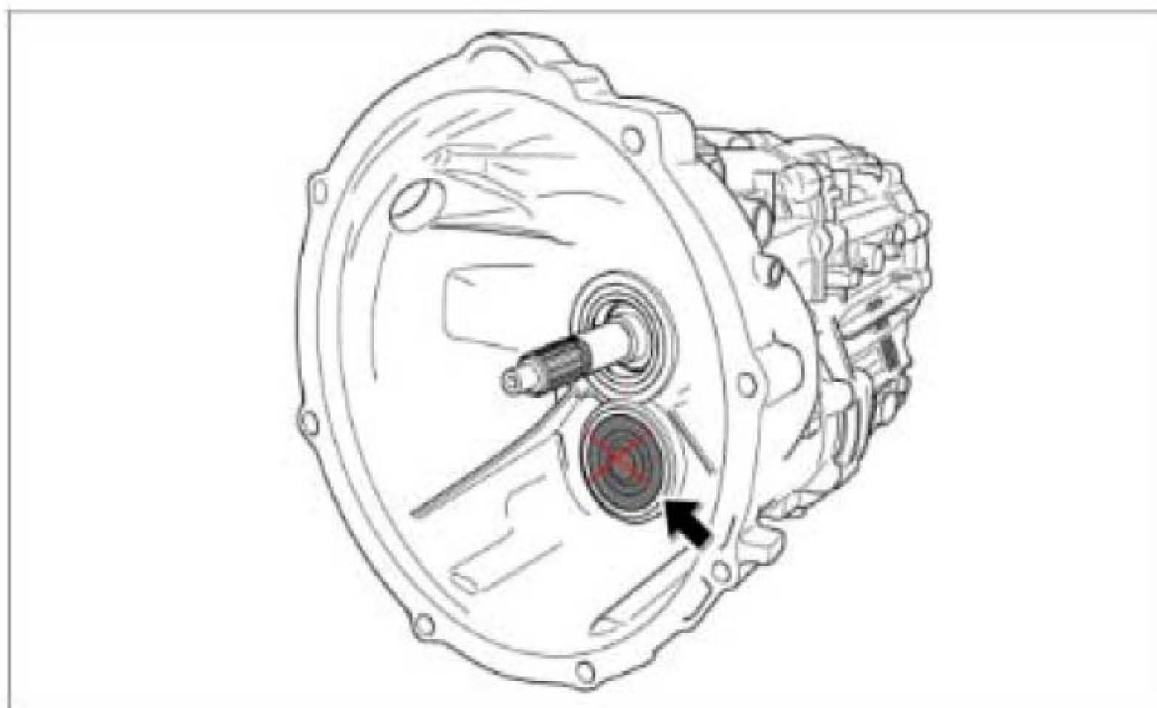

- 1). 在密封圈上钻两个小孔-图- - 相距 180 度。

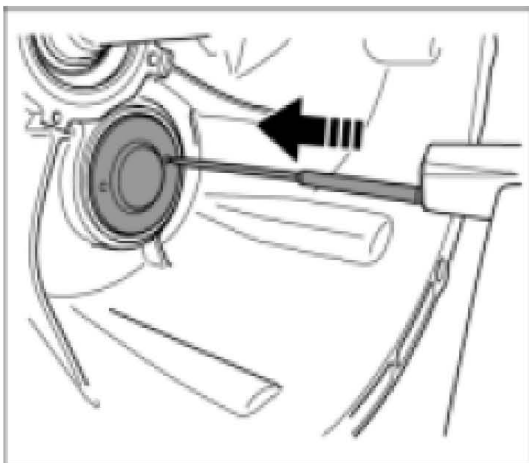

拆卸密封圈的准备工作

- 2). 将两个钣金螺钉拧入盖上的孔中。

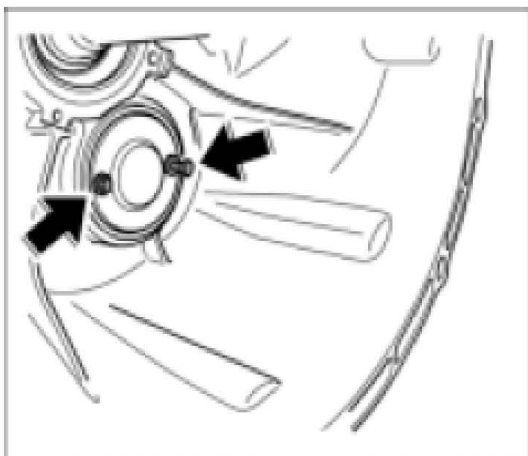

拧入钣金螺钉

- 3). 使用滑锤套件 nr. 168 拆卸盖。

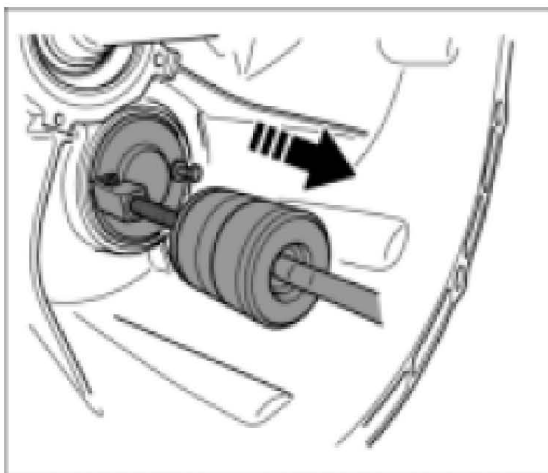

拆卸密封圈

6.1.3 安装副轴盖

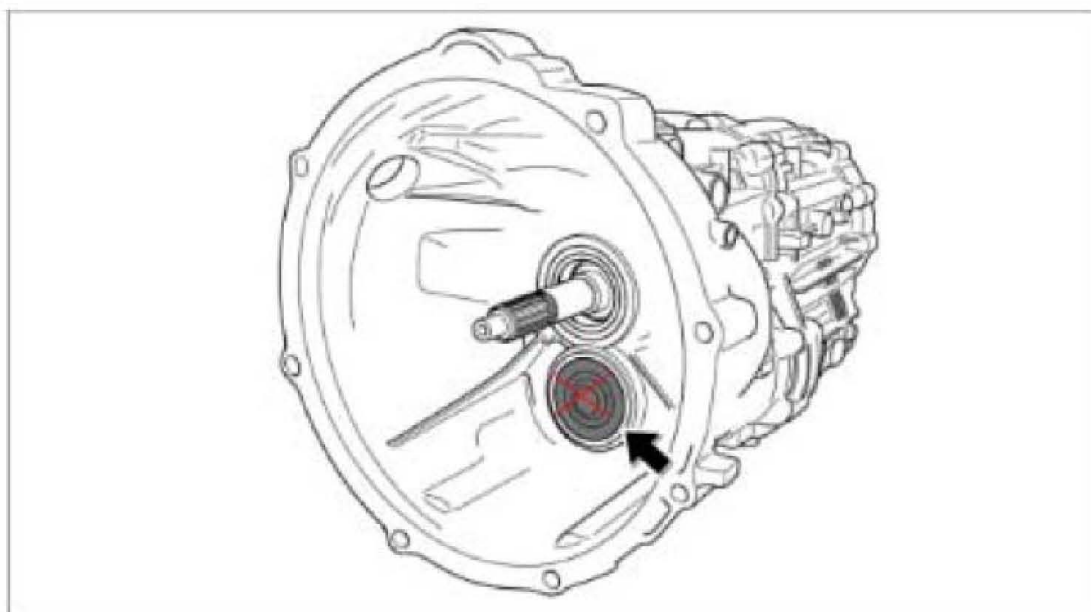

1). 使用专用工具压力件 t10180 压入新盖，使之与外表面平齐。

6.2 拆卸和安装驱动轴密封圈

6.2.1 工具

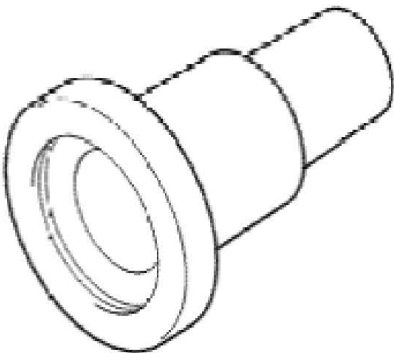
名称	类型	编号	说	
钣金螺钉	普通工具			
滑锤套件	普通工具	nr. 168		
压力件	普通工具	t10180		 T10180

6.2.2 拆卸驱动轴的密封圈

- 1). 将分离轴承与离合器杆一起拆下。为此，请从离合器杆的开口中按出回位弹簧-箭头-。

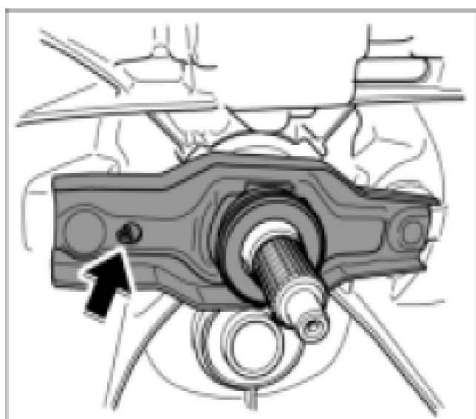

离合器杆

- 2). 拆卸分离轴承的导管。为此，请拧下四个紧固螺钉-箭头-。

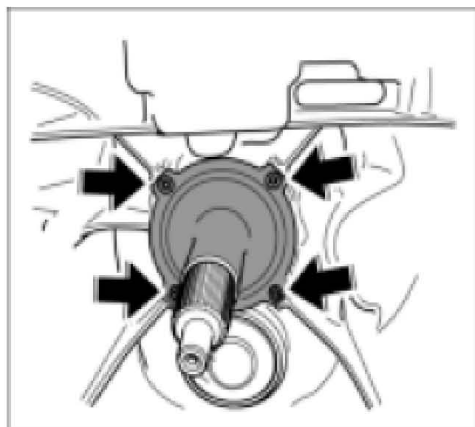

导管螺钉



笔记

- 密封圈上有两个凹坑-箭头-。用于拆卸密封圈的钣金螺钉是在此处拧入的。

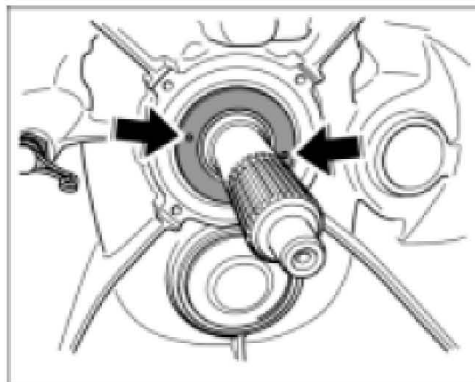

密封圈上的凹坑

- 3). 将两颗钣金螺钉拧入密封圈。

- 4). 使用滑锤套件 nr. 168 拆下密封圈。

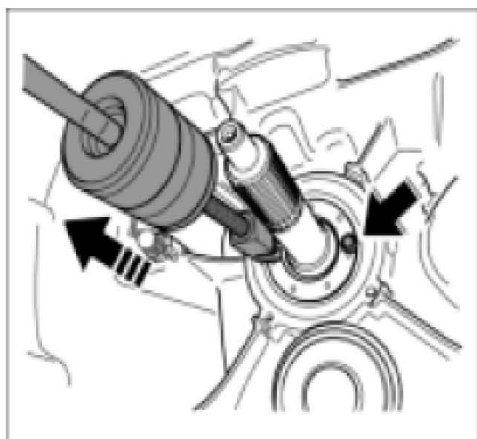

拆卸密封圈

6.2.3 安装驱动轴的密封圈

- 1). 在新密封圈的防尘唇和密封唇之间填入润滑脂。

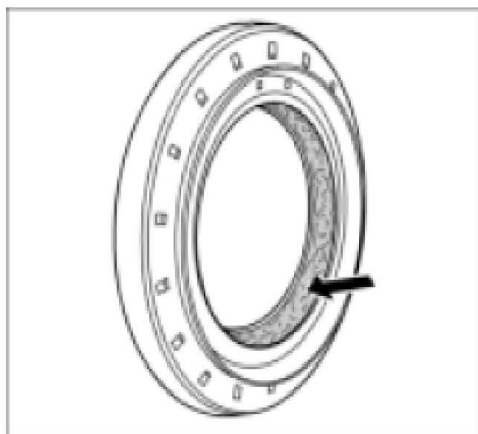

准备密封圈

- 2). 使用专用工具压力件 t10180 压入新密封圈，使之与外表面平齐。

- 3). 安装分离轴承的导管。为此，请拧入四个紧固螺钉-箭头-。

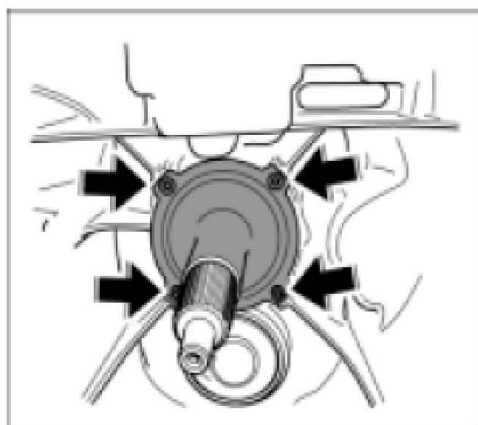

导管螺钉

- 4). 将分离轴承与离合器杆一起安装。为此，必须将回位弹簧-箭头- 接合到离合器杆的开口中。

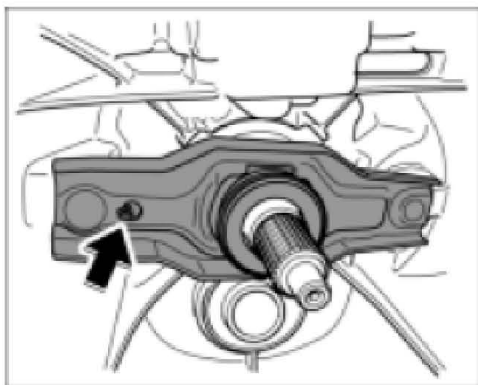

离合器杆

6.3 拆卸和安装输出轴密封圈

6.3.1 工具

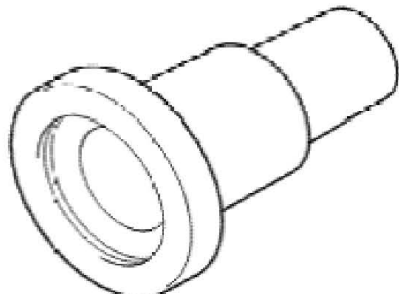
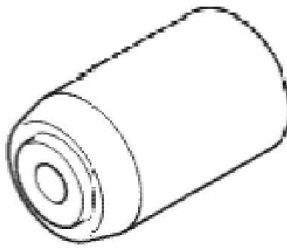
名称	类型	编号	说明	
钣金螺钉	普通工具			
滑锤套件	普通工具	nr. 168		
压力件	普通工具	t10180		 T10180
防护套	普通工具	t10186		 T10186

6.3.2 拆卸输出轴密封圈

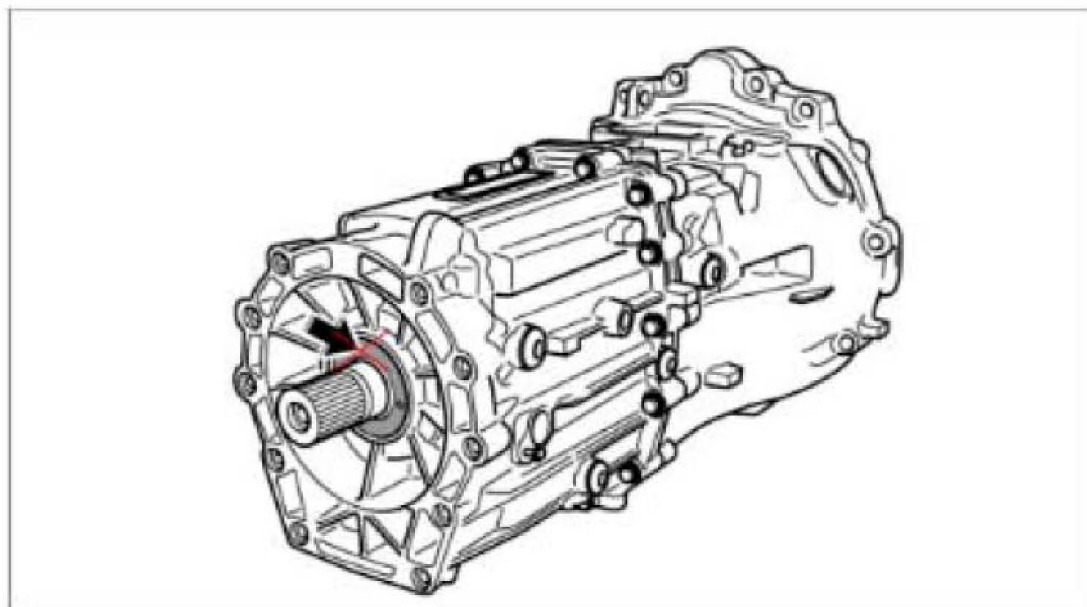

笔记

- 密封圈上有两个凹坑。—箭头— 用于拆卸密封圈的钣金螺钉是在此处拧入的。

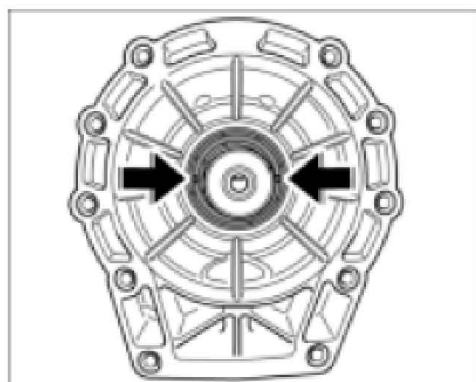

密封圈上的凹坑

- 1). 将两颗钣金螺钉拧入密封圈。

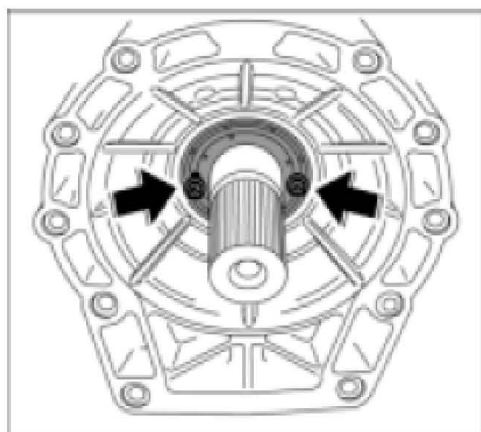

拆卸密封圈的准备工作

- 2). 使用滑锤套件 nr. 168 拆下密封圈。

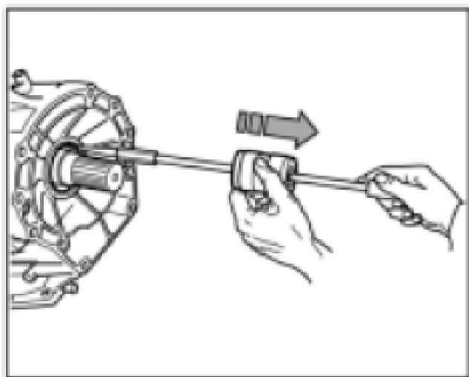

拆卸密封圈

6.3.3 安装输出轴密封圈

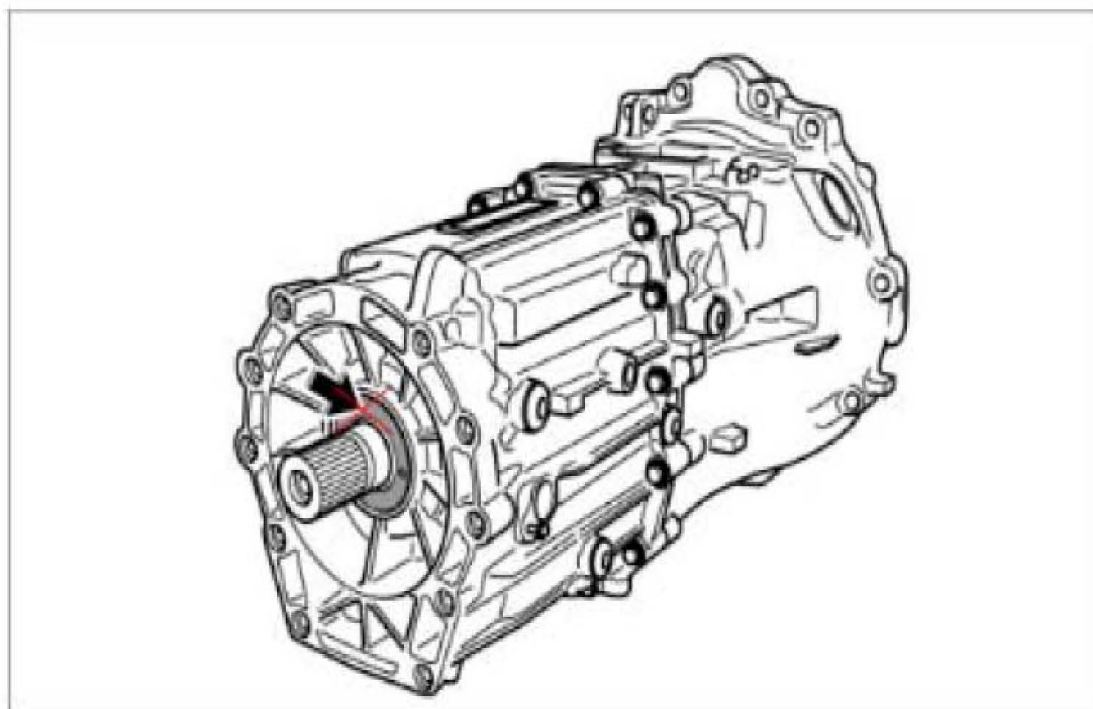

- 1). 在新密封圈的防尘唇和密封唇之间填入润滑脂。

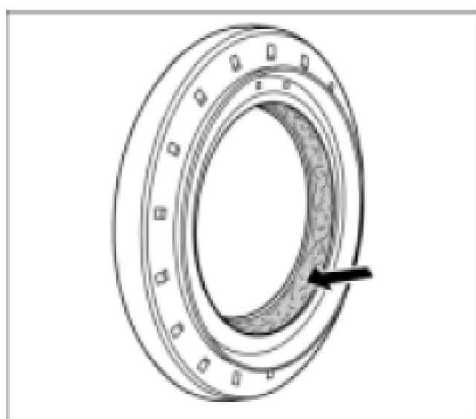

准备密封圈

- 2). 将专用工具防护套 t10186-箭头- 推入到输出轴上。

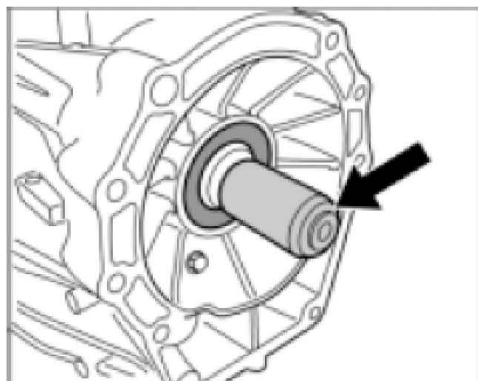

输出轴上的防护套

- 3). 套上密封圈。

- 4). 取下专用工具防护套 t10186，并使用专用工具压力件 t10180-箭头- 压入密封圈，使之与外表面平齐。

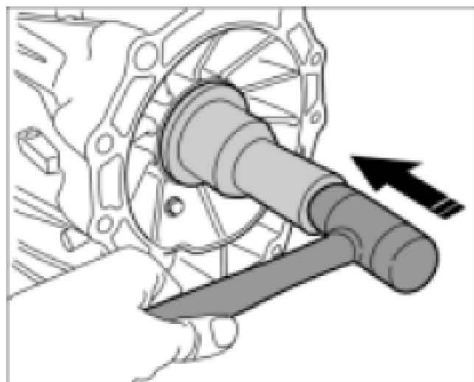

安装密封圈