

## 2.3 自动变速箱电路

### 启动马达闭锁器和倒车灯继电器 ( 1-14 )

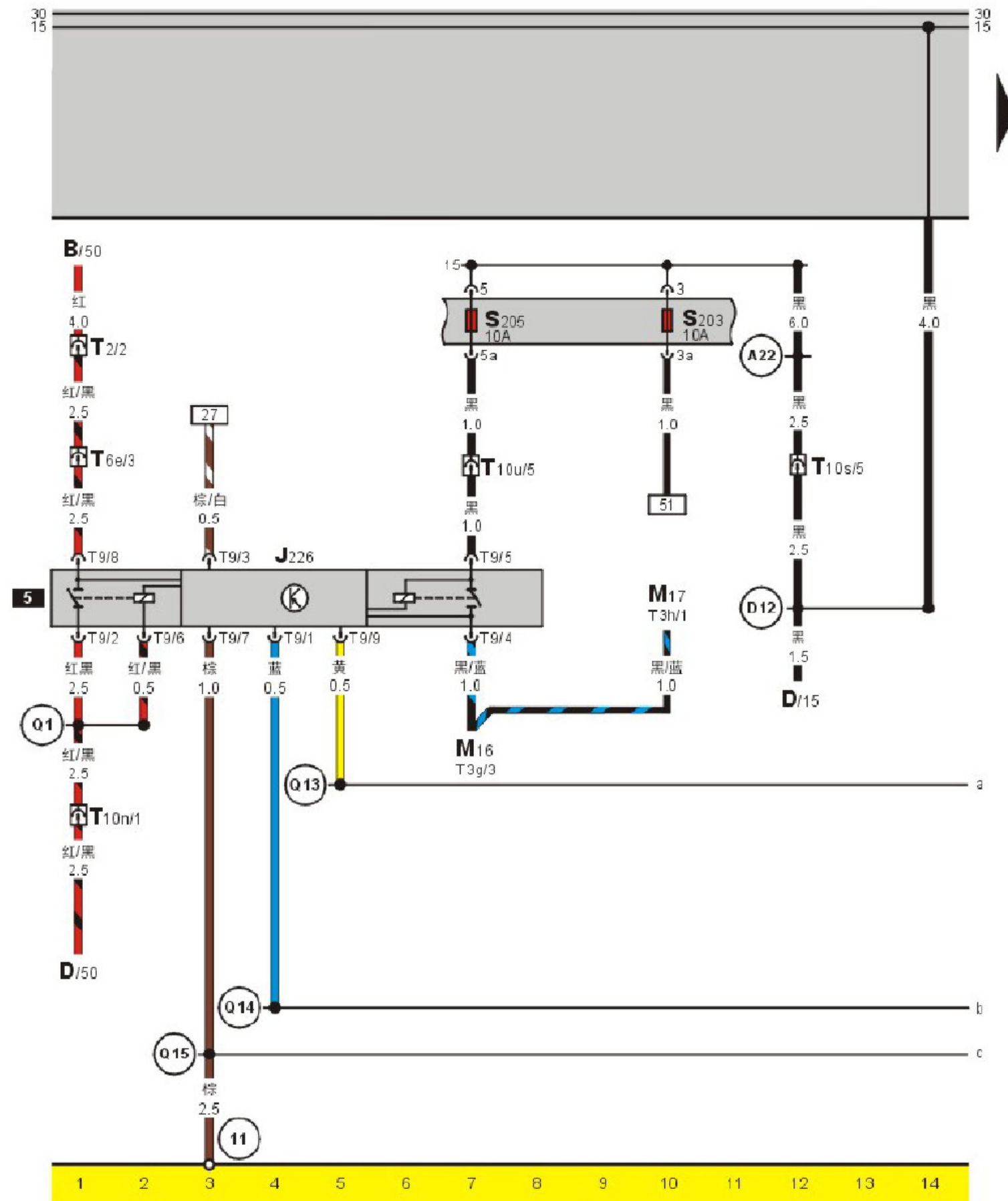

- B — 起动机  
 D — 点火开关  
 J226 — 启动马达闭锁器和倒车灯继电器，在继电器板 - 保险丝支架上5号位 ( 175 继电器 )  
 M16 — 左倒车灯  
 M17 — 右倒车灯  
 S203 — 保险丝203, 10A, 在发动机舱继电器 - 保险丝盒内  
 S205 — 保险丝205, 10A, 在发动机舱继电器 - 保险丝盒内  
 T2 — 2针插头, 黑色, 在发动机舱中间支架上  
 T6e — 6针插头, 白色, 在继电器板 - 保险丝支架顶面上 ( H 号位 )  
 T9 — 9针插头, 黑色, 在启动马达闭锁器和倒车灯继电器  
 T10n — 10针插头, 黄色, 在继电器 - 保险丝支架顶面上 ( E 号位 )  
 T10u — 10针插头, 蓝色, 在继电器 - 保险丝支架顶面上 ( L 号位 )  
 T10s — 10针插头, 棕色, 在继电器 - 保险丝支架顶面上 ( J 号位 )

- (A22) — 正极连接线 ( 15 ), 在发动机线束内  
 (D12) — 正极连接线 ( 15 ), 在仪表板线束内  
 (Q1) — 正极连接线 ( 50 ), 在车身线束内  
 (Q13) — 连接线, 在车身线束内  
 (Q14) — 连接线, 在车身线束内  
 (Q15) — 接地连接线, 在车身线束内  
 (11) — 接地点, 在副驾驶座椅下方车身上

## 自动变速箱控制单元、多功能开关、自诊断插座 (15-28)

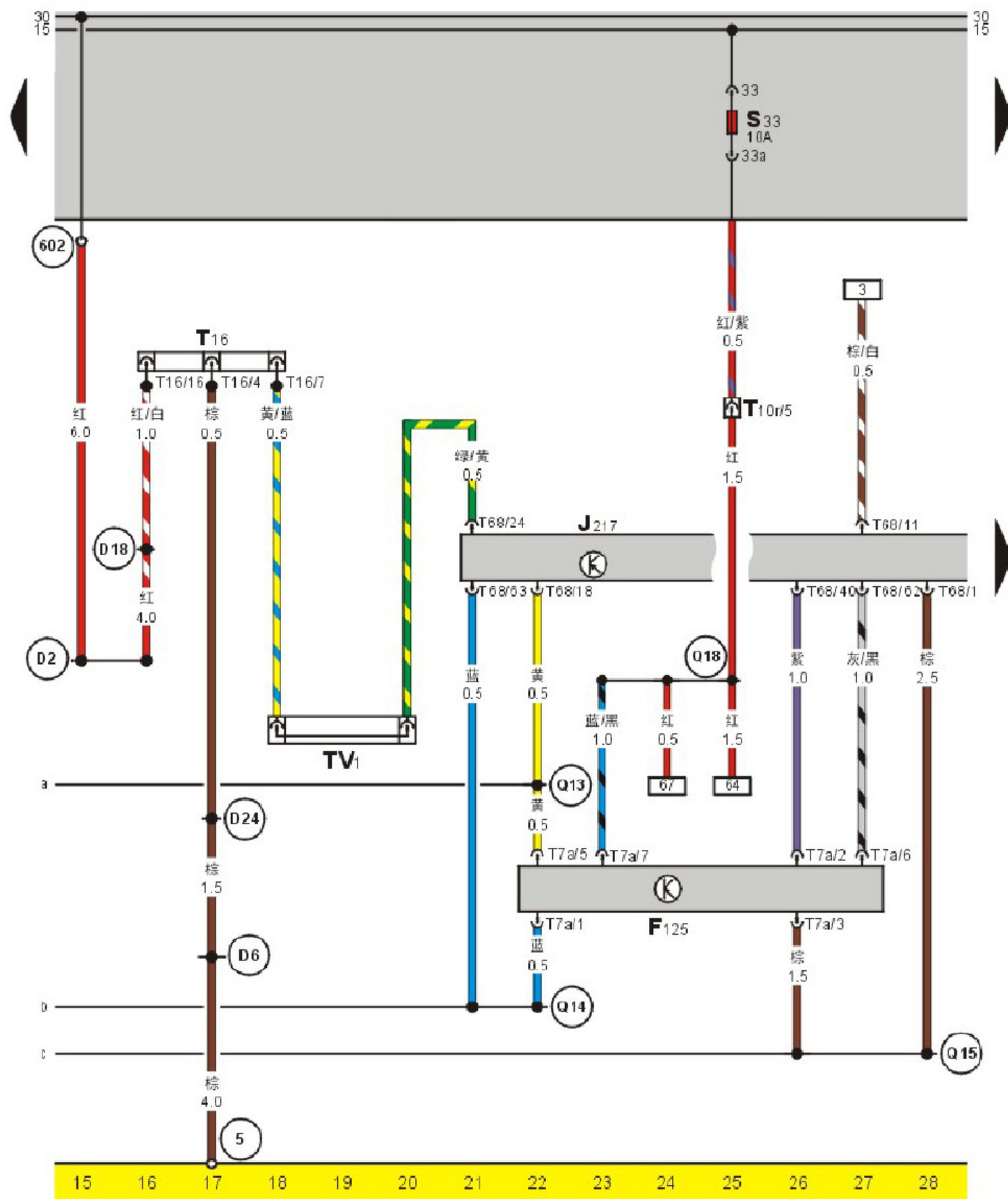

F125 — 多功能开关，在变速箱后部

J217 — 自动变速箱控制单元，在副驾驶座椅地毯下

S33 — 保险丝 33，10A，在继电器 - 保险丝支架上

T7a — 7 针插头，黑色，在多功能开关上

T10r — 10 针插头，粉红色，在继电器 - 保险丝支架顶面上 (1 号位)

T16 — 故障诊断仪插座，黑色，16 针，在组合仪表下方

T68 — 68 针插头，黑色，在自动变速箱控制单元上

TV1 — 诊断线插座，在继电器 - 保险丝支架上 (a-h 号位)

D2 — 正极连接线 (30)，在仪表板线束内

D6 — 接地连接线，在仪表板线束内

D18 — 正极连接线 (30)，在仪表板线束内

D24 — 接地连接线，在仪表板线束内

Q13 — 连接线，在车身线束内

Q14 — 连接线，在车身线束内

Q15 — 接地连接线，在车身线束内

Q18 — 正极连接线 (15a)，在车身线束内

5 — 接地点，在左 A 柱上

602 — 正极螺栓连接点 (30)，在继电器 - 保险丝支架上

## 自动变速箱控制单元、电磁阀、变速箱油温传感器 ( 29-42 )

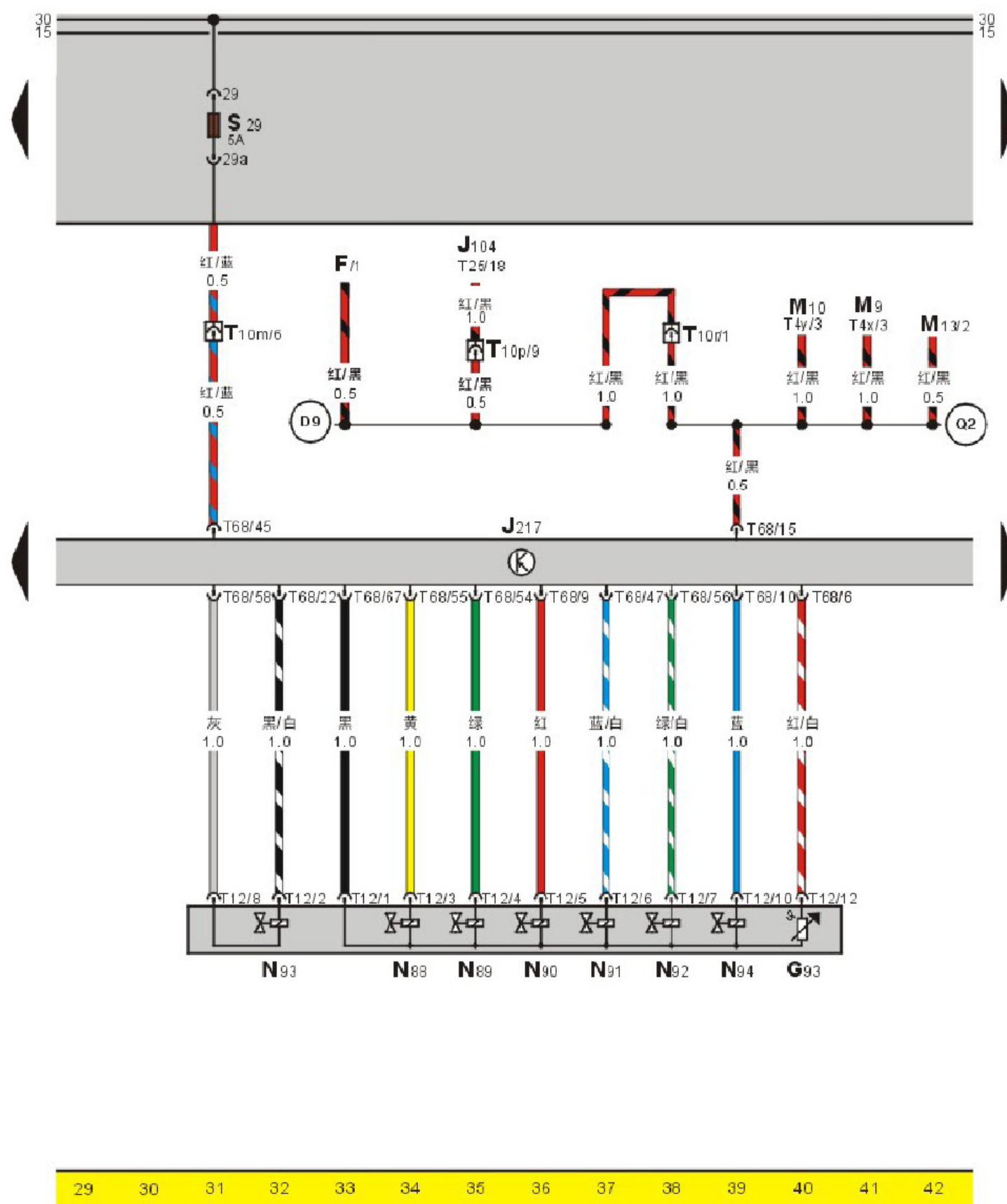

- |      |                             |      |  |
|------|-----------------------------|------|--|
| F    | — 制动灯开关                     | T10m | — 10 针插头, 黑色, 在继电器 - 保险丝支架顶面上 ( D 号位)  |
| J104 | — ABS 控制单元, 在发动机舱左侧         | T10p | — 10 针插头, 绿色, 在继电器 - 保险丝支架顶面上 ( G 号位)  |
| J217 | — 自动变速箱控制单元, 在副驾驶座椅地毯下      | T10r | — 10 针插头, 粉红色, 在继电器 - 保险丝支架顶面上 ( I 号位) |
| G93  | — 变速箱油温传感器, 在变速箱的扁状导线内      | T12  | — 12 针插头, 黑色, ( 圆柱形 ), 在自动变速箱后部        |
| M9   | — 左制动灯                      | T25  | — 25 针插头, 在 ABS 控制单元上                  |
| M10  | — 右制动灯                      | T68  | — 68 针插头, 黑色, 在自动变速箱控制单元上              |
| M13  | — 高位制动灯                     | (D9) | — 正极连接线 ( 30a ), 在仪表板线束内               |
| N88  | — 电磁阀 1                     | (Q2) | — 正极连接线 ( 30a ), 在车身线束内                |
| N89  | — 电磁阀 2                     |      |  |
| N90  | — 电磁阀 3                     |      |  |
| N91  | — 电磁阀 4                     |      |  |
| N92  | — 电磁阀 5                     |      |  |
| N93  | — 电磁阀 6                     |      |  |
| N94  | — 电磁阀 7                     |      |  |
| S29  | — 保险丝 29, 5A, 在继电器 - 保险丝支架上 |      |  |
| T4x  | — 4 针插头, 黑色, 在左组合后灯上        |      |  |
| T4y  | — 4 针插头, 黑色, 在右组合后灯上        |      |  |



## 自动变速箱控制单元、变速箱转速传感器、车速传感器1 (43-56)

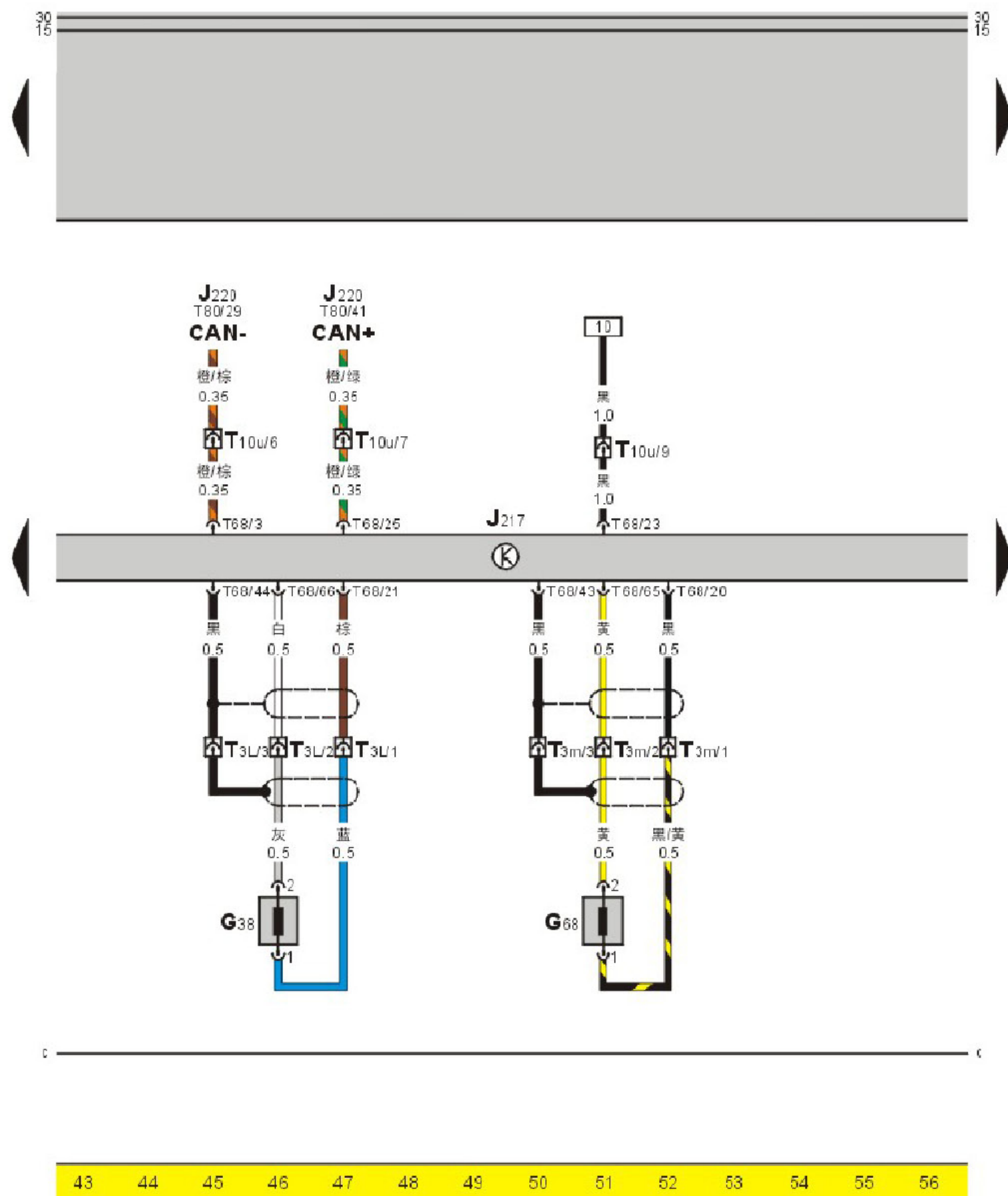

- G38 — 变速箱转速传感器，在变速箱顶部左侧
- G68 — 车速传感器 1，在变速箱顶部右侧
- J217 — 自动变速箱控制单元，在副驾驶座椅地毯下
- J220 — Motronic 发动机控制单元，在空调进风罩右侧
- T3L — 3 针插头，黑色，在自动变速箱后部
- T3m — 3 针插头，棕色，在自动变速箱后部
- T10u — 10 针插头，蓝色，在继电器 - 保险丝支架顶面上 (L 号位)
- T68 — 68 针插头，黑色，在自动变速箱控制单元上
- T80 — 80 针插头，黑色，在发动机控制单元上

# 自动变速箱控制单元、强制换入低档开关、换档操纵杆 P/N 警告灯、换档锁止电磁阀、换档操纵杆照明及档位指示灯 ( 57-70 )

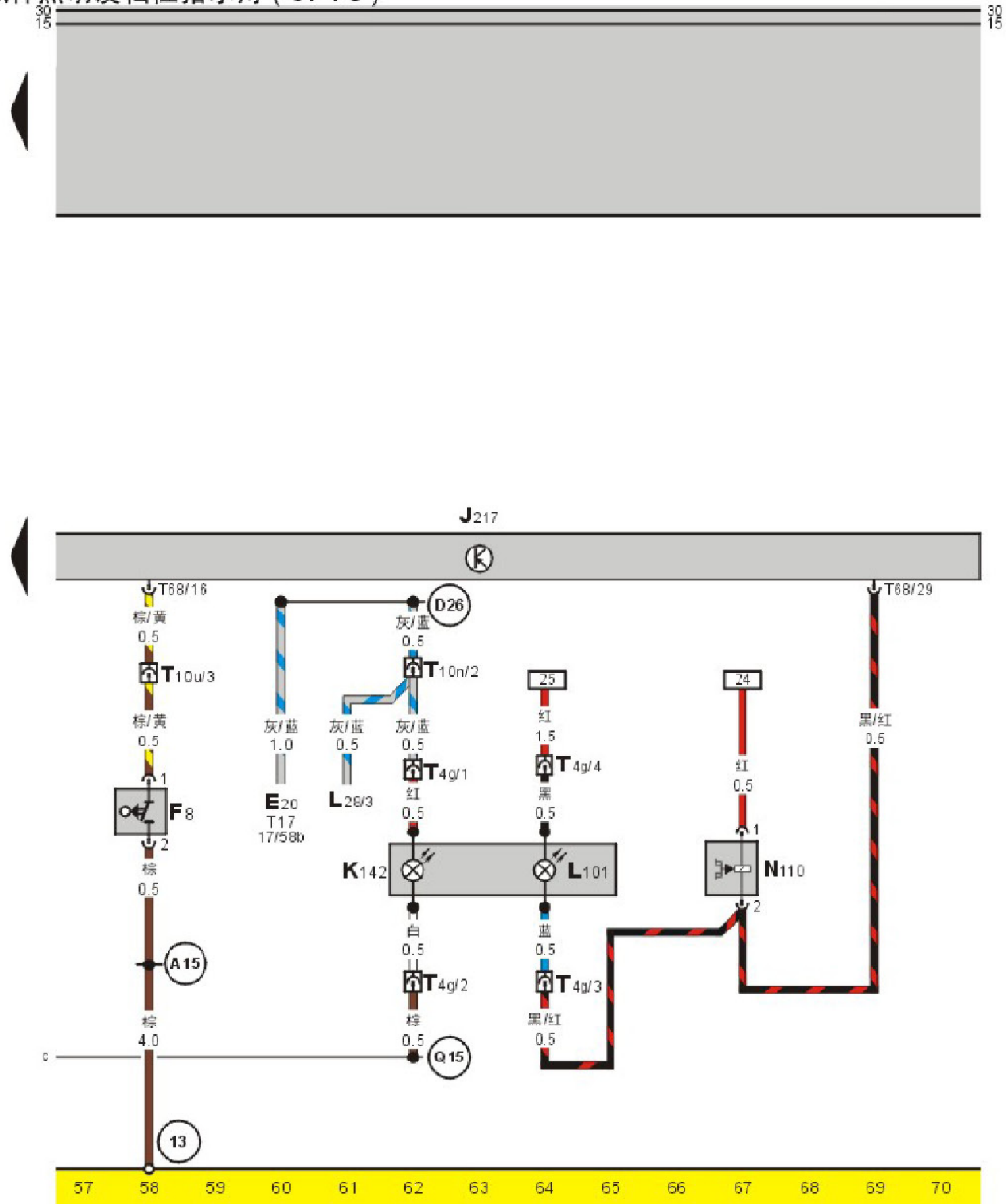

- E20 — 开关和仪表照明控制
- F8 — 强制换入低档开关，在发动机舱中间油门拉锁上
- J217 — 自动变速箱控制单元，在副驾驶座椅地毯下
- K142 — 换档操纵杆 P/N 警告灯，在换档盖板上
- L28 — 一点烟器照明灯
- L101 — 换档操纵杆照明及档位指示灯，在换档盖板上
- N110 — 换档锁止电磁阀，在换档杆上
- T4g — 4 针插头，棕色，在换档杆下面
- T10n — 10 针插头，黄色，在继电器 - 保险丝支架顶面上 (E 号位)
- T10u — 10 针插头，蓝色，在继电器 - 保险丝支架顶面上 (L 号位)
- T17 — 17 针插头，黑色，在灯光开关上
- T68 — 68 针插头，黑色，在自动变速箱控制单元上
- A15 — 接地连接线，在发动机线束内
- D26 — 连接线 (58b)，在仪表板线束内
- Q15 — 接地连接线，在车身线束内
- 13 — 接地点，在右大灯后方，在右侧纵梁