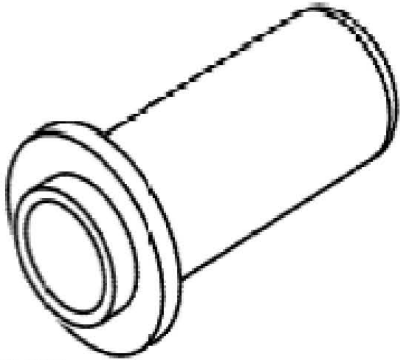

1. 变矩器

1.1 拆卸和安装变矩器密封圈

1.1.1 工具

名称	类型	编号	说明	
滑锤套件	普通工具	168		
装配套管	VW 工具	3295		 3295

1.1.2 拆卸变矩器密封圈

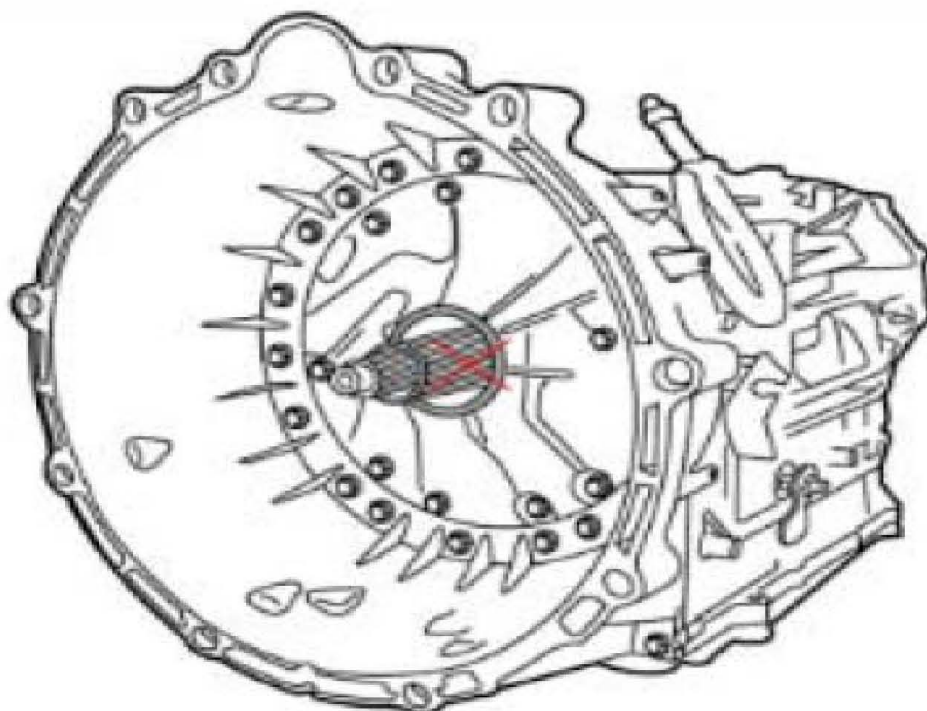

- 1). 使用滑锤套件 168 中的螺栓适配器，将沉头螺栓拧入密封圈中-箭头方向-。
热的 ATF 有造成烫伤和化学烧伤的危险

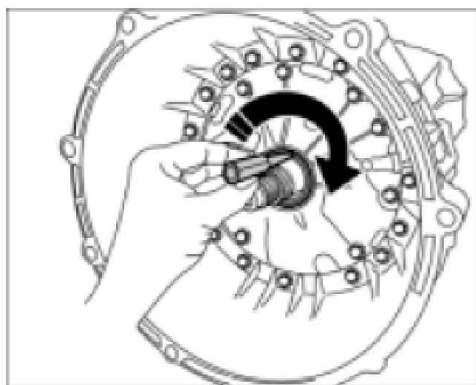

拆卸密封圈的准备工作



警告

- 让 ATF 冷却
- 穿戴人身防护装备（护目镜、手套）。

- 2). 拧上滑锤套件 168 中的滑锤，然后拆卸密封圈。

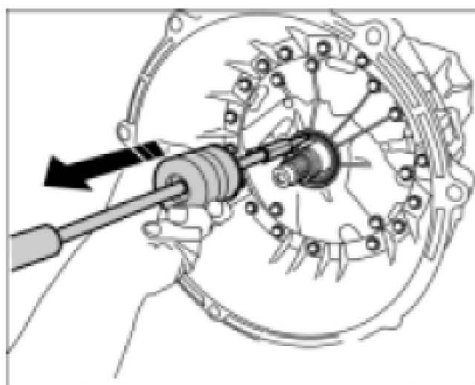

拆卸变速器密封圈

1.1.3 安装变速器密封圈

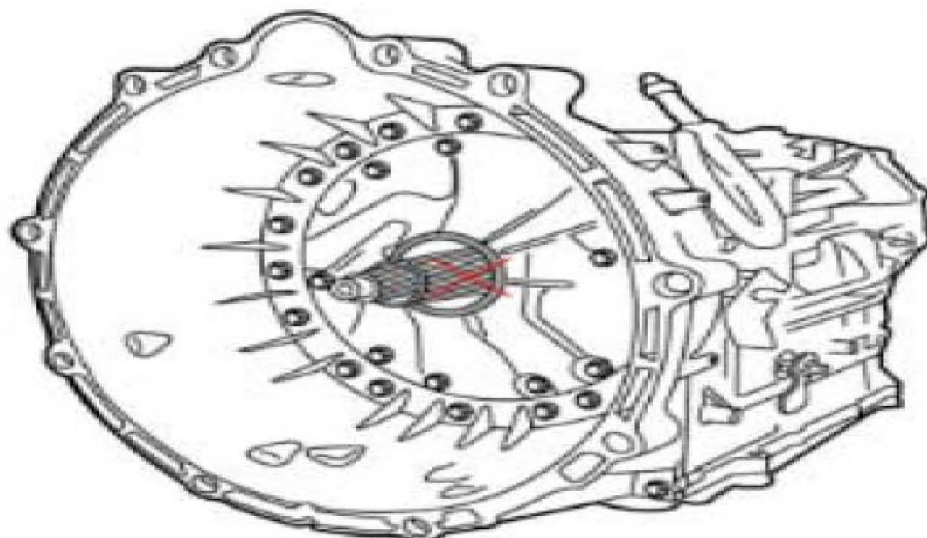



笔记

- 安装新的密封圈后，必须用塞子-1- (955.301.729.00) 密封变矩器总成开口。这样，将减少可能进入变矩器钟形壳的灰尘。

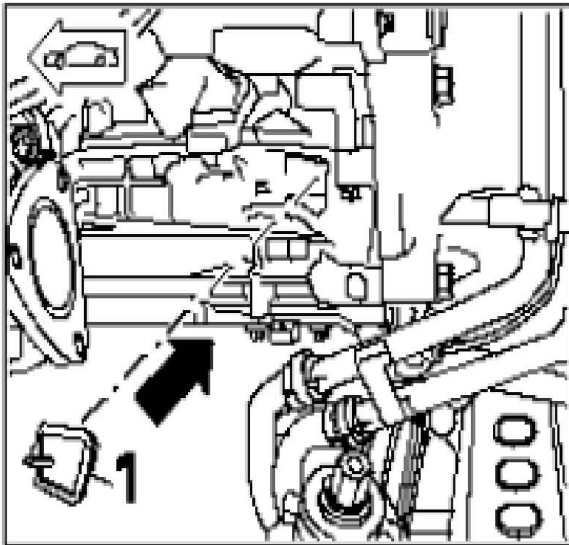

用于密封变矩器开口的塞子

- 1). 将新的密封圈安装到专用工具装配套管 3295 上。
- 2). 使用专用工具装配套管 3295-箭头-压入密封圈，直到专用工具接触到变速器壳。

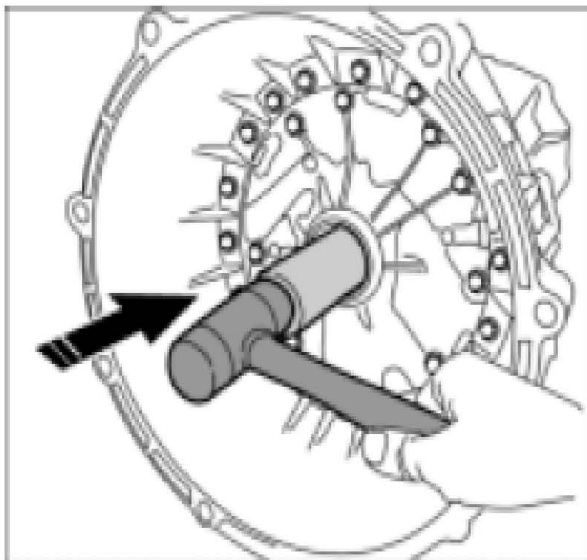

安装密封圈

1.1.4 后续工作

- 1). 返修变矩器的密封圈
- 2). 安装变矩器。



笔记

- 安装新的密封圈后，必须用塞子-1-（955.301.729.00）密封变矩器总成开口。这样，将减少可能进入变矩器钟形壳的灰尘。

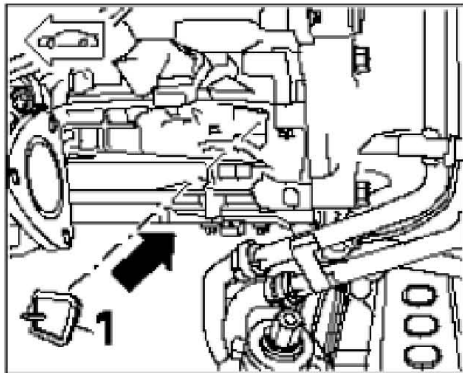

用于密封变矩器开口的塞子

3). 安装变速器。

1.2 拆卸和安装变矩器

1.2.1 工具

名称	类型	编号	说明
定位销	专用工具	95950	<p>PORSCHE</p> <p>siehe Handbuch Werkstattausrüstung</p> <p>Voir le Manuel Equipement d'atelier</p> <p>Refer to the Workshop Equipment manual</p> <p>Vease Manual de Equipamiento de Taller</p> <p>Vedere il Manuale dell'attrezzatura d'officina</p> <p>ワークショップ・イクイップメント・マニュアルを参照</p>

1.2.2 拆卸变矩器

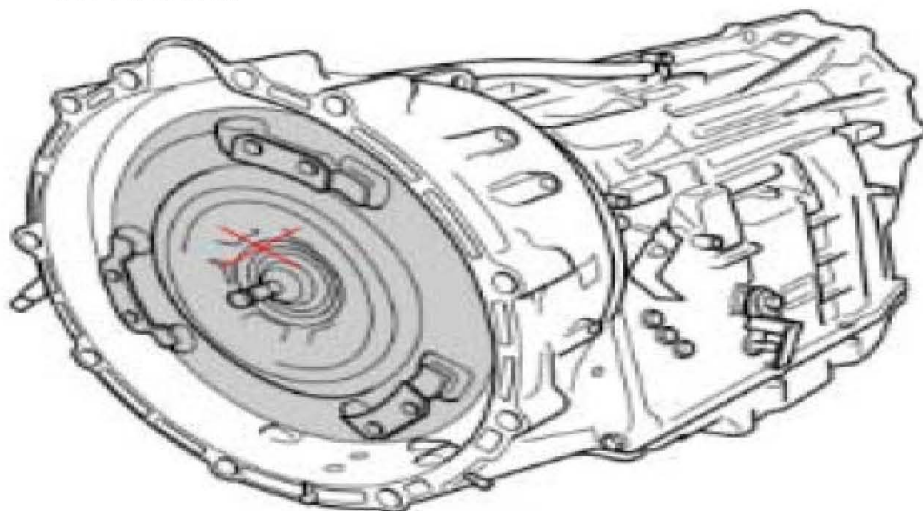

**警告**

热的 ATF 有造成烫伤和化学烧伤的危险

- 让 ATF 冷却
- 穿戴人身防护装备（护目镜、手套）。

1). 在变矩器钟形壳下方放置集油器。

**笔记**

- 当拆卸变矩器时，ATF 就会泄漏。
- 放置变矩器时使变速器端朝上。

2). 把变矩器从变速器轴上拆卸下来。

1.2.3 安装变矩器

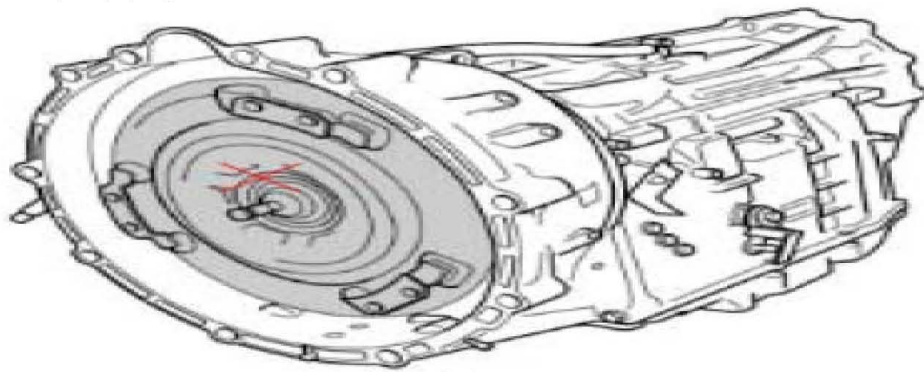

1). 清洁变矩器钟形壳，以清除冒出的机油。

2). 将变矩器最大限度地推到变速器轴上。

**笔记**

- 确保变矩器处于正确的位置。

3). 若专用工具定位销 95950 可以通过开口伸入变矩器前部的变矩器钟形壳中—插图—，则此变矩器已处于正确的安装位置。

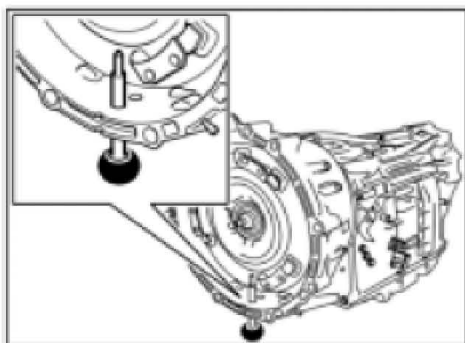

变矩器的安装位置



注意

因变矩器装配顺序不正确而导致的泄漏

- 装配新密封圈导致的泄漏
- 安装变矩器导致的泄漏
- 遵守安装说明

4). 滑入变矩器-1- 时，由于变矩器上有隆起部分-1- 而需要弯入轴密封圈的密封唇。-向下箭头-

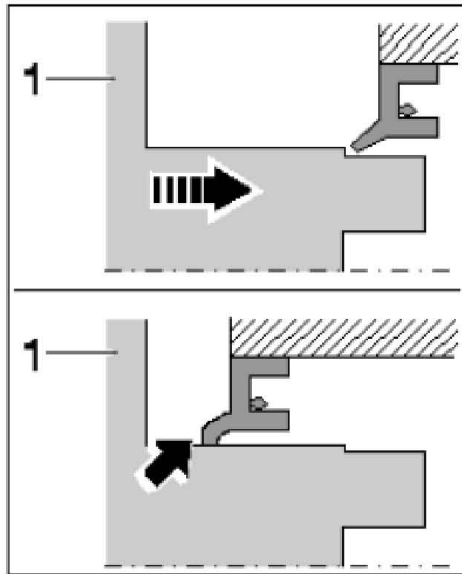

弯入密封唇

5). 将变矩器-1- 拉出大约 5 mm。这将把轴密封圈移回到其正确的安装位置。
⇒ 放置密封唇

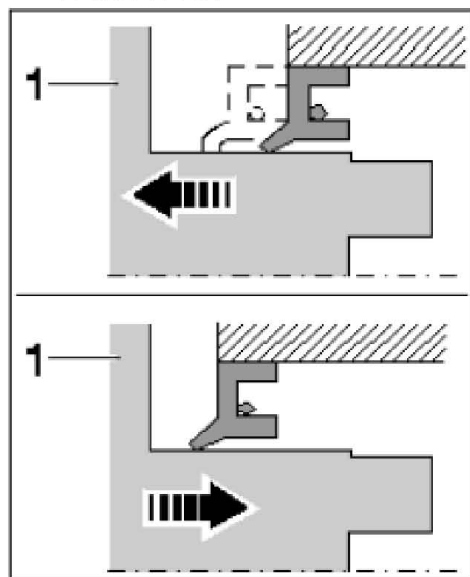

放置密封唇

6). 将变矩器最大限度地推到变速器轴上。

**笔记**

- 确保变矩器处于正确的位置。

7). 若专用工具定位销 95950 可以通过开口伸入变矩器前部的变矩器钟形壳中-插图-, 则此变矩器已处于正确的安装位置。

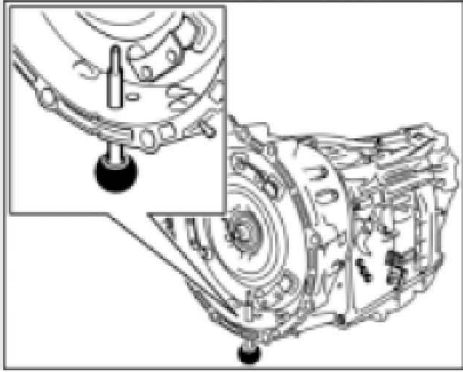

变矩器的安装位置

LAUNCH