

5. 拆卸和安装四轮驱动主减速器 后主减速器的橡胶支座

5.1 拆卸和安装四轮驱动主减速器的橡胶支座

5.1.1 工具

名称	类型	编号	说明	
车间测径规	普通工具	139		<p>PORSCHE</p> <p>siehe Handbuch Werkstattaufrüstung</p> <p>Voir le Manuel Equipement d'atelier</p> <p>Refer to the Workshop Equipment manual</p> <p>Vease Manual de Equipamiento de Taller</p> <p>Vedere il Manuale dell'attrezzatura d'officina</p> <p>ワークショップ・イクイップメント・マニュアルを参照</p>
装配夹具	专用工具	9716 a/b		<p>PORSCHE</p> <p>siehe Handbuch Werkstattaufrüstung</p> <p>Voir le Manuel Equipement d'atelier</p> <p>Refer to the Workshop Equipment manual</p> <p>Vease Manual de Equipamiento de Taller</p> <p>Vedere il Manuale dell'attrezzatura d'officina</p> <p>ワークショップ・イクイップメント・マニュアルを参照</p>
装配夹具	普通工具	9716 a/b/c		<p>PORSCHE</p> <p>siehe Handbuch Werkstattaufrüstung</p> <p>Voir le Manuel Equipement d'atelier</p> <p>Refer to the Workshop Equipment manual</p> <p>Vease Manual de Equipamiento de Taller</p> <p>Vedere il Manuale dell'attrezzatura d'officina</p> <p>ワークショップ・イクイップメント・マニュアルを参照</p>

位置	说明	类型	基本值	公差 1	公差 2
四轮驱动主减速器橡胶支座的安装位置, 驱动侧	装配夹具与壳体之间的距离	距离	7.5 mm	+/-0.1 mm	

5.1.2 拆卸四轮驱动主减速器的橡胶支座

5.1.2.1 拆卸四轮驱动主减速器的橡胶支座（驱动侧）

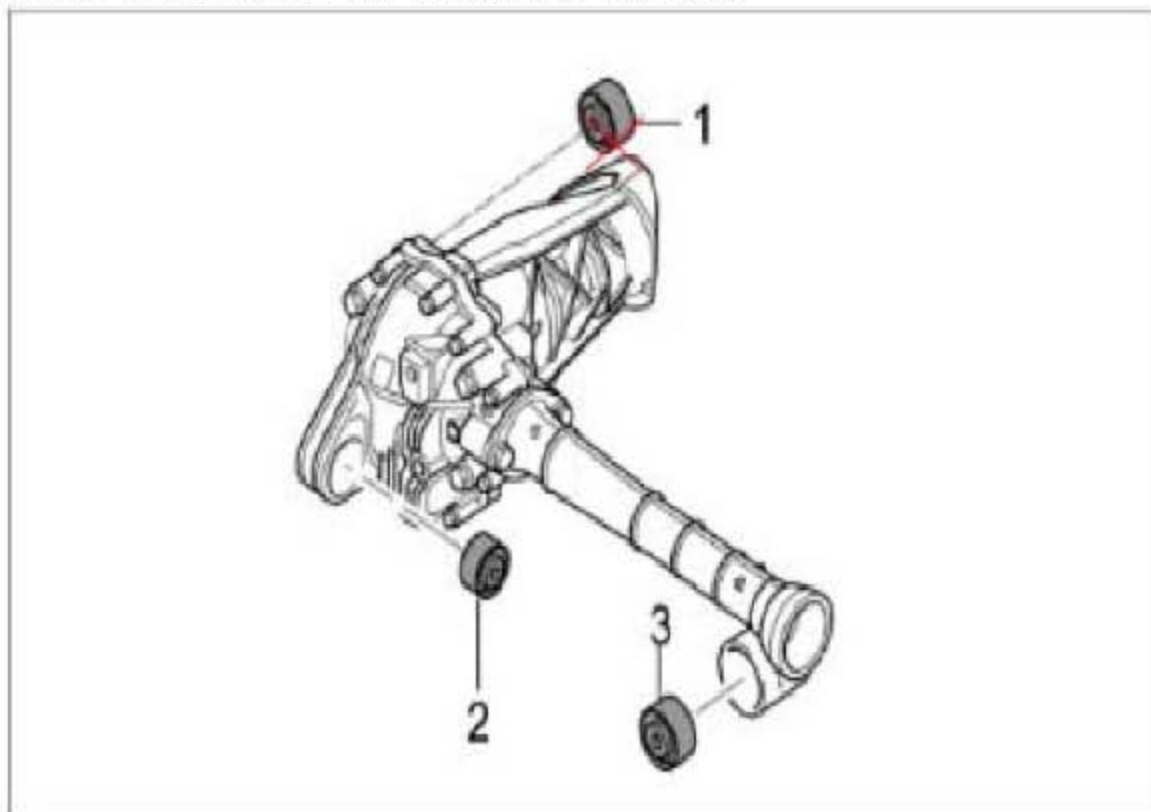

橡胶支座，驱动侧 -1-

- 1). 标记变速器壳橡胶支座的安装位置-箭头-。

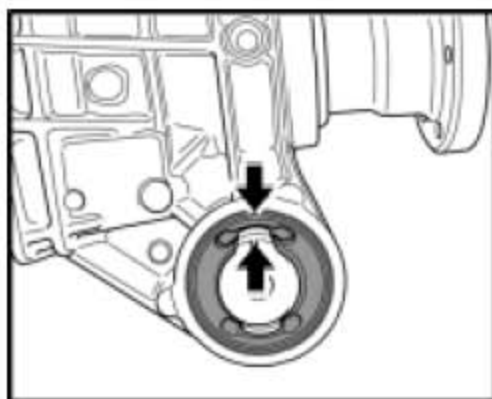

标记橡胶支座

- 2). 将专用工具装配夹具 9716 a/b 定位到橡胶支座上 ⇒ 拆卸橡胶支座（驱动侧）。

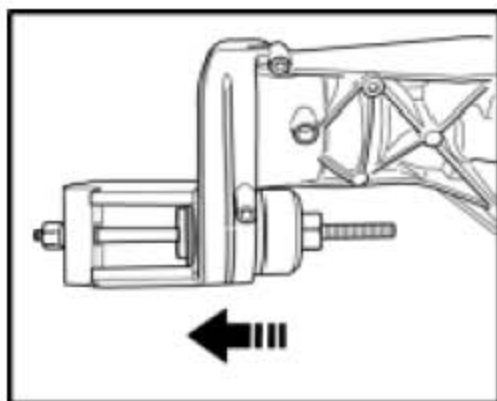

拆卸橡胶支座（驱动侧）

- 3). 拆下驱动侧的橡胶支座-箭头-。

5.1.2.2 拆卸四轮驱动主减速器橡胶支座（右输出侧）

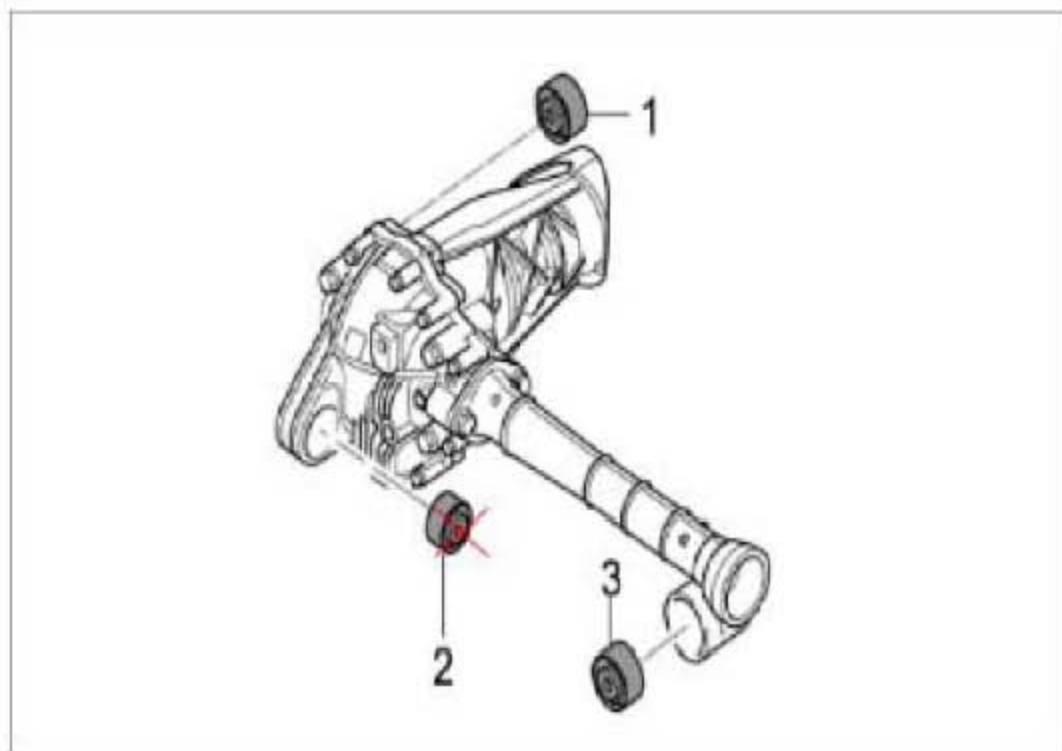

右输出侧的橡胶支座 -2-

- 1). 标记变速器壳橡胶支座的安装位置-箭头-。

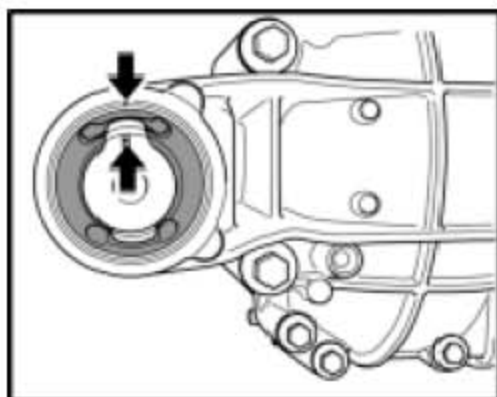

标记橡胶支座

- 2). 将专用工具装配夹具 9716 a/b 定位到橡胶支座上 ⇒ 拆卸右橡胶支座。

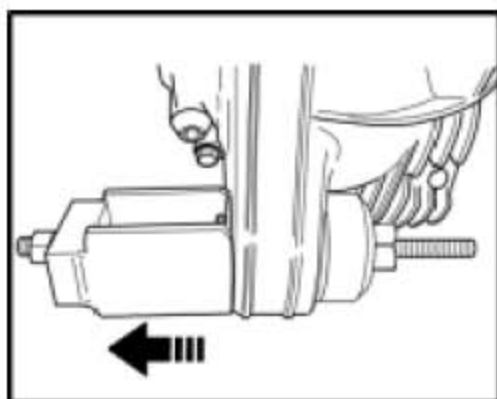

拆卸右橡胶支座

- 3). 按箭头的方向-箭头- 拆下橡胶支座。

5.1.2.3 拆卸四轮驱动主减速器的橡胶支座（左输出端）

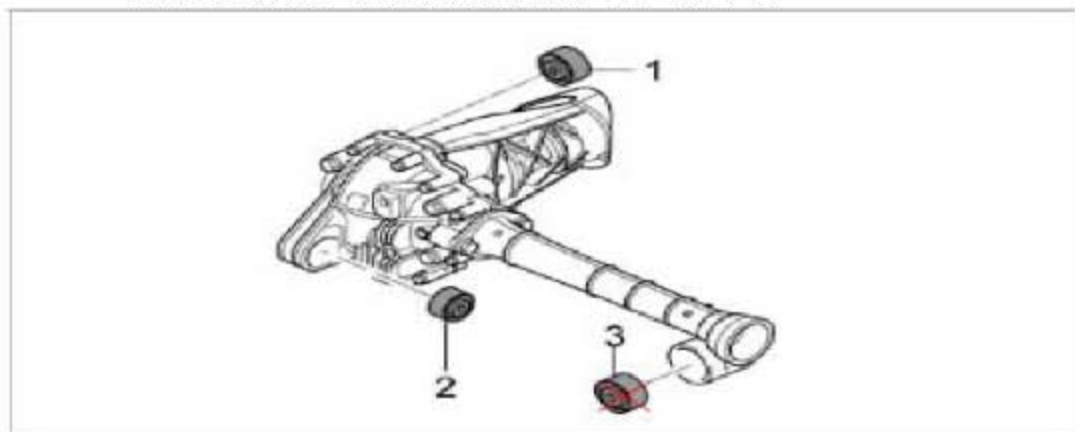

左侧输出端的橡胶支座 3

- 1). 标记变速器壳橡胶支座的安装位置-箭头-。

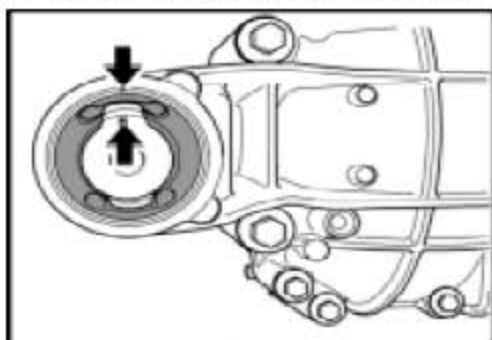

标记橡胶支座

- 2). 将专用工具装配夹具 9716 a/b 定位到橡胶支座上 ⇒ 拆卸左橡胶支座。

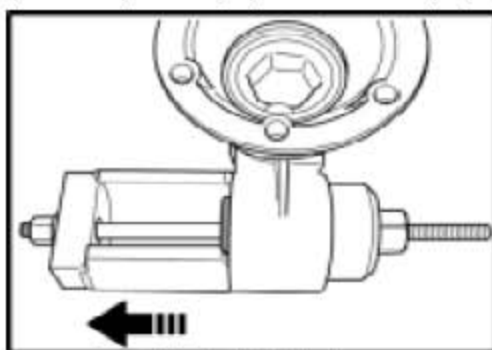

拆卸左橡胶支座

- 3). 拆卸左橡胶支座-箭头-。

5.1.3 安装四轮驱动主减速器的橡胶支座

5.1.3.1 安装四轮驱动主减速器的橡胶支座（驱动侧）

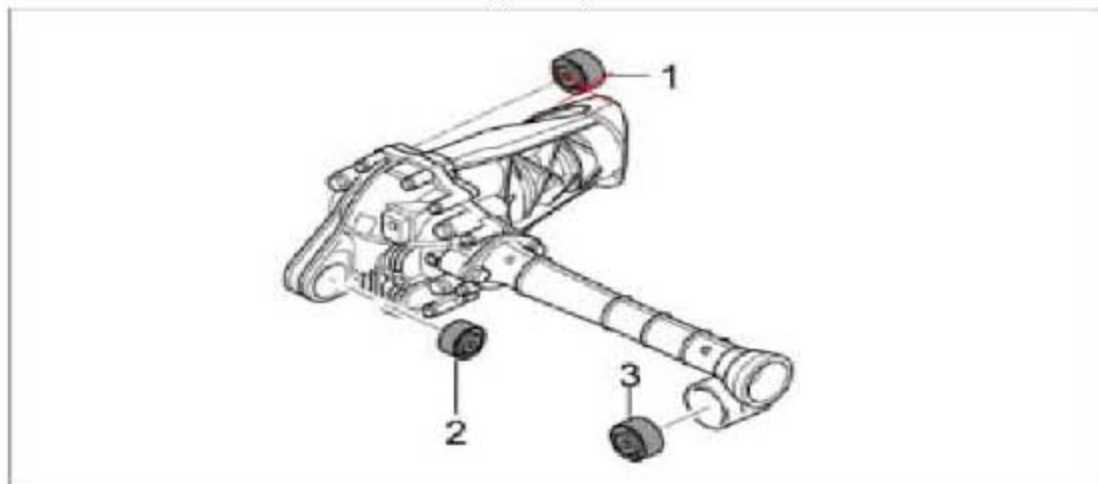

橡胶支座，驱动侧 -1-

**笔记****传动系中的噪声**

- 橡胶支座凸台的安装位置不正确。必须将橡胶支座凸台垂直装入壳体内。
- 支架在壳体内的安装位置不正确，请注意壳体与支架之间的安装尺寸

1). 标记橡胶支座凸台的中心 ⇒ 标记橡胶支座中心。

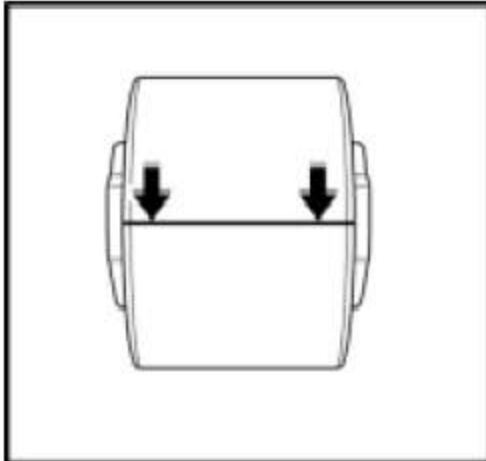

标记橡胶支座中心

2). 使用专用工具装配夹具 9716 a/b/c 将橡胶支座定位到壳体上。

3). 沿行驶方向推入橡胶支座，直到达到安装位置。用车间测径规 139 测量装配夹具圈与壳体之间的距离。⇒ 距离：7.5mm +/-0.1 mm

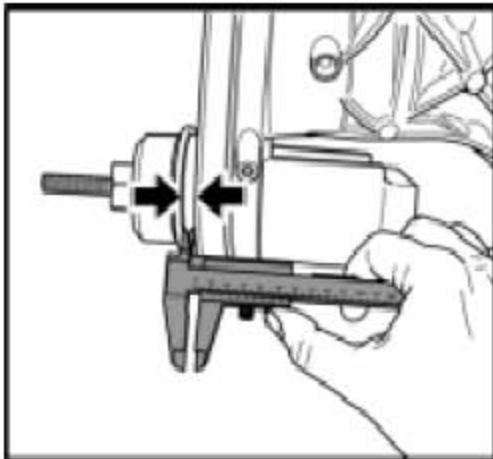

橡胶支座的安装位置

5.1.3.2 安装四轮驱动主减速器的橡胶支座（右输出端）

**笔记****传动系中的噪声**

- 橡胶支座凸台的安装位置不正确。必须将橡胶支座凸台垂直装入壳体内。
- 支架在壳体内的安装位置不正确，请注意壳体与支架之间的安装尺寸

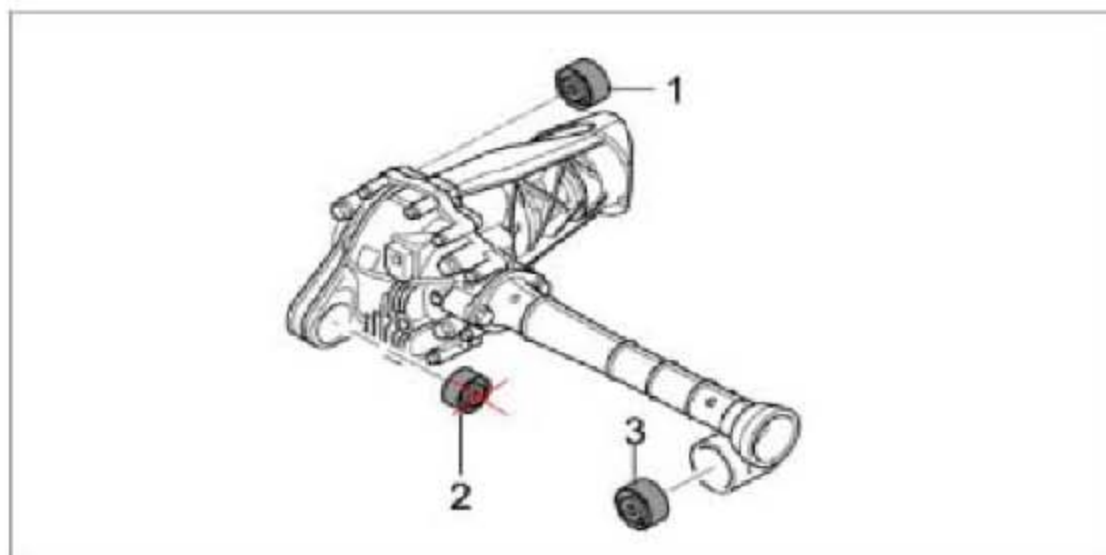

右侧拖出端的橡胶支座 -2-

- 1). 标记橡胶支座凸台的中心 ⇒ 标记橡胶支座中心。

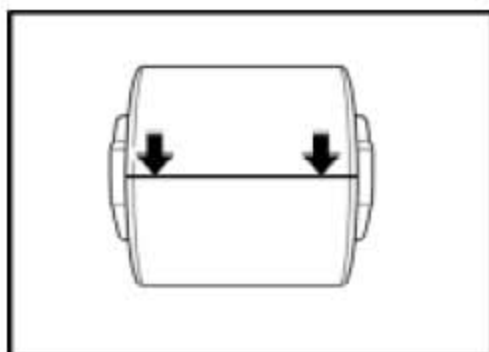

标记橡胶支座中心

- 2). 将专用工具装配夹具 9716 a/b 定位到橡胶支座上。
3). 拉入橡胶支座直至达到安装位置。

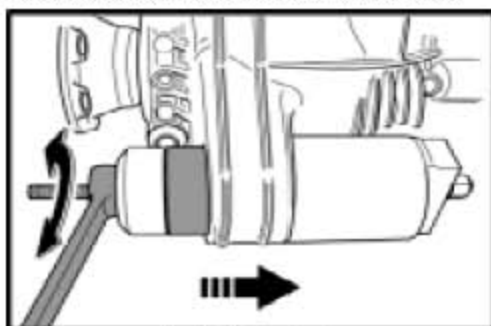

安装橡胶支座

4). 橡胶支座必须位于壳体的中央-箭头-。

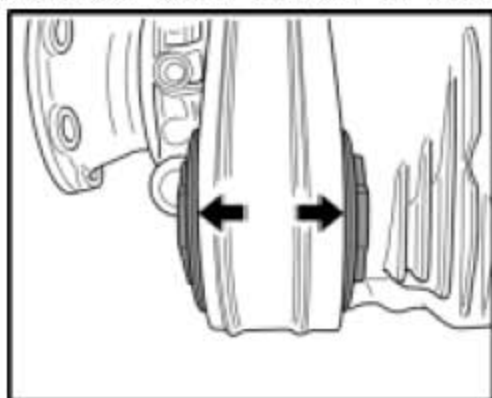

橡胶支座的安装位置

5.1.3.3 安装四轮驱动主减速器的橡胶支座（左输出侧）

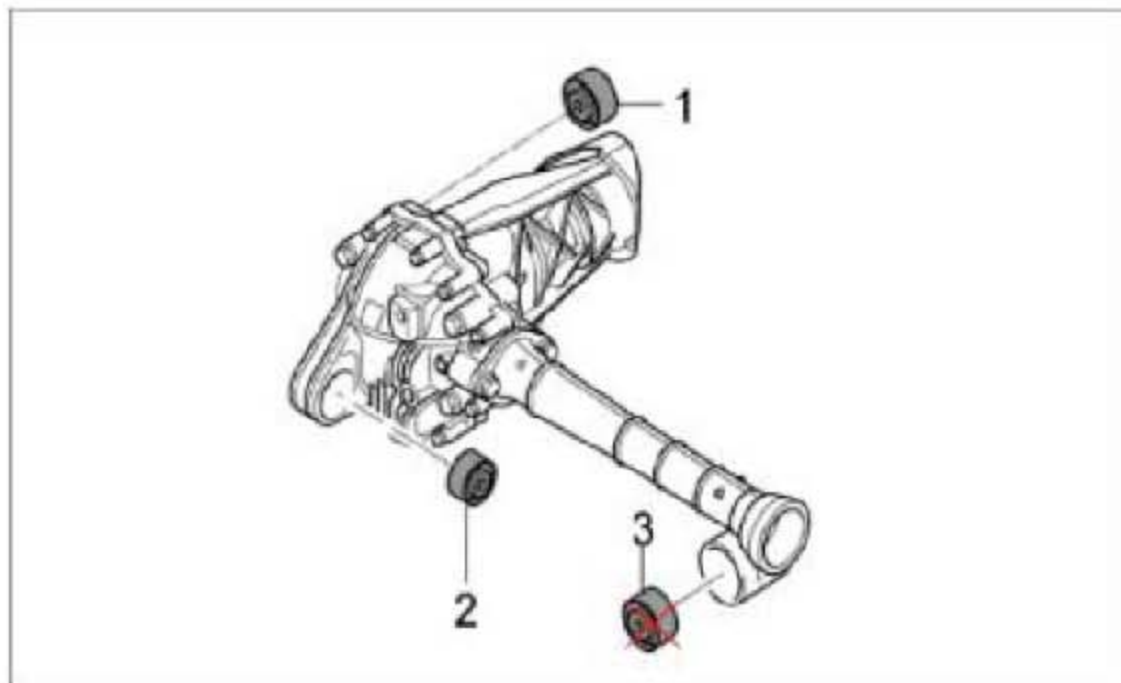

左输出侧的橡胶支座 3



笔记

传动系中的噪声

- 橡胶支座凸台的安装位置不正确。必须将橡胶支座凸台垂直装入壳体内。
- 支架在壳体内的安装位置不正确，请注意壳体与支架之间的安装尺寸

- 1). 标记橡胶支座凸台的中心。-箭头-

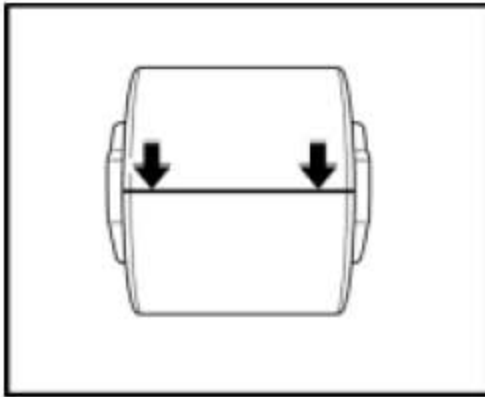

标记橡胶支座中心

- 2). 将专用工具装配夹具 9716 a/b/c 定位到橡胶支座上 ⇒ 定位轴承。

- 3). 将橡胶支座压入壳体，使之与外表面平齐。-箭头方向-

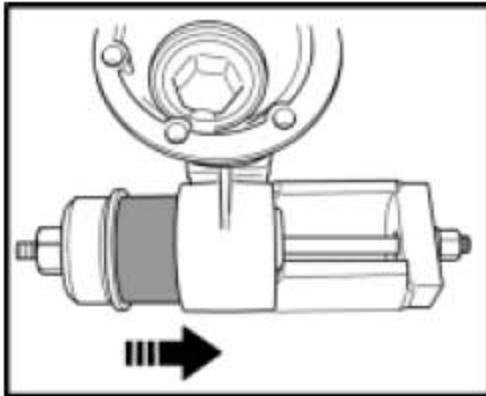

定位轴承

5.2 拆卸和安装后主减速器的橡胶支座

5.2.1 工具

名称	类型	编号	说明	
材料	专用工具	00000	车间自制工具	<p>PORSCHE</p> <p>siehe Handbuch Werkstattausrüstung</p> <p>Voir le Manuel Equipement d'atelier</p> <p>Refer to the Workshop Equipment manual</p> <p>Vease Manual de Equipamiento de Taller</p> <p>Vedere il Manuale dell'attrezzatura d'officina</p> <p>ワークショップ・イクイップメント・マニュアルを参照</p>
装配夹具	普通工具	9716 a/b		<p>PORSCHE</p> <p>siehe Handbuch Werkstattausrüstung</p> <p>Voir le Manuel Equipement d'atelier</p> <p>Refer to the Workshop Equipment manual</p> <p>Vease Manual de Equipamiento de Taller</p> <p>Vedere il Manuale dell'attrezzatura d'officina</p> <p>ワークショップ・イクイップメント・マニュアルを参照</p>
装配夹具	普通工具	9716 a/b/c		<p>PORSCHE</p> <p>siehe Handbuch Werkstattausrüstung</p> <p>Voir le Manuel Equipement d'atelier</p> <p>Refer to the Workshop Equipment manual</p> <p>Vease Manual de Equipamiento de Taller</p> <p>Vedere il Manuale dell'attrezzatura d'officina</p> <p>ワークショップ・イクイップメント・マニュアルを参照</p>
撞销	VW 工具	VW 771/1		 <p>VW 771/1</p>

5.2.2 拆卸后主减速器的橡胶支座

5.2.2.1 拆卸后主减速器的橡胶支座（驱动侧）

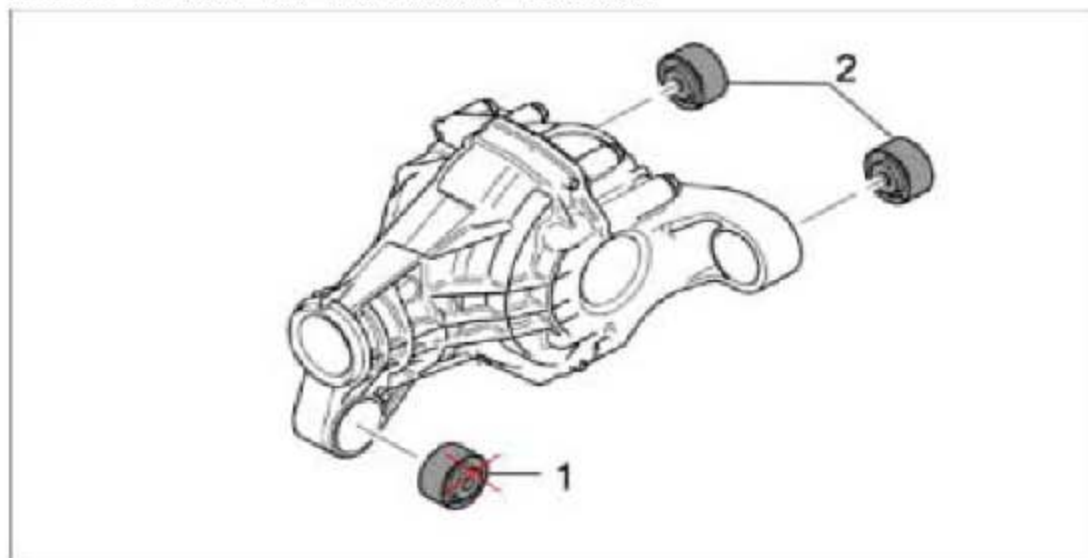

橡胶支座，驱动侧 -1-

- 1). 记变速器壳橡胶支座的安装位置-箭头-。

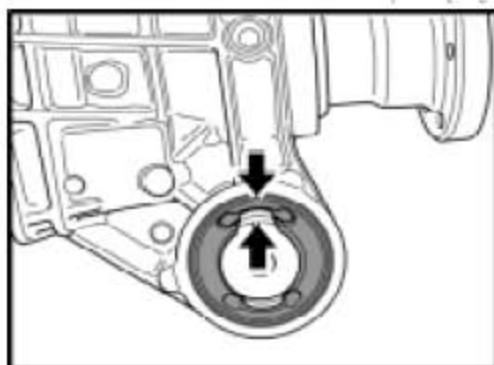

标记壳体的橡胶支座

- 2). 专用工具装配夹具 9716 a/b 定位到橡胶支座上 ⇒ 驱动侧的拆卸。

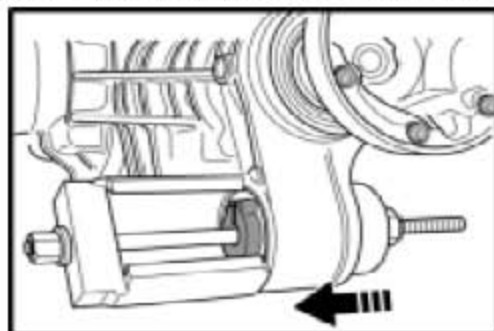

驱动侧的拆卸

3). 下橡胶支座-箭头方向-。

5.2.2.2 拆卸后主减速器的橡胶支座（输出侧）

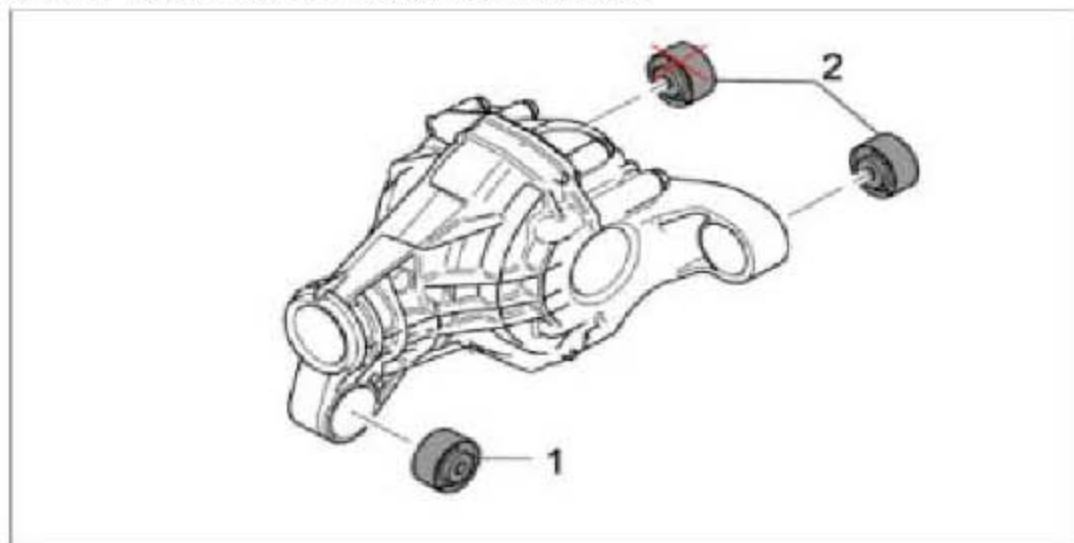

输出侧的橡胶支座 -2-

1). 拆下输出法兰，使用专用工具撞销 VW 771/1 和材料 00000-箭头方向-。

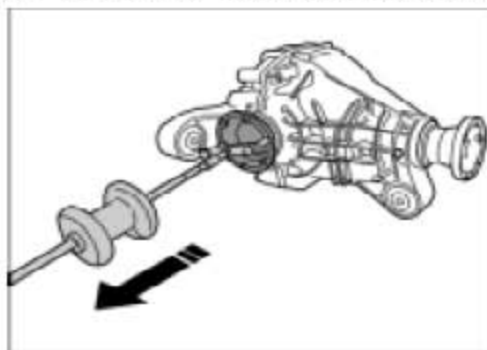

拆卸输出法兰

2). 标记变速器壳橡胶支座的安装位置-箭头-。

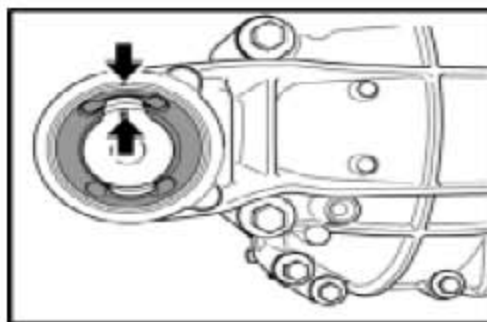

标记橡胶支座

3). 将专用工具装配夹具 9716 a/b 定位到橡胶支座上 ⇒ 拆卸橡胶支座。

4). 拆下橡胶支座-箭头方向-。

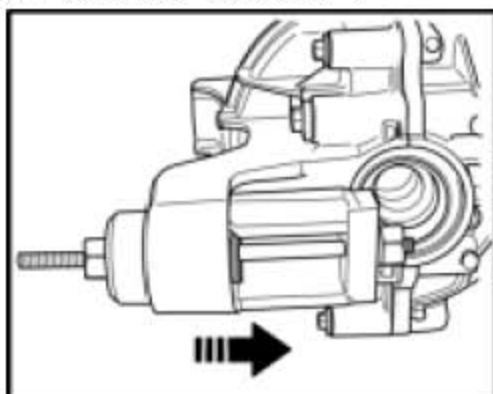

拆卸橡胶支座

5.2.3 安装后主减速器的橡胶支座

5.2.3.1 安装后主减速器的橡胶支座（输出侧）

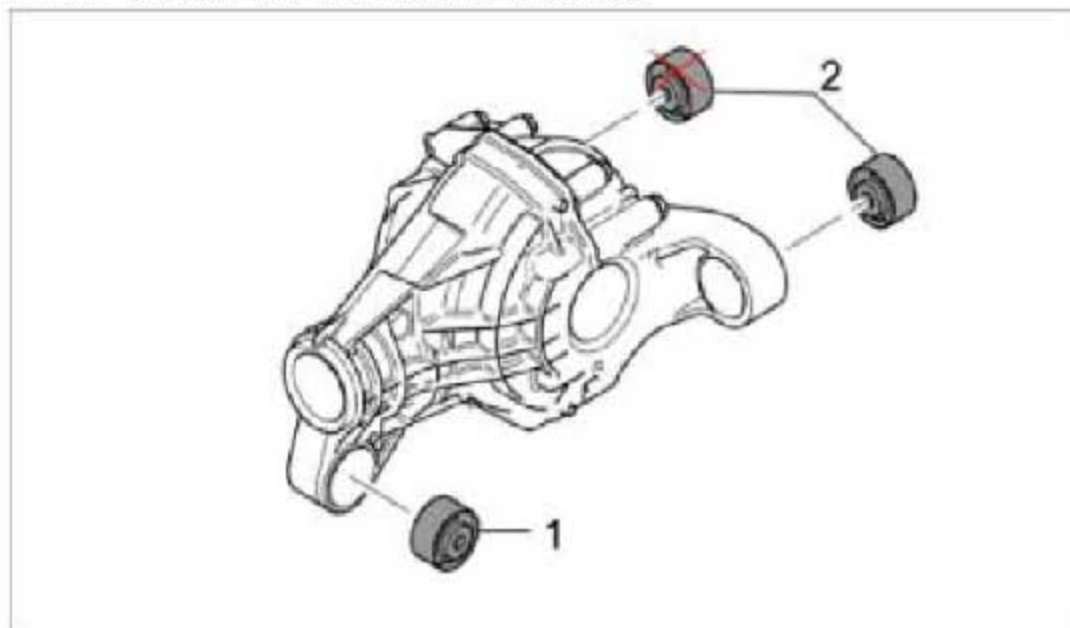

输出侧的橡胶支座 -2-



笔记

传动系中的噪声

- 橡胶支座凸台的安装位置不正确。必须将橡胶支座凸台垂直装入壳体内。
- 支架在壳体内的安装位置不正确，请注意壳体与支架之间的安装尺寸

1). 将专用工具装配夹具 9716 a/b/c 定位到橡胶支座上并对齐各标记。

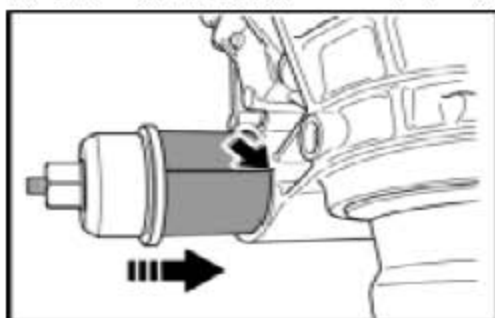

2). 将橡胶支座平齐地压入壳体内 ⇒ 看图像。

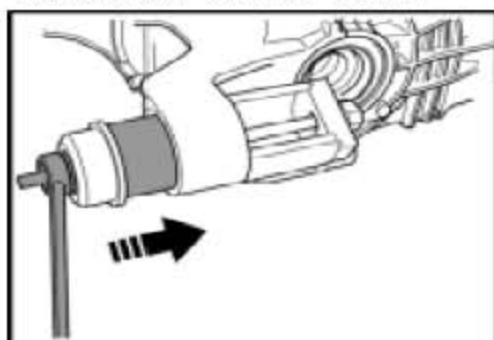

笔记

传动系中的噪声

- 橡胶支座凸台的安装位置不正确。必须将橡胶支座凸台垂直装入壳体内。
- 支架在壳体内的安装位置不正确，请注意壳体与支架之间的安装尺寸

3). 安装输出法兰。

5. 2. 3. 2 安装后主减速器的橡胶支座（驱动侧）

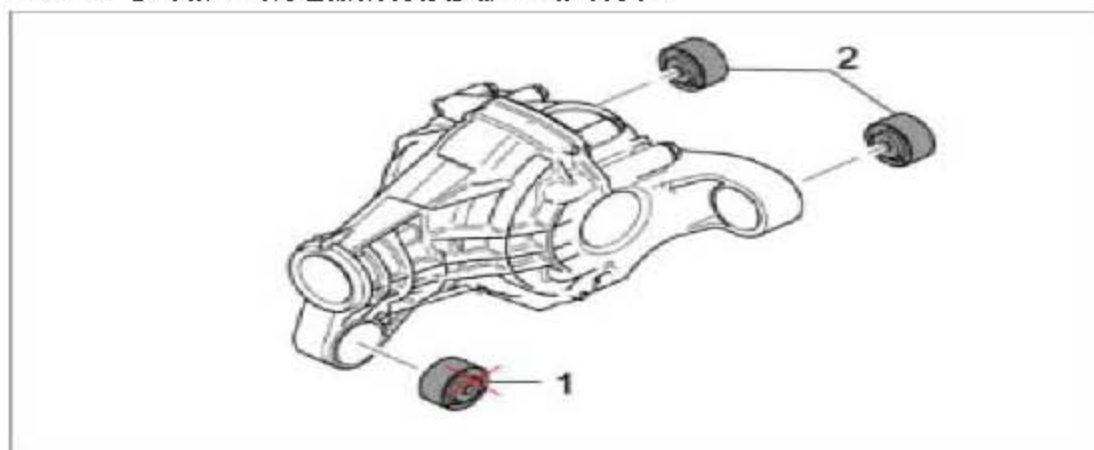

橡胶支座，驱动侧 -1-

**笔记****传动系中的噪声**

- 橡胶支座凸台的安装位置不正确。必须将橡胶支座凸台垂直装入壳体内。
- 支架在壳体内的安装位置不正确，请注意壳体与支架之间的安装尺寸

- 1). 将专用工具装配夹具 9716 a/b/c 定位于橡胶支座 ⇒ 安装驱动侧的橡胶支座并对齐标记。

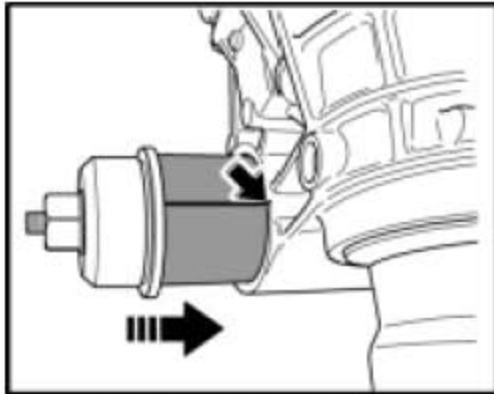

安装驱动侧的橡胶支座

**笔记****传动系中的噪声**

- 橡胶支座凸台的安装位置不正确。必须将橡胶支座凸台垂直装入壳体内。
- 支架在壳体内的安装位置不正确，请注意壳体与支架之间的安装尺寸

- 2). 将橡胶支座平齐地压入壳体中-箭头方向-。