

## 32. 前座椅座套和软垫

### 32.1 工具

需要用到的专用工具、检测仪器以及辅助工具

- ◆ 拆卸钳



- ◆ 发动机和变速箱支架

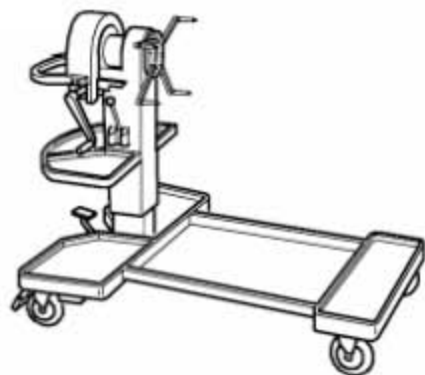

- ◆ 座椅维修支架

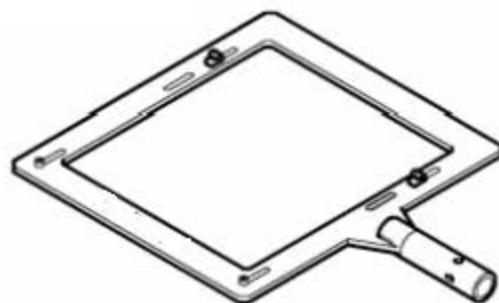

## 32.2 拆卸和安装前座椅座垫的座套和衬垫

### 提示

仅描述了左侧座椅组件的拆卸和安装方法。右侧座椅组件的拆卸和安装方法与左侧相同。

### 32.2.1 拆卸

- 1). 断开汽车蓄电池接线
- 2). 拆卸前座椅。
- 3). 将座椅维修支架安装到发动机和变速箱支架上。
- 4). 将座椅固定在座椅维修支架上。
- 5). 拆卸前部安全带锁。
- 6). 拆下右侧前座椅饰板。
- 7). 拆下左侧前座椅饰板。
- 8). 拆下前座椅卡箍和操纵杆。
- 9). 拆下前座椅抽屉支架。
- 10). 拆卸前座椅靠背
- 11). 从支架上松开成型件(图中 1 所示)。
- 12). 脱开座椅两侧的定位条(图中 2 所示)。
- 13). 把座椅两侧的成型件(图中 3 所示)从支架上脱开。
- 14). 把座椅前侧的成型件(图中 4 所示)从支架上脱开。
- 15). 向上卷起外侧座套。

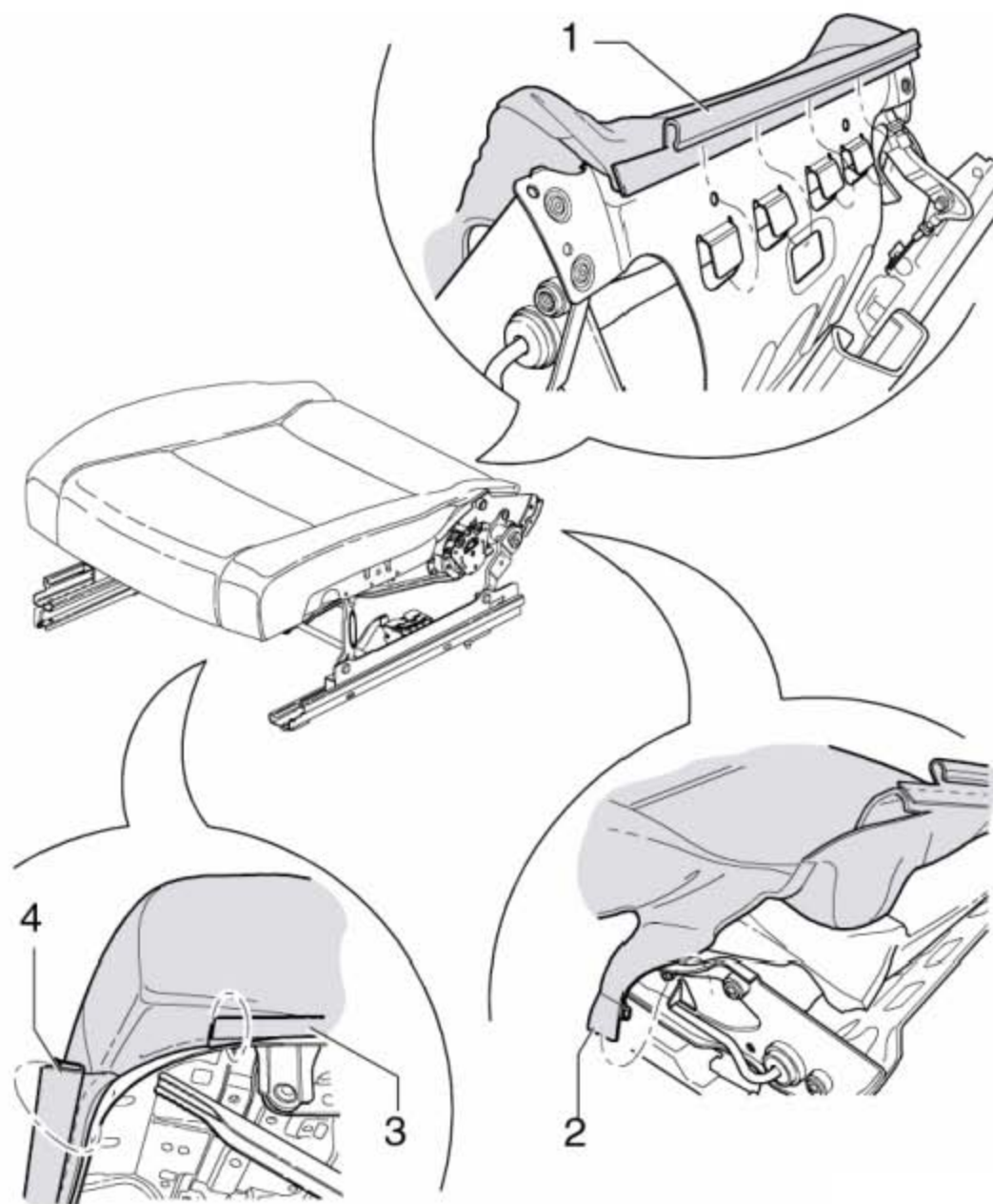

- 16). 用一把小螺丝刀把座套成型件(图中 1 所示)从衬垫支架(图中 2 所示)中脱出。
- 17). 对于带有座椅加热装置的汽车, 从座椅底架上脱开导线束(图中 3 所示)。
- 18). 从座椅框架(图中 6 所示) 上拆下座套(图中 4 所示)和衬垫(图中 5 所示)。

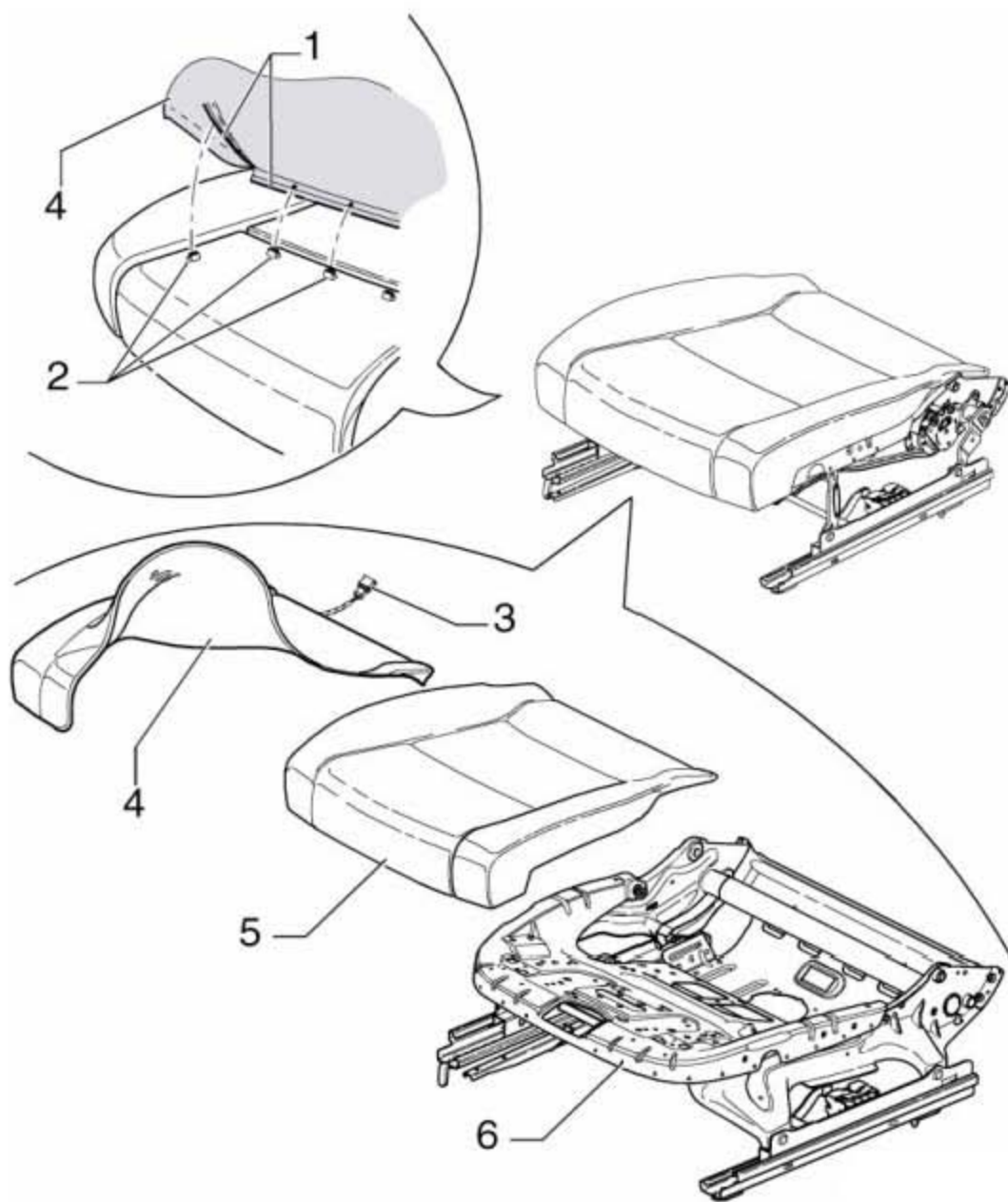

### 32.2.2 安装

安装大体按照倒序进行。

## 32.3 拆卸和安装前座椅靠背的座套和衬垫

### 提示

仅描述了左侧座椅组件的拆卸和安装方法。右侧座椅组件的拆卸和安装方法与左侧相同。

### 32.3.1 拆卸

- 1). 断开汽车蓄电池接线
- 2). 拆卸前座椅。
- 3). 将座椅维修支架安装到发动机和变速箱支架上。
- 4). 将 12 方向座椅固定在座椅维修支架上。
- 5). 拆卸前部安全带锁。
- 6). 拆下右侧前座椅饰板。
- 7). 拆下左侧前座椅饰板。
- 8). 拆卸前座椅靠背
- 9). 将靠背安装在座椅维修支架上。
- 10). 拆卸前座椅折叠桌
- 11). 按下左侧头枕导向件按钮(图中 1 所示), 并从靠背上拔出头枕(图中 2 所示)。
- 12). 按下头枕导向件(图中 1 所示)和(图中 3 所示)的卡子, 并把它们从靠背中拉出。

### 提示

右侧头枕导向件(图中 3 所示)无法安全拆卸, 安装前必须更换。

- 13). 用拆卸钳拆下腰部支撑调节装置的调节轮(图中 4 所示)。
- 14). 从支架(图中 6 所示)上松开成型件(图中 5 所示)。
- 15). 从支架上拆下夹紧成型件(图中 7 所示)。

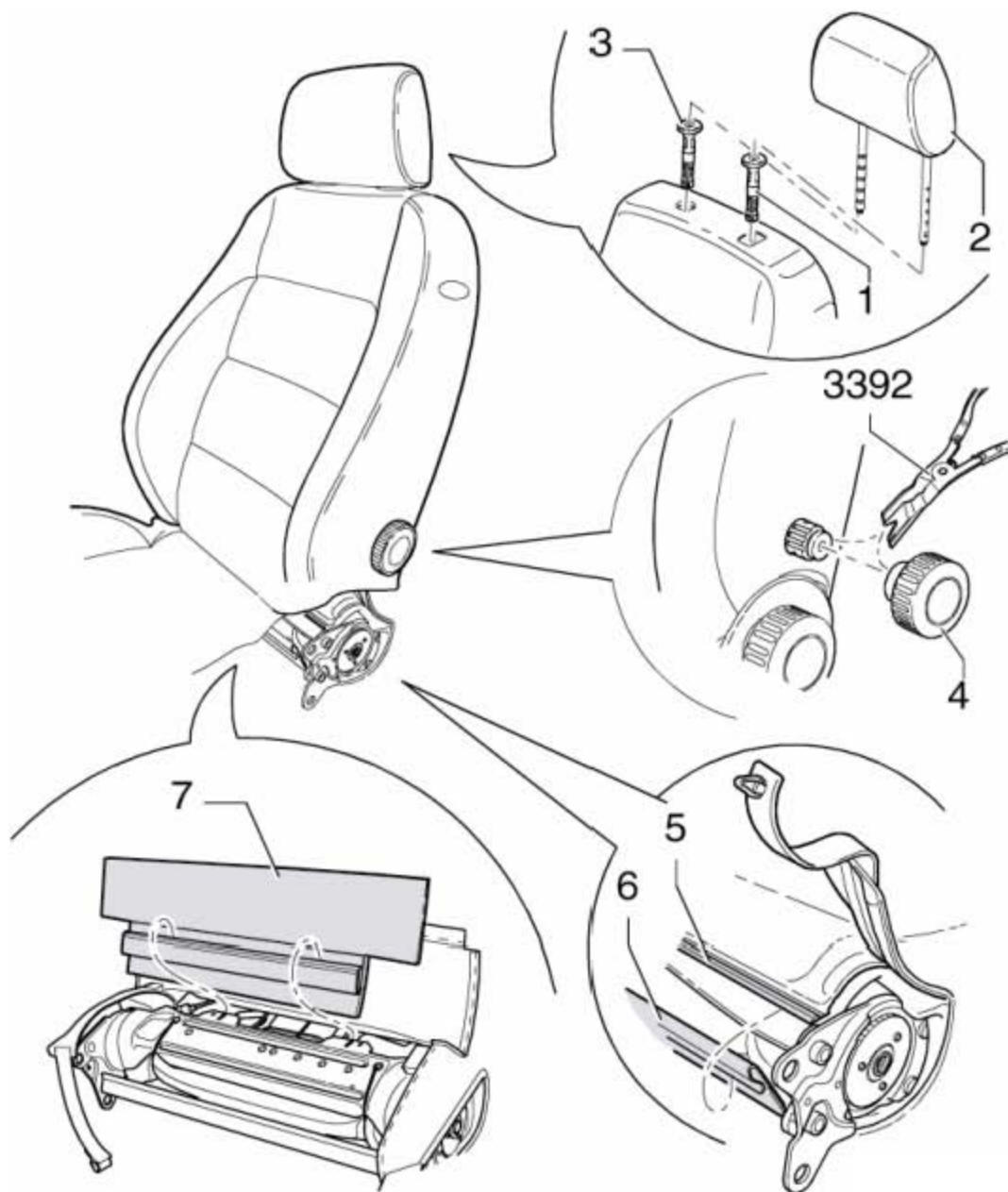

- 16). 从支架上松开侧面成型件(图中 1 所示)和(图中 2 所示), 向上翻转座套背面。
- 17). 从支架上拆下固定板(图中 3 所示)。
- 18). 打开侧面成型件(图中 4 所示), 并脱开张紧钢丝(图中 5 所示)。
- 19). 打开侧面成型件(图中 7 所示), 并脱开张紧钢丝(图中 6 所示)。

### 提示

腰部支撑的上方用两只卡子(图中箭头所示) 固定座套。

- 20). 从两只固定卡子(图中 9 所示) 中撬出夹销(图中 8 所示)。
- 21). 从靠背上拆下两只固定卡子(图中 9 所示)。

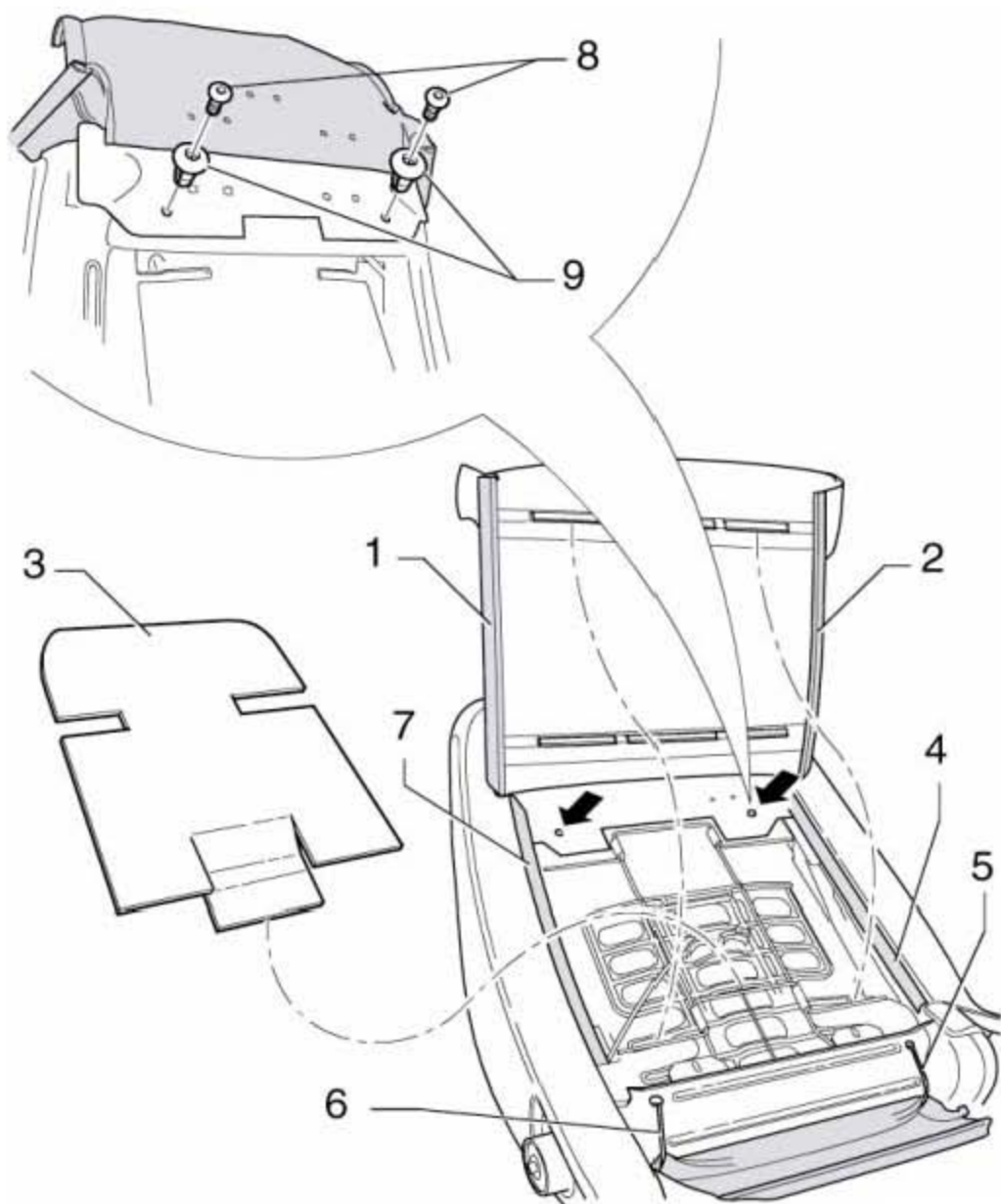

- 22). 向上卷起座套(图中 5 所示)。
- 23). 用一把小螺丝刀把座套成型件(图中 1 所示)从衬垫支架(图中 2 所示)中脱出。
- 24). 从衬垫钢丝(图中 3 所示)中脱出两侧的张紧钢丝(图中 4 所示)。
- 25). 从座椅框架(图中 7 所示)上拆下座套(图中 5 所示)和衬垫(图中 6 所示)。

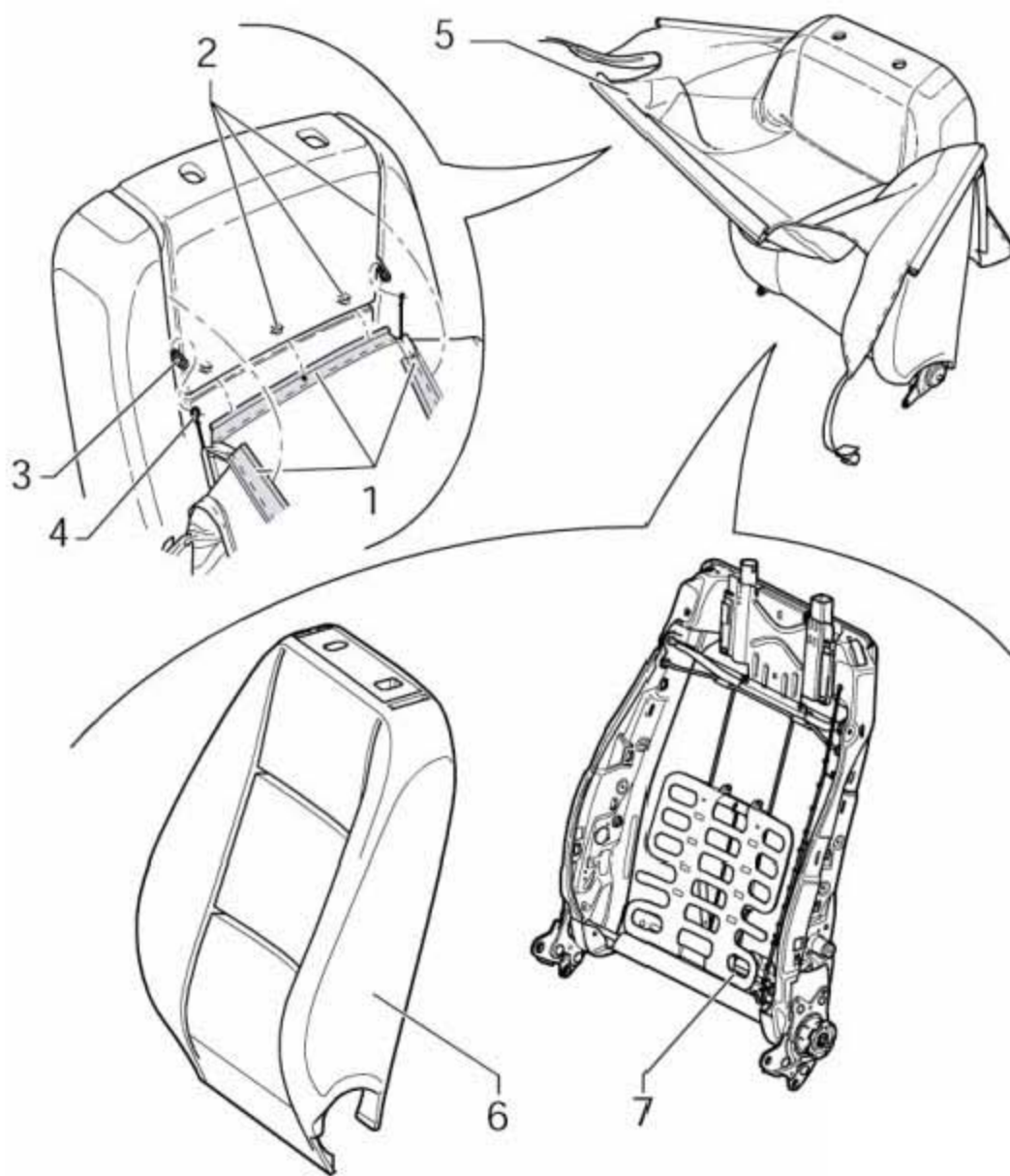

### 32.3.2 安装

安装大体按照倒序进行。



## 33. 第 2 排座椅的座位座套和衬垫

### 33.1 拆卸和安装第 2 排座椅的座垫座套和衬垫

#### 33.1.1 拆卸

- 1). 从车辆上拆下第 2 排座椅的相关座位。
- 2). 拆下靠背饰片挡板

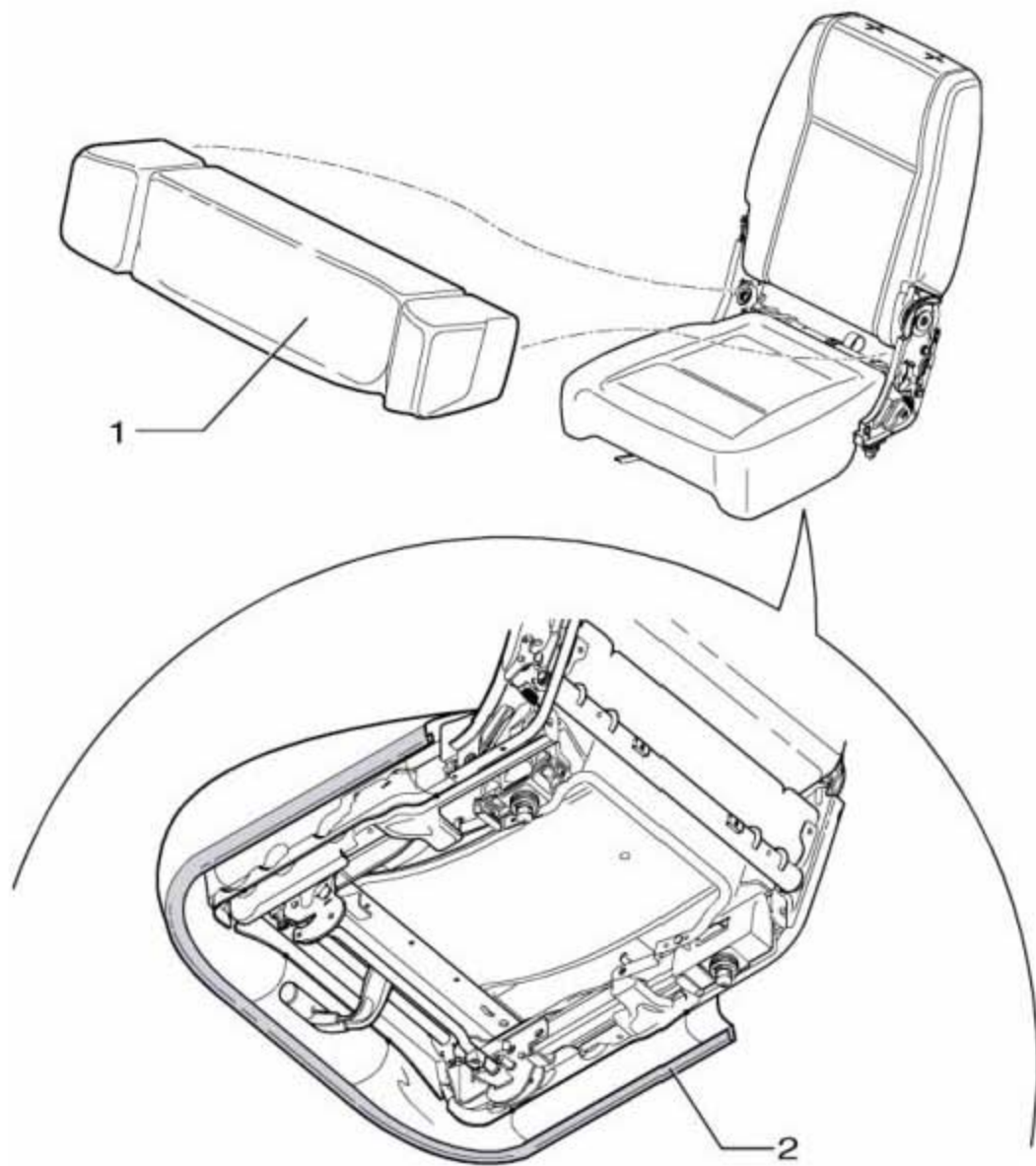

- 3). 拉出中间件(图中 1 所示), 它用卡板固定在座椅上。
- 4). 从支架上松开四面的成型件(图中 2 所示)。
- 5). 从座椅底架上松开座垫。

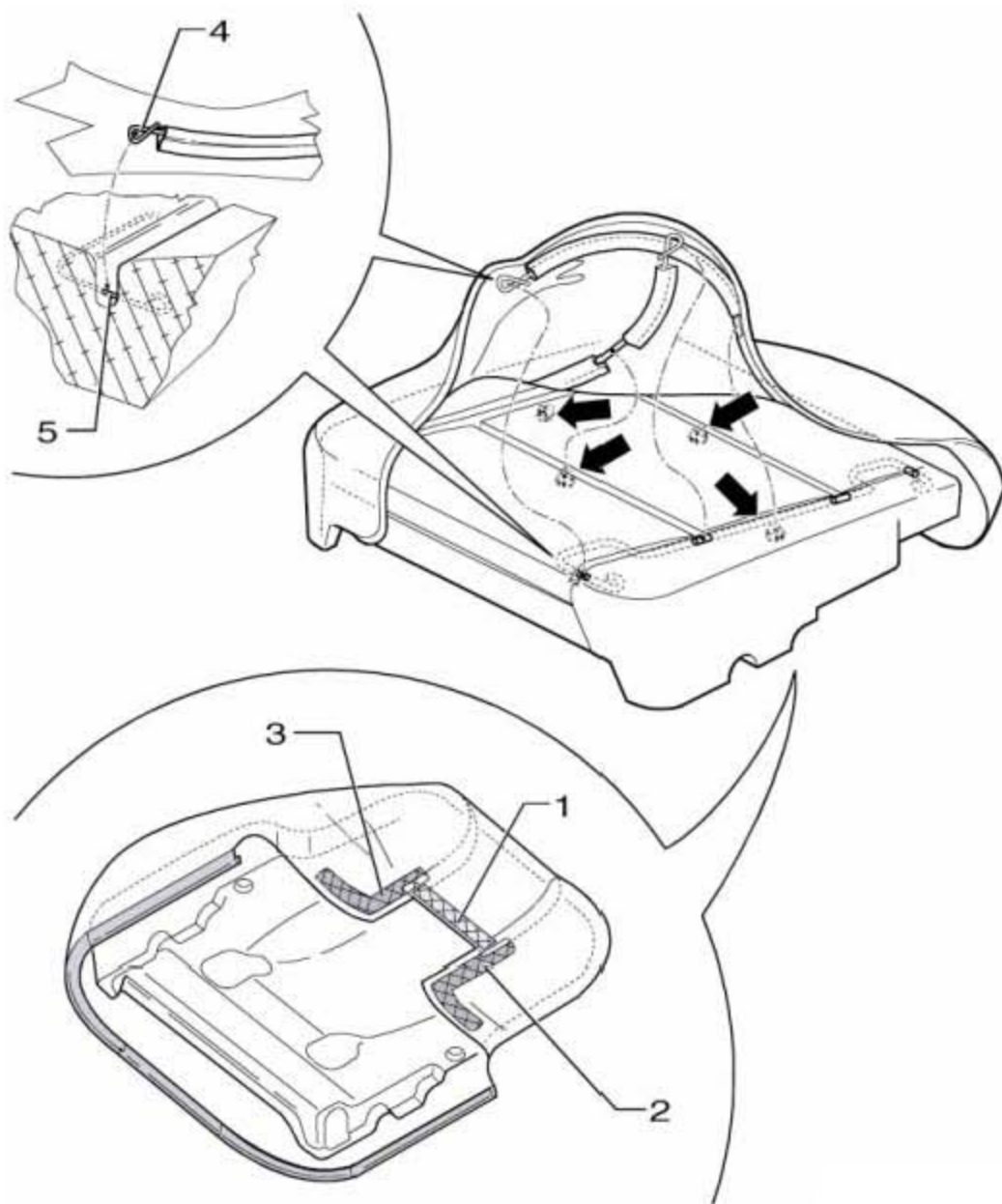

- 6). 从衬垫上松开中部卡板(图中 1 所示)范围内的座套。
- 7). 从衬垫上松开外部卡板(图中 2 所示)和(图中 3 所示)范围内的座套。
- 8). 从衬垫内的钢丝框架(图中 5 所示)上脱开所有的座套衬垫钢丝(图中 4 所示)。
- 9). 用一把小螺丝刀把座套衬垫钢丝从衬垫内的支架上中脱出(图中箭头所示)。

### 33.1.2 安装

安装大体按照倒序进行。

## 33.2 拆卸和安装第 2 排座椅的靠背座套和衬垫

### 33.2.1 拆卸

- 1). 按下左侧头枕导向件按钮，并从靠背上拔出头枕。
- 2). 从车辆上拆下第 2 排座椅的相关座位。
- 3). 拆下靠背饰片挡板
- 4). 拆下中间座椅的靠背饰板

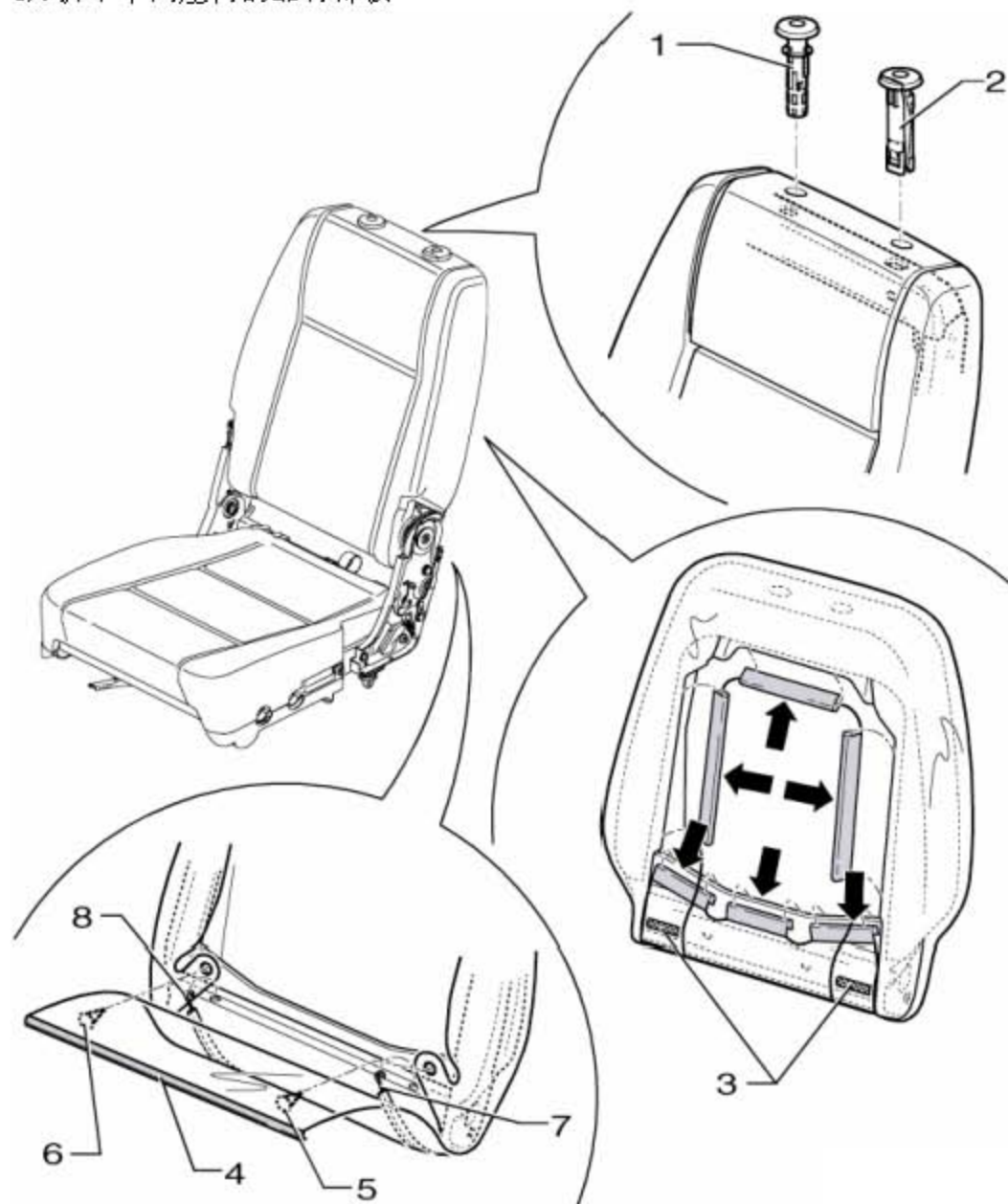

- 5). 向下按压头枕导向件范围内的衬垫，按下侧面卡子并拉出头枕导向件(图中 1 所示)和(图中 2 所示)。
- 6). 打开中间座椅座套背面上的成型件(图中箭头所示)。
- 7). 打开座套上的卡板搭扣(图中 3 所示)。

- 8). 打开成型件(图中 4 所示)。
- 9). 拆下外部座椅上的卡子(图中 5 所示)和(图中 6 所示)。
- 10). 脱开张紧钢丝(图中 7 所示)和(图中 8 所示)。

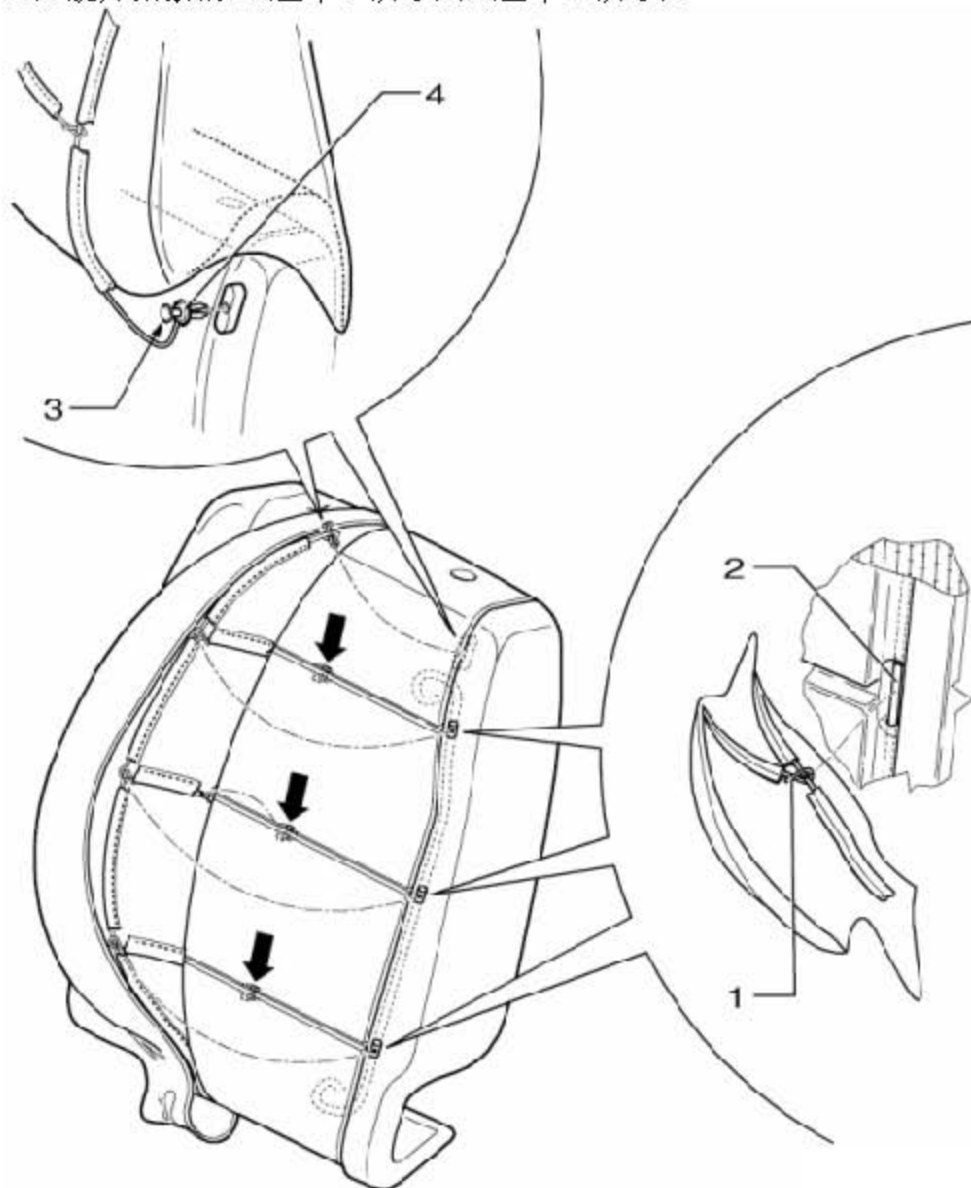

- 11). 从衬垫内的钢丝框架(图中 2 所示)上脱开靠背两侧的座套衬垫钢丝(图中 1 所示)。
- 12). 用一把小螺丝刀把座套衬垫钢丝从衬垫内的支架上中脱出(图中箭头所示)。
- 13). 向上卷起座套, 把靠背两侧的夹销(图中 3 所示)从卡扣(图中 4 所示)中撬出。
- 14). 从左右侧将卡扣(图中 4 所示)从靠背上拔出。
- 15). 从靠背框架上松开座套和衬垫

### 33.2.2 安装

安装大体按照倒序进行。

## 34. 汽车特性数据

### 34.1 汽车识别号

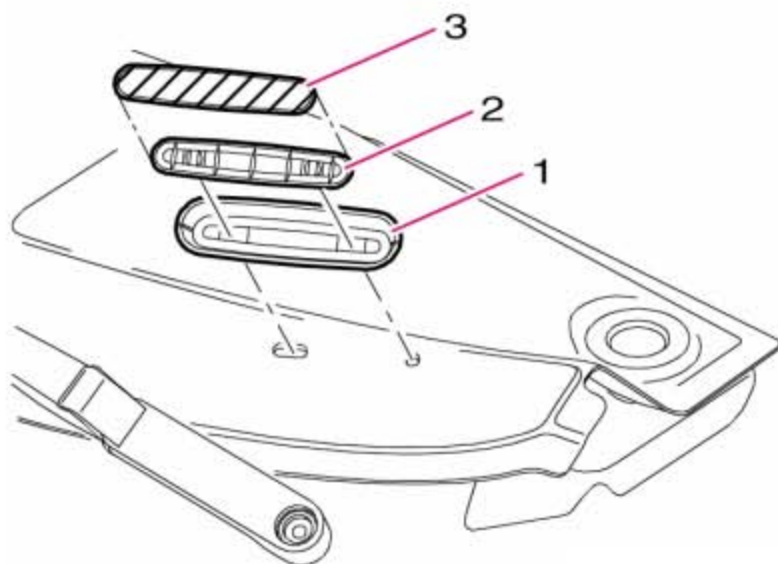

- 1). 框架
- 2). 基础底架
- 3). 铭牌

汽车识别号（底盘编号）在汽车左侧车窗玻璃刮水器定位件区域内。汽车识别号从外面即可看到。

### 34.2 型号铭牌

型号铭牌位于汽车左侧 B 柱的下部区域内。

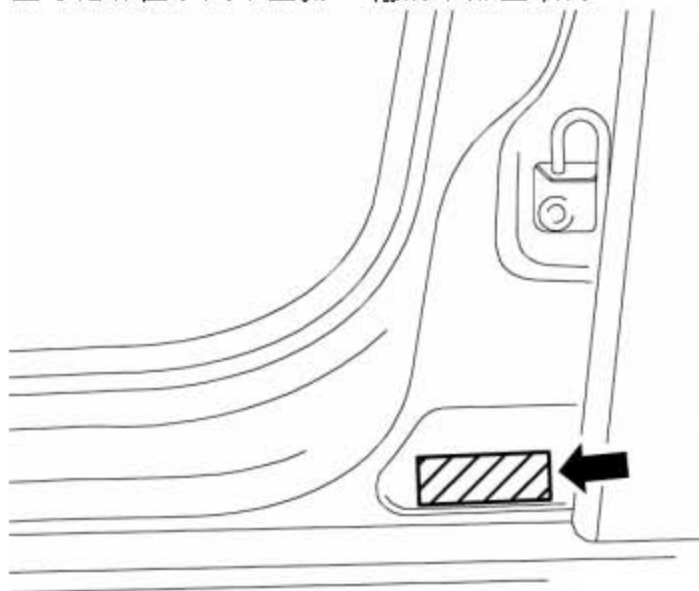

## 35. 车身尺寸

### 提示

- ◆ 车身尺寸只用于检查。以矫正铁组件为准。在测量过程开始前必须取下螺栓、塞子、饰板和加装件。
- ◆ 确定车身尺寸时请使用伸缩测杆。

### 35.1 前部车身

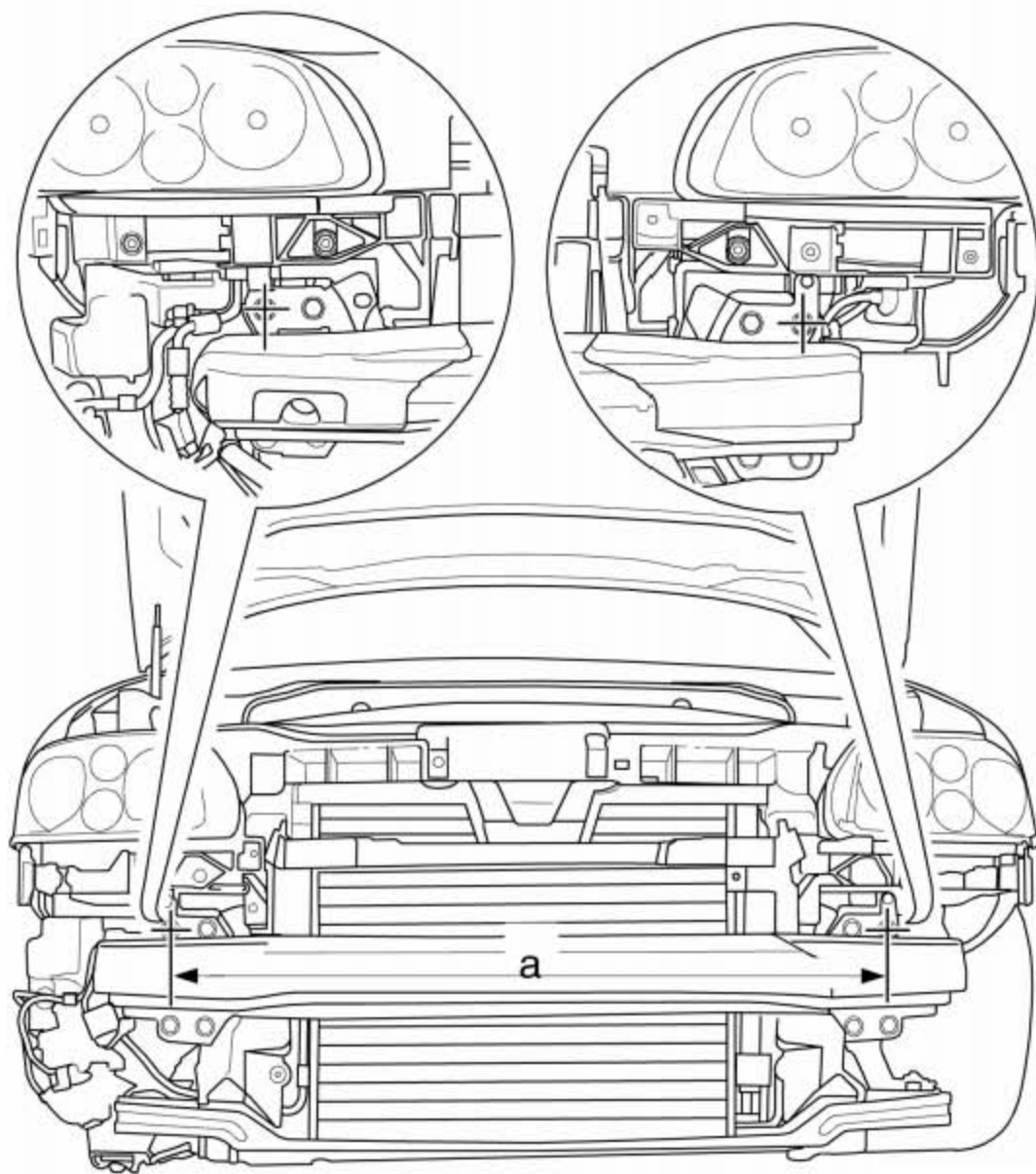

- ◆  $a = 934.5 \text{ mm}$

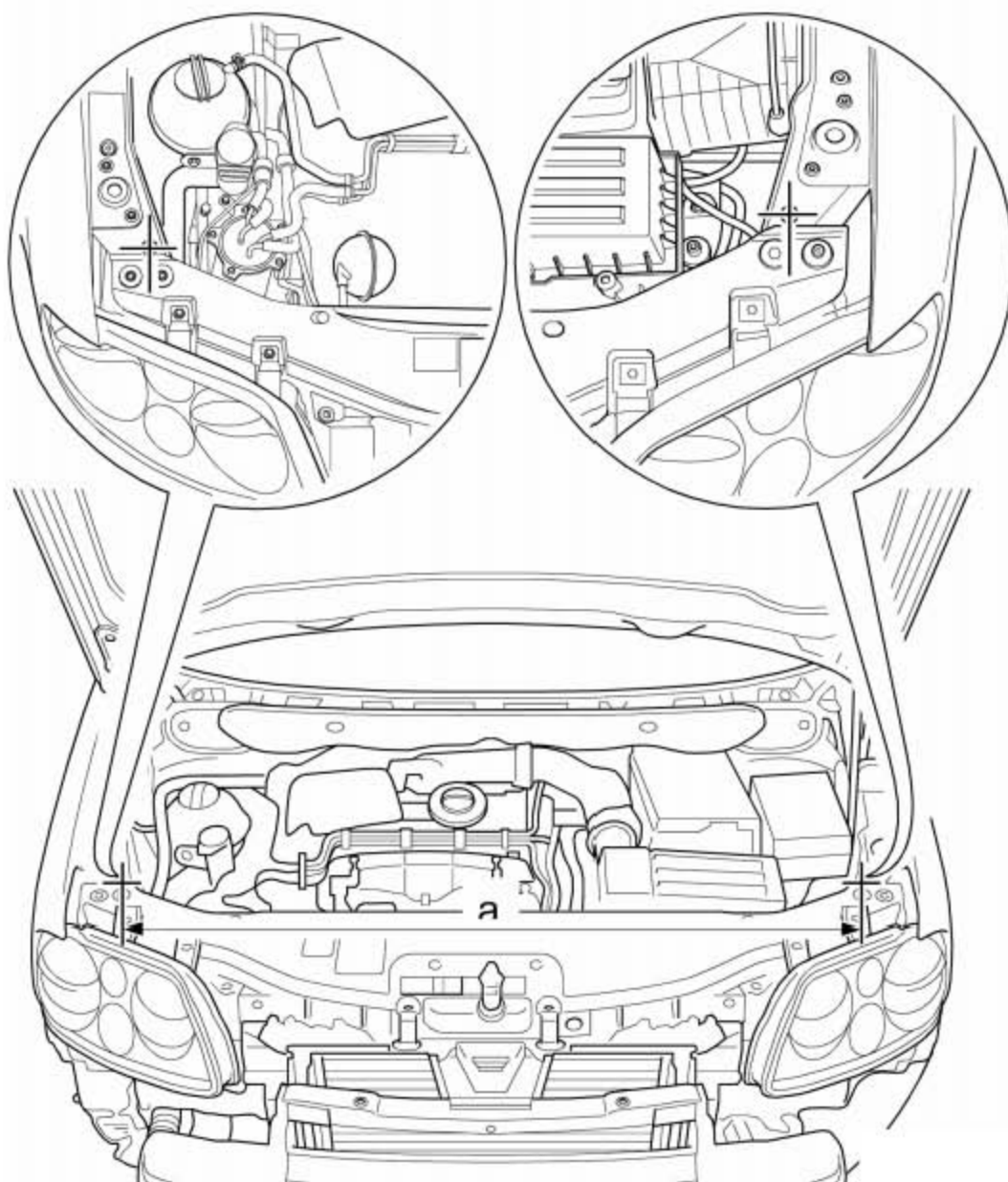

◆ a = 1268.0 mm

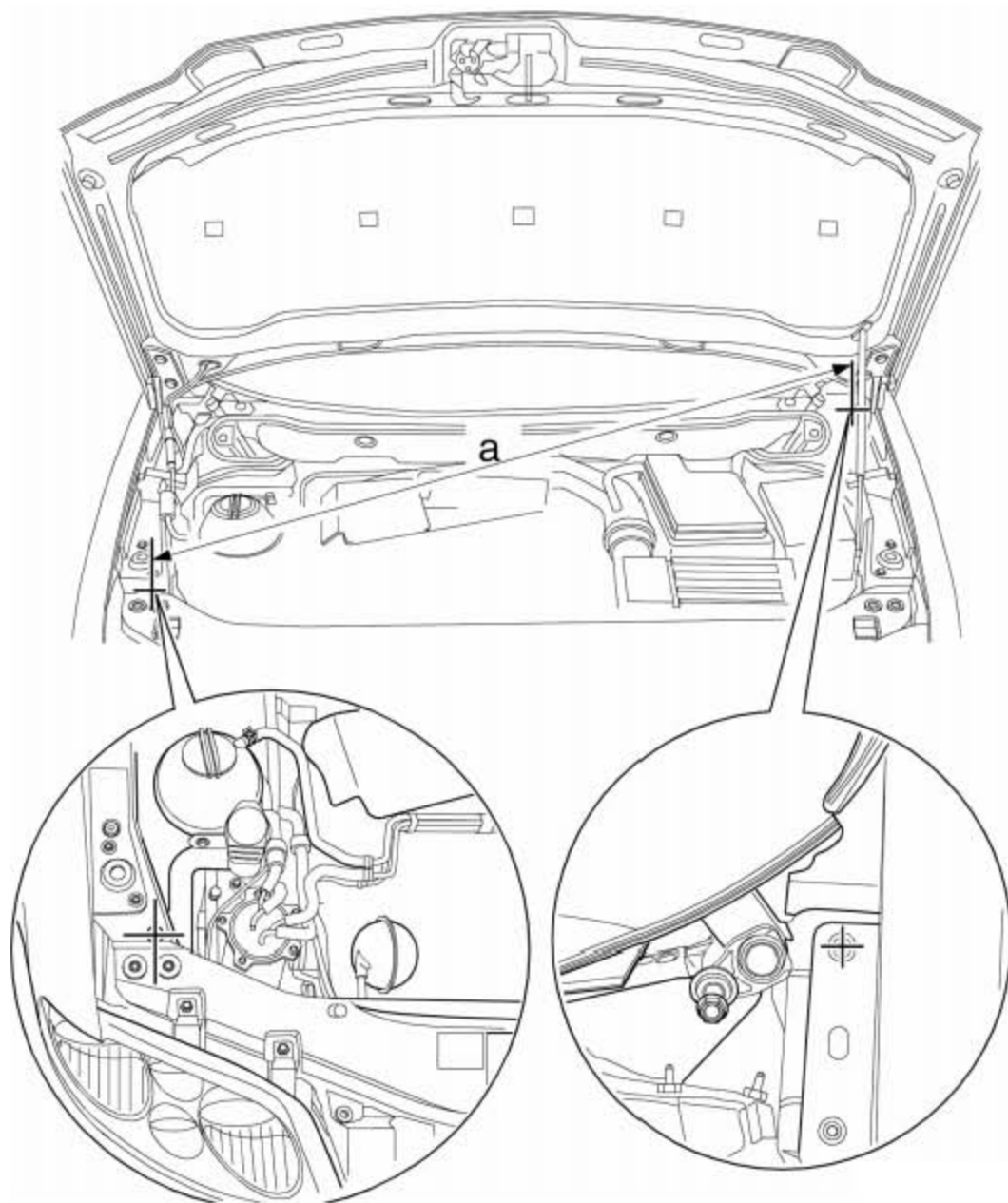

◆ a = 1440.5 mm



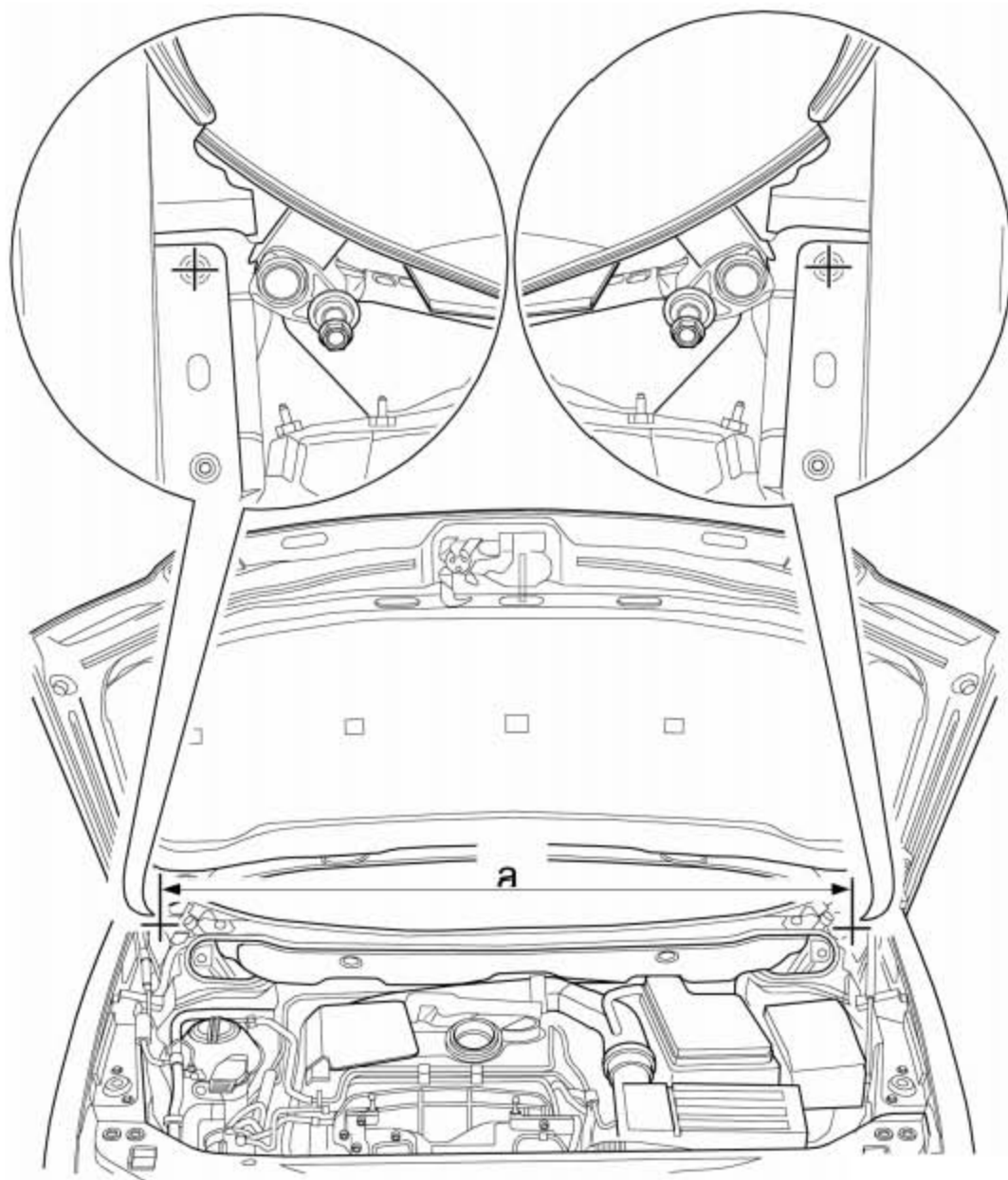

◆ a = 1420.0 mm

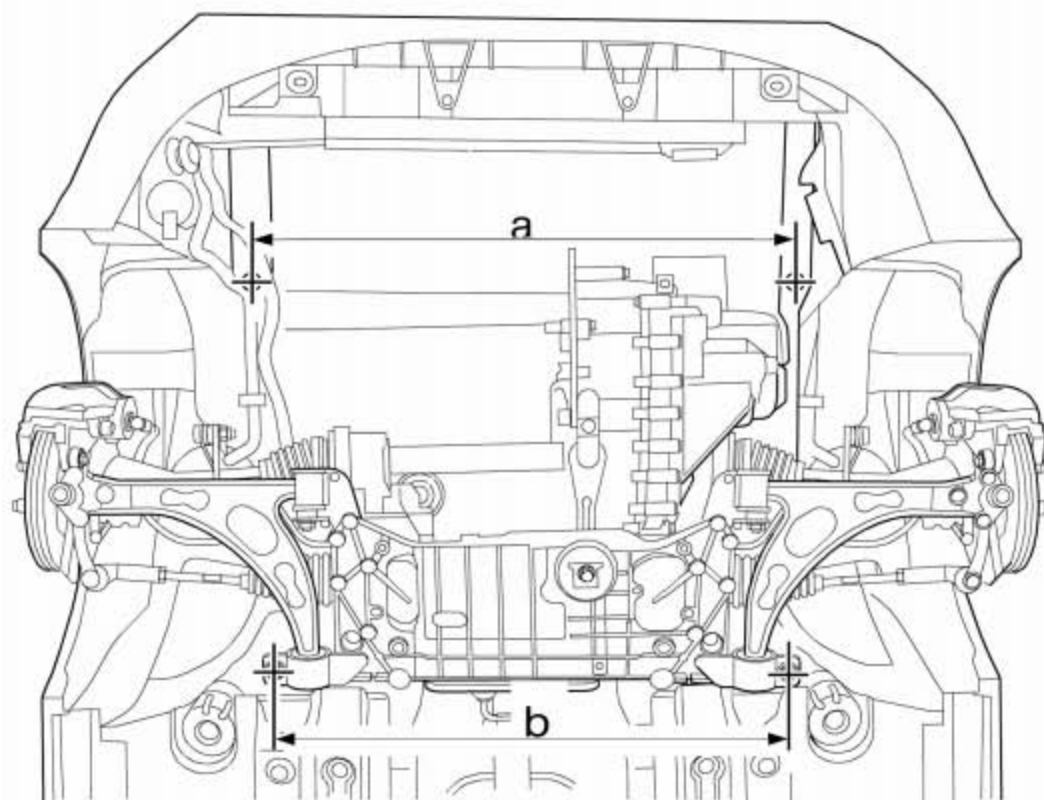

- ◆ a = 955.0 mm
- ◆ b = 836.0 mm

## 35.2 中部车身

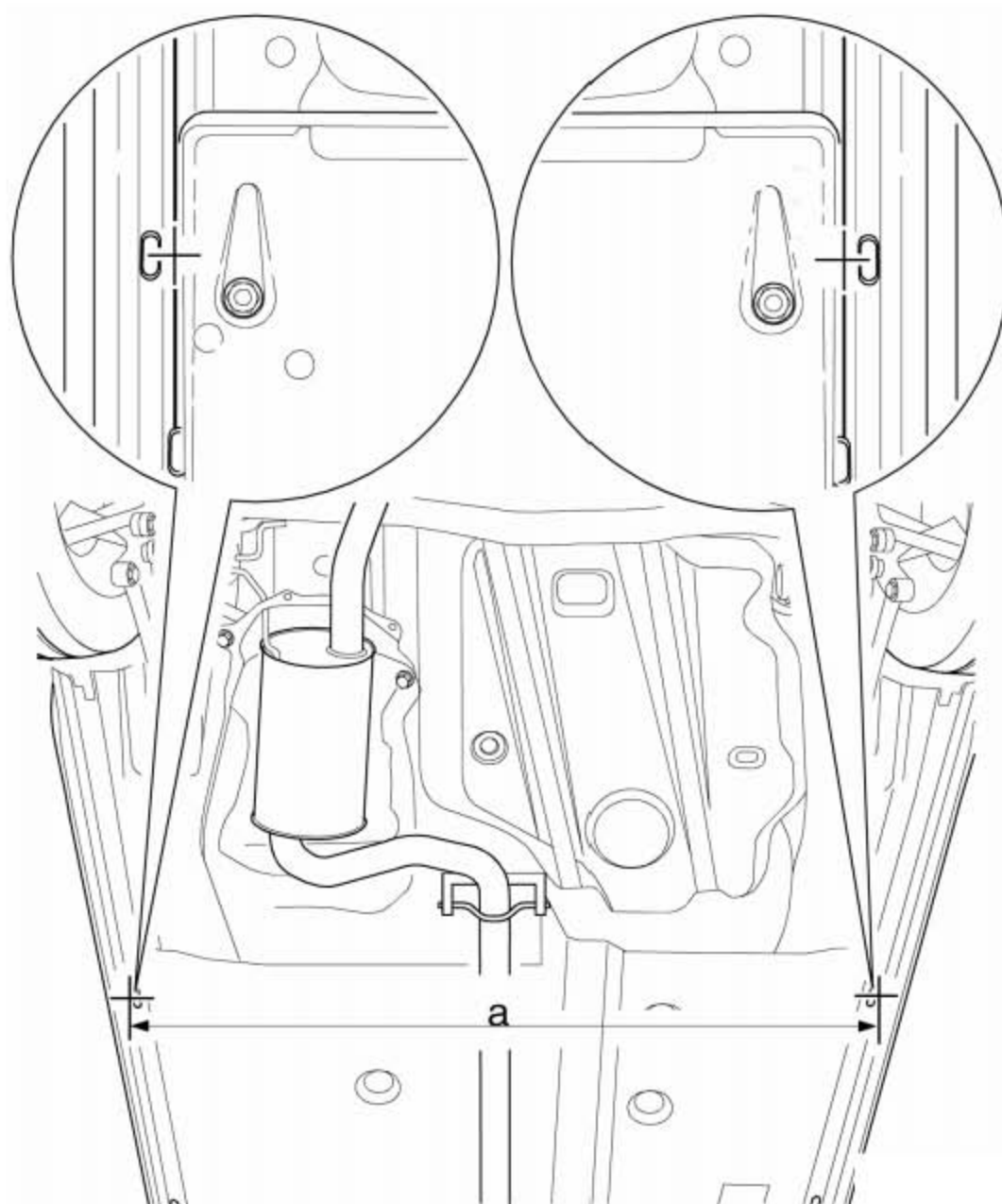

◆ a = 1450.0 mm

### 35.3 后部车身

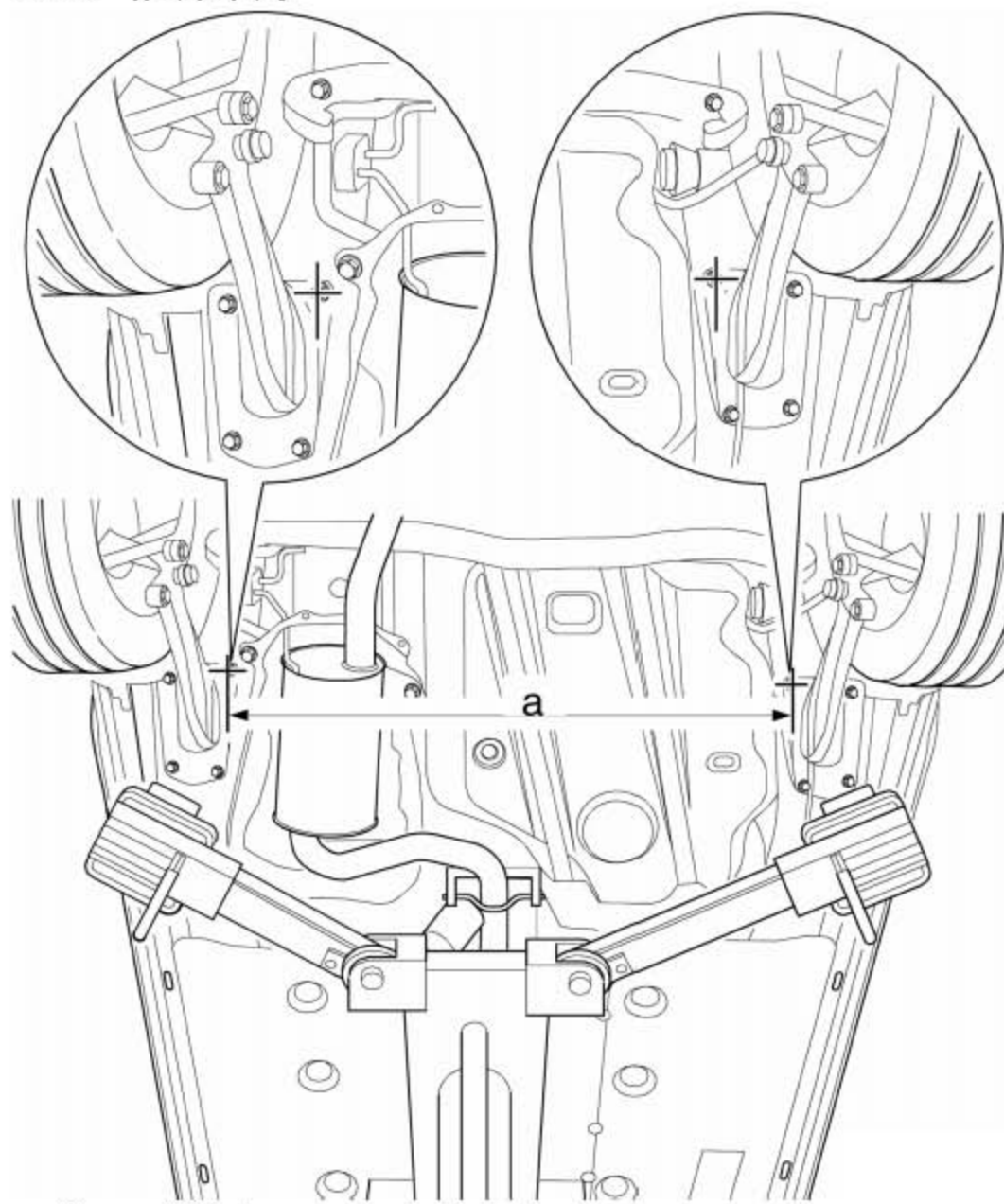

◆  $a = 1073.5 \text{ mm}$

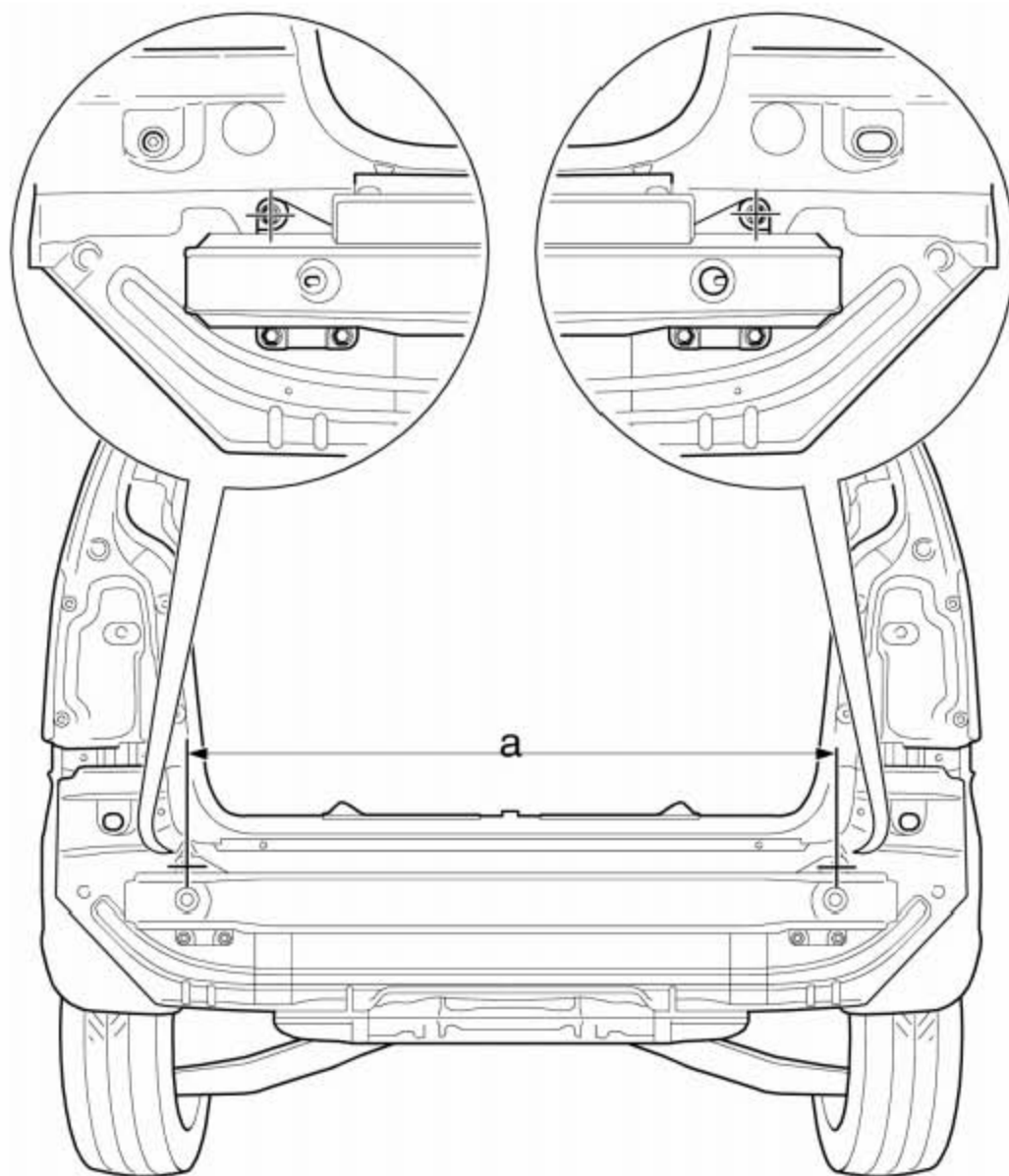

◆ a = 1059.5 mm

## 36. 车身间隙尺寸

### 36.1 前部车身

#### 提示

- ◆ 调整或检查间隙尺寸时，请使用专用工具调整尺。
- ◆ 给出的间隙尺寸总是以 mm 为单位的。

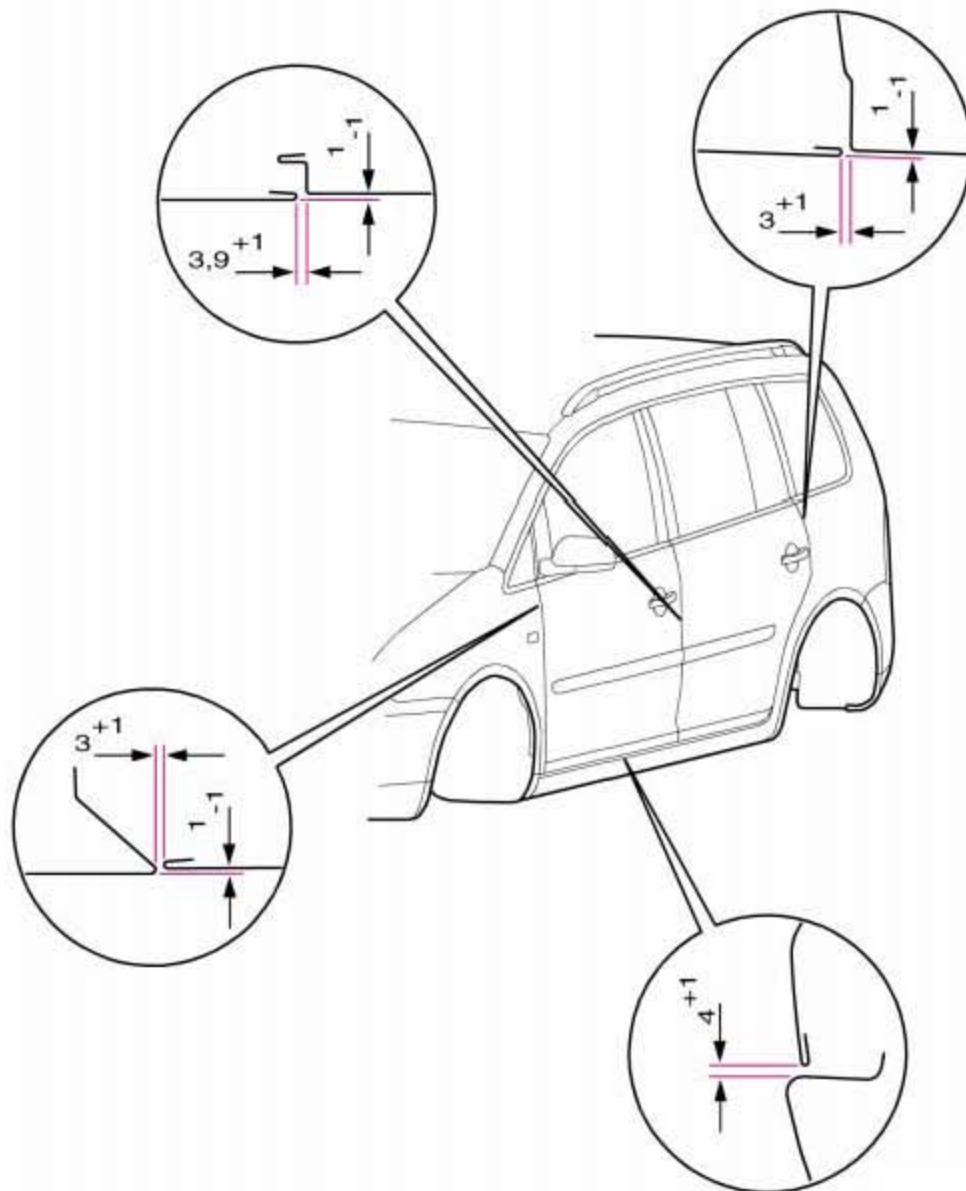

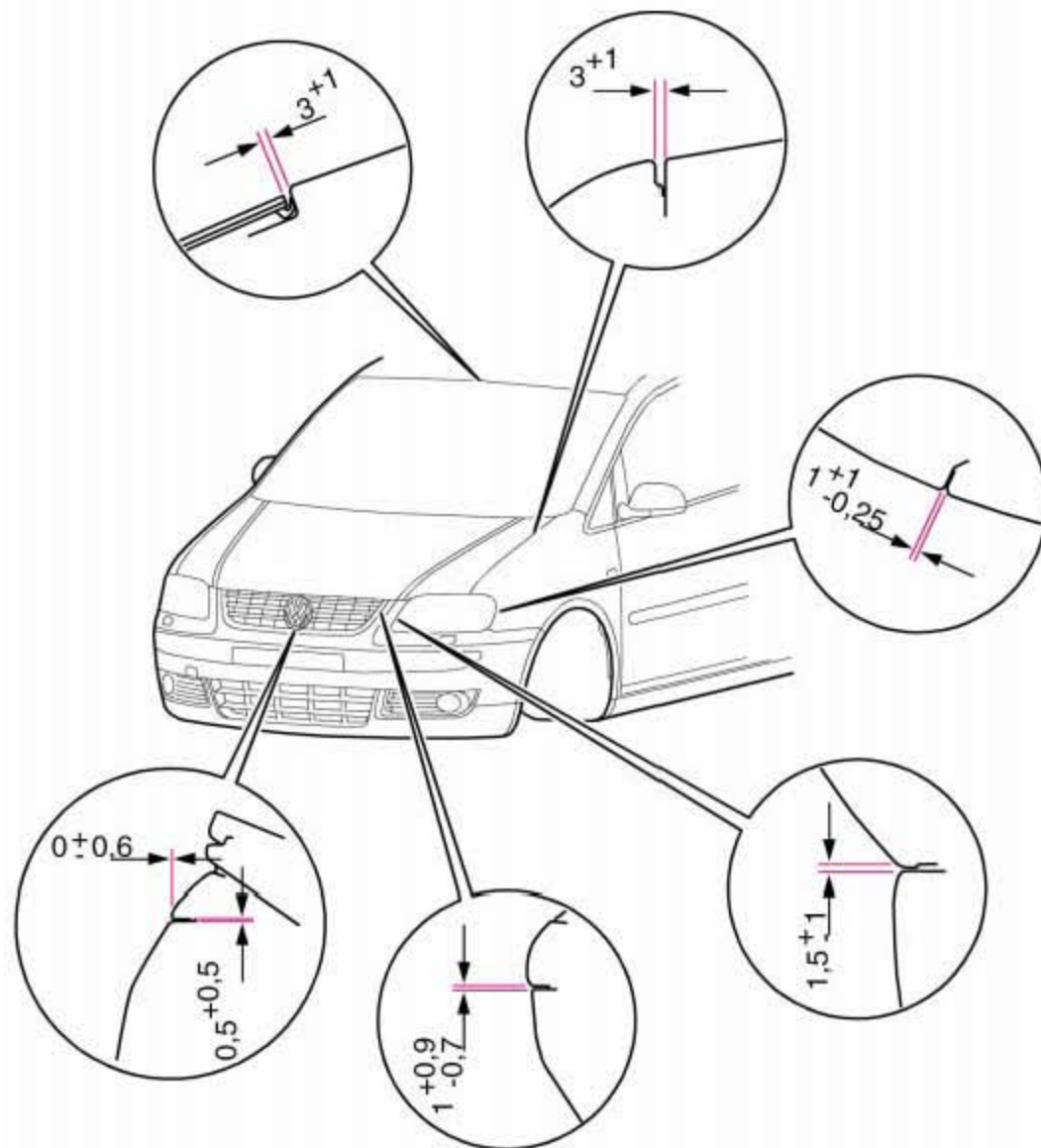

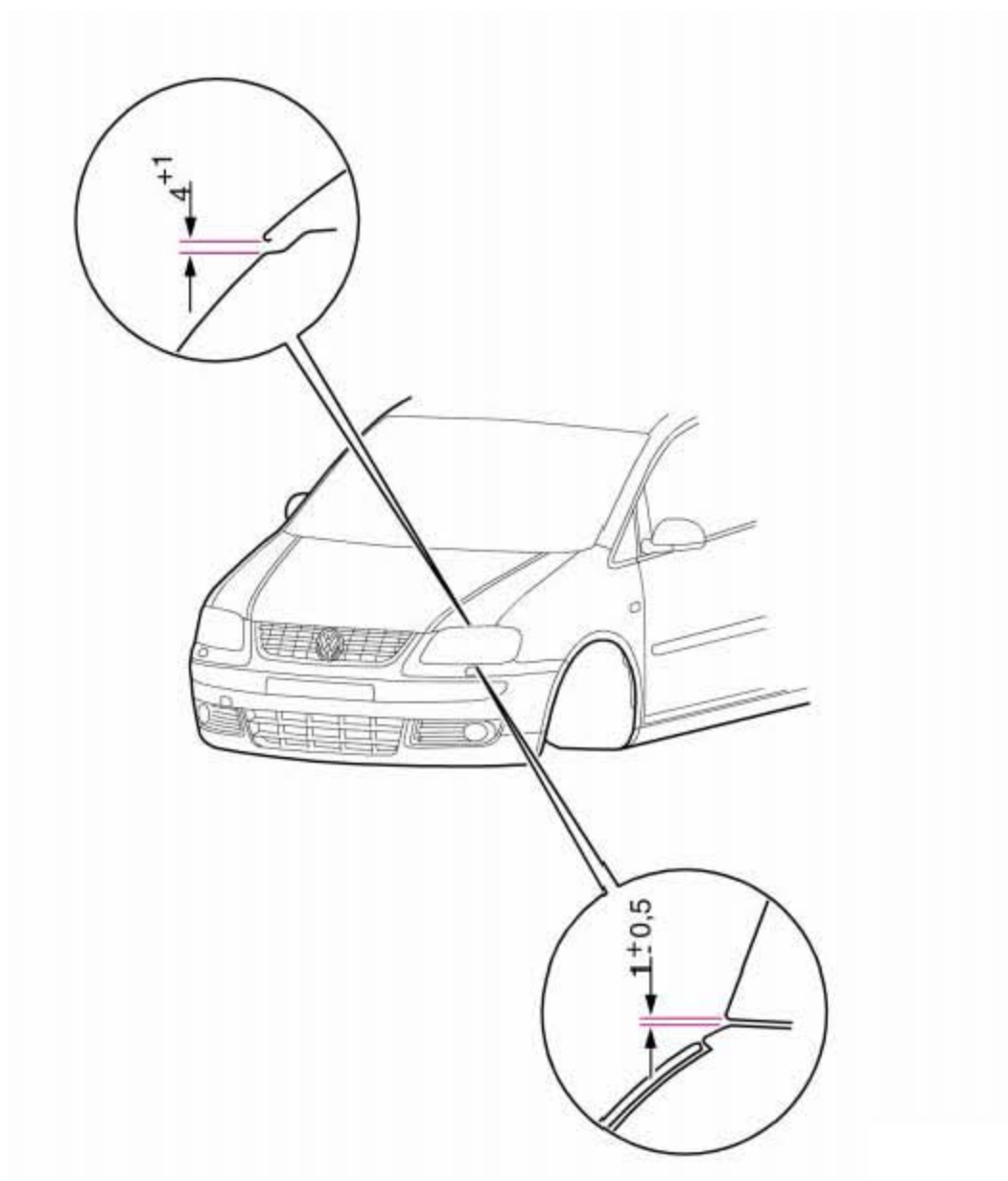



## 36.2 后部车身

### 提示

- ◆ 调整或检查间隙尺寸时，请使用专用工具调整尺。
- ◆ 给出的间隙尺寸总是以 mm 为单位的。

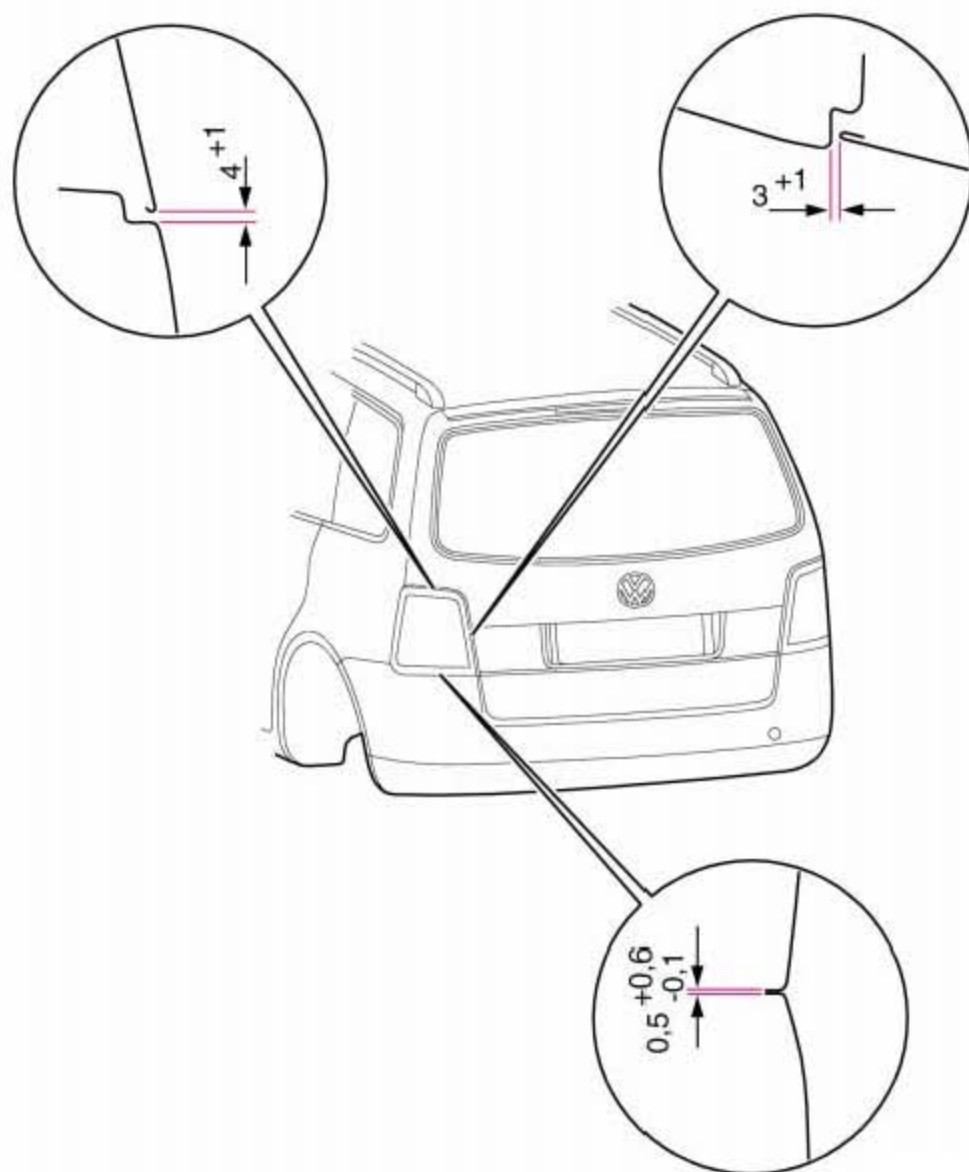

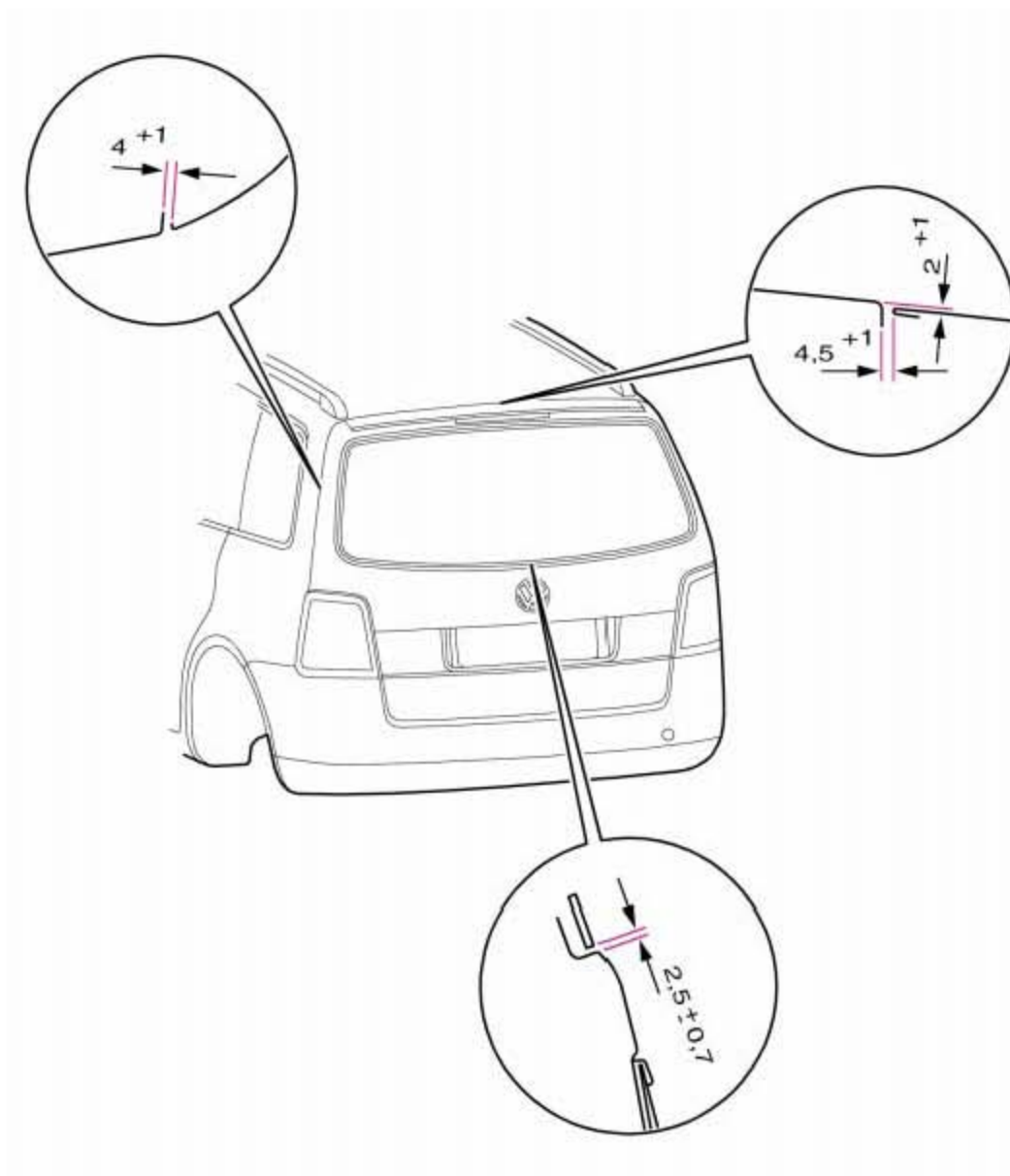

## 37. 矫正机

### 37.1 一览

#### 提示

该图只用于定向。细节和确切的安装说明附在矫正铁组件上。

