

# P0458 蒸发排放控制系统吹洗控制电磁阀电路低电平故障解析

## 故障码说明：

DTC	说明
P0458	蒸发排放控制系统吹洗控制电磁阀电路低电平

### 1). 电路图

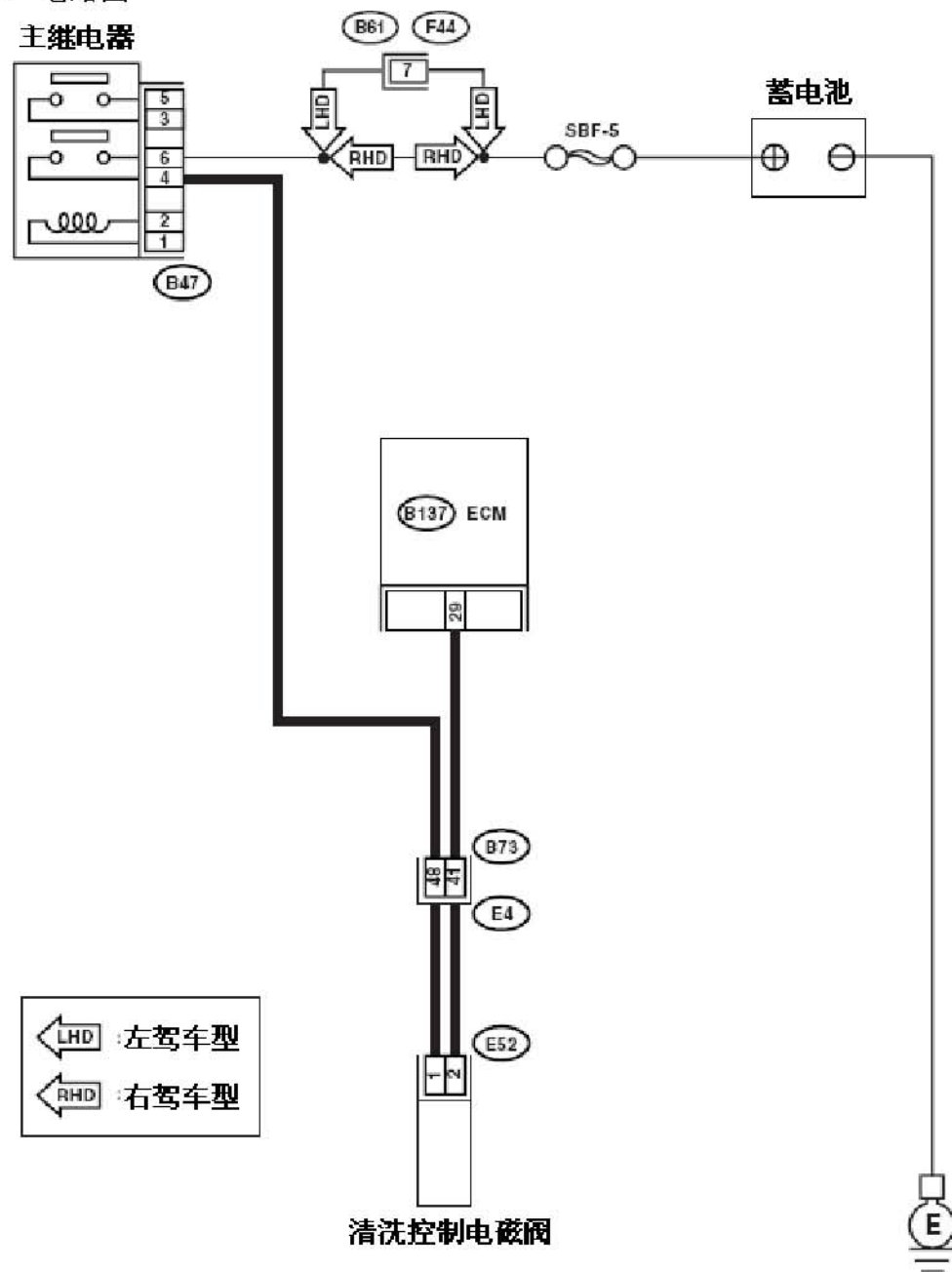

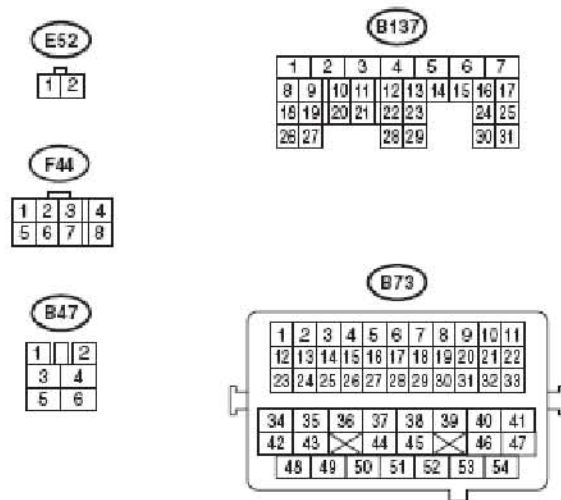

## 故障码分析:

- 1). 检测到诊断故障码的条件: 连续两个行驶周期出现故障
- 2). 故障症状:
  - 怠速不正确

## 故障码诊断流程:

- 1). 检查发动机控制模块输出信号。
  - A). 把点火开关转到 ON (开) 的位置。
  - B). 测量发动机控制模块和底盘接地之间的电压。  
连接器和端子
    - (B137) 29 号 (+) — 底盘接地(-):
  - C). 电压是否高于 10 伏?  
是: 即使故障指示灯点亮, 电路此时已恢复正常。  
否: 转至步骤 2。
- 2). 检查吹洗控制电磁阀和发动机控制模块连接器之间的线束。
  - A). 把点火开关转到 OFF (关) 的位置。
  - B). 断开吹洗控制电磁阀和发动机控制模块上的连接器。
  - C). 测量吹洗控制电磁阀连接器和发动机接地之间线束的电阻。  
连接器和端子
    - (E52) 2 号 — 发动机接地:
  - D). 电阻是否大于 1 兆欧?  
是: 转至步骤 3。  
否: 修理发动机控制模块和吹洗控制电磁阀连接器之间线束的对地短路。
- 3). 检查吹洗控制电磁阀和发动机控制模块连接器之间的线束。
  - A). 测量发动机控制模块和吹洗控制电磁阀线束连接器之间线束的电阻。  
连接器和端子

- (B137) 29 号 — (E52) 2 号:
- B). 电阻是否小于 1 欧?
- 是: 转至步骤 4。
  - 否: 修理发动机控制模块和吹洗控制电磁阀连接器之间的线束开路。
- 注意:**
- 这种情况下修理以下各项:
- 修理发动机控制模块和吹洗控制电磁阀连接器之间的线束开路
  - 耦合器连接器接触不良
- 4). 检查吹洗控制电磁阀。
- A). 拆下吹洗控制电磁阀。
- B). 测量吹洗控制电磁阀端子之间的电阻。
- 端子
- 1 号 — 2 号:
- C). 电阻是否在 10—100 欧之间?
- 是: 转至步骤 5。
  - 否: 更换吹洗控制电磁阀。
- 5). 检查吹洗控制电磁阀的电源。
- A). 把点火开关转到 ON (开) 的位置。
- B). 测量吹洗控制电磁阀和发动机接地之间的电压。
- 连接器和端子
- (E52) 1 号 (+) — 发动机接地 (-):
- C). 电压是否高于 10 伏?
- 是: 转至步骤 6。
  - 否: 修理主继电器和吹洗控制电磁阀连接器之间的线束开路。
- 6). 检查接触不良。
- A). 检查吹洗控制电磁阀连接器接触不良。
- B). 吹洗控制电磁阀连接器是否接触不良?
- 是: 修理吹洗控制电磁阀连接器接触不良。
  - 否: 更换发动机控制模块。