

### 3.8.5 换档控制机构的分解与装配

拆卸程序:

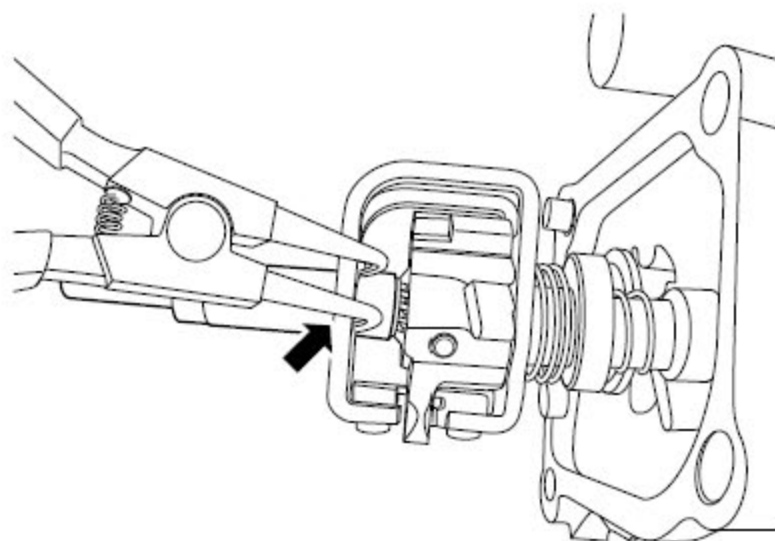

- 1). 拆卸换档控制机构总成，参见换档控制机构总成的更换。
- 2). 用卡簧钳拆卸换档控制机构上的外卡簧。

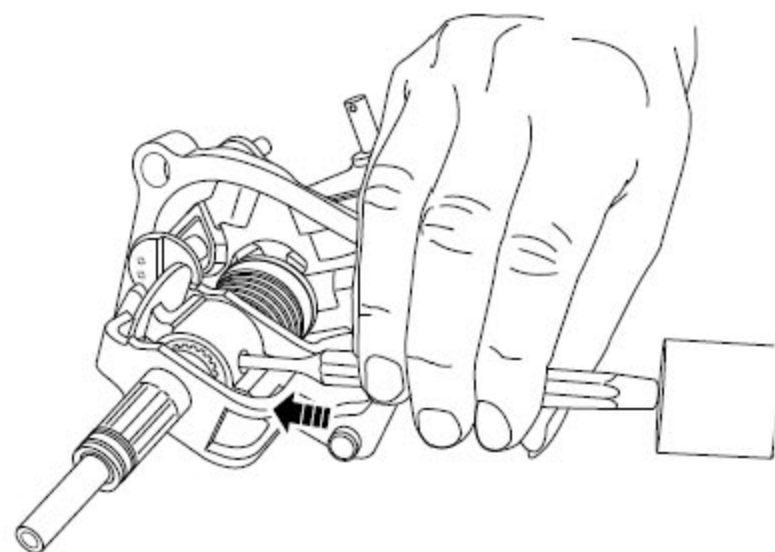

- 3). 拆卸换档控制机构上的锁止销。

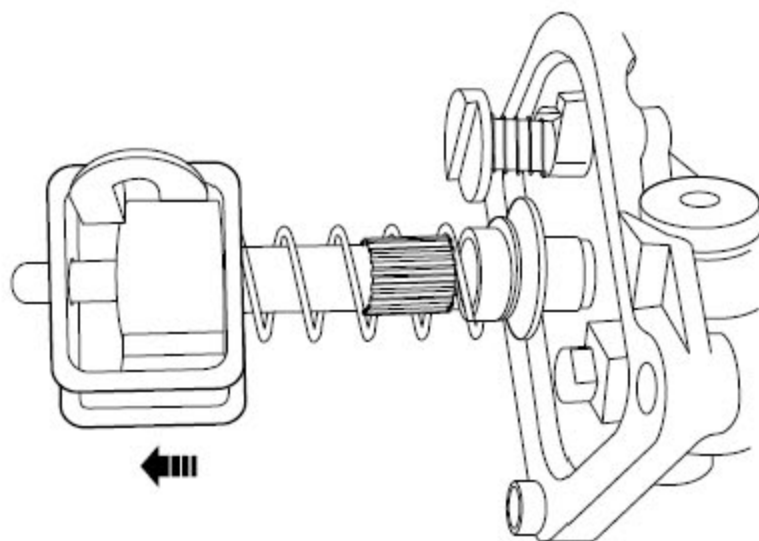

4). 取出换挡杆滑套。

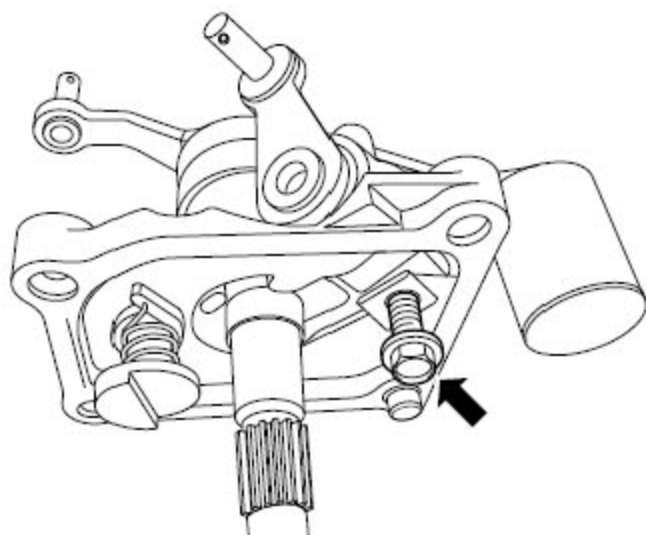

5). 拆卸选档操纵臂紧固螺栓。

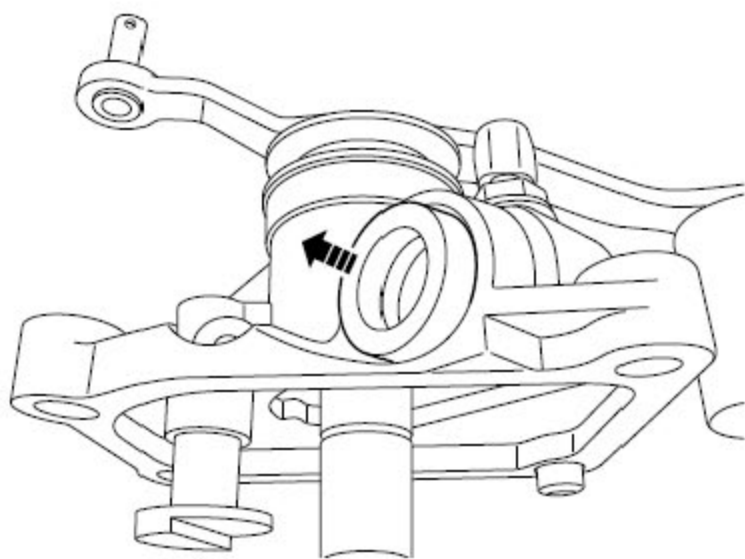

6). 如图所示拆卸选档杆操纵臂油封。

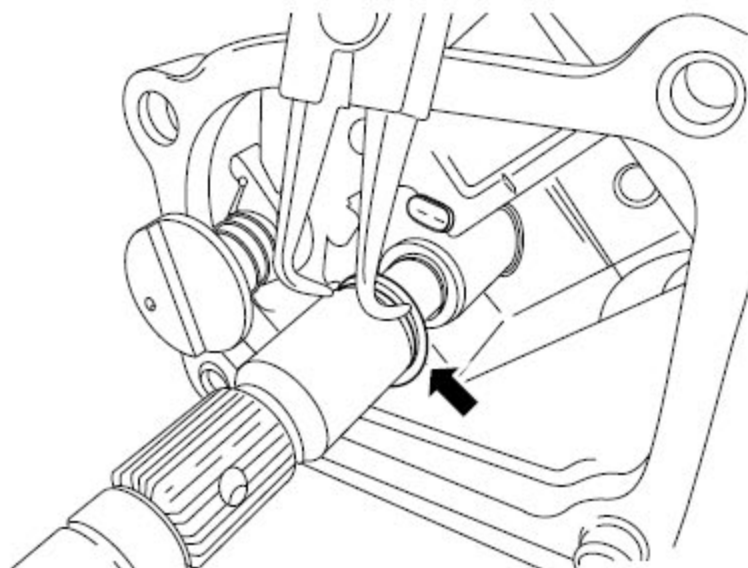

7). 用卡簧钳取出换档杆操纵臂内卡簧。

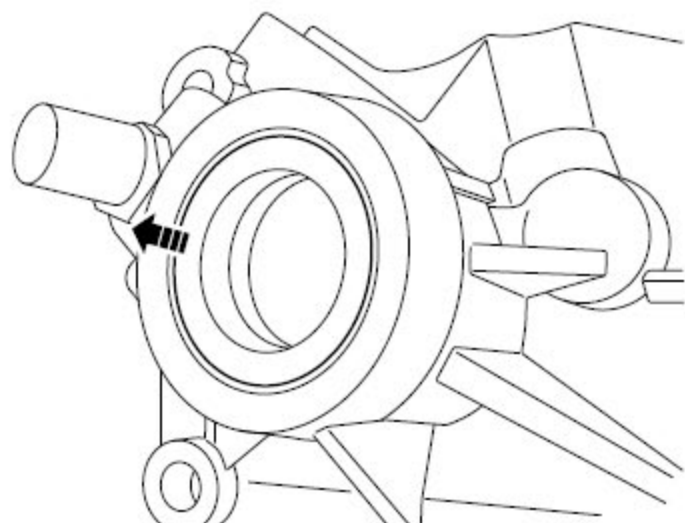

8). 拆卸换档杆操纵臂油封，完成换档控制机构的分解。

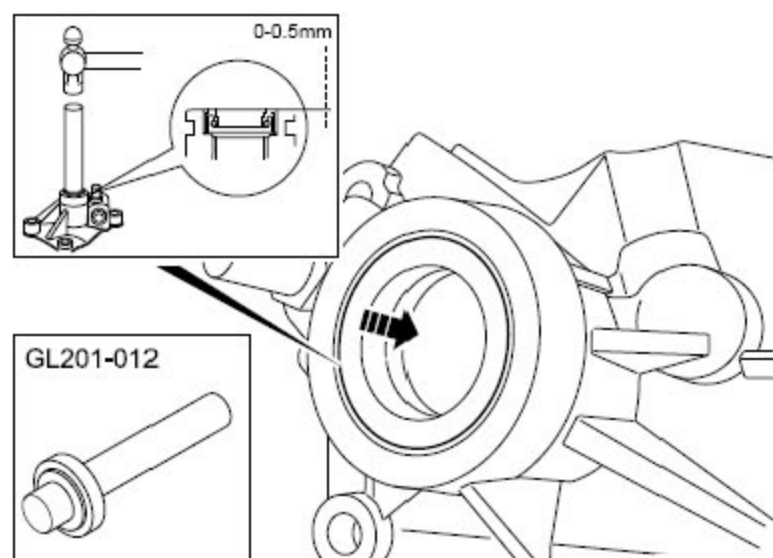
**安装程序:**

- 1). 用专用工具GL201-012 安装换挡杆操纵纵臂油封。油封端面至油封孔端面距离: 0-0.5mm(0-19.685×10<sup>-3</sup> in)
- 2). 装入换挡操纵杆。

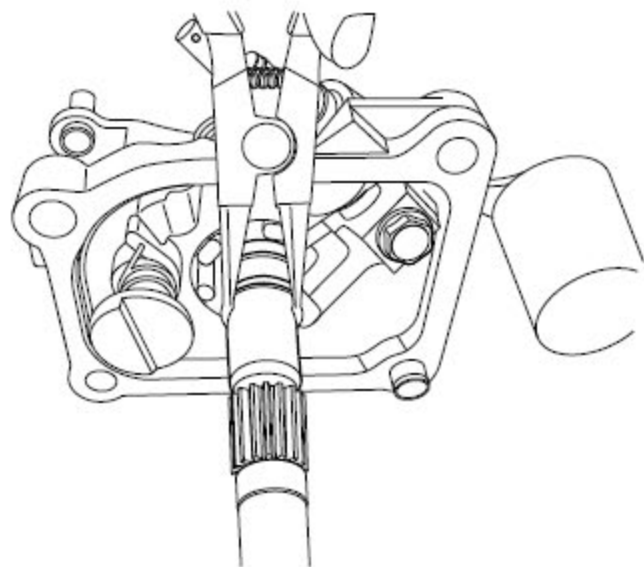

- 3). 安装内卡簧。

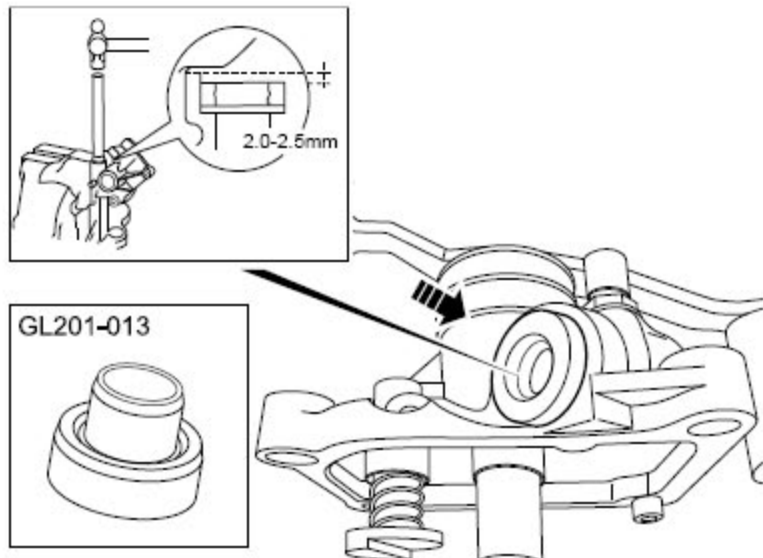

- 4). 用专用工具GL201-013 安装选档杆操纵臂油封。油封端面至油封孔端面距离：  
2.0-2.5mm(78.740-98.425×10-3in)

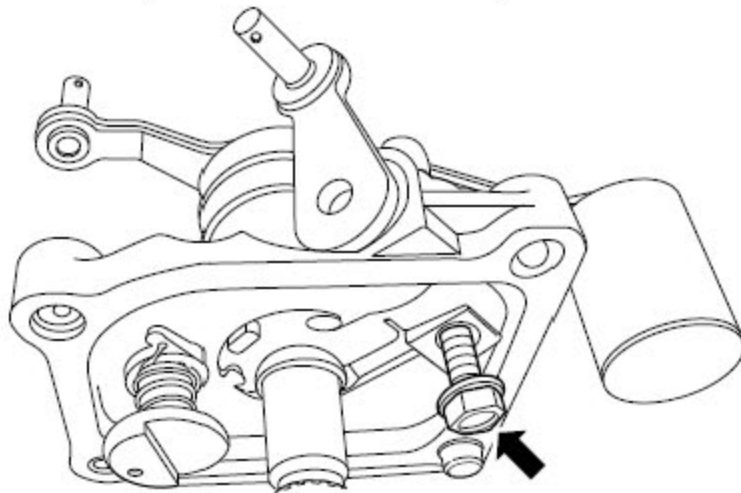

- 5). 装入选档杆操纵臂，并紧固螺栓。

**注意**

**不要损坏油封的唇口。**

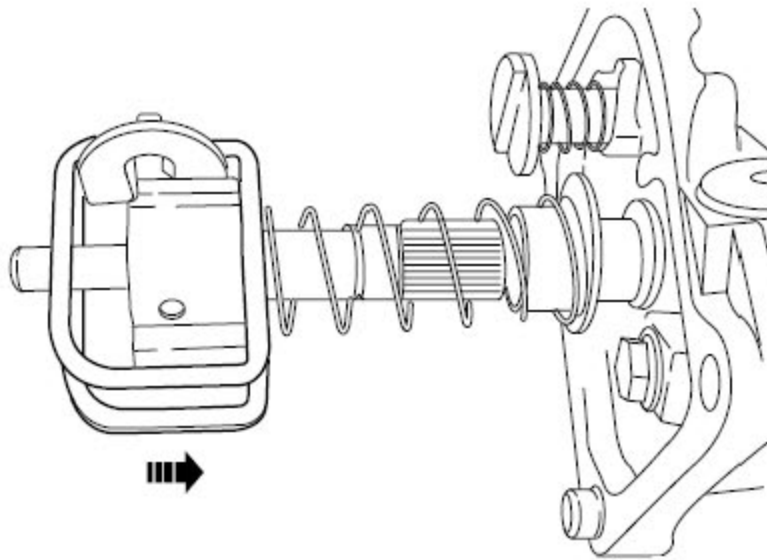

6). 装入换档杆滑套。

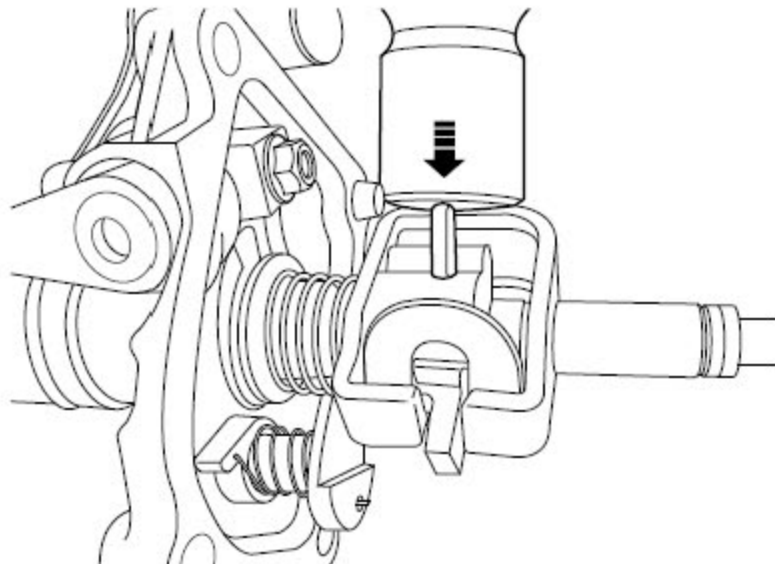

7). 安装滑套锁止销。

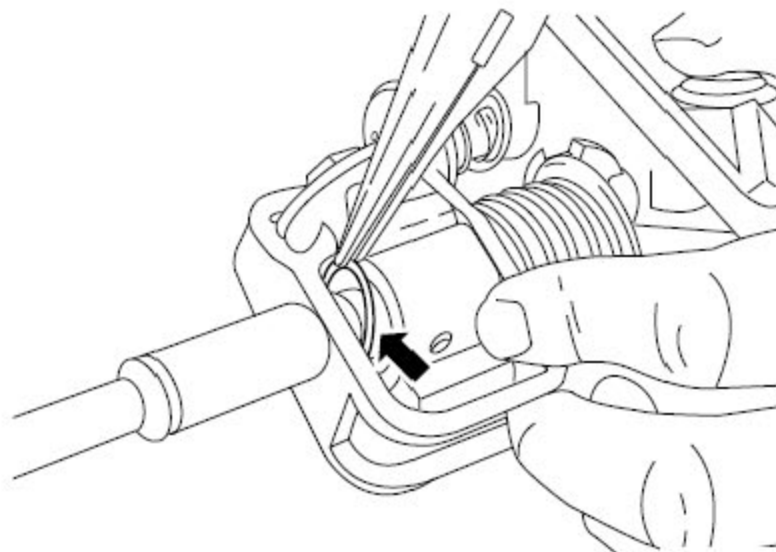



- 8). 安装外卡簧。
- 9). 安装换档控制机构总成。

### 3.8.6 拨叉轴的更换

拆卸程序:

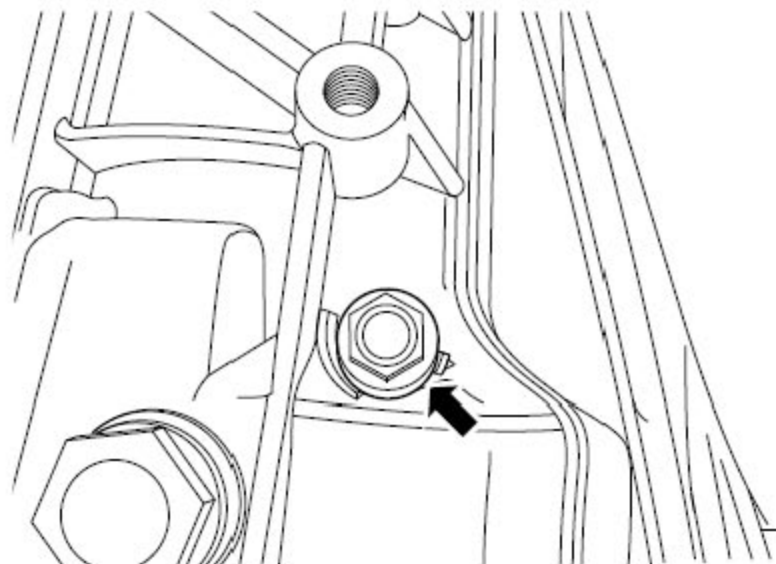

- 1). 拆卸变速箱总成，参见变速箱总成的更换。
- 2). 拆卸换档控制机构总成，参见换档控制机构总成的更换。
- 3). 拆卸倒档齿定位螺栓。

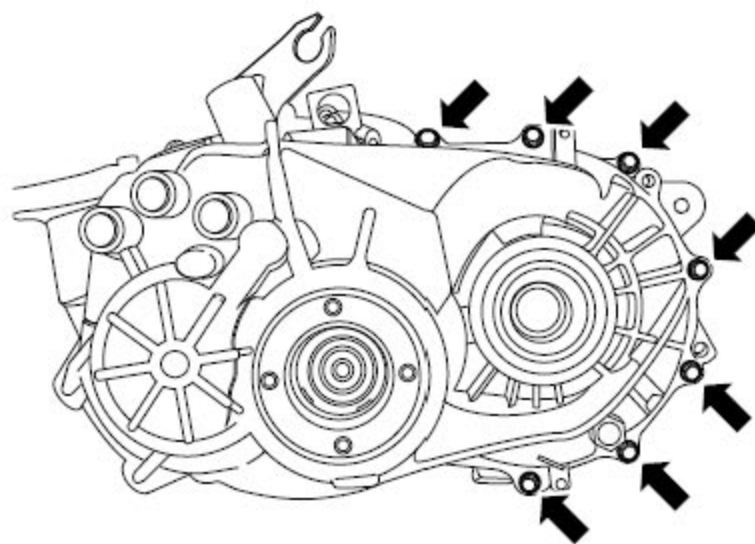

- 4). 拆卸变速箱端盖外部连接螺栓。

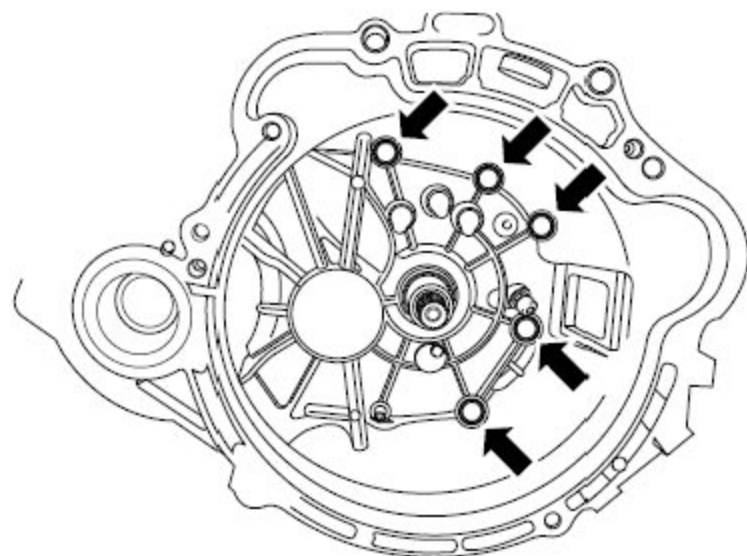

5). 拆卸变速箱端盖内部连接螺栓。

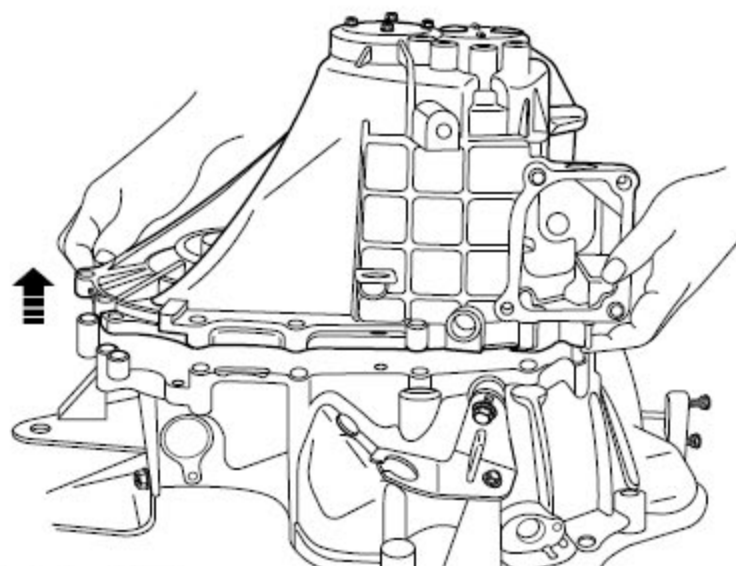

6). 取出后端盖。

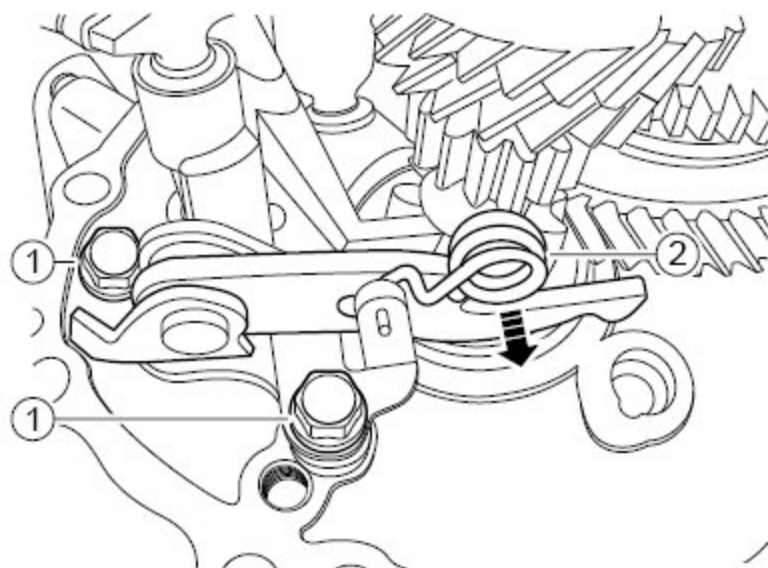



7). 拆卸倒档拨叉连动杆。

**注意**

在拆固定螺栓(1)之前，先把回位弹簧的一端(2)取出。

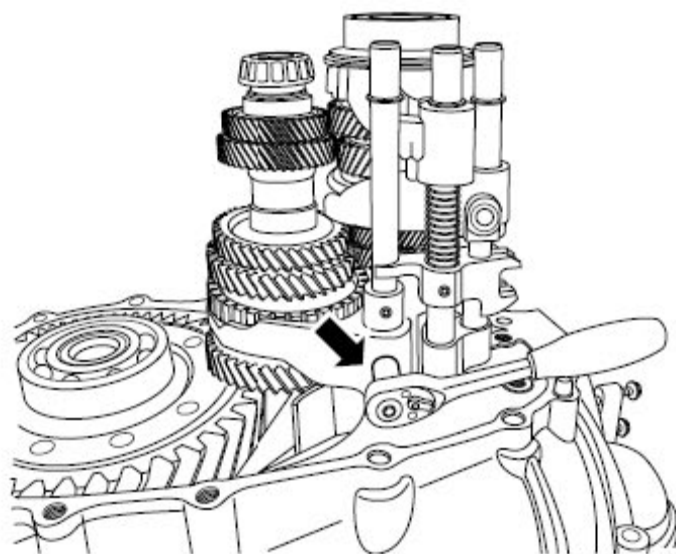

8). 拆卸一二档拨叉的固定螺栓。

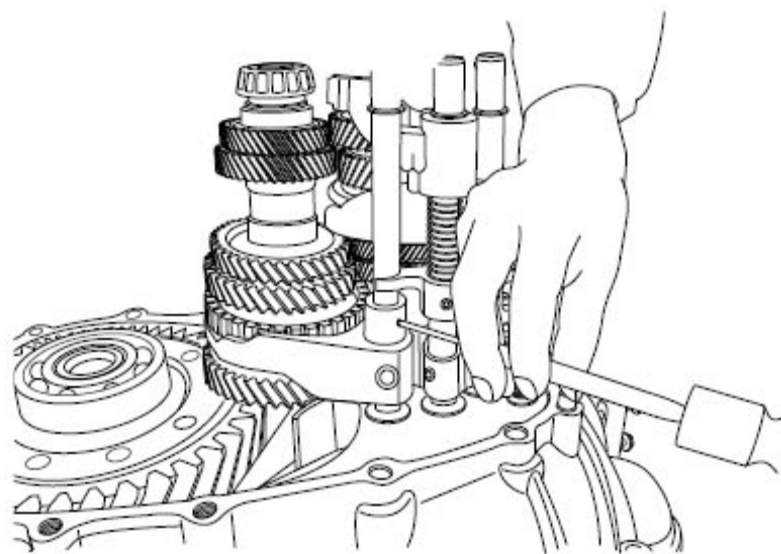

9). 拆卸一二档拨叉轴上的锁止销。

**注意**

必须使用规定的工具，否则会使锁止销涨大而无法取出。

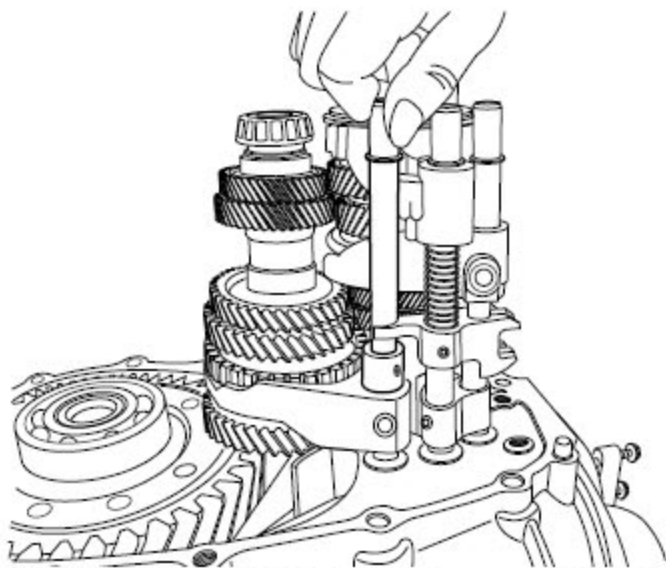

- 10). 顺时针转动180°后用力向上取出一、二档拨叉轴，注意五档及倒档拨叉上面的自锁销。

**注意**

拨叉轴与拨叉之间是精密配合，在拆卸的过程中禁止使用蛮力向两边拨取，这样会导致拨叉轴弯曲变形而无法使用。

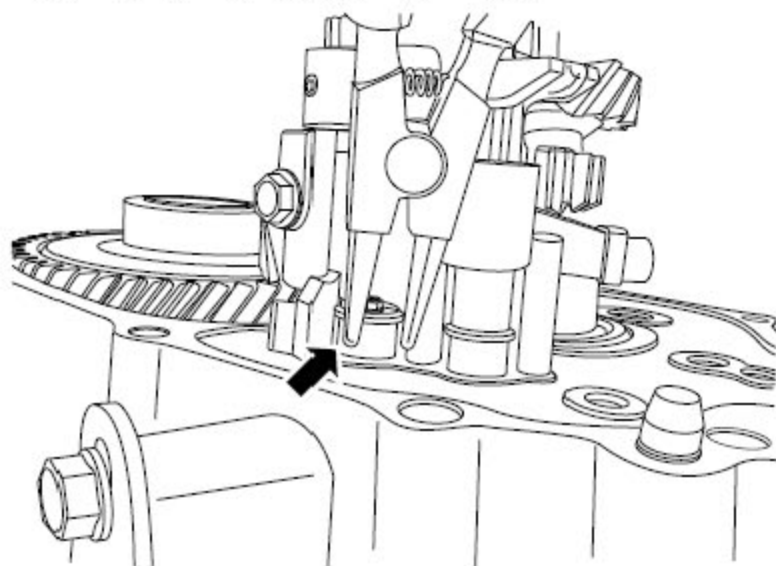

- 11). 用卡簧钳取出五档及倒档拨叉轴最下面的卡簧。

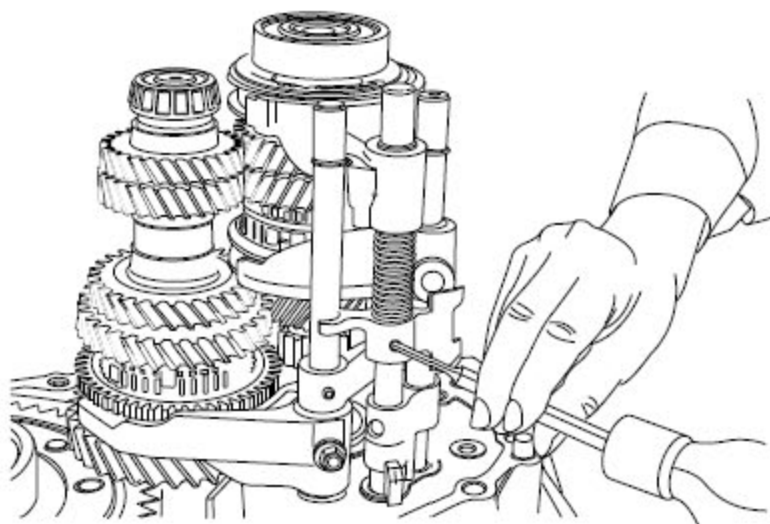

12). 拆卸五档及倒档拨叉轴上的锁止销。

**注意**

**必须使用规定的工具，否则会使锁止销涨大而无法取出。**

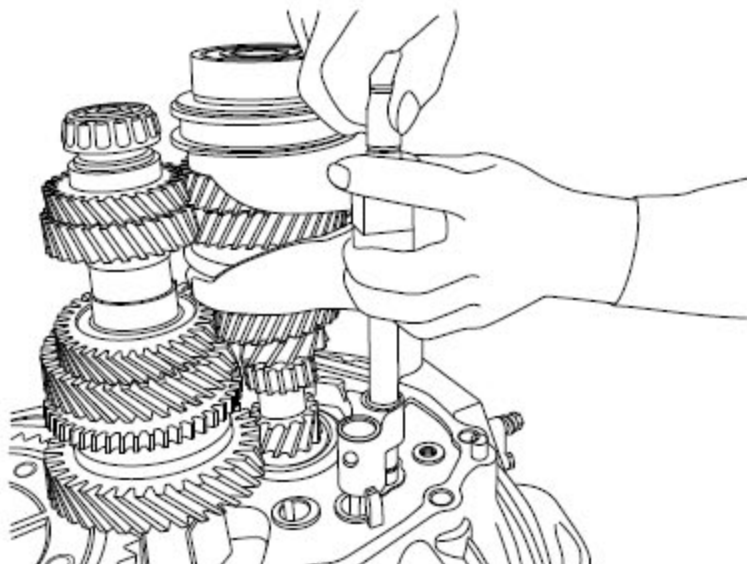

13). 顺时针转动 $180^{\circ}$ 后用力向上取出五档及倒档拨叉轴，注意防止自锁销掉落。

**注意**

**拨叉轴与拨叉之间是精密配合，在拆卸的过程中禁止使用蛮力向两边拨取，这样会导致拨叉轴弯曲变形而无法使用，在拆卸的过程中用手护住中间的弹簧，以防止弹簧及下面的拨叉弹出。**

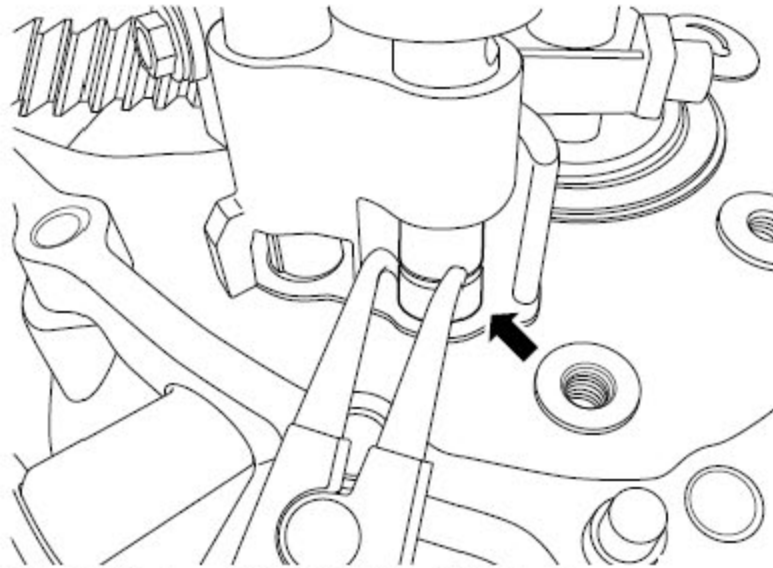

14). 用卡簧钳取出三四档拨叉轴最下面的卡簧。

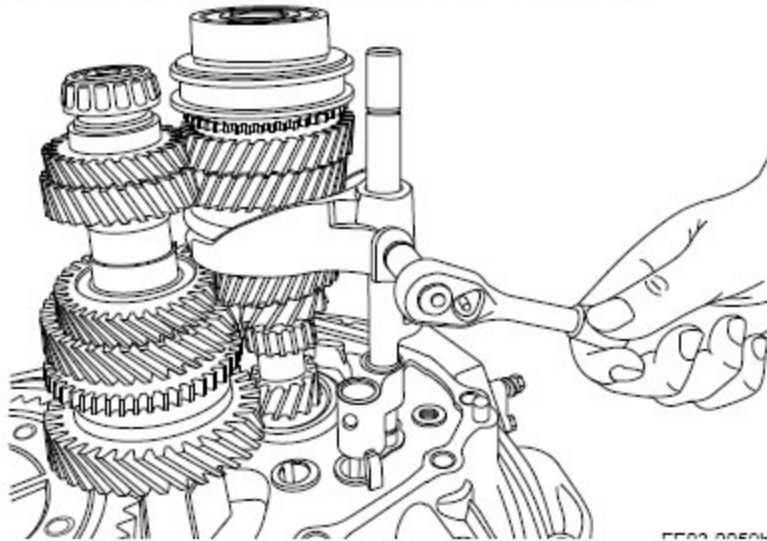

15). 拆卸三四档拨叉的固定螺栓。

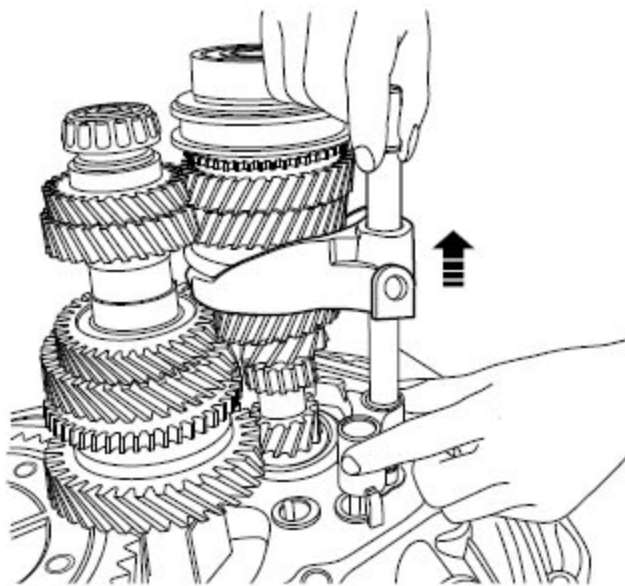



16). 把三四档同步器推入四档档位，取出三四档同步器拨叉轴及其它附件。

**注意**

拨叉轴与拨叉之间是精密配合，在拆卸的过程中禁止使用蛮力向两边拨取，这样会导致拨叉轴弯曲变形而无法使用。

**安装程序：**

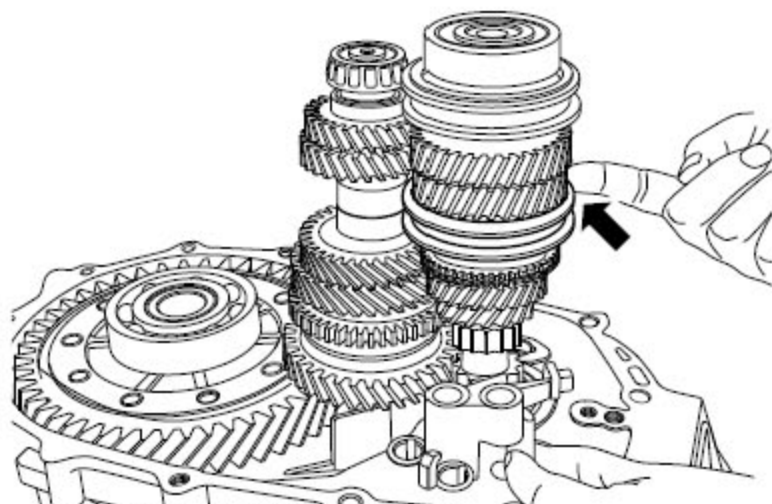

1. 使三四档同步器挂入4 档位置。

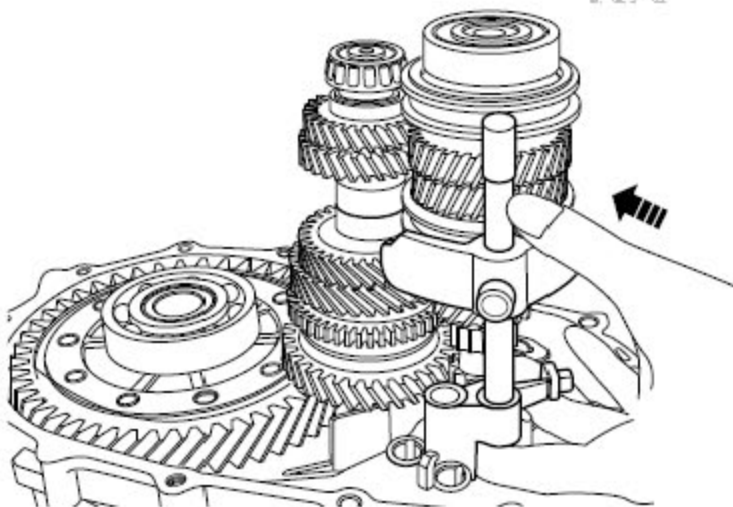

2. 安装三四档拨叉及拨叉轴。



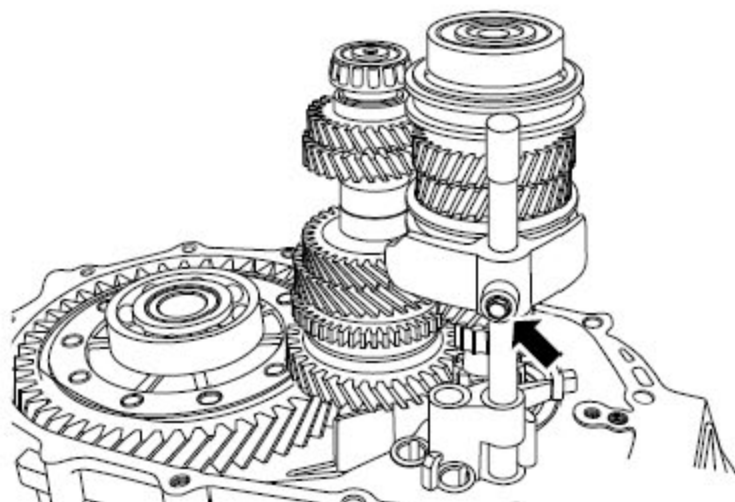

3. 安装三四档拨叉轴紧固螺栓。

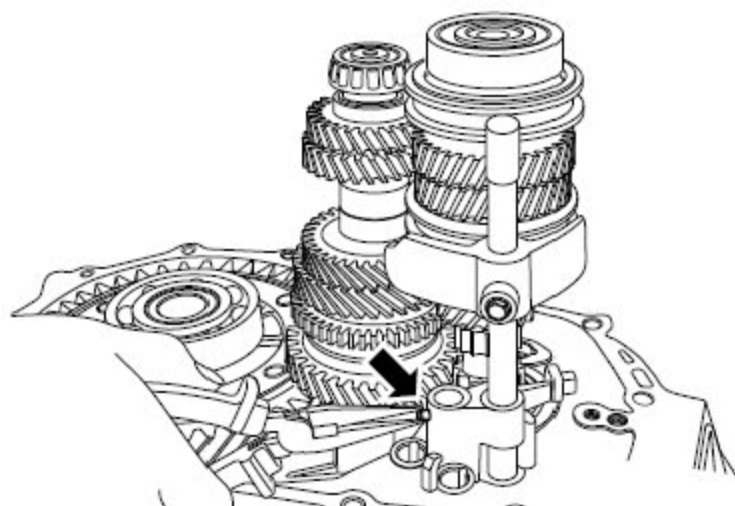

4. 安装三四档同步器拨叉轴与五档倒档拨叉轴互锁销。

**注意**

**三四档拨叉轴上的凹槽与销孔对齐。**

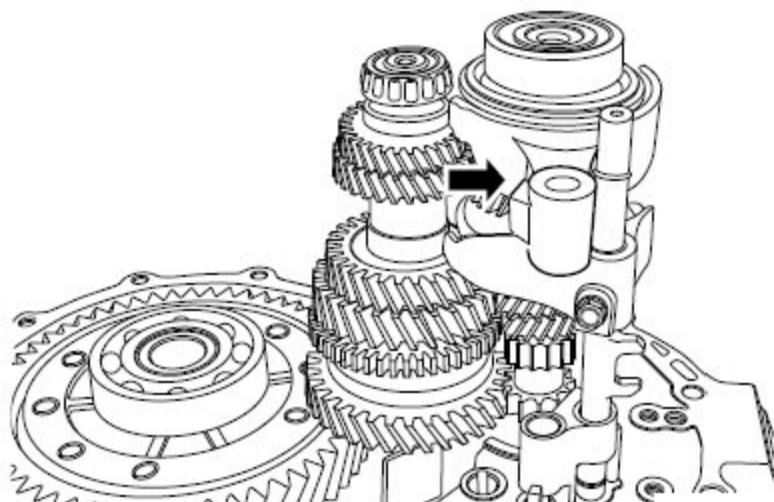

- 5). 安装五档同步器拨叉。

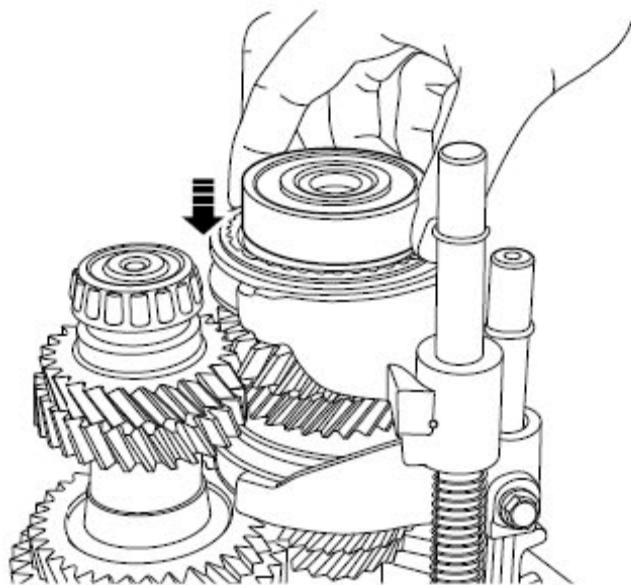

6). 安装五档倒档拨叉轴。

**注意**

用手扶住五档同步器，防止在安装拨叉轴的过程中同步器弹出。

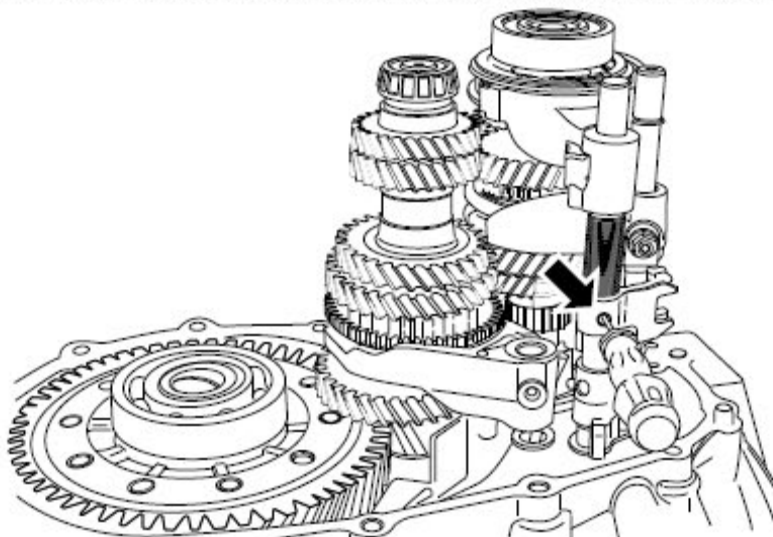

7). 利用螺丝刀插入锁止销孔暂时固定五档拨叉连动杆。

**注意**

拨叉轴上面的凹槽与锁止销孔一致。

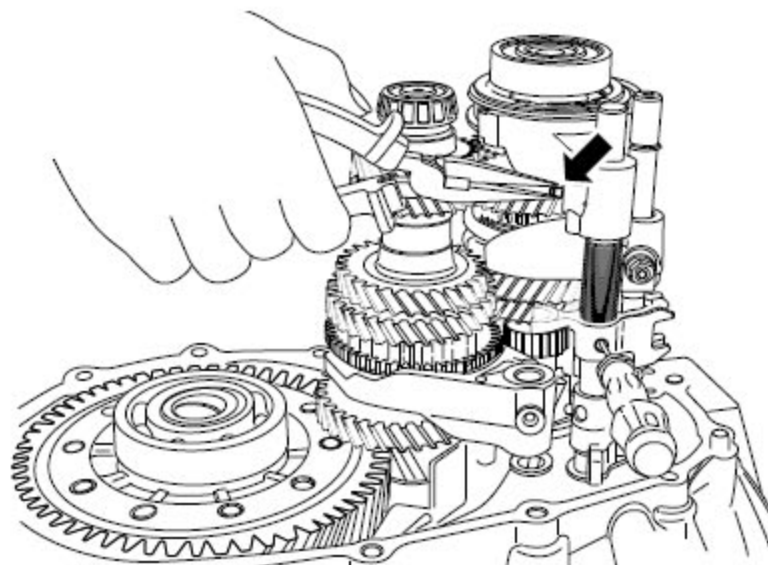

8). 安装五档倒档与一二档拨叉轴互锁销。

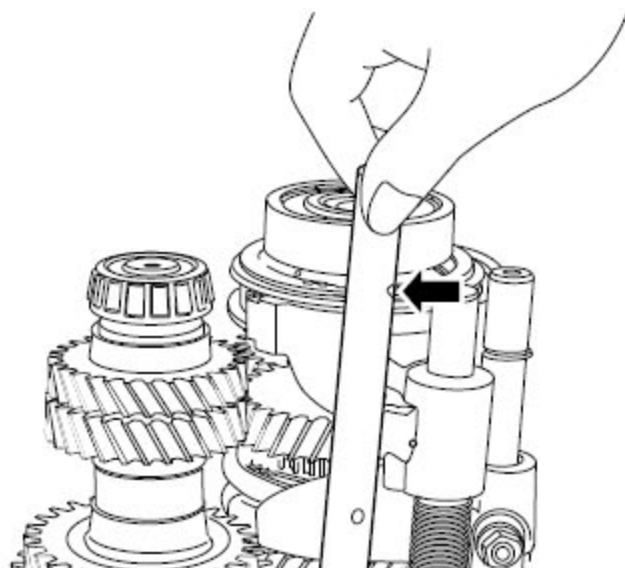

9). 安装一二档拨叉轴。

**注意**

**拨叉轴上面的凹槽与锁止销孔一致。**

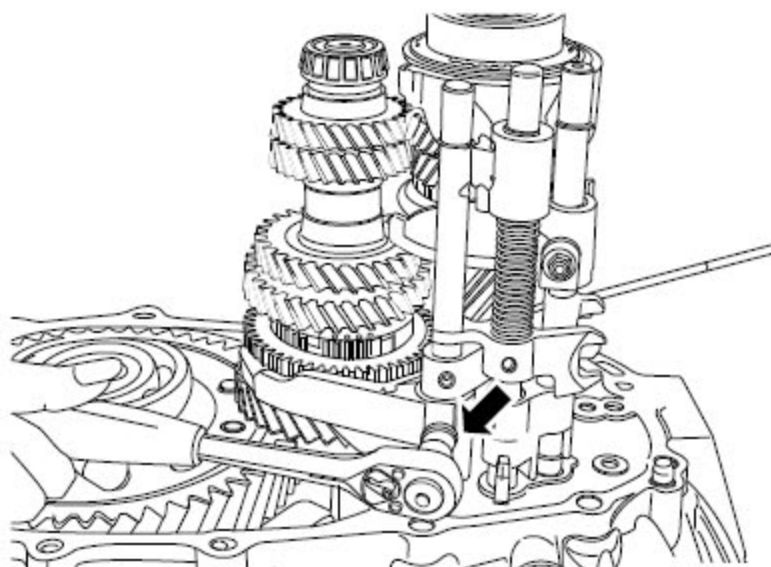

10). 安装一二档拨叉轴上的固定螺栓。

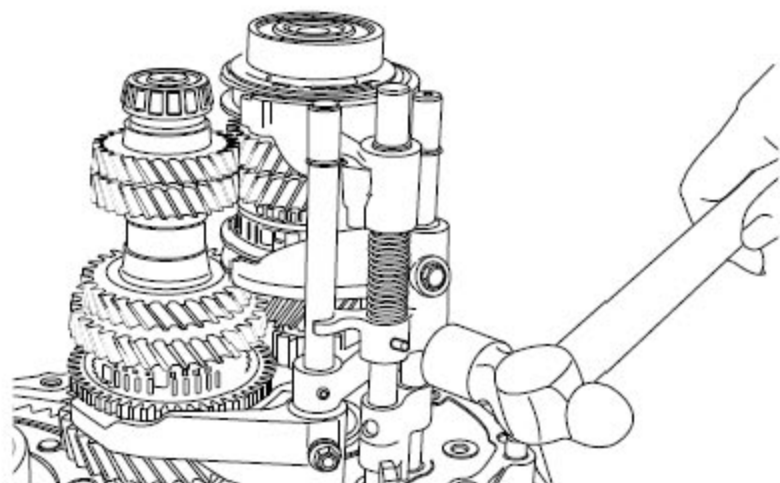

11). 安装五档倒档拨叉轴上面的锁止销。

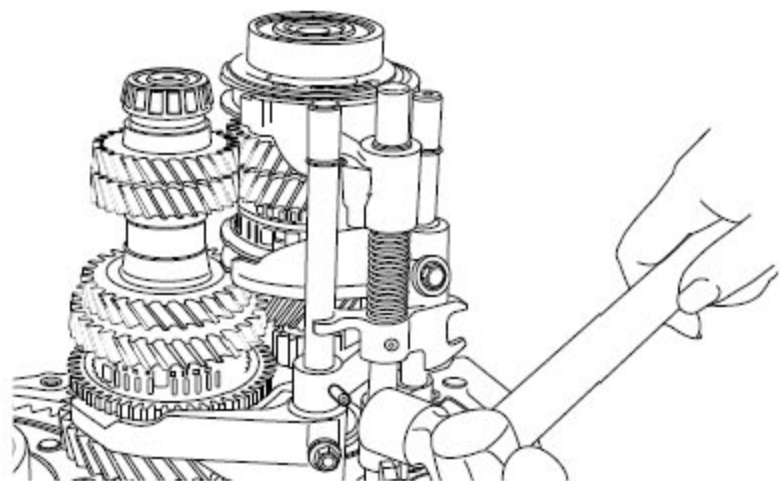

12). 安装一二档拨叉轴上的锁止销。



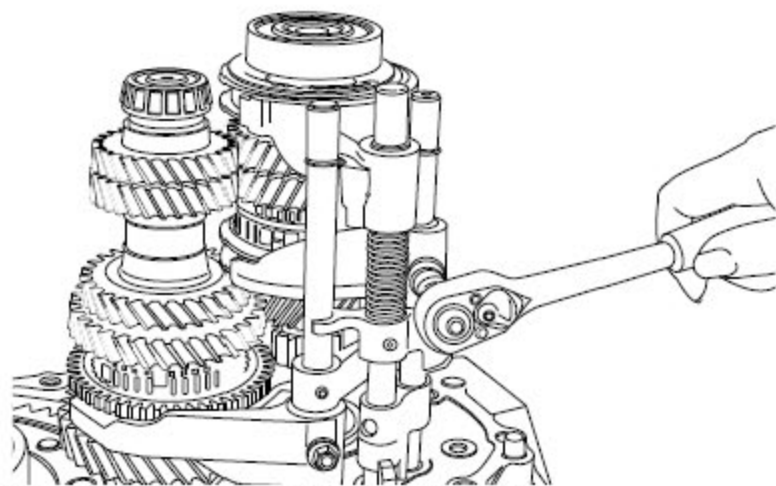

13). 紧固三四档拨叉轴上面的固定螺栓。

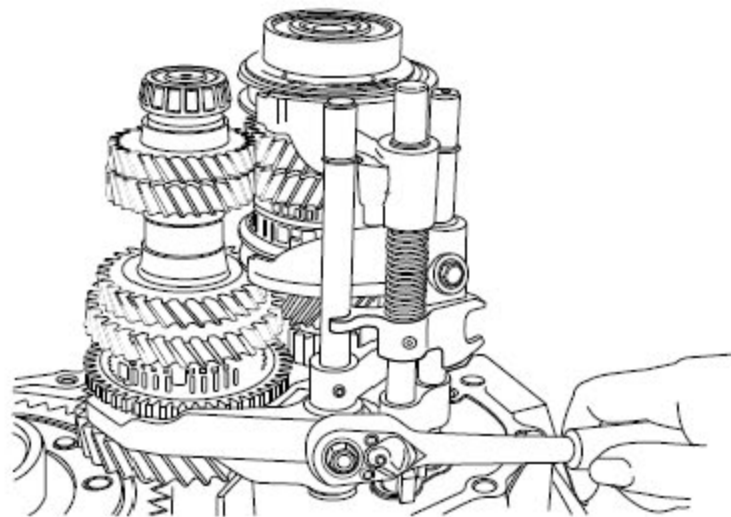

14). 紧固一二档拨叉轴上面的固定螺栓。

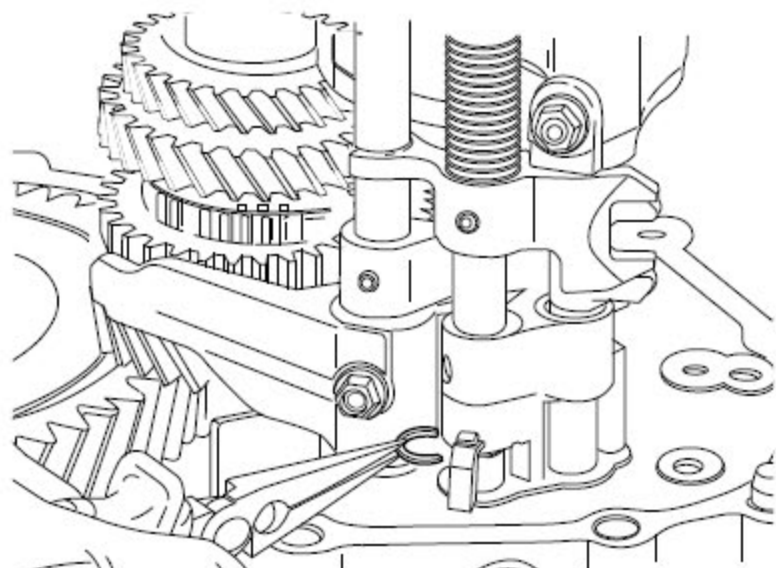

15). 安装五档倒档拨叉轴下限位卡簧。



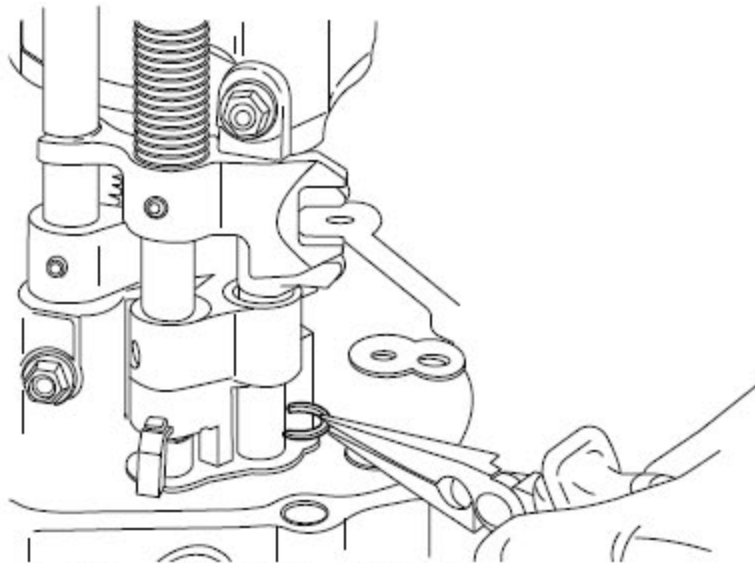

16). 安装三四档拨叉轴下限位卡簧。

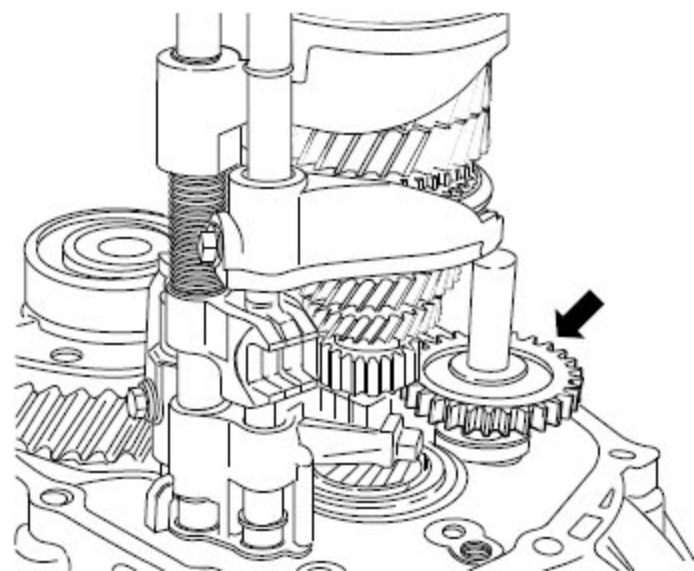

17). 安装倒档齿轮及轴。

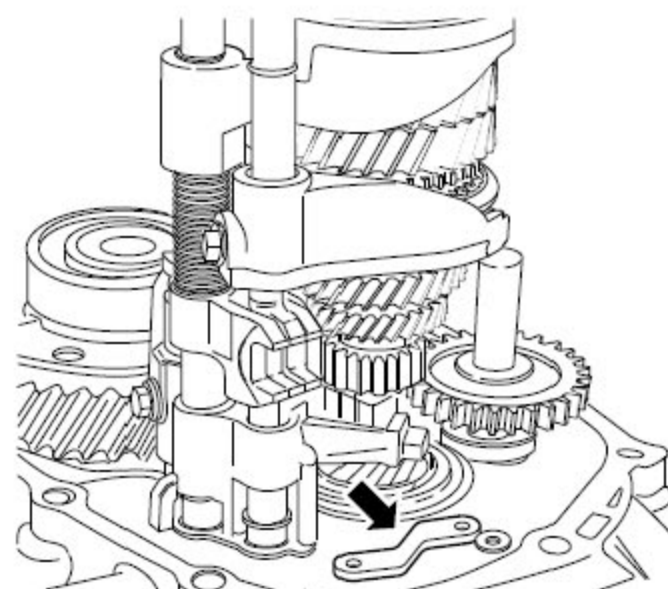

18). 安装倒档拨叉连动杆固定支座垫片。

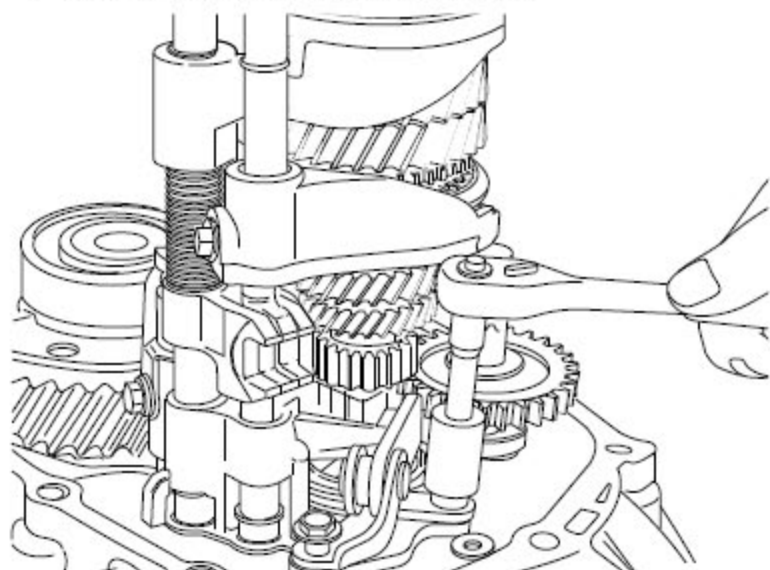

19). 安装并紧固倒档连动杆固定螺栓。

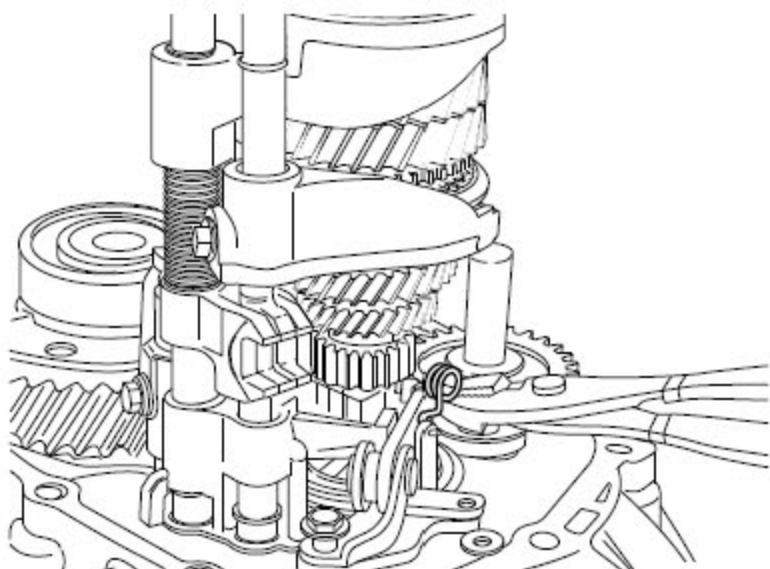

20). 安装倒档连动杆回位弹簧。

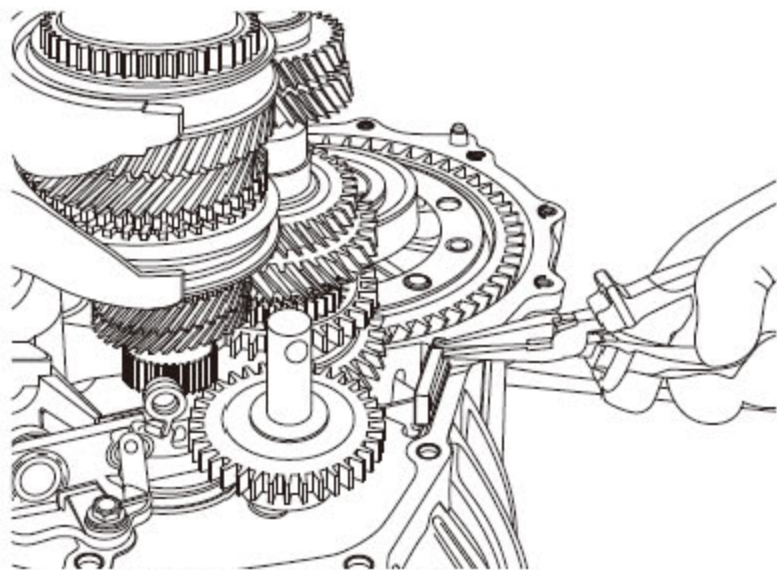

21). 安装变速箱内部铁削吸附磁铁。

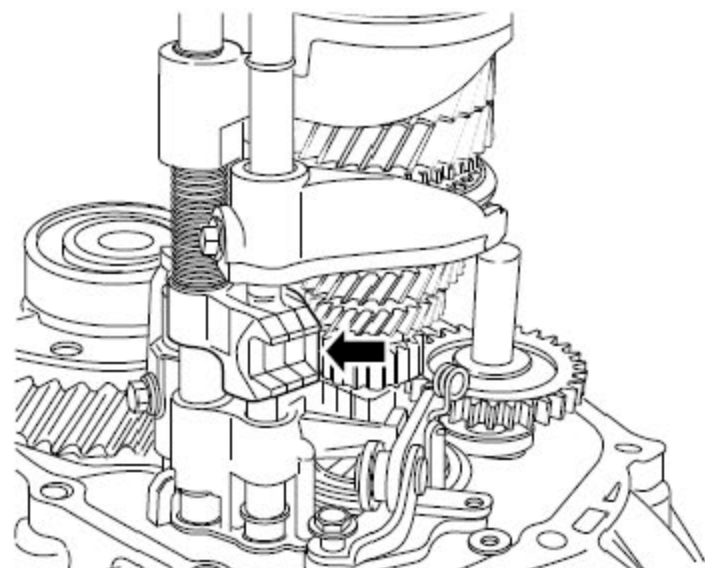

22). 如图所示确认所有档位拨叉均处于空档位置(所有拨叉处于同一水平)。

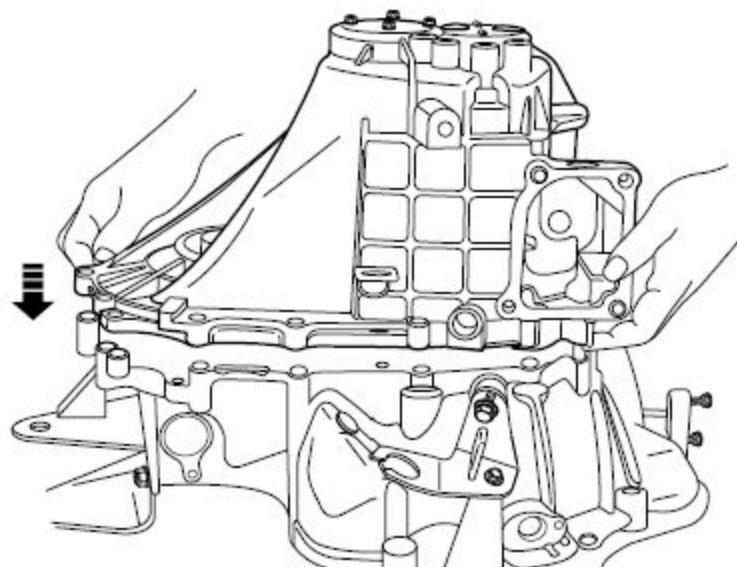

23). 安装变速箱后端盖。

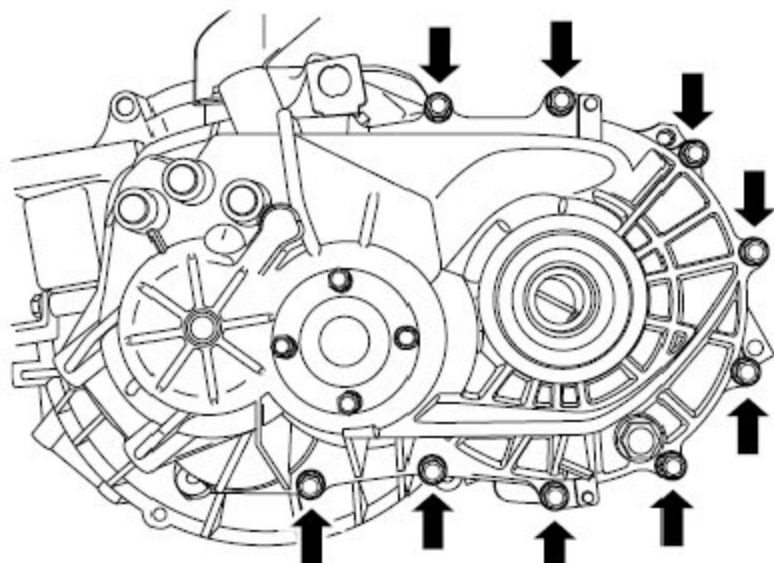

24). 安装并紧固变速箱后端盖外固定螺栓。

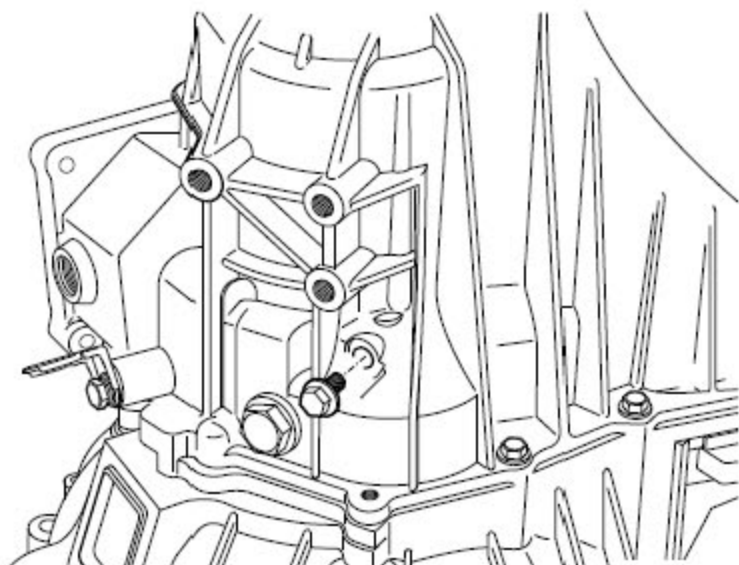

25). 安装并紧固倒档齿轮轴固定螺栓。



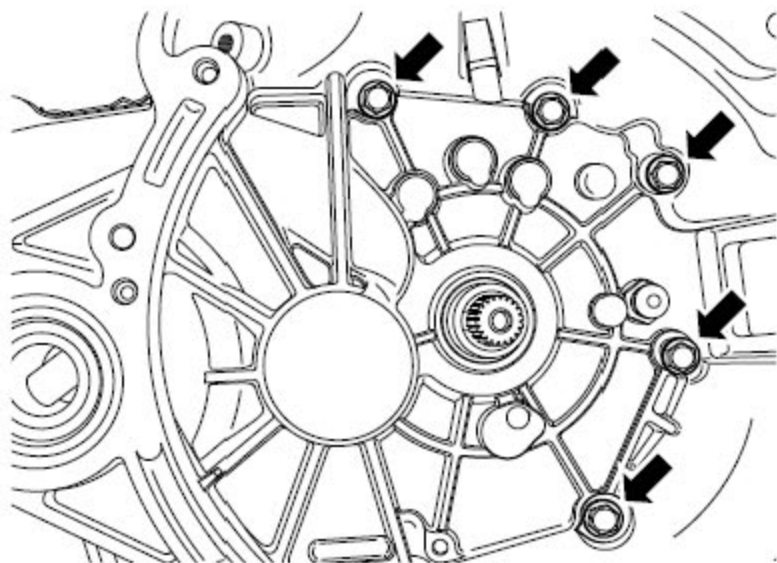

- 26). 安装并紧固变速箱后端盖内固定螺栓。
- 27). 安装换档控制机构总成。
- 28). 安装变速箱总成。

LAUNCH