

3. 发动机的安装

所需专用工具

- 辅挂钩支架
- 发动机升降挂钩装置
- 发动机挂钩支架

这些工具仅用于EU 以外的车型。

1). 安装辅助支架，并用规定扭矩拧紧螺栓。

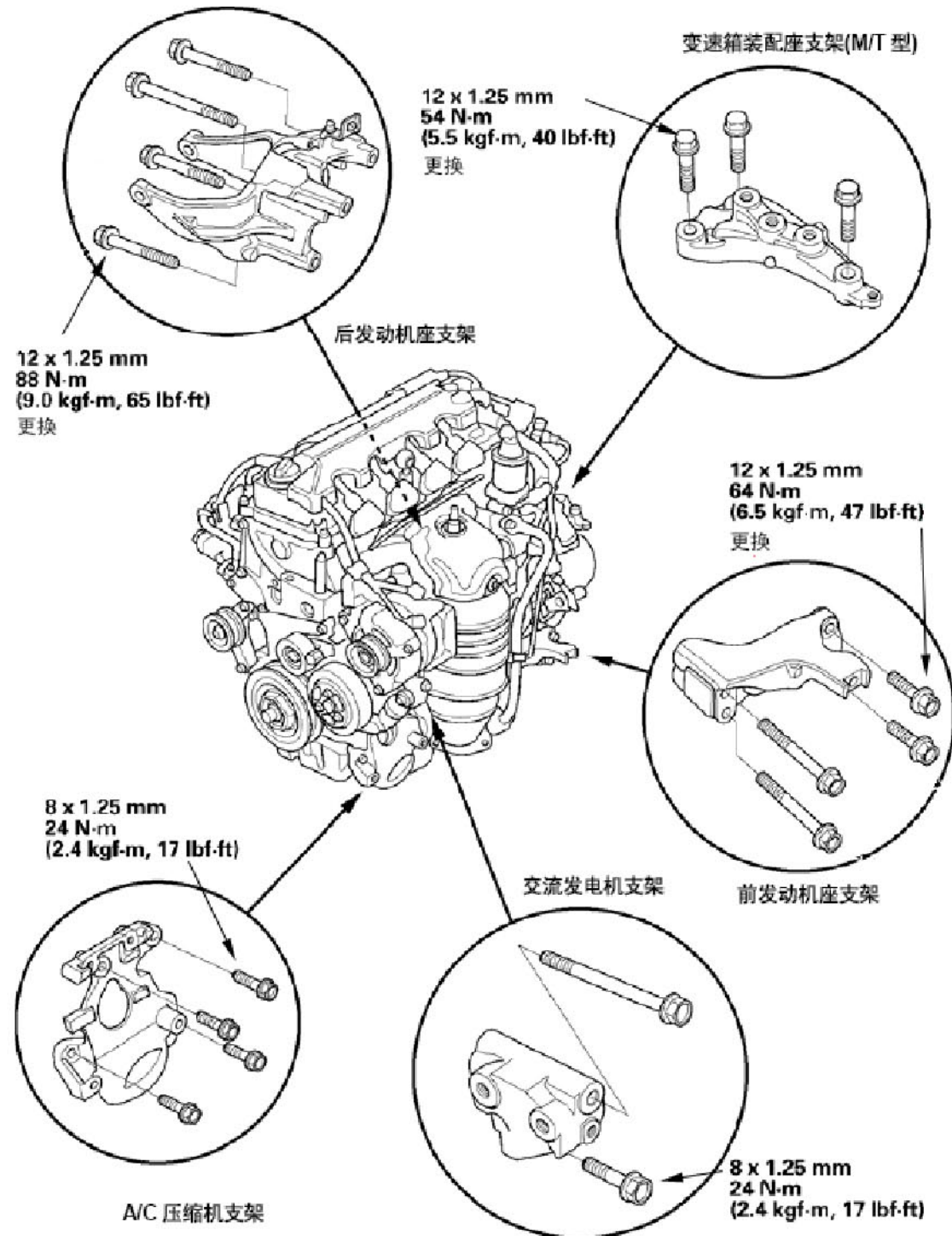

- 2) . 如图所示, 将发动机升降挂钩(市场有售EU 车型专用工具)连接至发动机。将发动机在车辆内安装到位。

说明: 按下列顺序重新安装装配螺栓与螺母。如果不按照此步骤进行操作, 则会引起过大的噪音和振动, 并降低发动机支架的使用寿命。

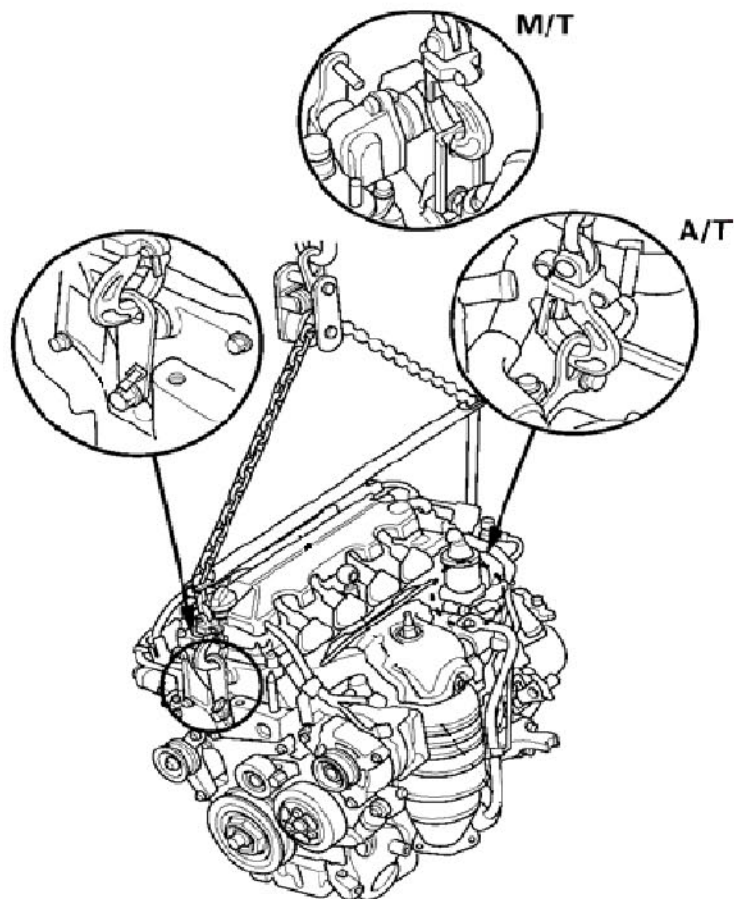

- 3) . 安装后部发动机座(A), 然后拧紧新的后部装配座装配螺栓(B)。

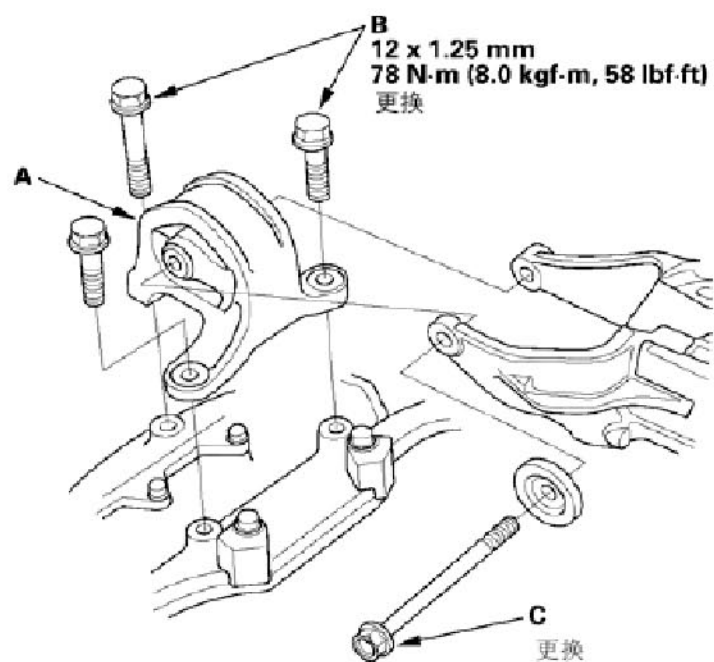

- 4) . 松弛地拧紧新的后部装配螺栓(C)。
- 5) . 拧紧前发动机座螺栓(A)，然后安装前发动机座锁止件(B)、真空管线装配螺栓(C)与真空软管(D)。

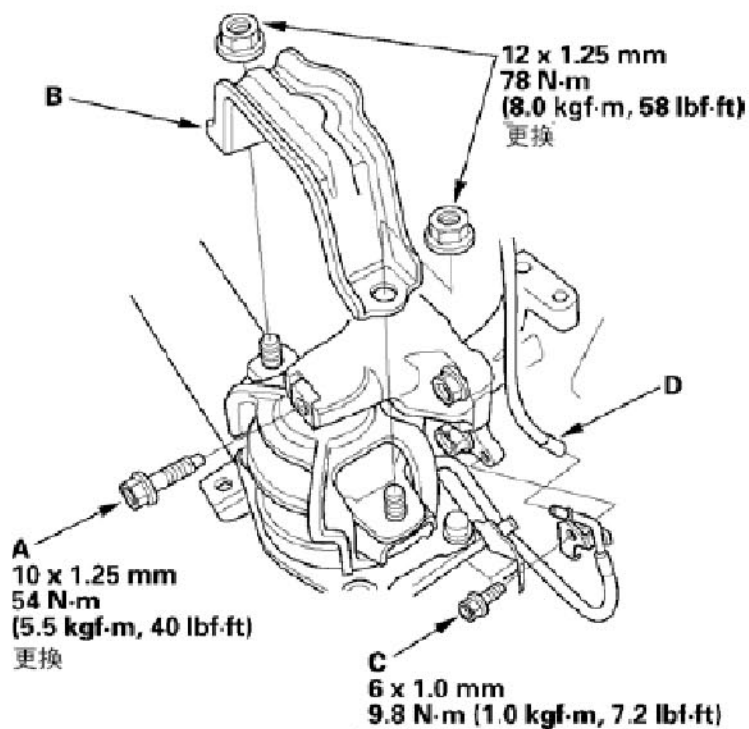

- 6) . 拧紧后部装配座装配螺栓。

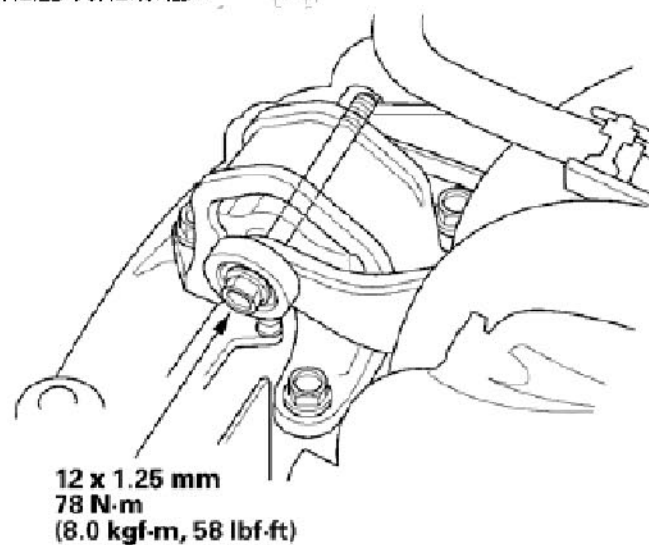

- 7) . 将举升机上的车辆升至最高位。
- 8) . 安装变速箱下部装配座。

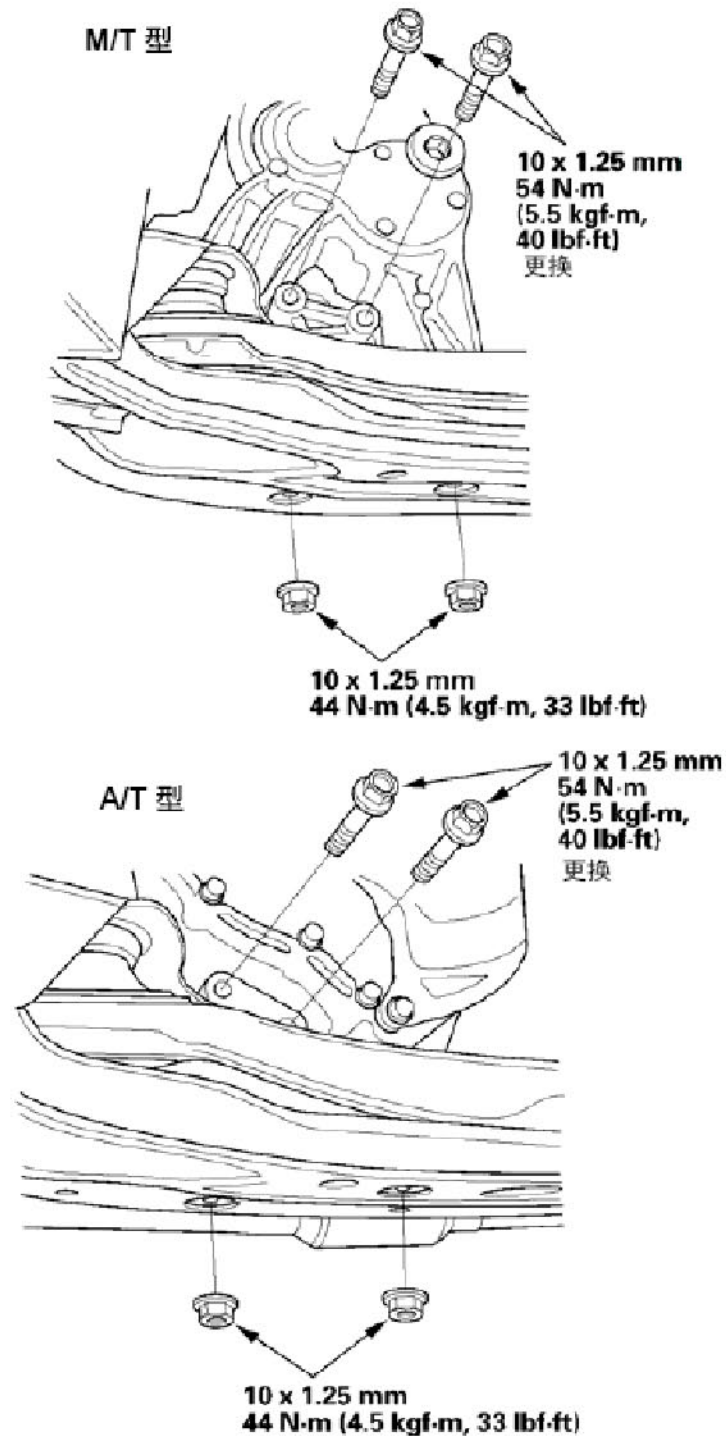

- 9) . 将举升机上的车辆放低。
- 10) . 从发动机上拆下发动机升降挂钩装置。
- 11) . 拆下发动机辅挂钩支架（市场有售EU 车型专用工具）。

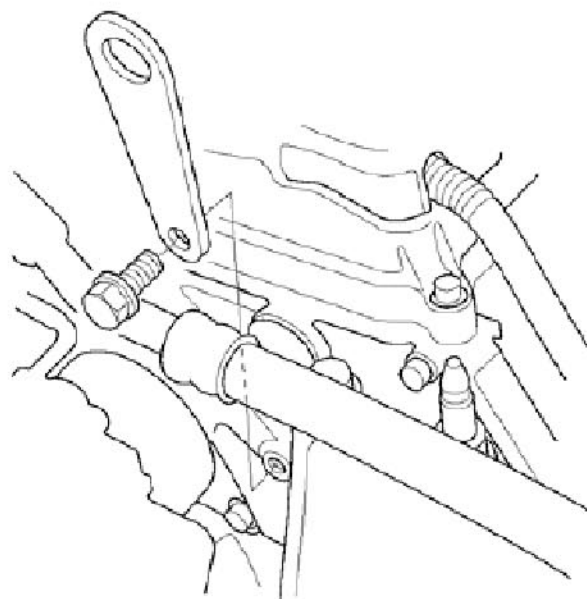

- 12) . 安装发动机侧装配座支架(A)，并拧紧新的螺栓与螺母(B)，然后拧紧螺栓(C)。

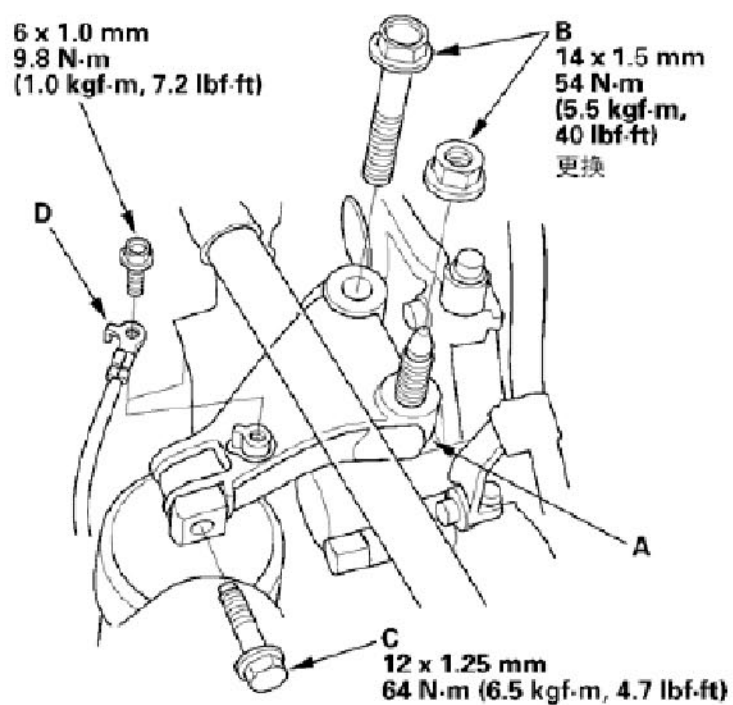

- 13) . 安装接地导线(D)。

- 14) . 安装变速箱装配座(A)，然后按图示顺序拧紧新的变速箱装配座装配螺栓。

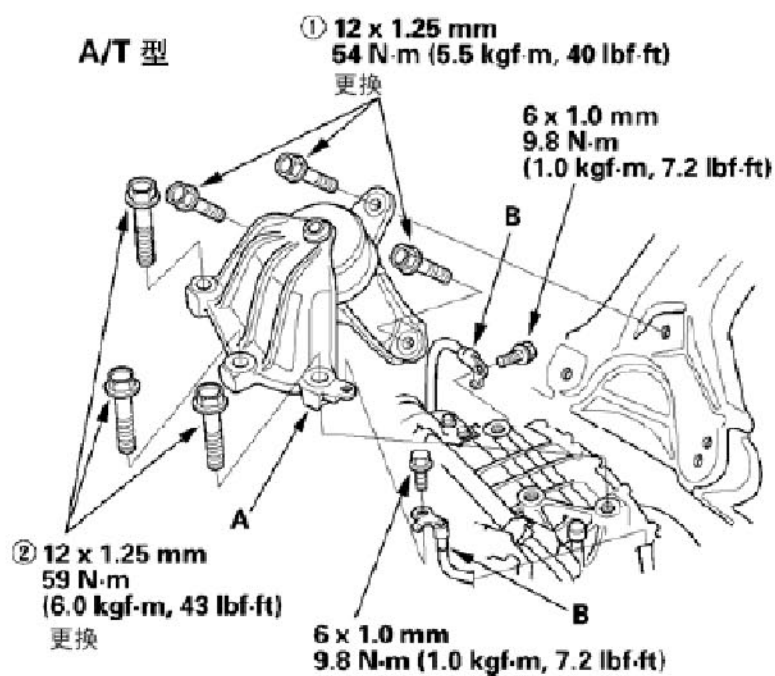
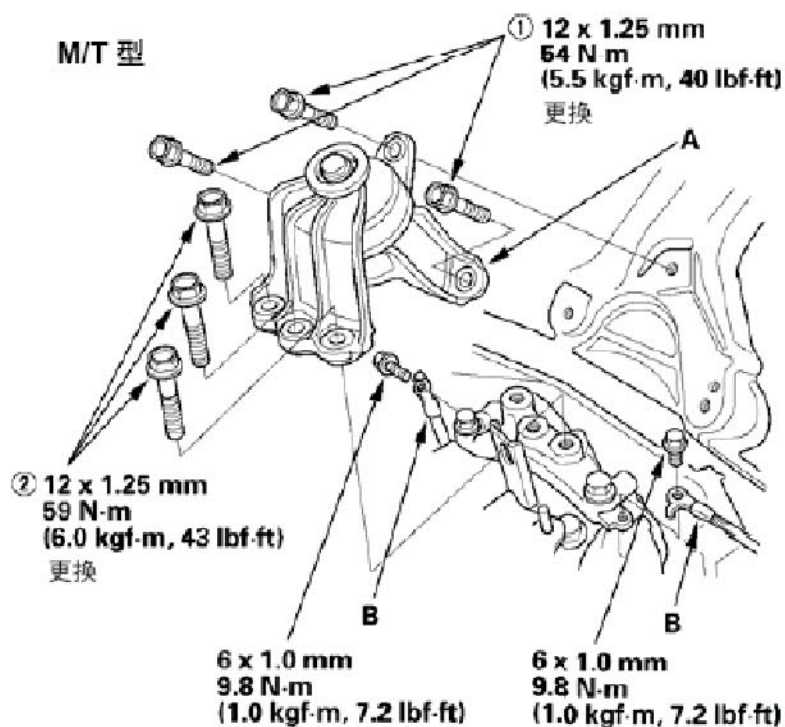

- 15) . 安装接地导线(B)。
- 16) . 将举升机上的车辆升至最高位。
- 17) . 将新定位环安装在各传动半轴端部，然后安装传动半轴。 确保各差速器半轴与和中间轴的定位环 “卡嗒” 一声固定到位。
- 18) . 将下臂与转向节相连。

19) . 安装减震器叉架。

20) . A/T 型：安装换档拉线。

21) . 安装排气管A。使用新垫圈(B)和新自锁螺母(C)。

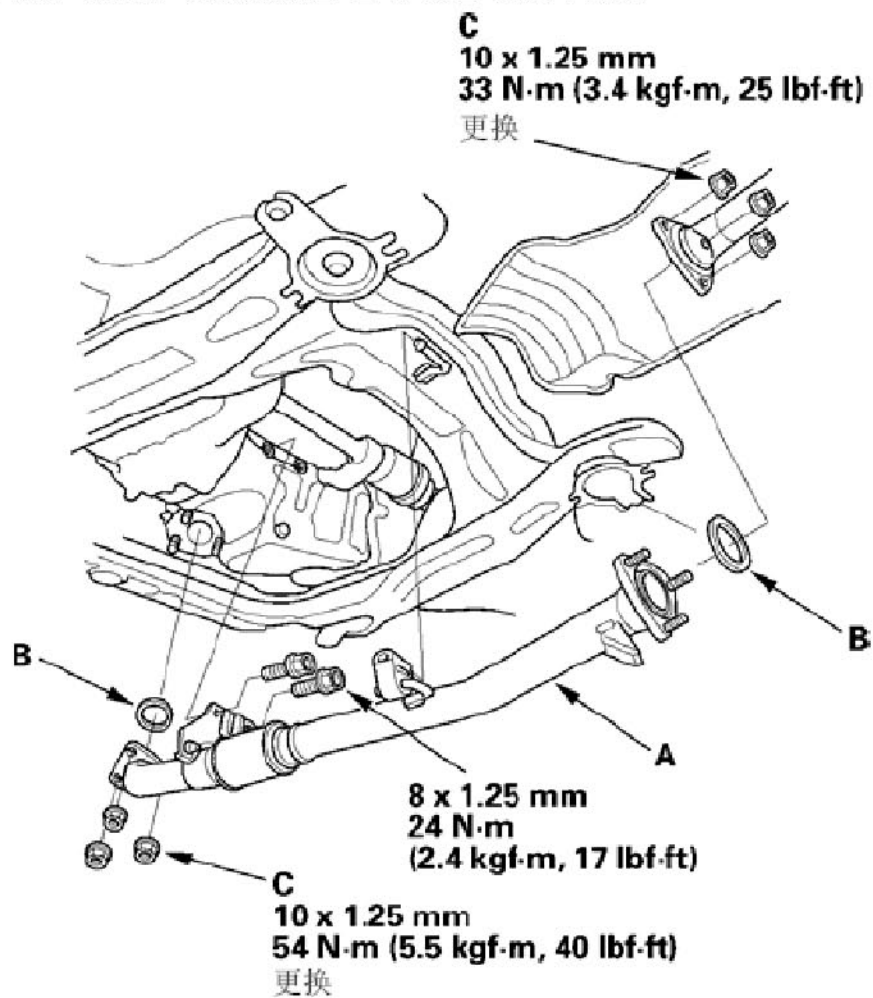

22) . 安装挡泥板。

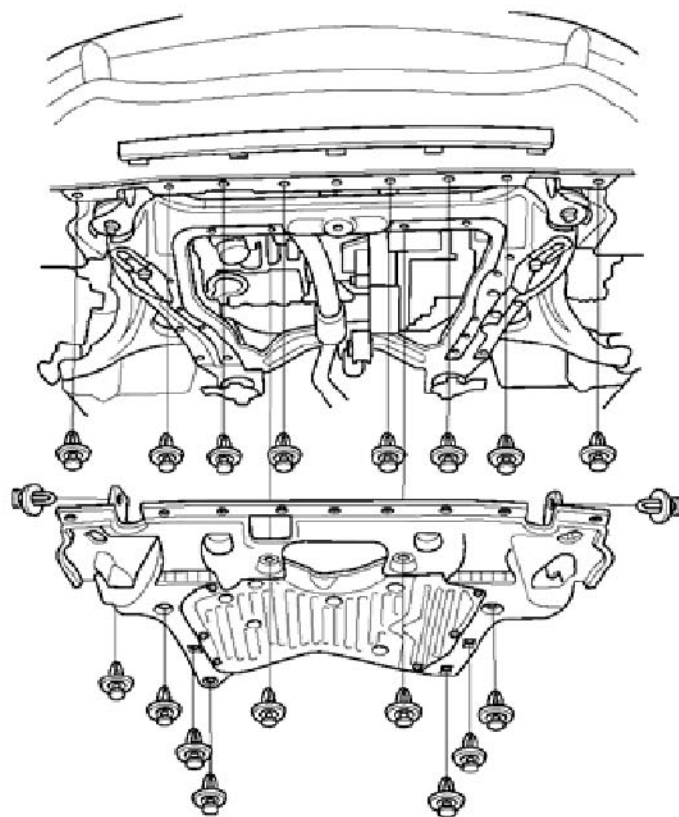

23) .安装前车轮。

24) .将举升机上的车辆放低。

25) .A/T 型：将自动变速箱油(ATF)冷却管(A)安装在变速箱上，并将软管用卡夹(B)固定。

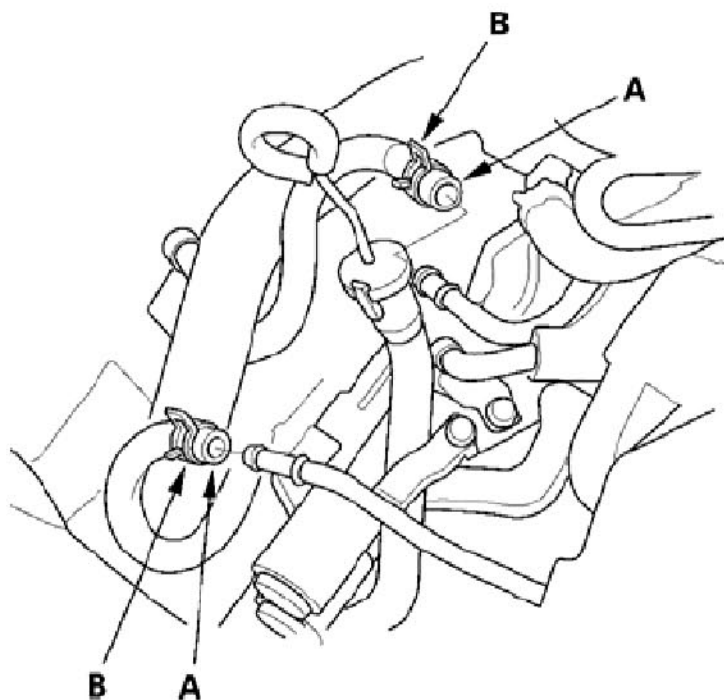

26) . 安装散热器上部软管(A)、散热器下部软管(B)与加热器软管(C)。

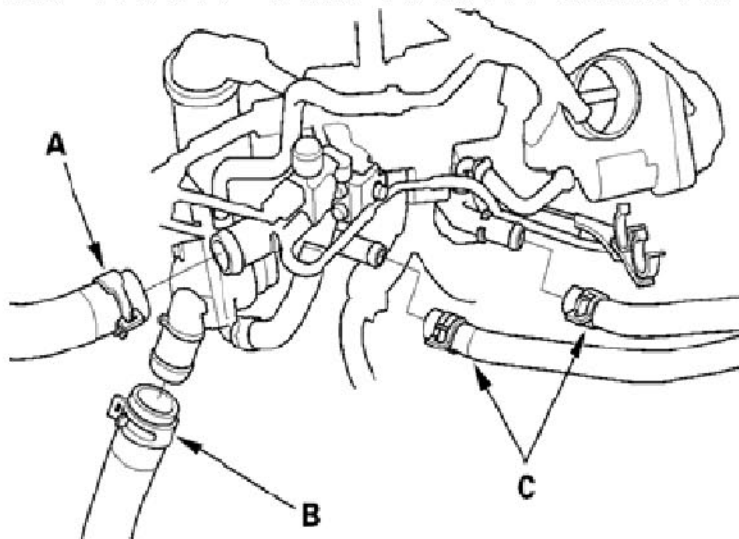

27) . 配备A/C: 安装空调(A/C)压缩机(A)。

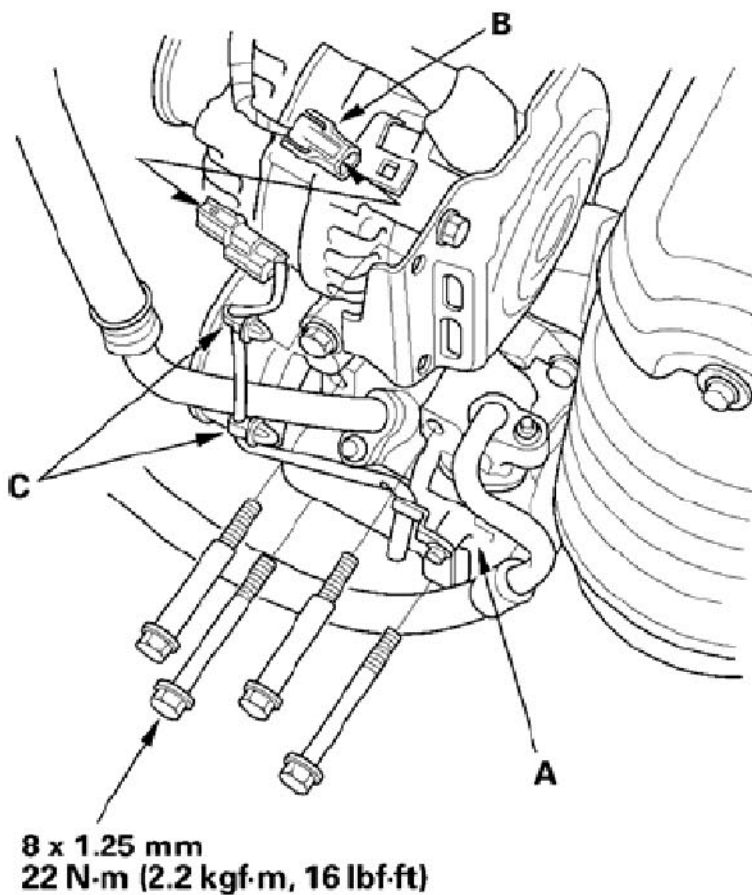

28) . 配备A/C: 连接空调(A/C)压缩机离合器插头(B), 然后安装线束夹具(C)。

29) . 配备A/C: 安装驱动皮带。

30) . M/T 型: 安装离合器从动缸和离合器管路支架装配螺栓(M/T)。

31) .M/T 型：安装换档拉线。

32) .安装燃油蒸发排放(EVAP)活性炭罐软管(A)、制动助力器真空软管(B)。

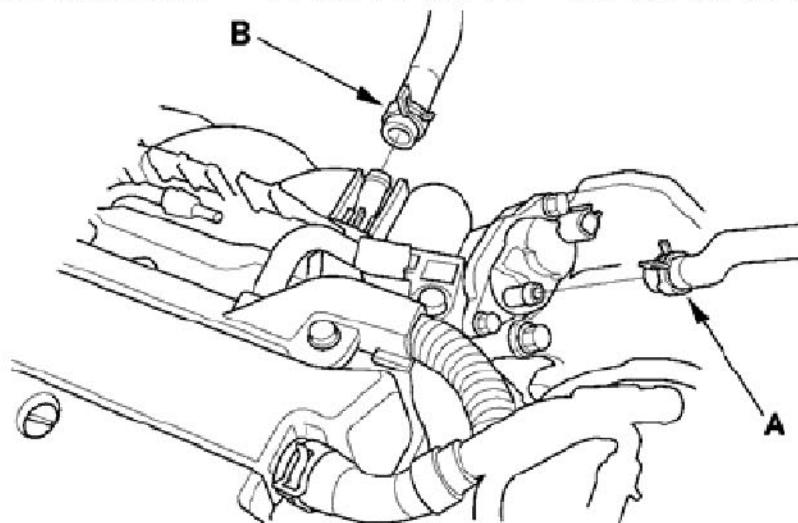

33) .连接供油软管(A)，然后安装快速接头罩(B)。

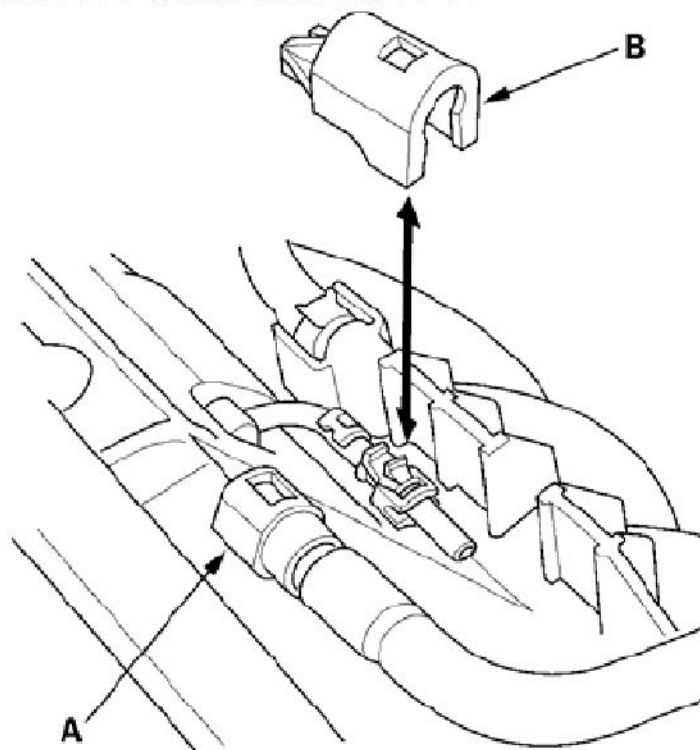

34) .安装进气管。

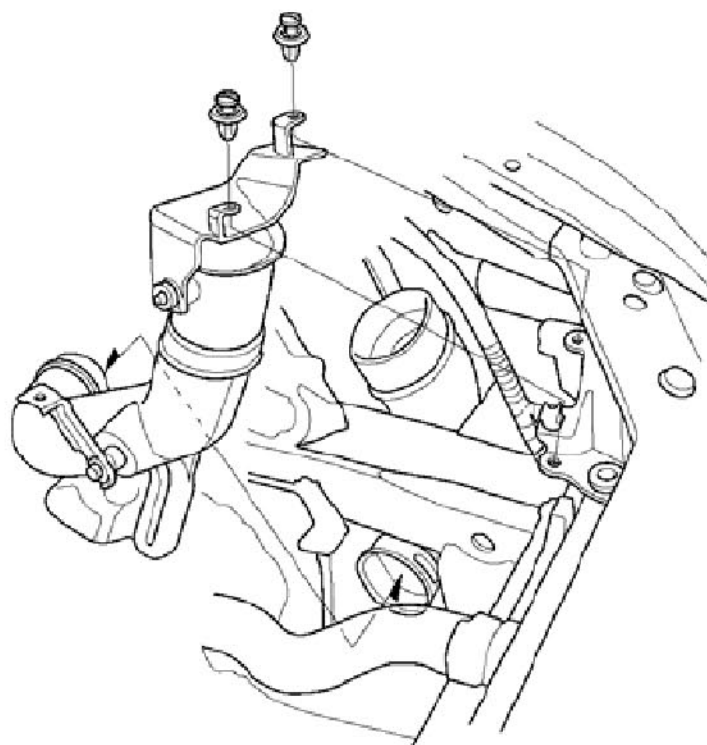

35) .安装蓄电池座(A)，然后安装束线夹具(B)，和进气管装配螺栓(C)。

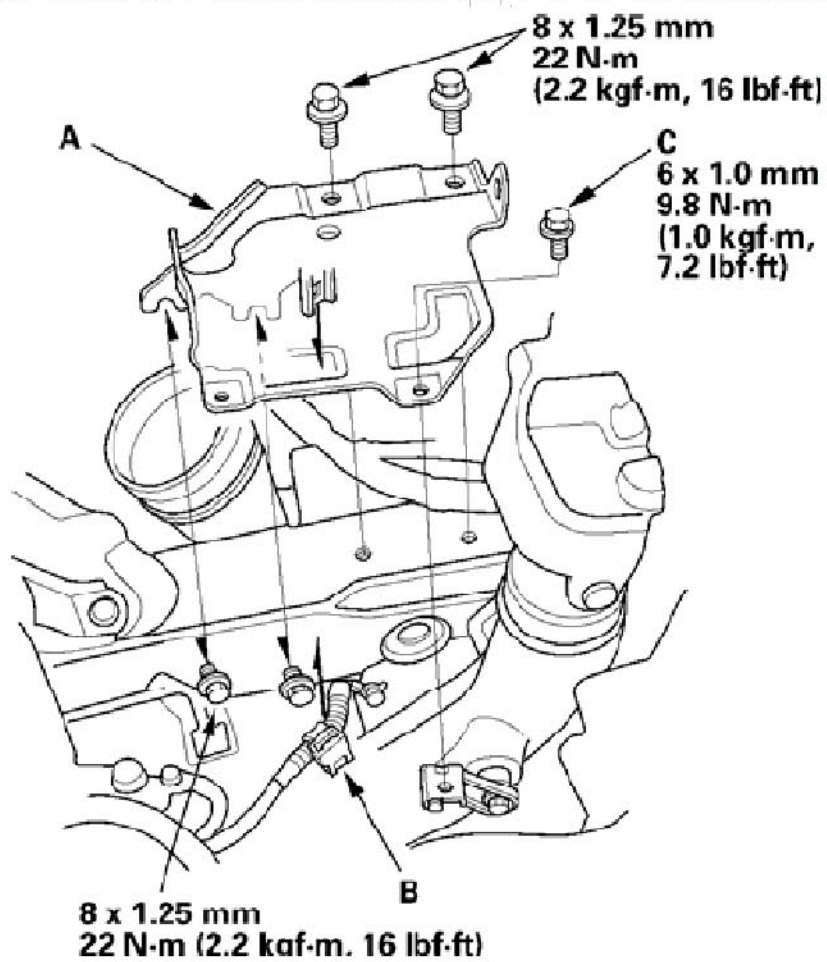

36) . 连接发动机导线线束插头(A)。

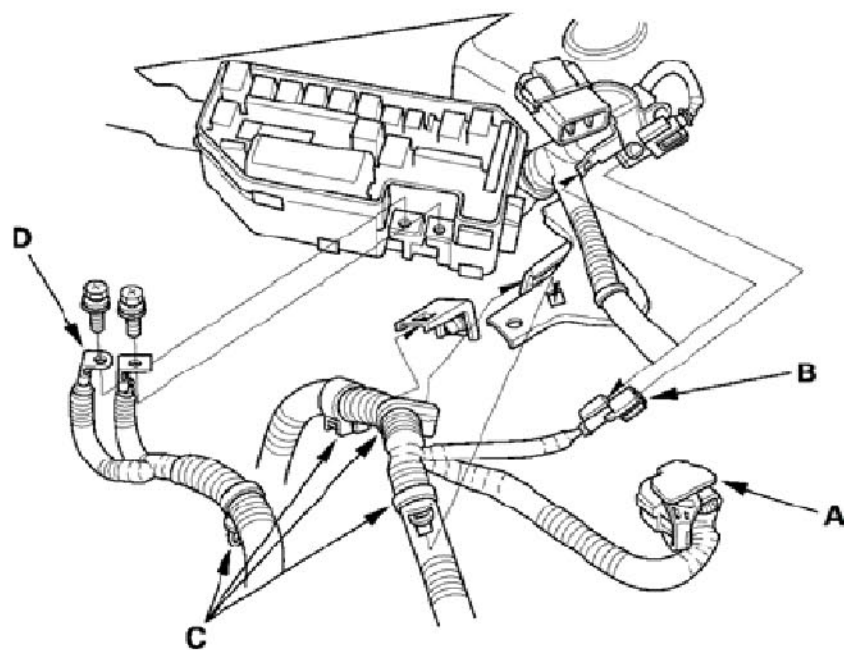

37) . 将发动机导线线束接头(B)安装在支架上, 然后连接接头。

38) . 安装线束夹具(C)。

39) . 将蓄电池导线(D)安装至发动机盖下保险/继电器盒。

40) . 安装发动机控制模块(ECM)/动力系统控制模块(PCM)支架总成(A)。

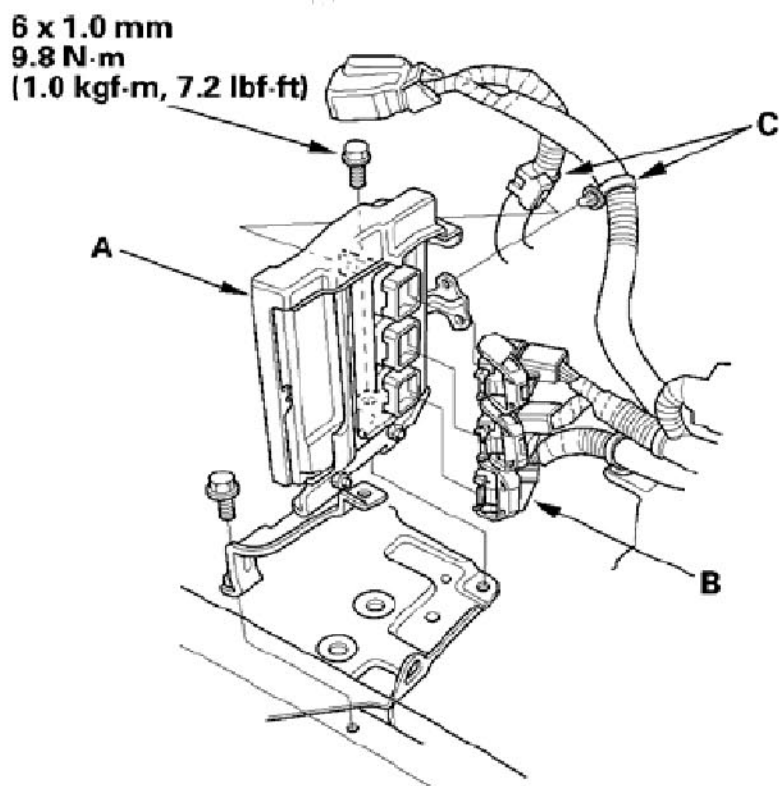

- 41) .连接ECM/PCM 接头(B)。
- 42) .安装线束夹具(C)。
- 43) .安装支柱。
- 44) .安装空气滤清器壳体。
- 45) .安装蓄电池。
- 46) .A/T 型: 移动换档杆至各档, 并检查A/T 档位指示灯是否随变速箱档位开关(A/T)变化。
- 47) .M/T 型: 检查变速箱换档是否顺畅(M/T)。
- 48) .检查燃油是否泄漏: 打开点火开关至ON(II) (但不运行起动机), 燃油泵工作大约两秒钟并给燃油管路加压。重复此项操作三次, 然后检查燃油管路各点位是否有渗漏。
- 49) .重新向发动机内加注发动机机油。
- 50) .重新加注变速箱油。
- 51) .重新向散热器内加注发动机冷却液, 打开加热器阀门, 排放冷却系统的空气。
- 52) .进行ECM/PCM 重新设置步骤。
- 53) .进行ECM/PCM 怠速学习程序。
- 54) .进行曲轴位置(CKP)模式清晰化/CKP模式学习程序。
- 55) .检查怠速。
- 56) .检查点火正时。