

## 2. 发动机的拆卸

### 所需专用工具

- 发动机升降挂钩装置
- 发动机挂钩支架
- 辅挂钩支架

这些工具仅用于EU 以外的车型。

### 说明:

- 使用翼子板盖，以避免损坏油漆表面。
- 为避免对导线和接头造成损坏，需握住插头部分，小心地将导线插头部分拔下。
- 在导线及软管做上标记，以防止错接。并确保不接触其它导线及软管，或不干扰其它部件。

1) . 将发动机罩打开并固定(支撑杆固定在下部孔内)。

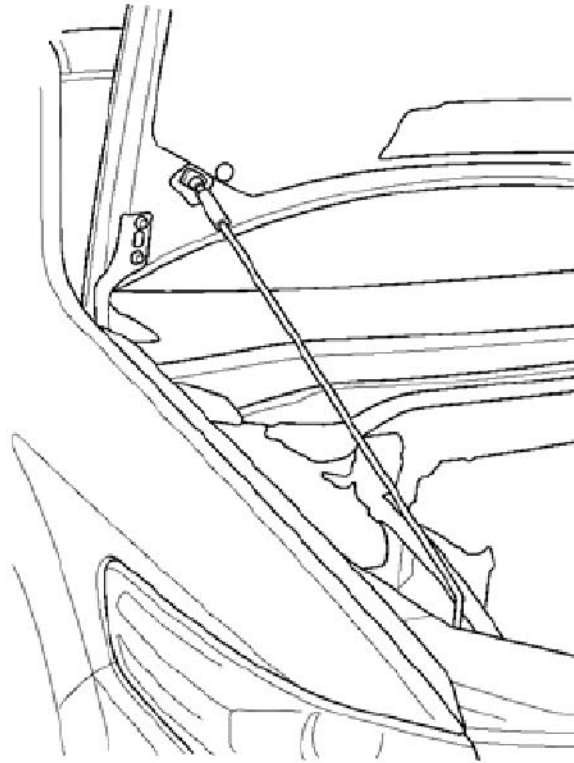

2) . 释放燃油压力。

3) . 拆卸蓄电池。

4) . 拆卸空气滤清器壳体总成。

5) . 拆下支柱。

6) . 拆下线束夹具(A)。

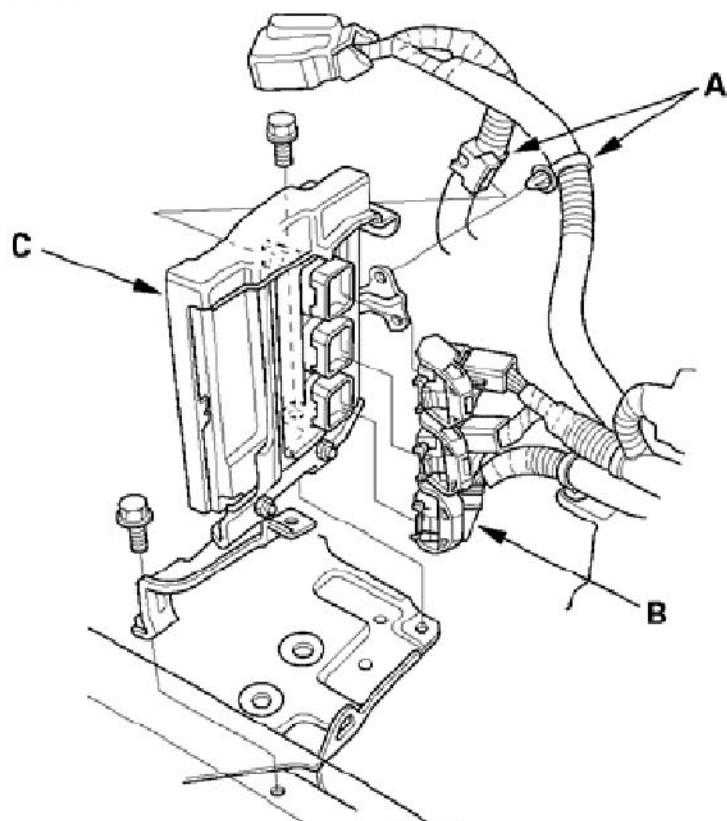

7) . 断开发动机控制模块 (ECM)/动力系统控制模块 (PCM) 插头(B)。

8) . 拆卸ECM/PCM 支架总成(C)。

9) . 从发动机盖下保险/继电器盒拆下蓄电池导线(A)。

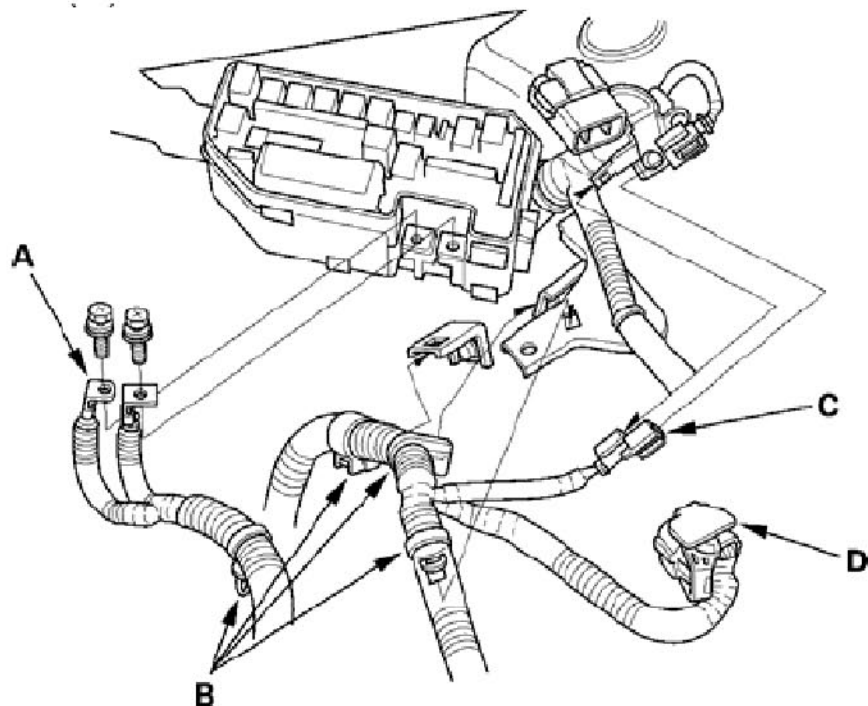

- 10) .拆下线束夹具(B)。
- 11) .断开发动机导线线束接头(C)，然后从支架上拆下接头。
- 12) .断开发动机导线线束插头(D)。
- 13) .拆下线束夹具(A)以及进气管装配螺栓(B)。拆下两个螺栓(C)并拧松两个螺栓(D)，然后拆下蓄电池座(E)。

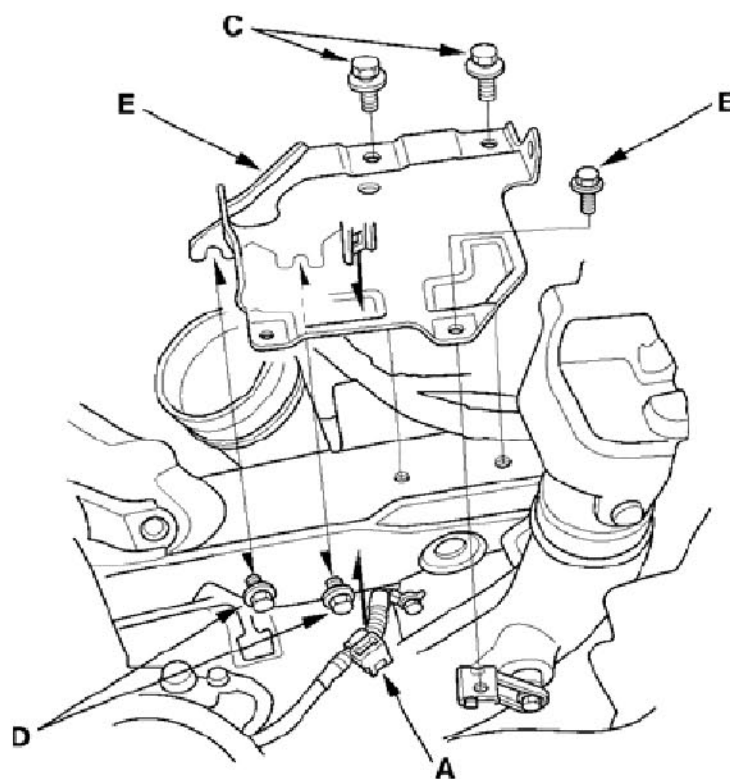

- 14) .拆下进气管。

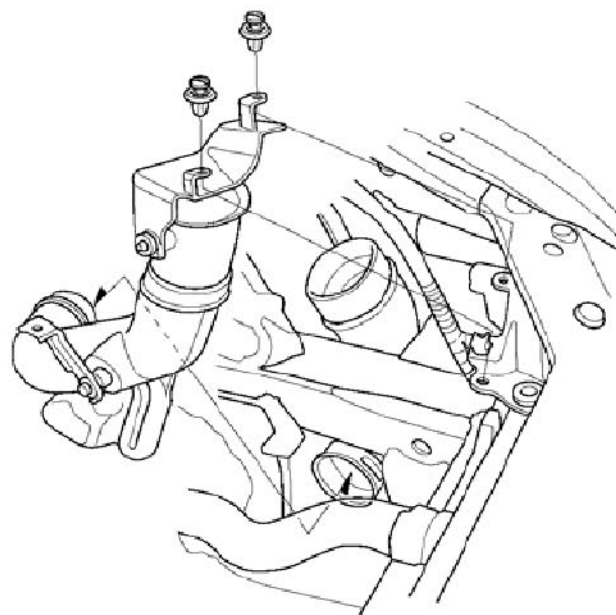

15) . 拆下快速接头盖(A)，然后断开供油软管(B)。

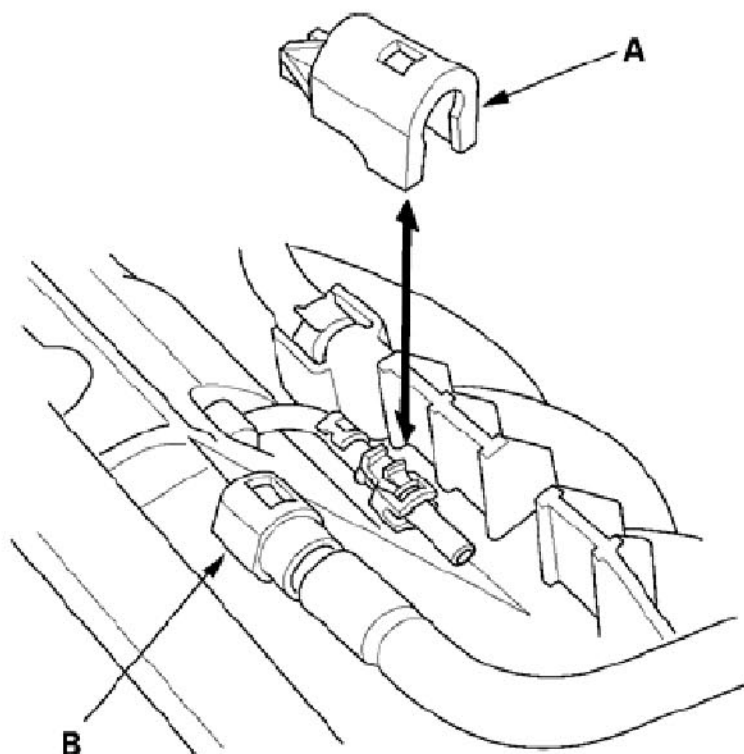

16) . 断开燃油蒸发排放(EVAP)活性炭罐软管(A)、制动助力器真空软管(B)。

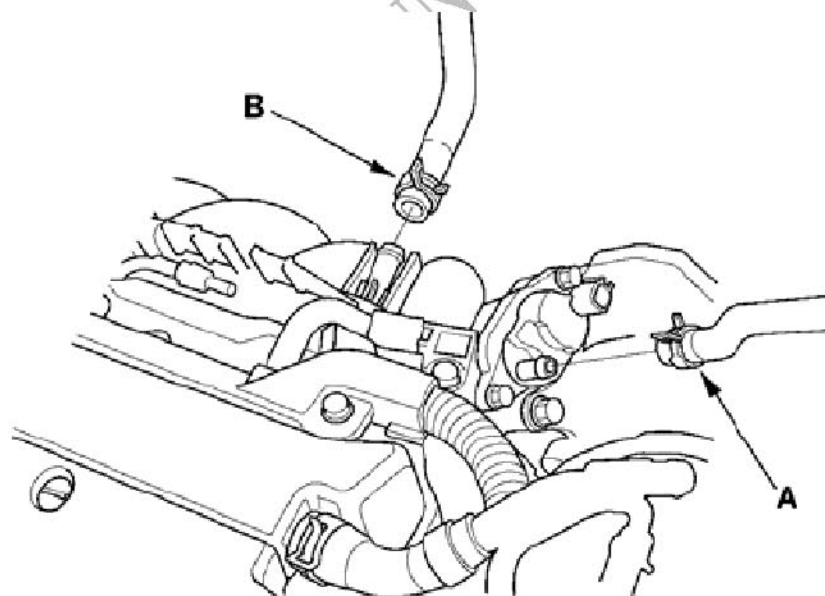

17) . M/T 型: 拆下换档拉线。

18) . M/T 型: 拆下离合器从动缸和离合器管路支架装配螺栓。

19) . 配备A/C: 拆下驱动皮带。

20) . 配备A/C: 断开空调(A/C)压缩机离合器插头(A), 然后拆下线束卡夹具(B)。

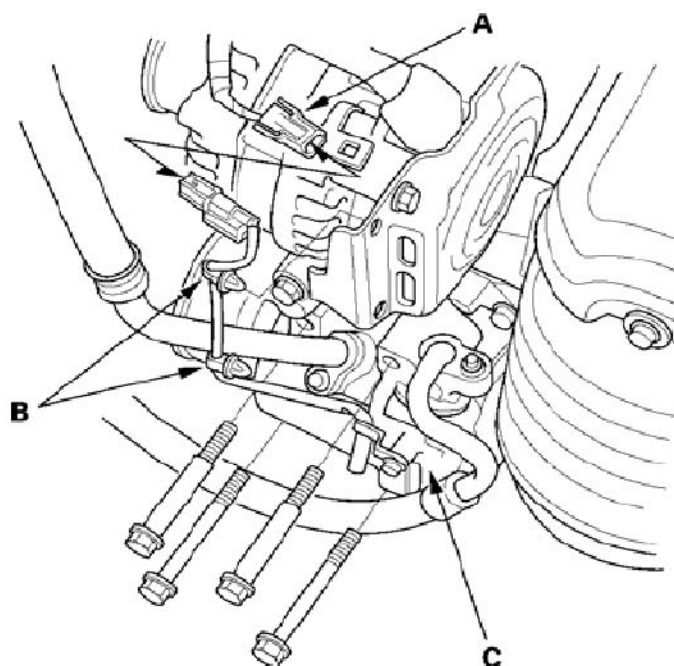

21) . 配备A/C: 在断开空调(A/C)软管的情况下, 拆下空调(A/C)压缩机(C)。

22) . 拆下散热器盖。

23) . 将举升机上的车辆升至最高位。

24) . 卸下前车轮。

25) . 拆下挡泥板。

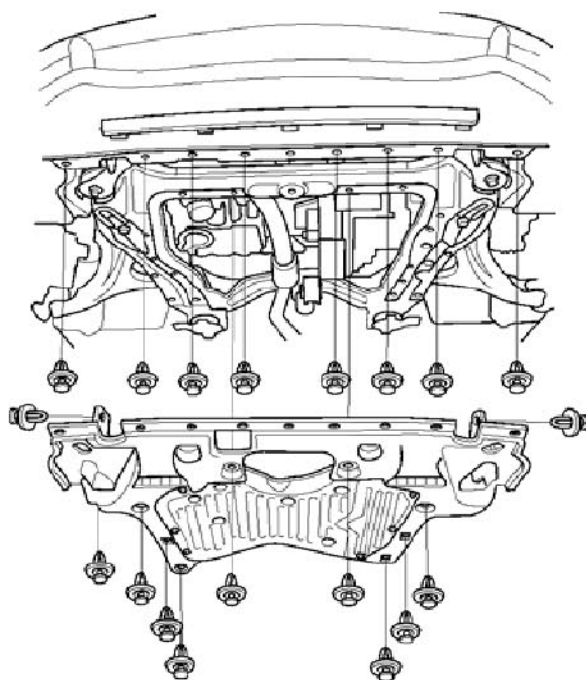

- 26) . 拧松散热器排放塞，然后排出发动机冷却液。
- 27) . 排出发动机机油。
- 28) . 排出变速箱油：
- 29) . 拆下排气管A。

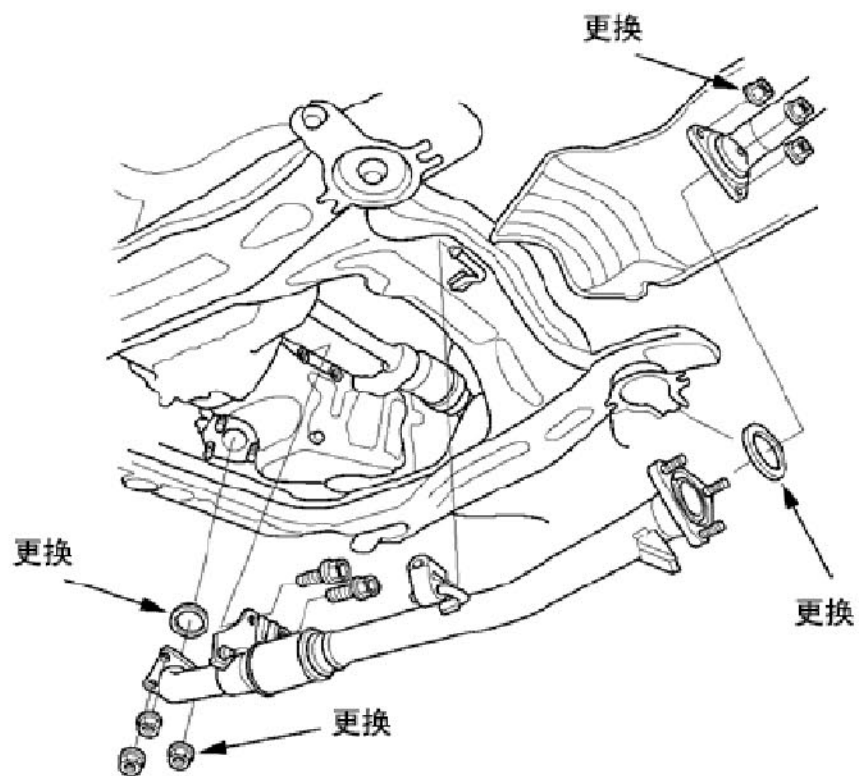

- 30) . A/T 型：拆下换档拉线。
- 31) . 拆下减震器叉架。
- 32) . 将转向节从下臂分开。
- 33) . 拆下驱动轴。使用干净的发动机机油涂抹全部精加工表面。在驱动轴端部罩上塑料袋。
- 34) . 拆下变速箱下部装配座。

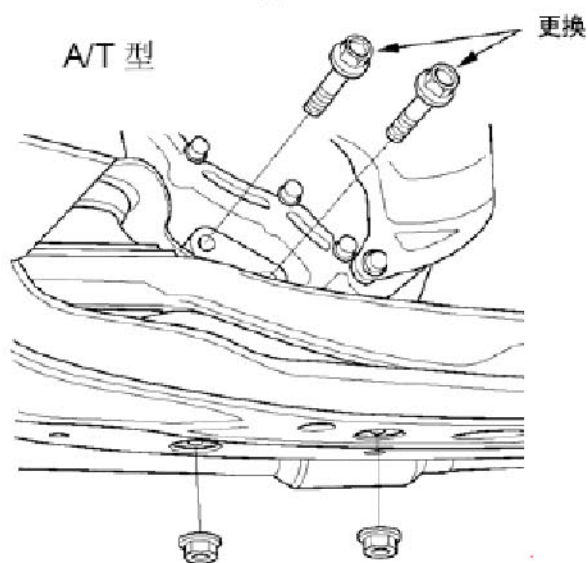
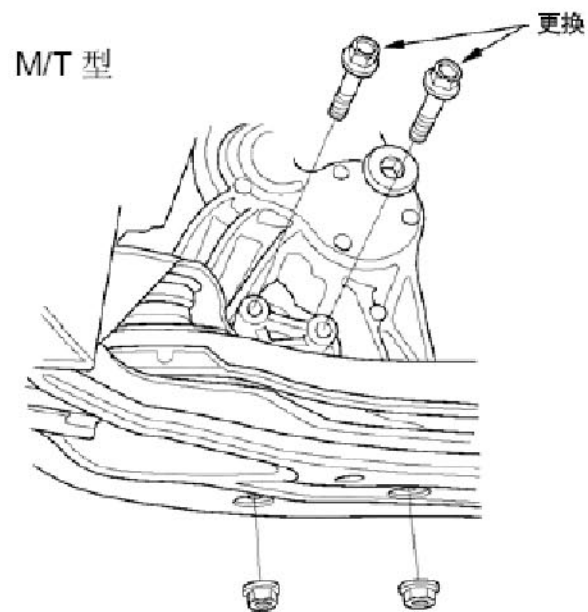

35) .将举升机上的车辆放低。

36) .A/T 型：拆下自动变速箱油(ATF)冷却器软管，然后插上管线和软管。

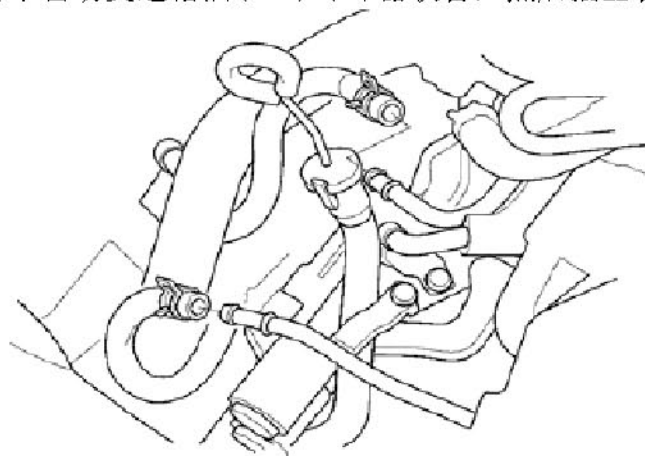

37) . 拆下散热器上部软管(A)、散热器下部软管(B)以及加热器软管(C)。

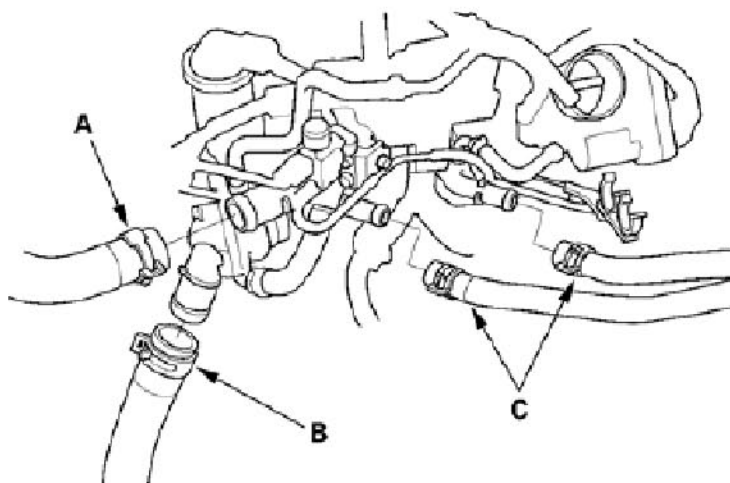

38) . 安装辅挂钩支架(市场有售EU 车型专用工具)。

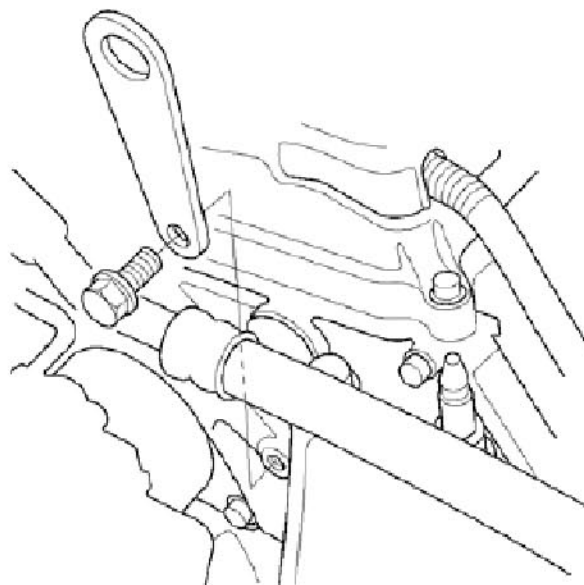

39) . 如图所示, 将专用工具 (市场有售EU 车型专用工具) 安装到发动机上。



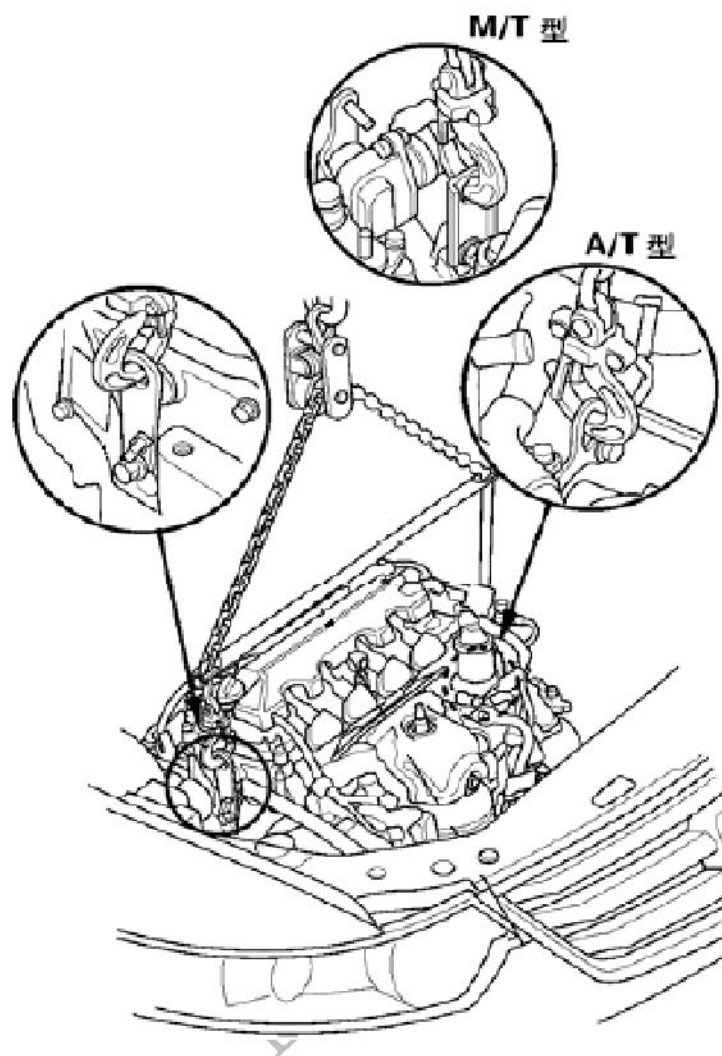

40) . 拆下接地导线(A)，然后拆下侧发动机装配支架(B)。

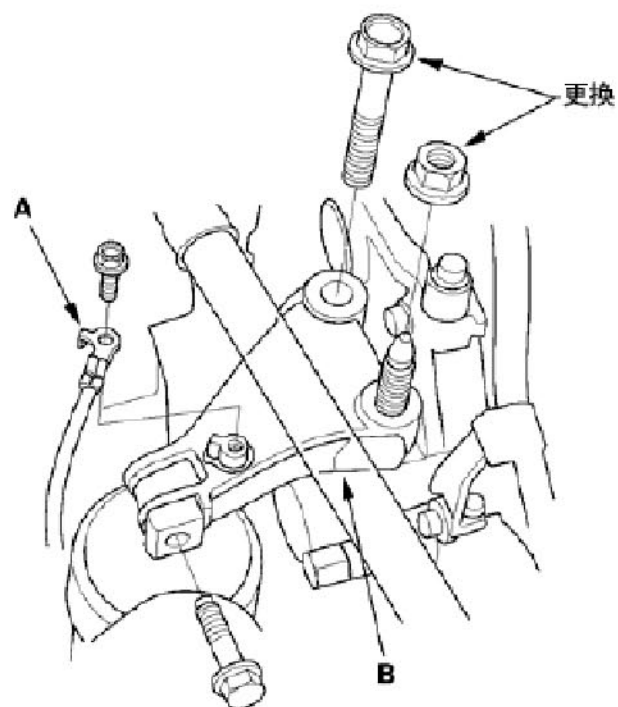

41) . 拆下地线(A)，然后拆下变速箱装配座(B)。

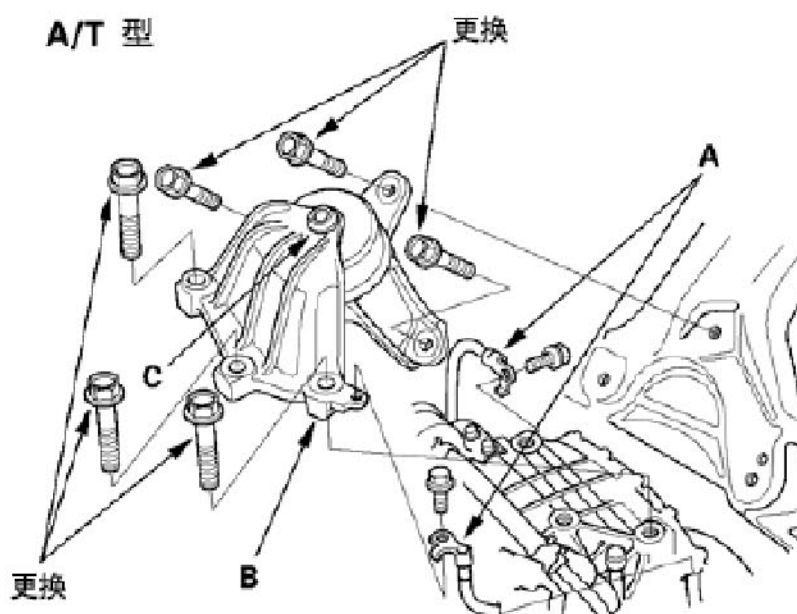
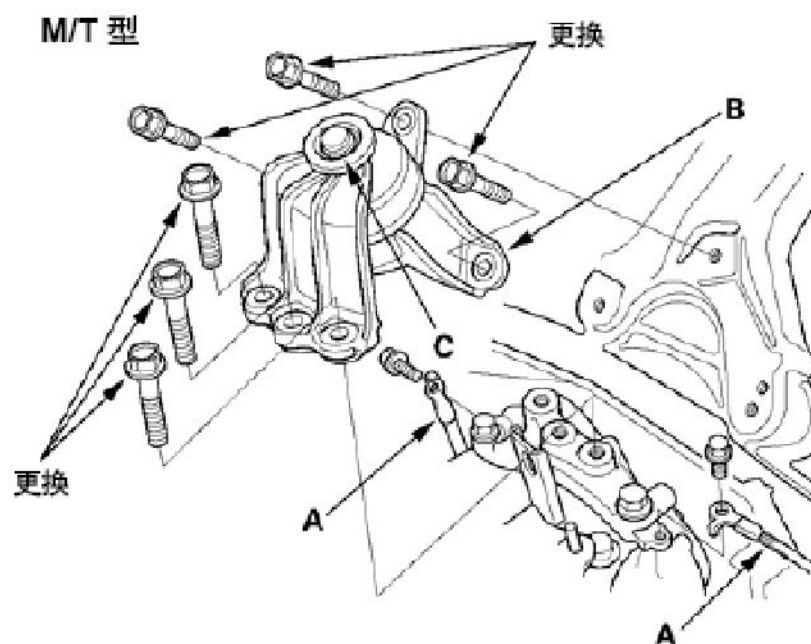

42) . 拆下发动机后部装配座。

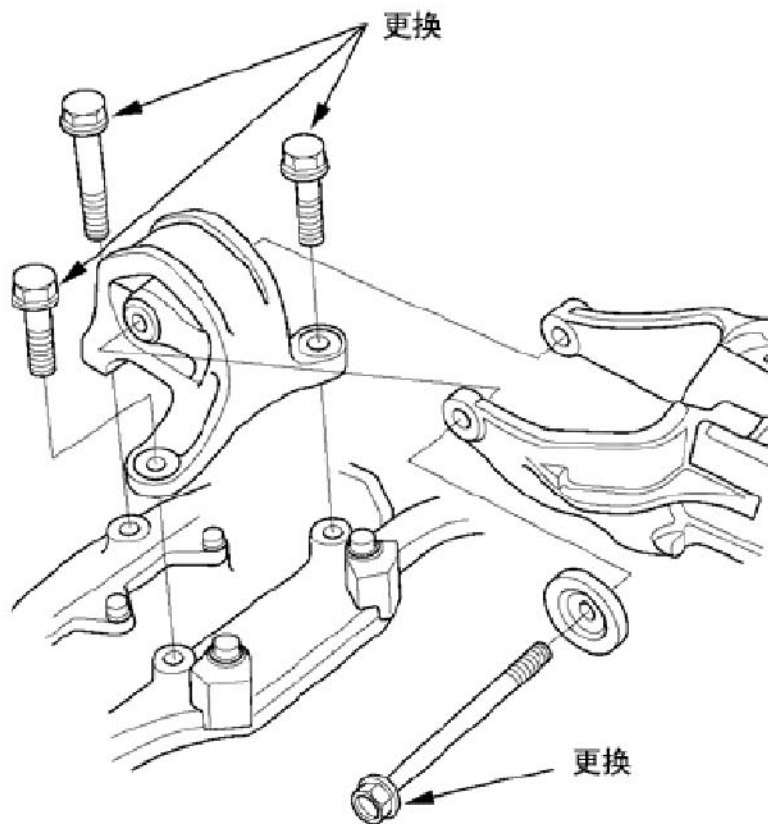

43). 拆下真空软管(A)、真空管线装配螺栓(B)和前发动机座锁止件(C)，然后拆下前发动机装配螺栓(D)。

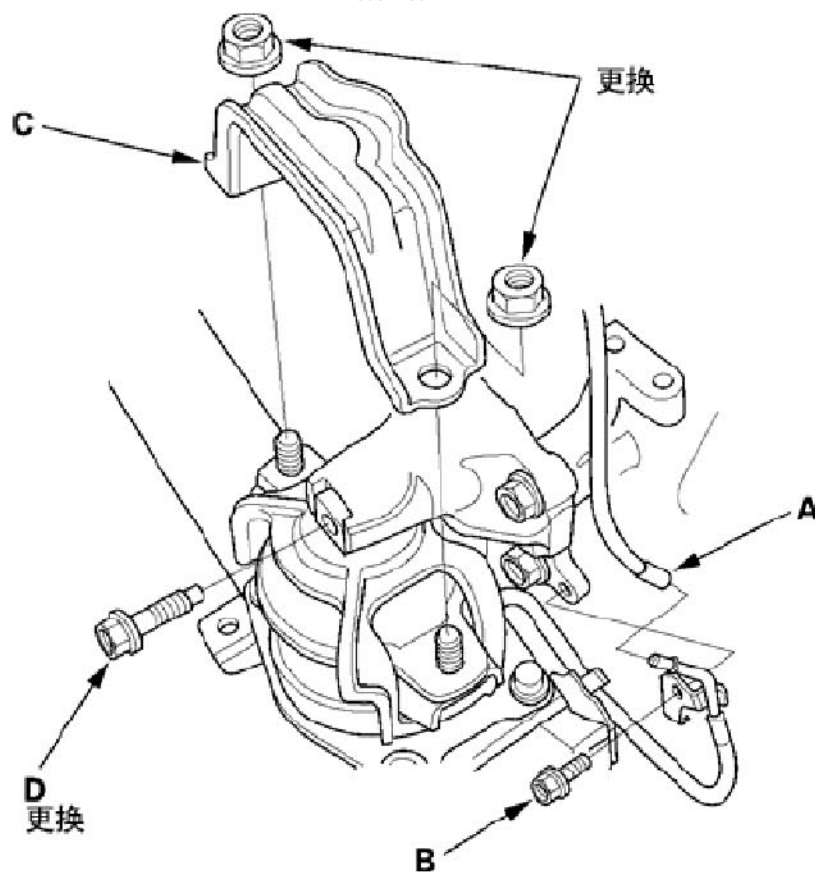

- 44) . 检查发动机/变速箱上的真空软管、燃油/冷却液软管及导线是否完全断开。
- 45) . 缓慢地将发动机/变速箱总成降低150mm (6in. )，并且重新检查所有软管及电线是否与发动机/变速箱断开。
- 46) . 保持发动机处于举升状态，并拆下车辆上的发动机。

LAUNCH