

1. 车内后视镜

1.1 工具

所需要的专用工具和维修设备

- ◆ 拆卸楔

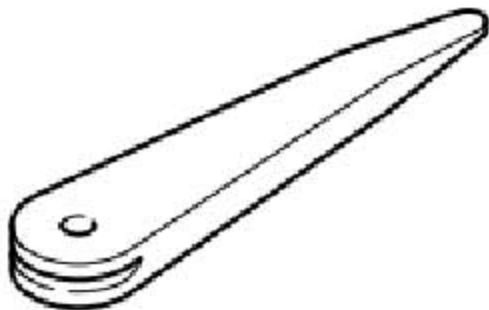

1.2 自动防眩目车内后视镜-功能说明

- ◆ 当驾驶员被后方来车的车灯照得眩目时，自动防眩目车内后视镜就会自动无级变暗。
- ◆ 后视镜由一个镜面元件和一个带有两个光电传感器的电子装置组成。
- ◆ 电子装置通过光电传感器识别从前方和后方射入的光线。
- ◆ 如果从后方射入的光线比前方的强，电子系统将对导电涂层施加一个电压。
- ◆ 施加的电压会改变电解质的颜色。电压越高，电解质的颜色越深。射入车内的灯光经反射之后不再那么强了。
- ◆ 在挂入倒车档时，关闭防眩目功能。这样即可借助车内后视镜从黑暗的车库等地方驶出。

1.3 “基本型”车内后视镜

1.3.1 拆卸和安装车内后视镜

拆卸

- 1). 沿与(下图箭头所示)相反的方向逆时针旋转车内后视镜(下图 2 所示) 90°。
- 2). 从粘着的固定板(下图 1 所示)上取下车内后视镜(下图 2 所示)。

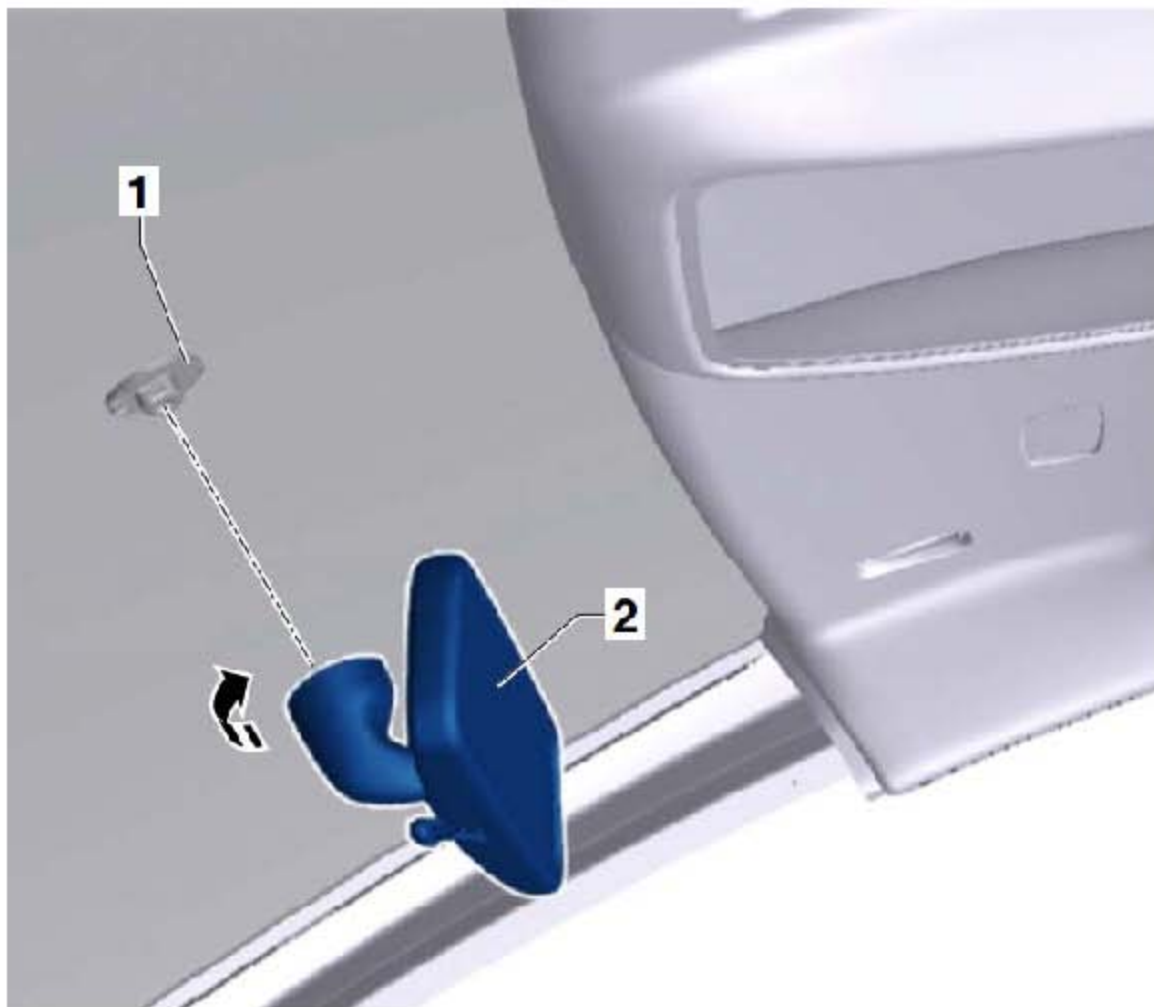

安装

安装大体上以倒序进行。

1.3.2 维修车内后视镜固定板

材料

- ◆ 玻璃金属粘结套件“D 000 703 A1”

所需要的专用工具和维修设备

- ◆ 玻璃刮刀(普通型)(下图 1 所示)
- ◆ 刀片(普通型)(下图 2 所示)

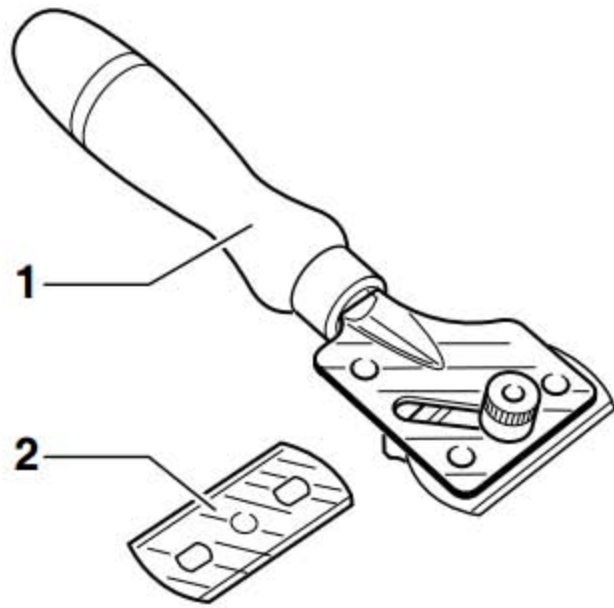
**装配**

- 1). 沿(下图箭头所示)方向从镜脚(下图 2 所示)中拆下固定板(下图 1 所示)。
- 2). 用钢丝刷清除固定板(下图 1 所示)上的聚氨酯粘接密封材料。

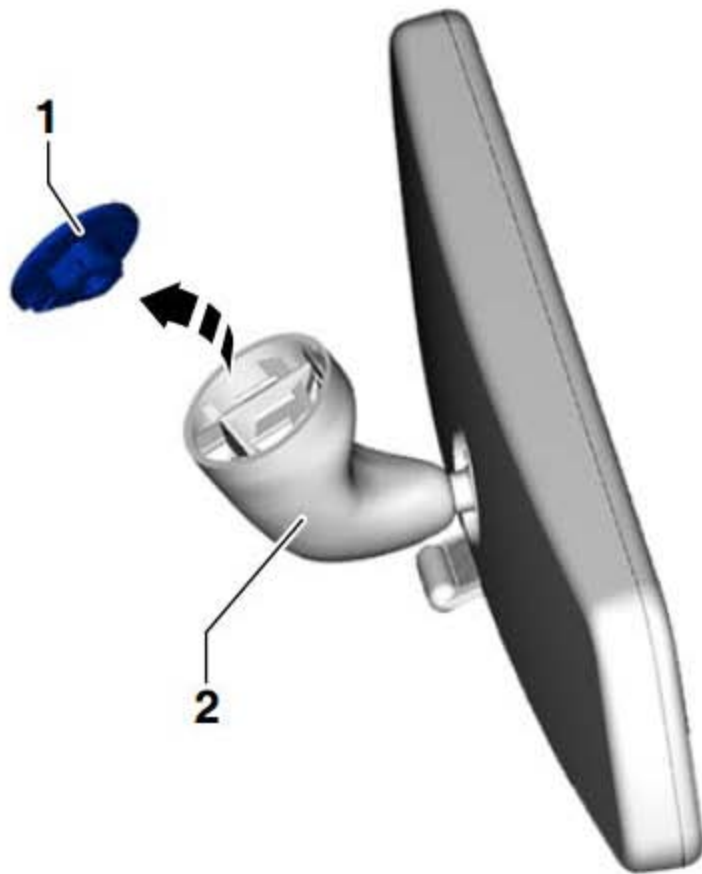

- 3). 磨平粘接面上的三个点(下图箭头所示)。为此砂纸(粒度: 360-400)应置于平整表面。
- 4). 打磨面要保持清洁而且无油脂。
- 5). 用玻璃刮刀清除挡风玻璃上的 PUR 粘接密封材料以及旧的玻璃 / 车漆底漆(不包括陶瓷涂层)。



当心!

不要损坏陶瓷涂层。刮痕很难去除。

- 6). 粘接面使用除胶剂或清洁剂清洁。
- 7). 按照固定板(下图 2 所示)的同等大小切割玻璃金属粘结套件中的尼龙布网(下图 3 所示)。

提示

应戴上防护手套(橡胶手套)。

- 8). 均匀、饱和地在固定板(下图 2 所示)上涂敷玻璃金属粘结套件中的粘合剂(下图 1 所示)。
- 9). 尼龙布网(下图 3 所示)放在固定板(下图 2 所示)上。
- 10). 如果需要继续涂敷粘合剂,则用粘合剂软管(下图 1 所示)轻轻涂抹尼龙布网(下图 3 所示)。

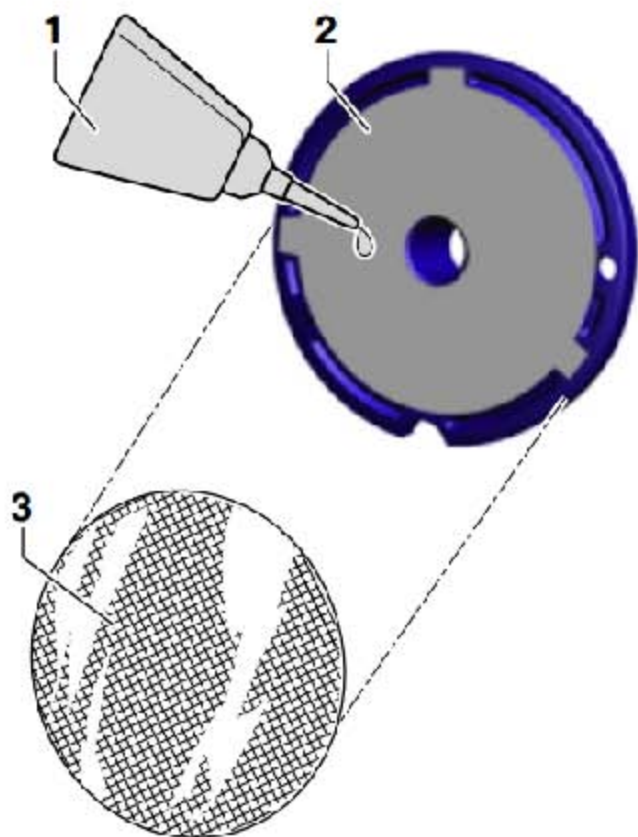
**提示**

- ◆ 务必注意粘合剂的凝固时间。
- ◆ 在把尼龙布网铺到粘合剂上之后要等待 30 秒，然后再将其按压到挡风玻璃上。

11). 固定板(下图 1 所示)接到(不要用力)挡风玻璃(下图 2 所示)上,保持 15 秒。

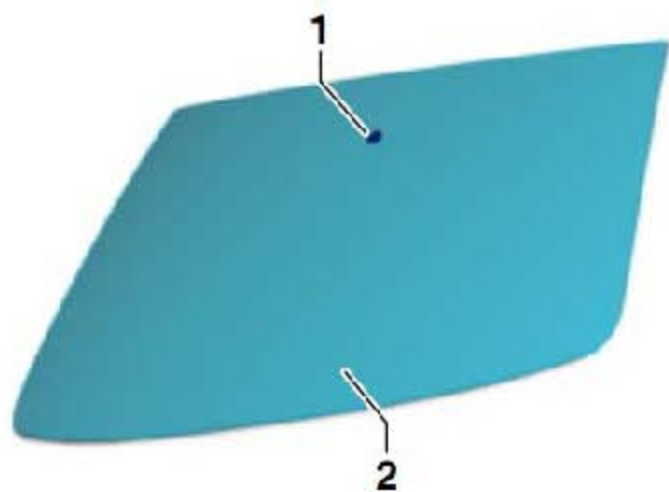
**提示**

15 分钟后即可安装车内后视镜。

1.4 “带雨量传感器”的车内后视镜

1.4.1 车内后视镜-装配一览

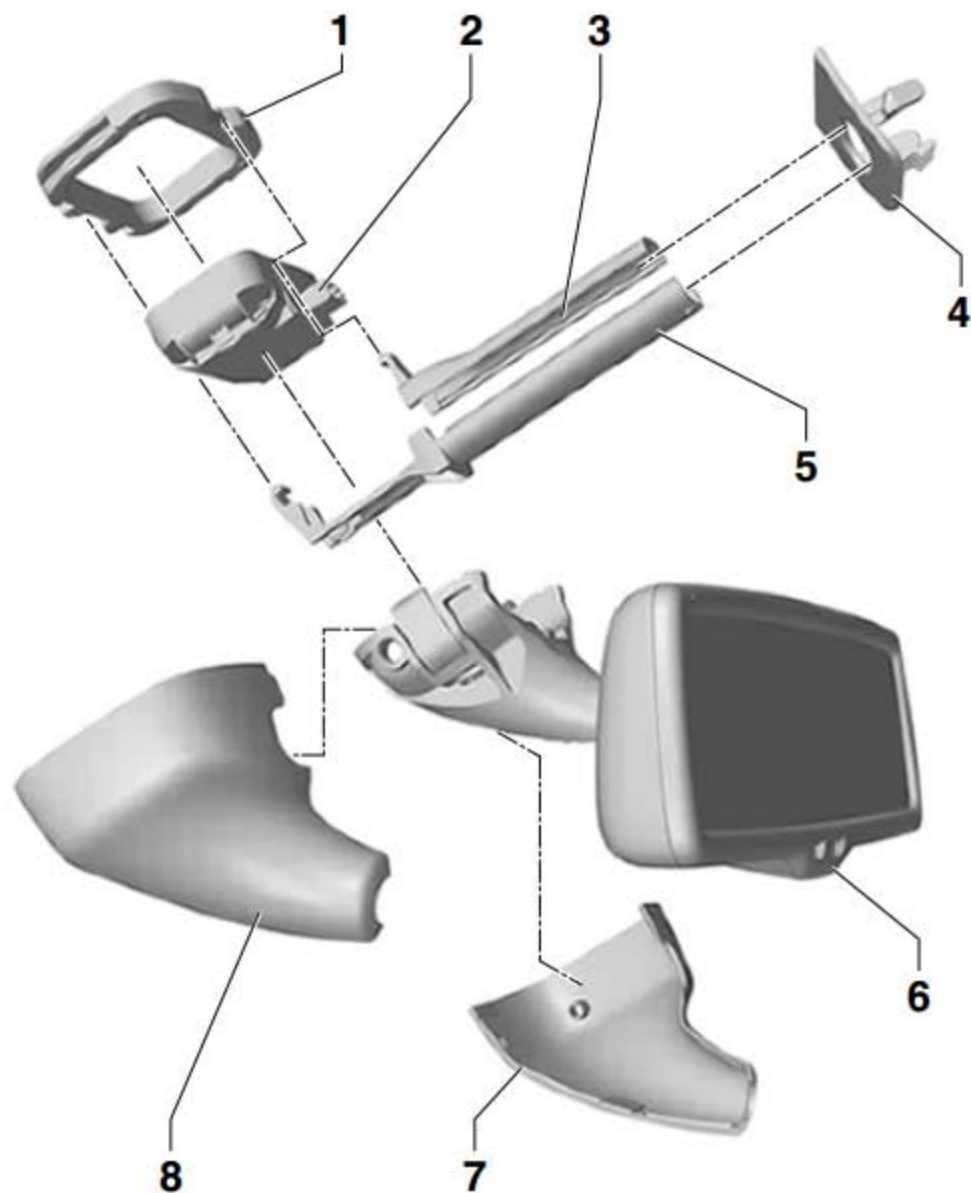

- 1). 固定板, 镜脚固定板, 粘贴在挡风玻璃上
- 2). 雨量和光照识别传感器-G397-
- 3). 上部线槽, 卡入固定板
- 4). 挡板, 车顶饰板挡板
- 5). 下部线槽
- 6). 车内后视镜
- 7). 右侧镜脚挡板
- 8). 左侧镜脚挡板

1.4.2 拆卸和安装车内后视镜

拆卸

- 1). 关闭点火开关。
- 2). 用拆卸楔,撬开盖罩(下图 3 所示)的锁止件。
- 3). 从镜脚(下图 2 所示)上取下盖罩(下图 3 所示)。
- 4). 脱开自动防眩目功能的插头连接(下图 5 所示)。
- 5). 用一把小一字螺丝刀稍稍撬开两侧的固定夹(下图 1 所示)。
- 6). 向下拆下固定板(下图 4 所示)上的镜脚和车内后视镜(下图 2 所示)。

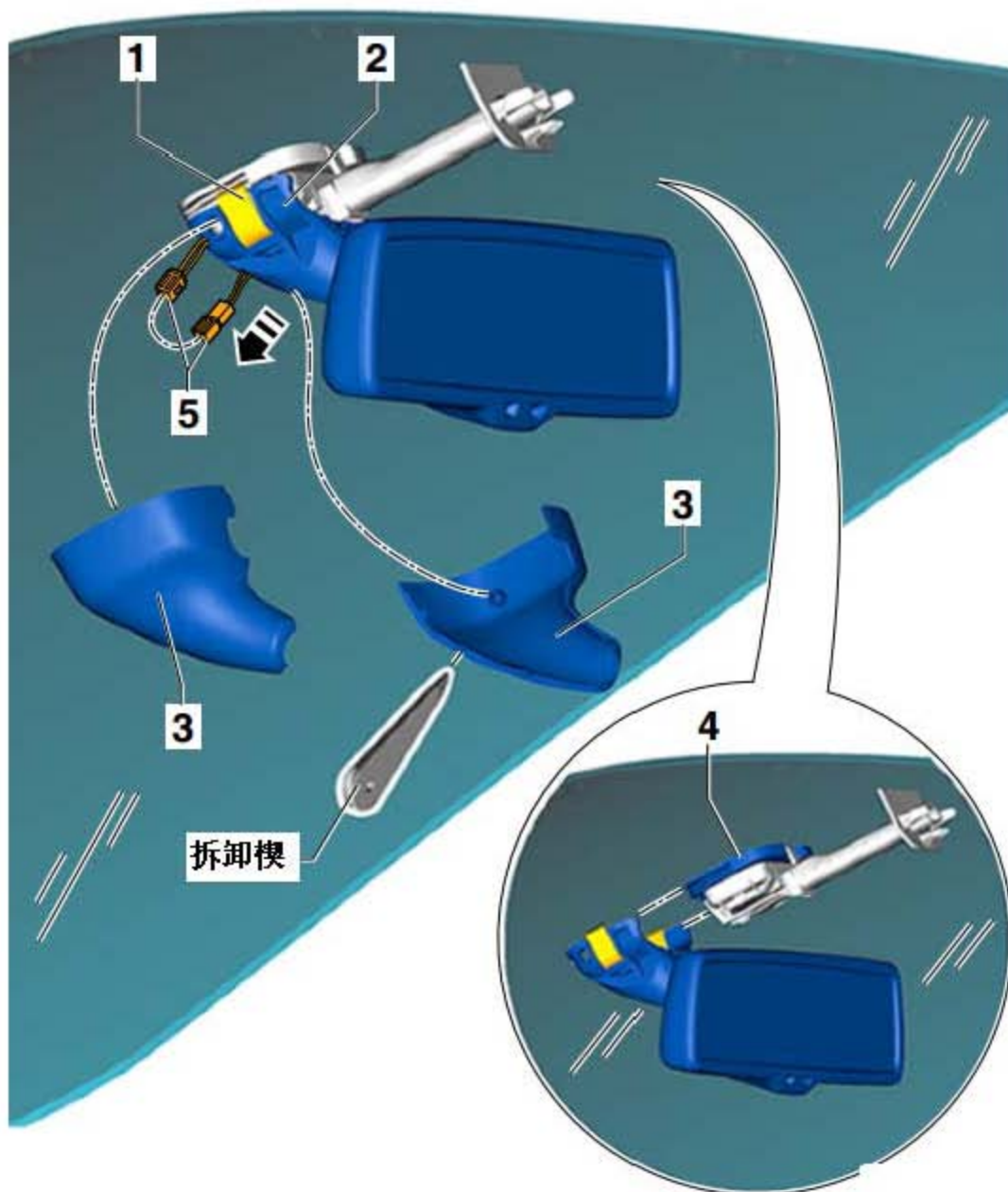

- 7). 松开固定板卡止件(下图 1 所示)的下部线槽(下图 4 所示)。
- 8). 从车顶饰板挡板(下图 3 所示)中拉出下部线槽(下图 4 所示)。
- 9). 脱开雨量传感器(下图 6 所示)的插头连接(下图 5 所示)。
- 10). 沿(下图箭头所示)方向从固定板(下图 1 所示)中取出雨量传感器(下图 6 所示)。
- 11). 松开固定板卡止件(下图 1 所示)的上部线槽(下图 2 所示)。
- 12). 从车顶饰板挡板(下图 3 所示)中拉出上部线槽(下图 2 所示)。
- 13). 向下从车顶饰板中取出车顶饰板挡板(下图 3 所示)。同时将插头连接和线束(下图 5 所示)穿过挡板。

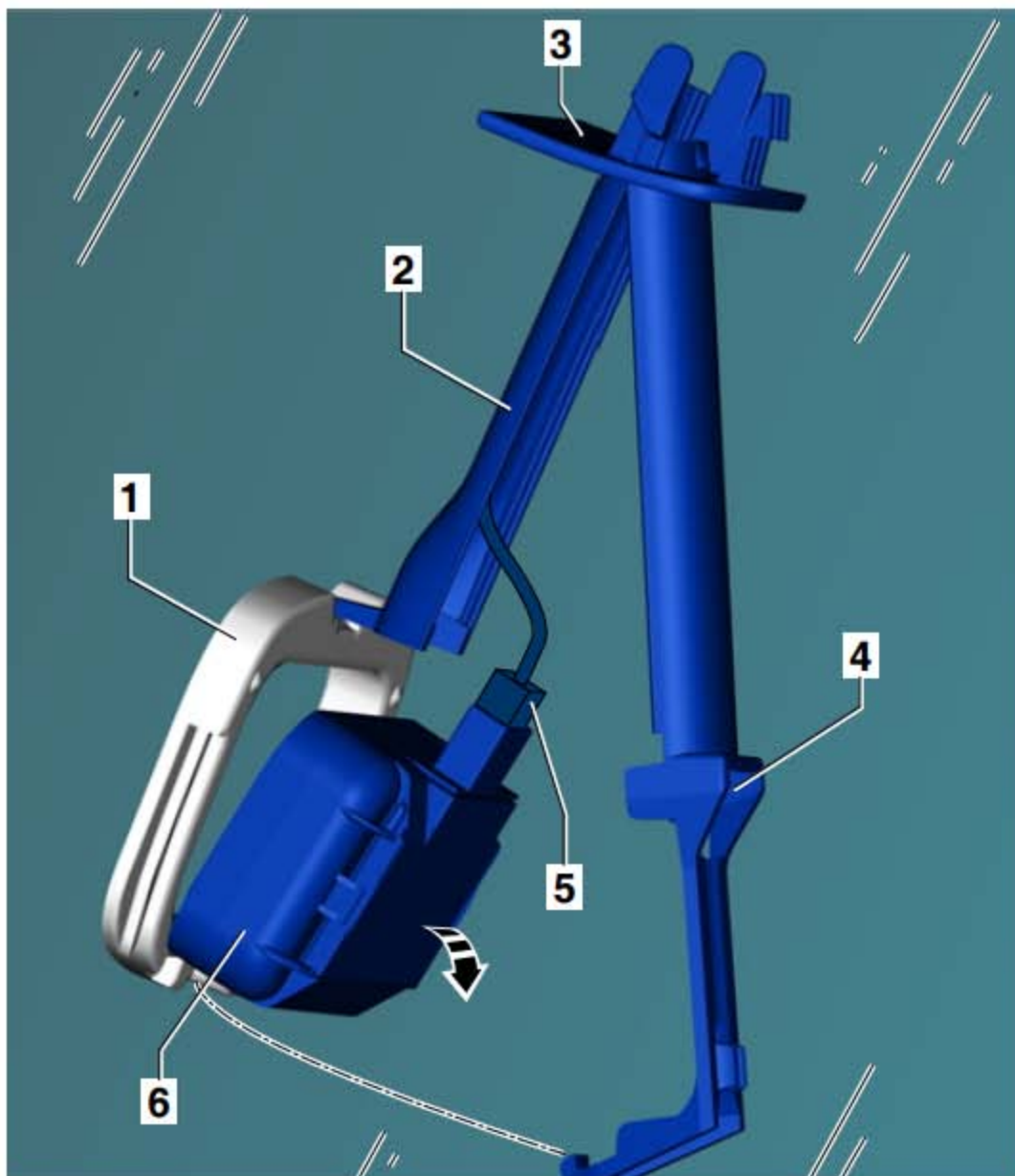

安装

安装大体上以倒序进行。

1.4.3 维修车内后视镜固定板

提示

- ◆ 通过所描述的维修方法可以避免采取以前更换挡风玻璃的维修方式。
- ◆ 同时还可以重复使用未粘接牢而脱落的旧镜脚。

挡风玻璃的准备工作

- 1). 必须清除除了陶瓷预涂层(下图 1 所示)外的所有粘合剂残留物和底漆残留物。
- 2). 用清洁剂清洁粘接面。
- 3). “风干时间”至少 10 分钟。
- 4). 在陶瓷预涂层(下图 1 所示)上涂敷玻璃 / 车漆底漆。
- 5). 粘接前的风干时间最短 10 分钟, 最长 1 小时。

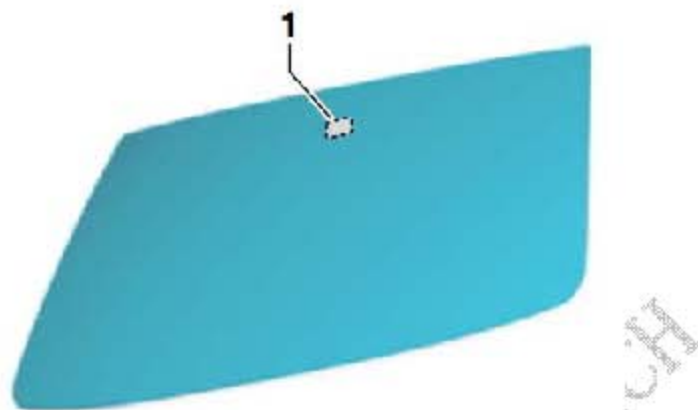

准备脱落的固定板

- 1). 用机械方式清除粘合剂残留物:
 - ◆ 用细磨砂纸(800).1200 粒度)“以湿碰湿的方法”打磨粘接面(下图 1 所示), 直至整个粘接面被水沾湿。
 - ◆ 接着用清洁剂 清洁粘接面。
 - ◆ “风干时间”至少 10 分钟。

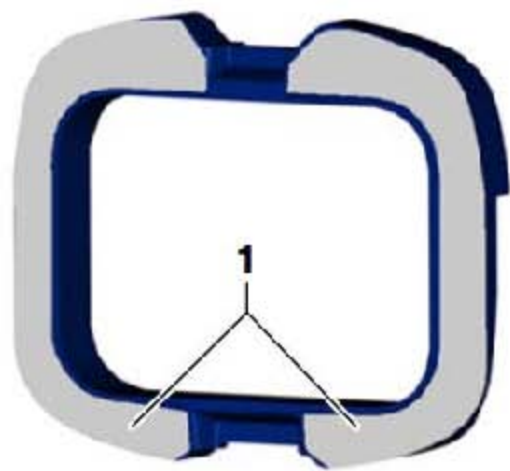

粘接固定板

- 1). 在经过打磨和清洁的固定板粘接面(下图 1 所示)上直接涂敷双组份聚氨酯粘接剂。
- 2). 粘接条直径: 大约 2.5).3 mm。



- 3). 在涂敷粘合剂后, 固定板(下图 1 所示)按压到准备好的挡风玻璃(下图 2 所示)上。

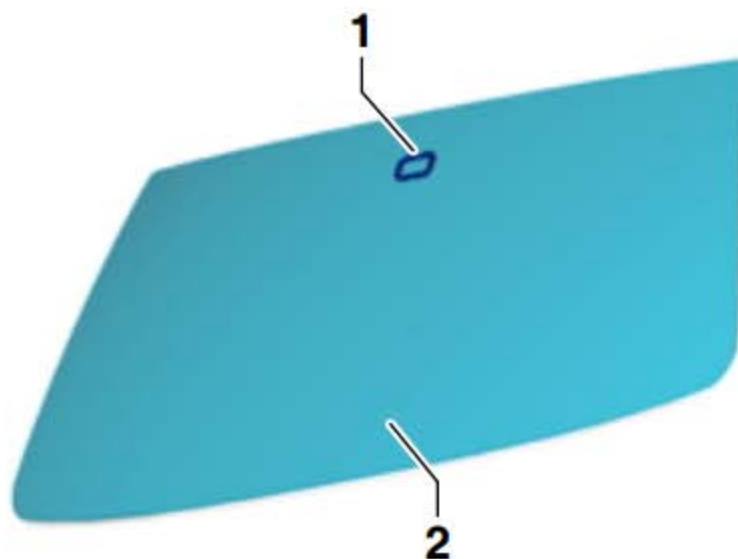

- 4). 固定板(下图 1 所示)放在陶瓷预涂层规定位置, 并用胶带固定。

清洁和清除粘合剂残留物

- 1). 在固定板粘接 0.5).1 小时之后, 小心地拆除胶带。

- 2). 在粘合剂(下图 1 所示)未完全固化前, 用刮刀刮去多余的粘合剂。
- 3). 用蘸有清洁剂 的底漆涂敷器或抹布将剩余的粘合剂完全擦拭掉。

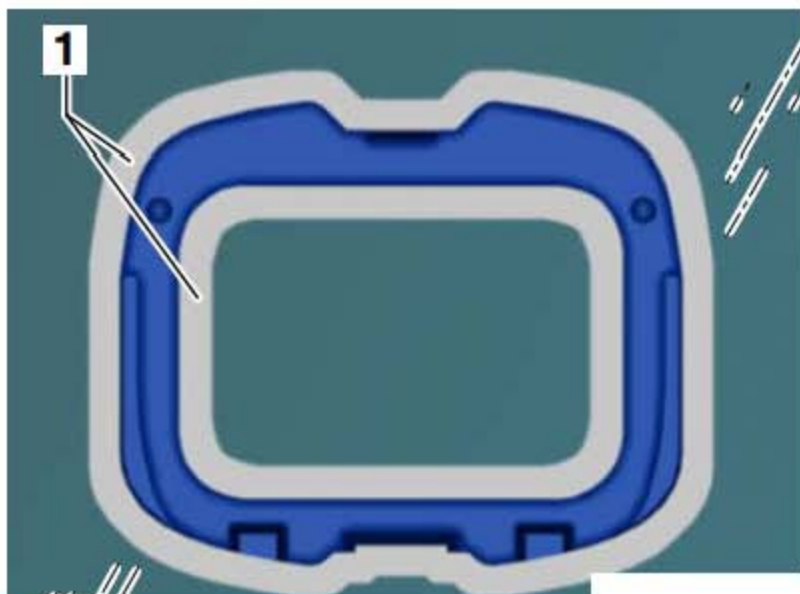
**提示**

在固定板粘接 2.5 小时后, 安装车内后视镜。