

2. 拆卸和安装空气滤清器壳

2.1 准备工作

- 1). 拆下左轮罩衬套。
- 2). 执行更换空气滤清器滤芯所需的步骤。
- 3). 说明

位置	说明	类型	基本值	公差 1	公差 2
空气滤清器壳	M6 x 25 螺钉	拧紧力矩	10 Nm		

2.2 拆下空气滤清器壳

- 1). 在带有空气悬架系统的车辆上，拆下右侧空气滤清器盖上的空气导管。要执行此操作，请松开绿盖。将螺丝刀插入盖的凹槽处并将盖撬出。

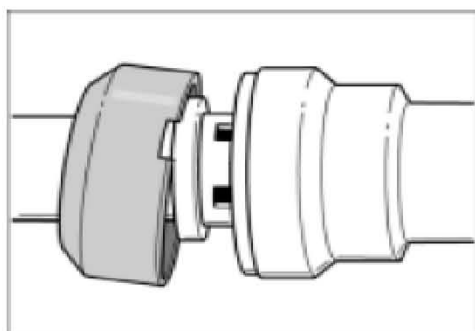

盖

- 2). 将卡圈推入法兰-1-，然后连同法兰一同拔出-2-。

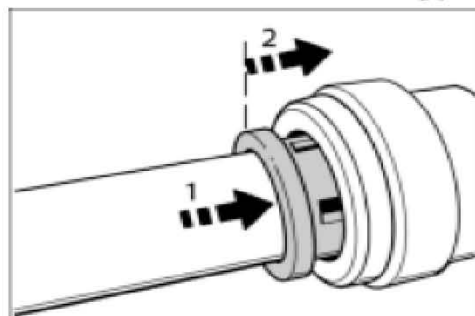

卡圈

- 3). 拆解完毕后，应再次卡紧绿盖。

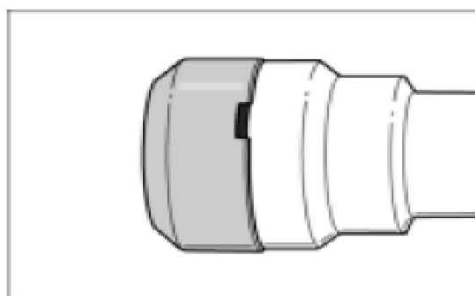

绿盖

- 4). 拧下空气滤清器壳上的紧固螺钉。

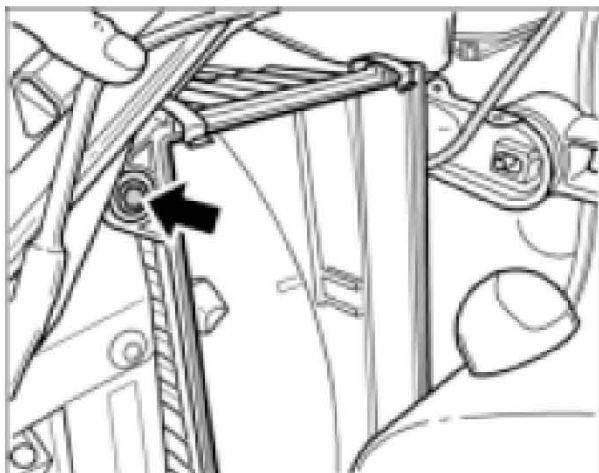

图： V8 的空气滤清器壳

- 5). 将空气滤清器壳的空气导管从轮罩中拉出。为此，请一只手握住空气导管并以一定角度将它向前拉动。

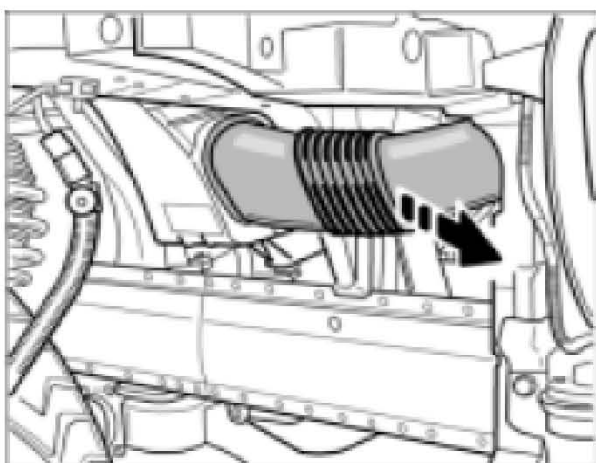

图： V8 的空气导管

- 6). 提起空气滤清器壳，将其朝发动机方向倾斜并从发动机舱中拆下。

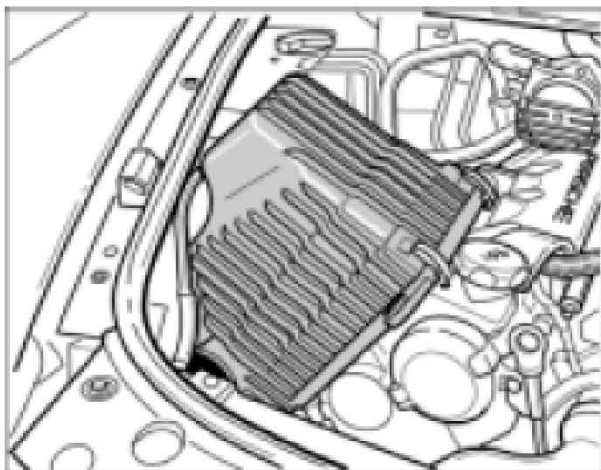

图： V8 的空气滤清器壳

2.3 安装空气滤清器壳



- 在带有空气悬架系统的车辆上，将压缩机管路推到空气滤清器盖上。

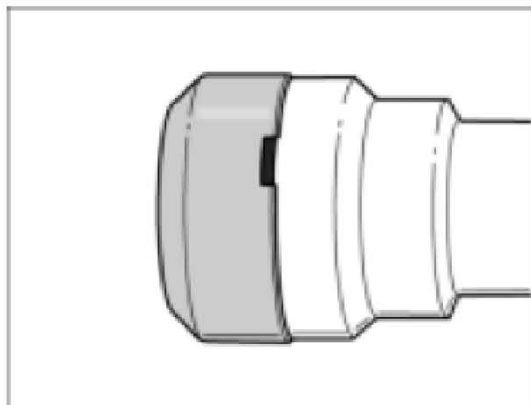

压缩机管路连接

- 1). 从上面以一定角度将空气滤清器壳插入发动机舱。

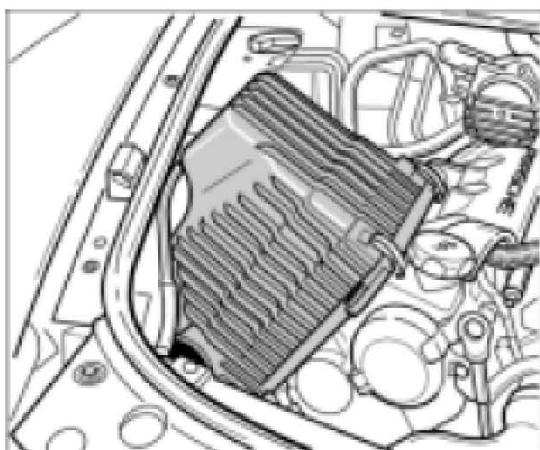

图：V8 的空气滤清器壳

- 2). 将底板上的两颗固定螺栓插入到车身的接入孔中。检查轮罩，确保蓝色的橡胶板已存在并且螺栓已正确安装。

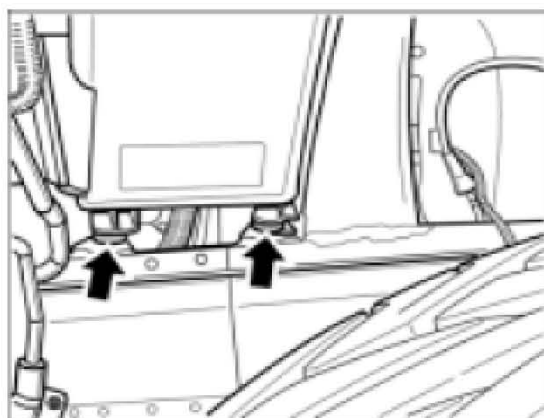

紧固螺栓和橡胶垫圈

- 3). 从轮罩处更换空气滤清器壳上的空气导管。检查元件是否安装正确。

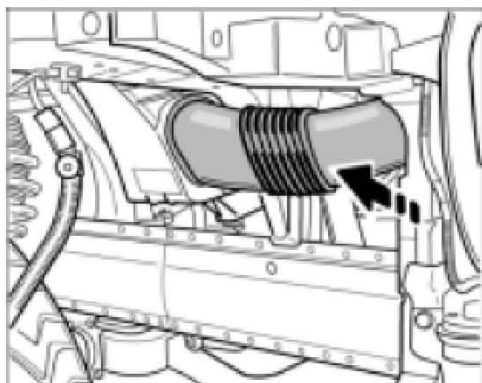

图： V8 的空气导管

- 4). 拧紧空气滤清器壳上的紧固螺钉。⇒ 拧紧力矩：10 Nm

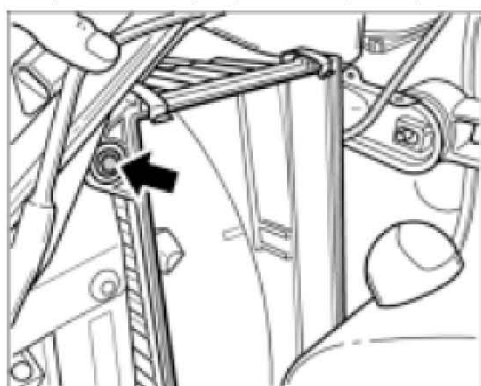

图： V8 的空气滤清器壳

- 5). 安装左轮罩衬套。
6). 执行更换空气滤清器滤芯所需的步骤。

2.4 拆卸和安装空气滤清器壳

2.4.1 准备工作



笔记

- 该说明涉及一个气缸组。其它气缸组上的空气滤清器壳都是以相同的方式进行拆卸和安装。

- 1). 执行更换空气滤清器元件所需的步骤。
2). 拆下相应轮罩衬套。

- 3). 说明

位置	说明	类型	基本值	公差 1	公差 2
空气滤清器壳	M6 x 25 螺钉	拧紧力矩	10 Nm		
空气滤清器壳	M6 x 25 螺钉	拧紧力矩	10 Nm		

2.4.2 部件概图

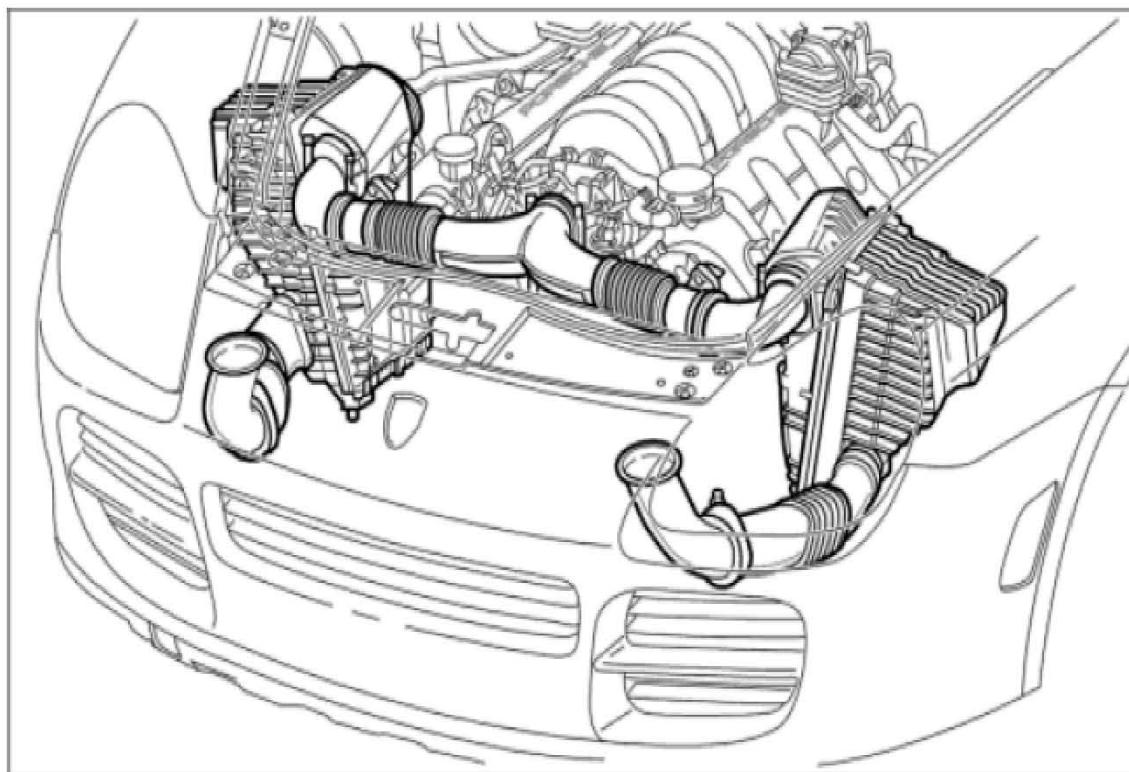

V8 S 的空气导管安装位置

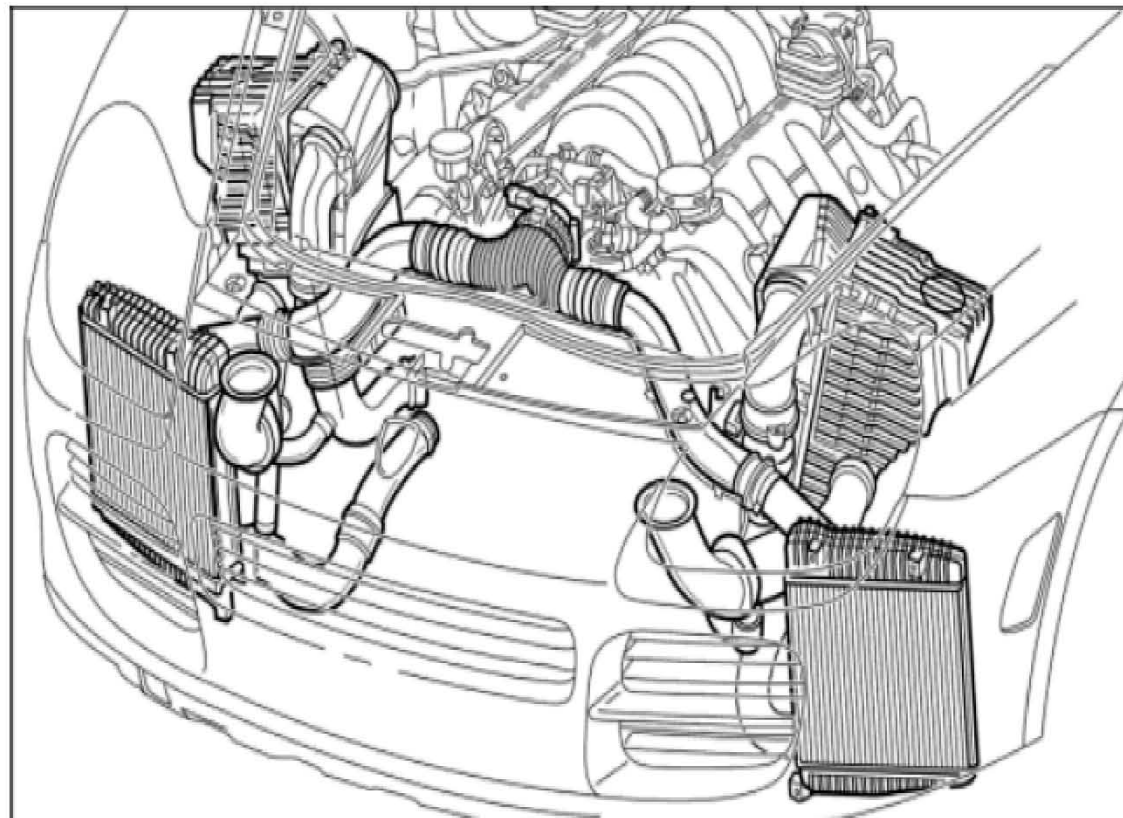

V8 Biturbo 的空气导管安装位置

2.4.3 拆卸空气滤清器壳盖- Cayenne S (M48/00 型)

- 1). 将空气滤清器壳的空气导管从轮罩中拉出。为此，请一只手握住空气导管并以一定角度将它向前拉动。

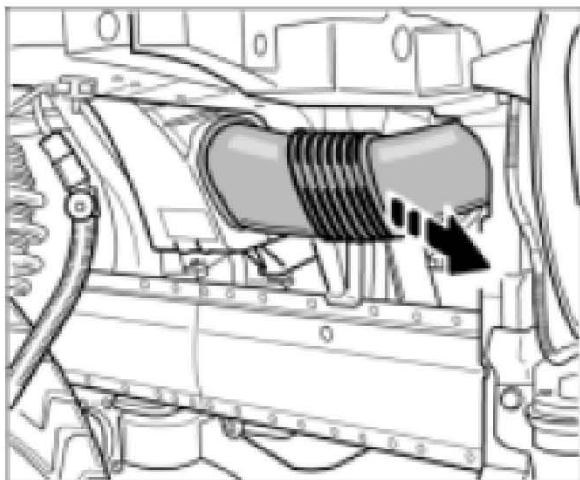

空气导管

- 2). 拧下空气滤清器壳上的紧固螺钉。

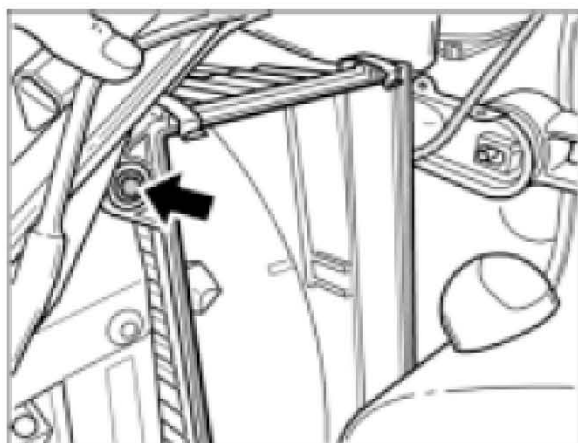

紧固螺钉

- 3). 在气缸组 1-4 上松开冷却液膨胀箱的电缆。该电缆卡在 2 个点位上。

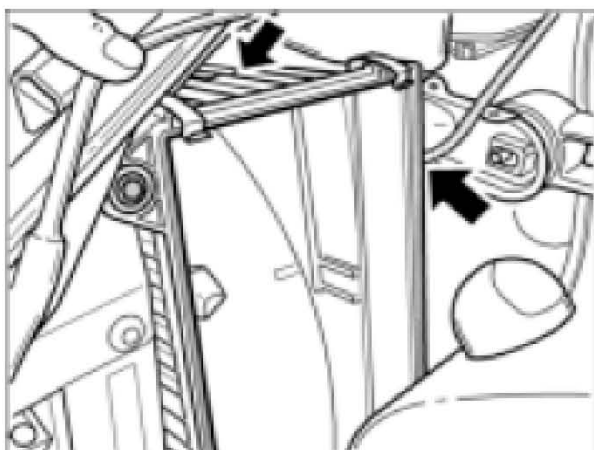

电缆

- 4). 提起空气滤清器壳，将其朝发动机方向倾斜并从发动机舱中拆下。

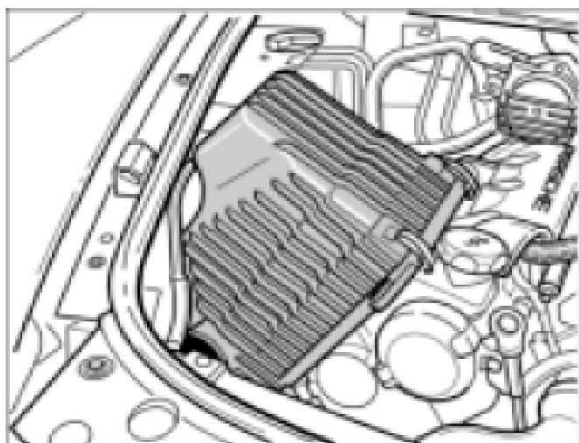

空气滤清器壳体

2.4.4 安装空气滤清器壳盖- Cayenne S (M48/00 型)

- 1). 从上面以一定角度将空气滤清器壳插入发动机舱。

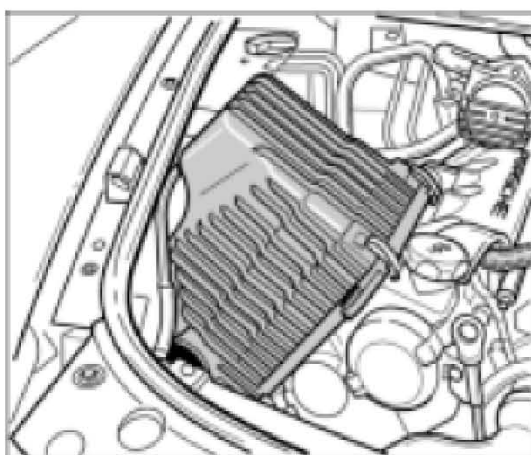

空气滤清器壳体

- 2). 将底面的两个固定螺栓插入车身的定位孔。检查轮罩，确保蓝色的橡胶板已存在并且螺栓已正确安装。

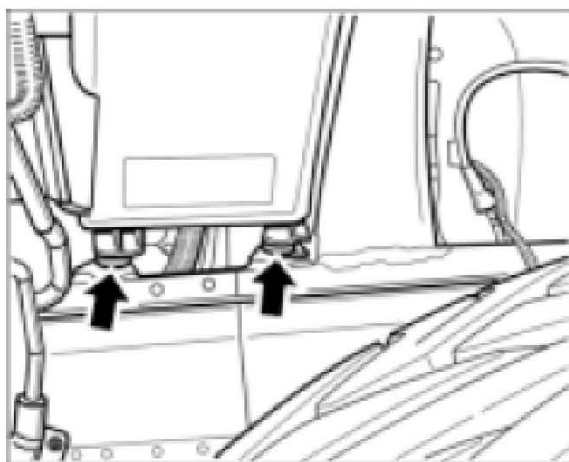

紧固螺栓和橡胶垫圈

- 3). 拧紧空气滤清器壳上的紧固螺钉。⇒ 拧紧力矩：10 Nm

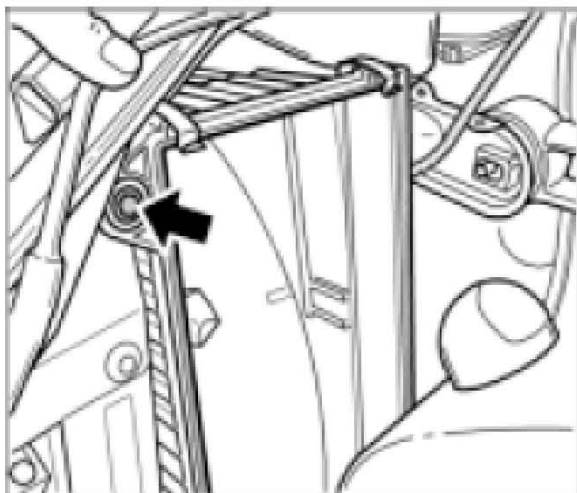

紧固螺钉

- 4). 从气缸组 1 - 4 上的冷却液膨胀箱松开电缆。电缆有两个卡入点。

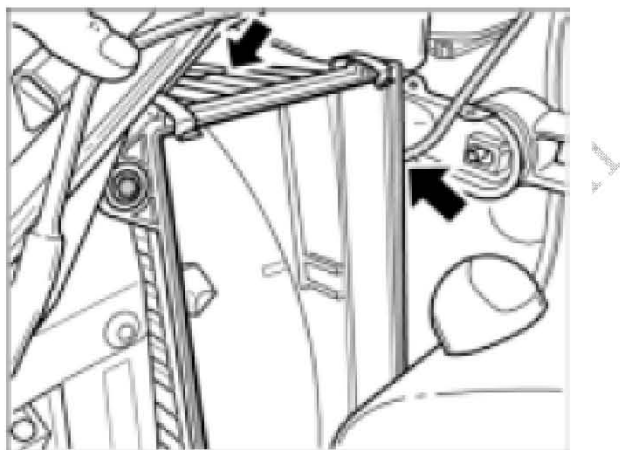

电缆

- 5). 从轮罩处更换空气滤清器壳上的空气导管。检查元件是否正确。

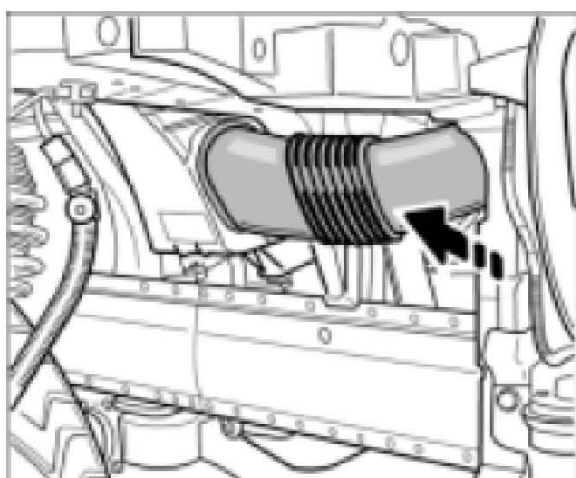

空气导管

2.4.5 拆卸空气滤清器壳- Cayenne Turbo (M48/50 型)

- 1). 将空气滤清器壳的空气导管从轮罩中拉出。为此，请一只手握住空气导管并以一定角度将它向前拉动。

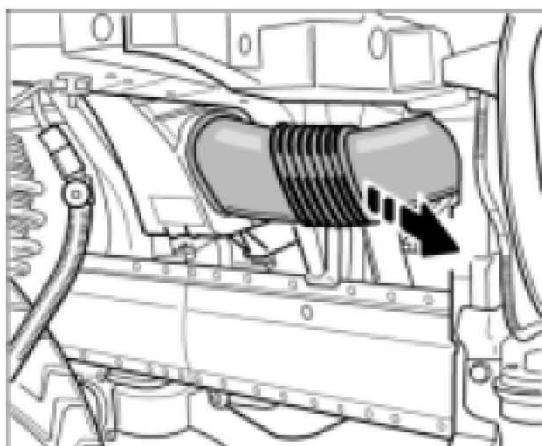

空气导管

- 2). 拧下空气滤清器壳上的紧固螺钉。

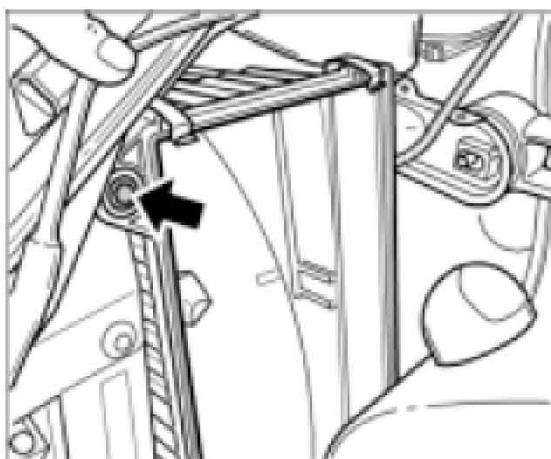

紧固螺钉

- 3). 在气缸组 1-4 上松开冷却液膨胀箱的电缆。该电缆卡在两个点位上。

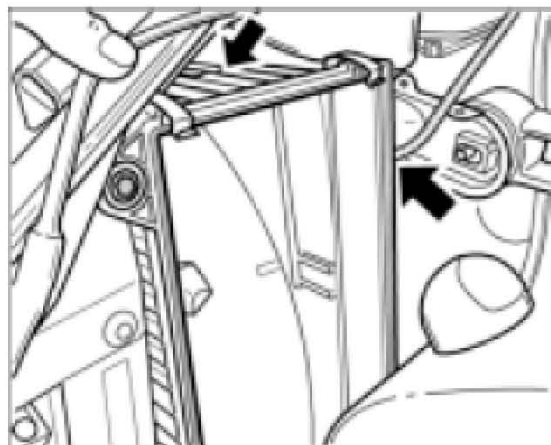

电缆

- 4). 提起空气滤清器壳，将其朝发动机方向倾斜并从发动机舱中拆下。

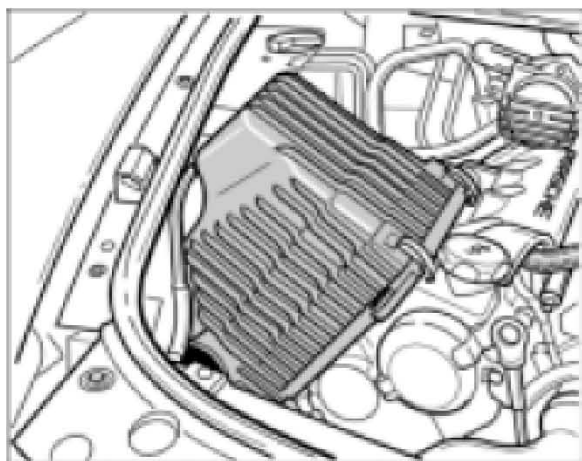

空气滤清器壳体

2.4.6 安装空气滤清器壳- Cayenne Turbo (M48/50 型)

- 1). 从上面以一定角度将空气滤清器壳插入发动机舱。

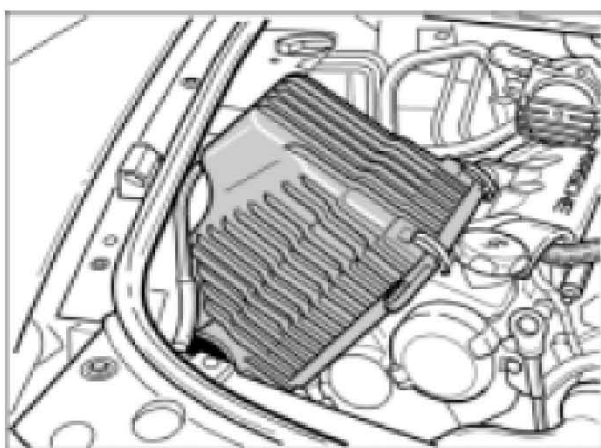

空气滤清器壳体

- 2). 将底面的两个固定螺栓插入车身的定位孔。检查轮罩，确保蓝色的橡胶板已存在并且螺栓已正确安装。

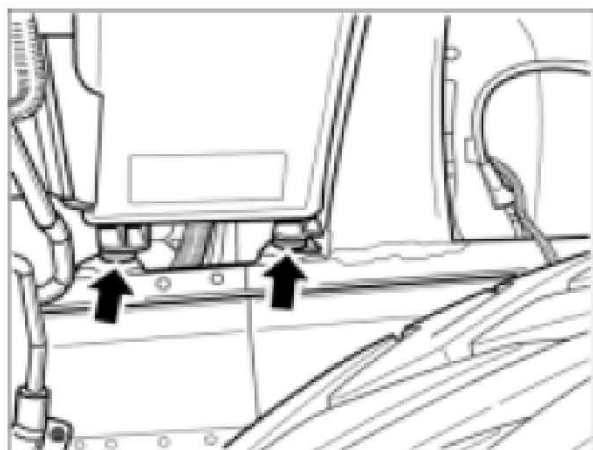

紧固螺栓和橡胶垫圈

- 3). 拧紧空气滤清器壳上的紧固螺钉。⇒ 拧紧力矩：10 Nm

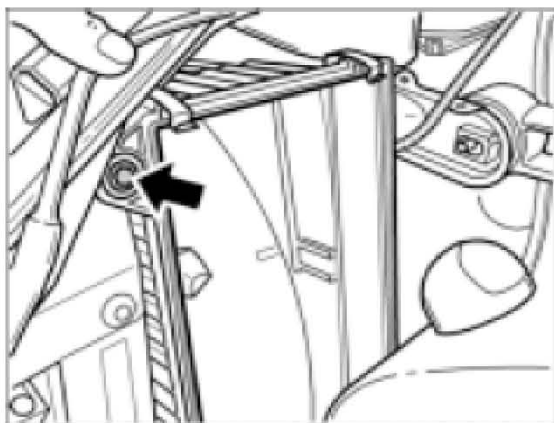

紧固螺钉

- 4). 从气缸组 1 - 4 上的冷却液膨胀箱松开电缆。电缆有两个卡入点。

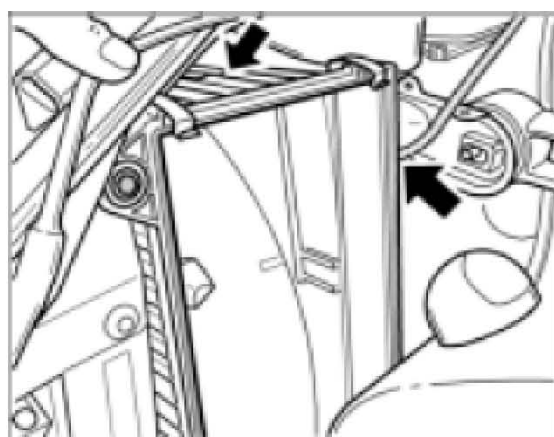

电缆

- 5). 从轮罩处更换空气滤清器壳上的空气导管。检查元件是否正确。

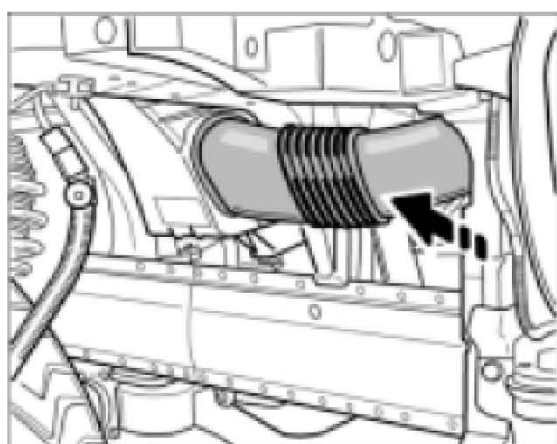

空气导管

- 6). 将以相同方式执行更换空气滤清器滤芯所需的步骤。
7). 安装相关轮罩衬套。