

18. 运输变速箱并将其固定在装配台上

所需要的专用工具和维修设备

- ◆ 吊环螺栓

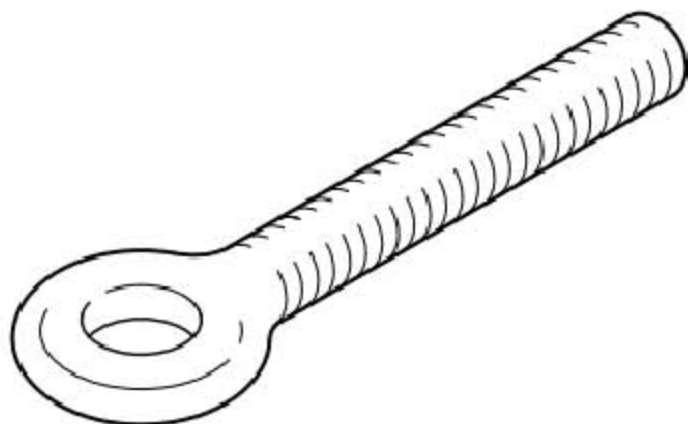

- ◆ 辅助挂钩

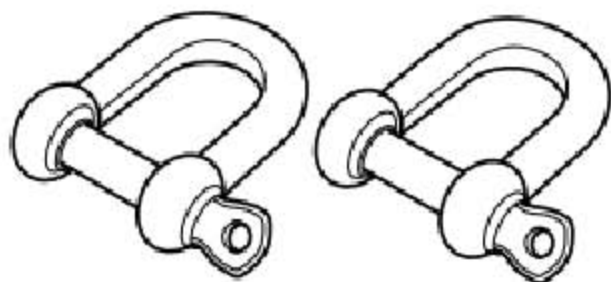

- ◆ 支撑板

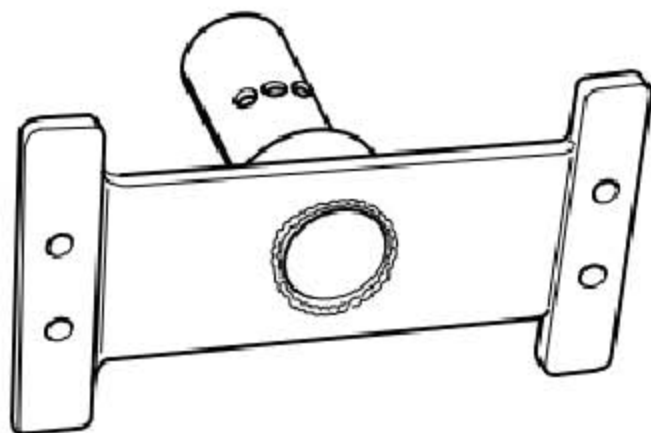

◆ 变速箱支撑板

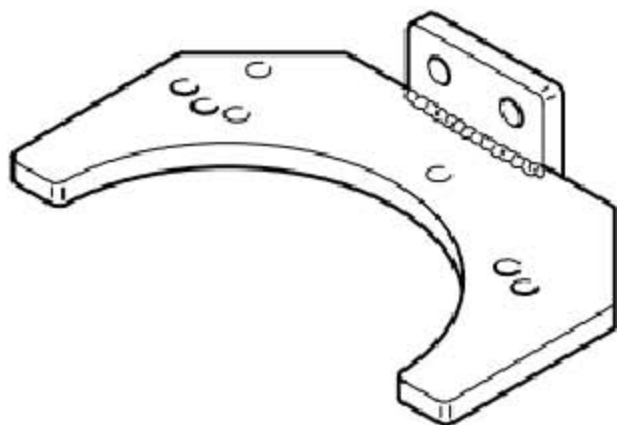

◆ 吊架

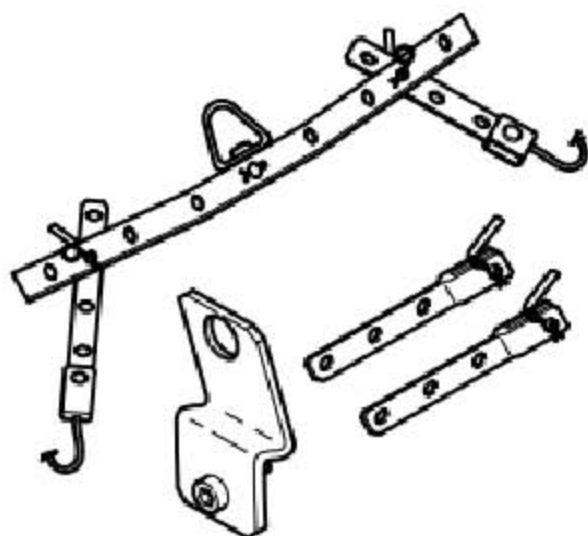

◆ 发动机和变速箱支架

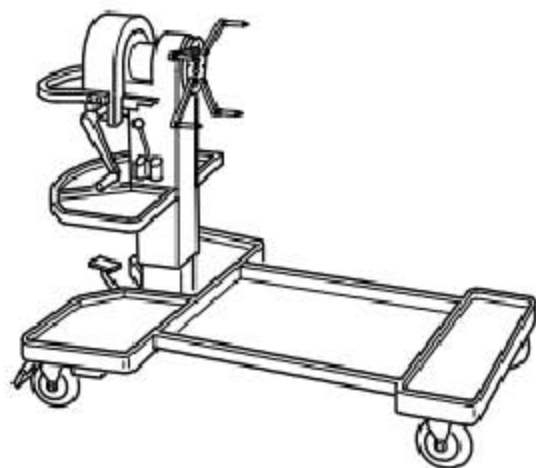

◆ 车间起重机



运输变速箱

- 1). 如图示安装吊环螺栓和辅助挂钩到变速箱上。
- 2). 将车间起重机挂入辅助挂钩中，并吊起变速箱。

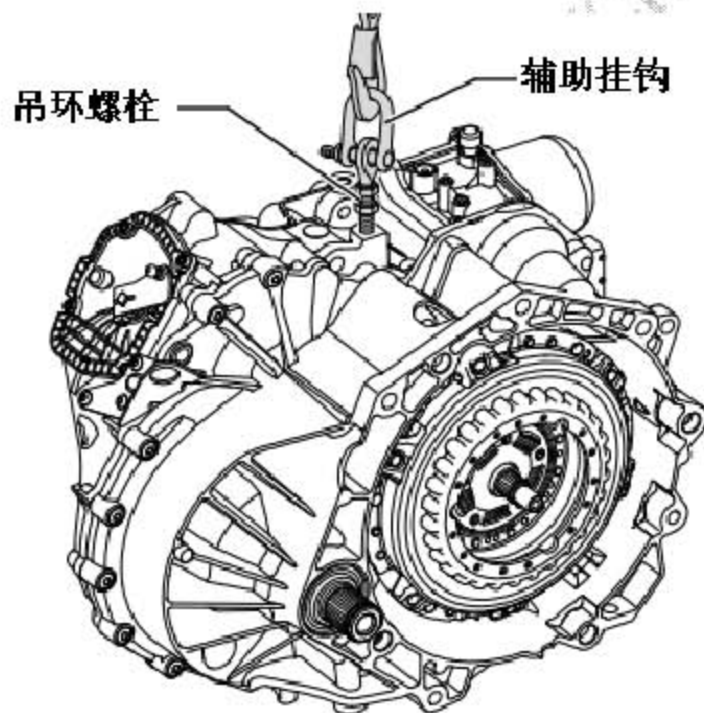

3). 用适当的塞子密封两个排气孔(下图箭头所示), 防止漏油。

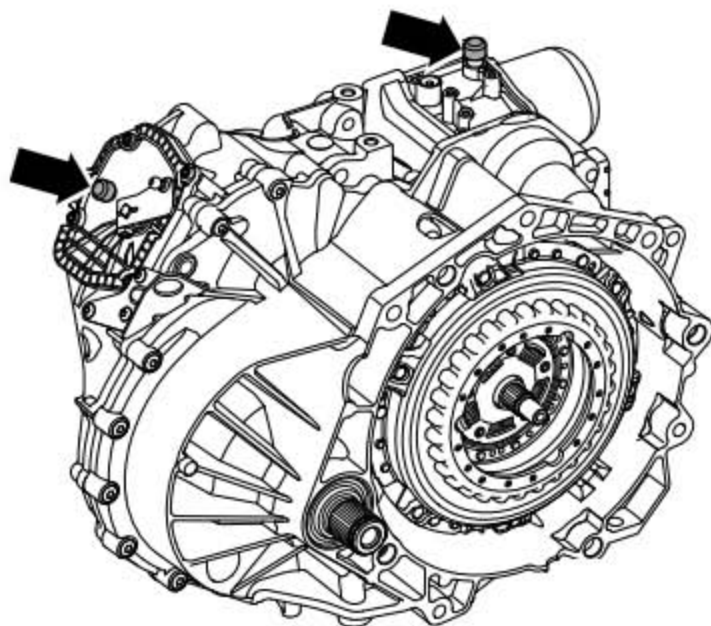

4). 将变速箱紧固在变速箱支撑板上。

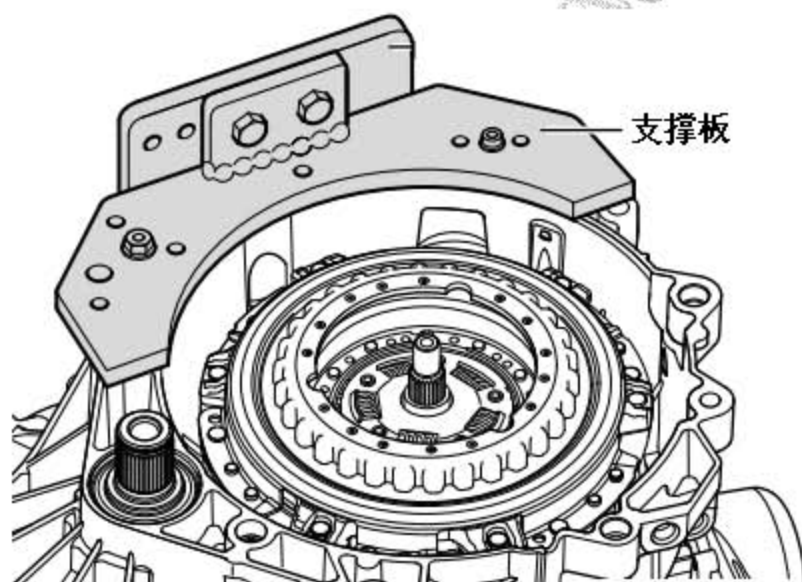

- 5). 将变速箱安装到装配台上
- 6). 将变速箱与变速箱支撑板一起安装到发动机和变速箱支架上。

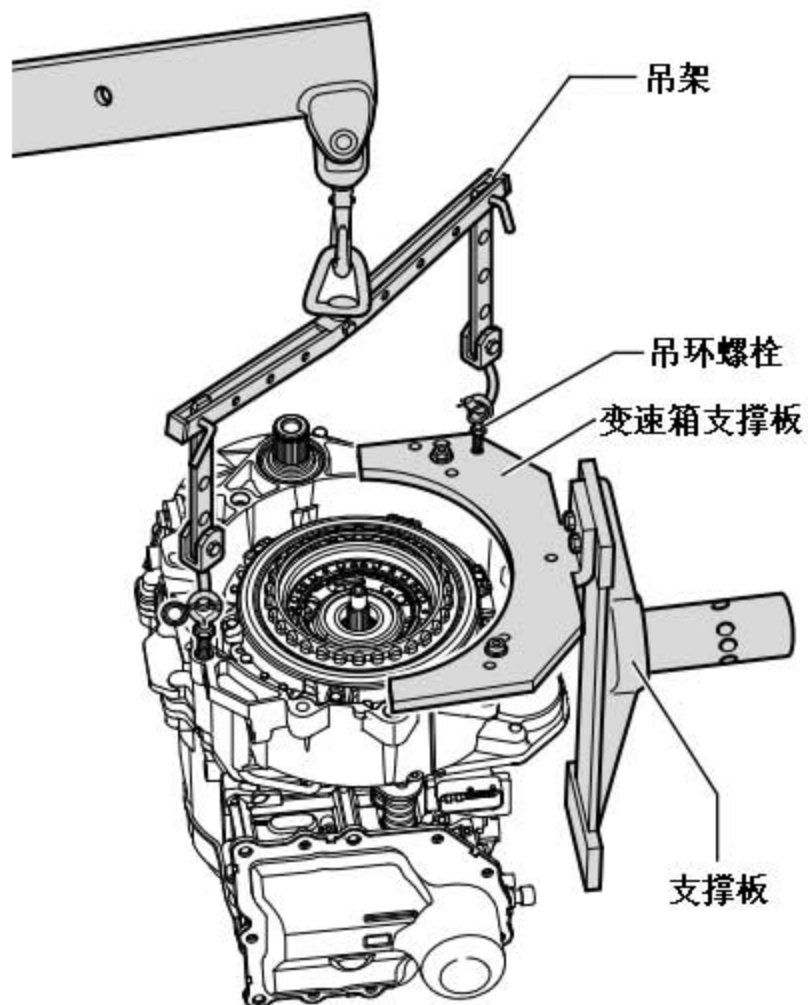

19. 主减速器密封圈

所需要的专用工具和维修设备

◆ 工具头

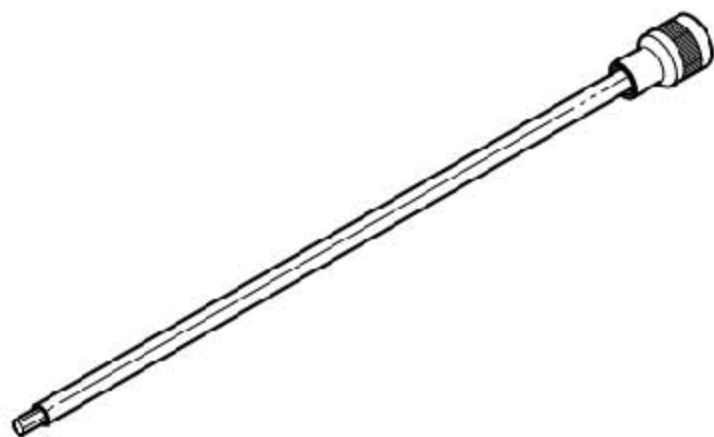

◆ 多用途工具

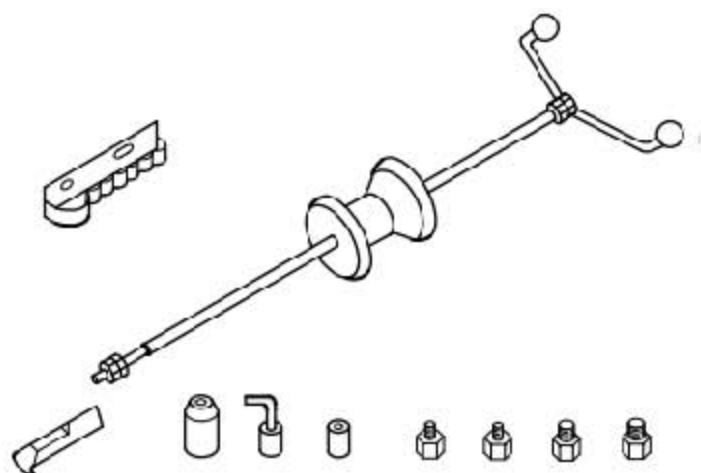

◆ 起拔钩

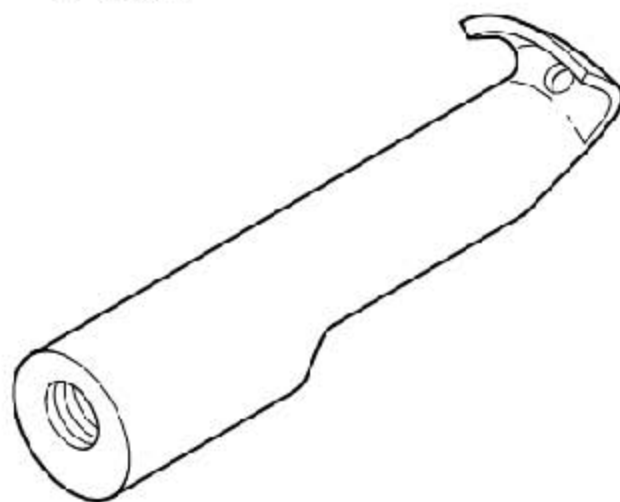

◆ 管件



◆ 扭矩扳手 (5 - 50Nm)



◆ 扭矩扳手 (40 - 200Nm)



◆ 压块

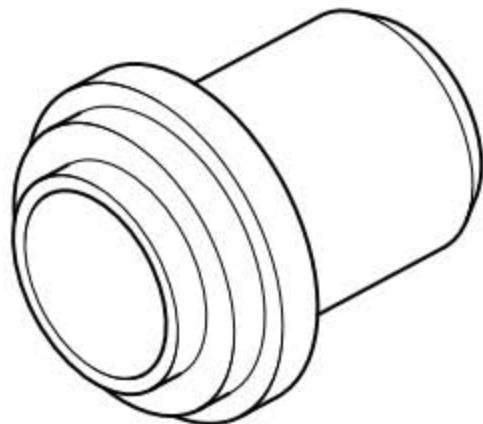

◆ 收集盘

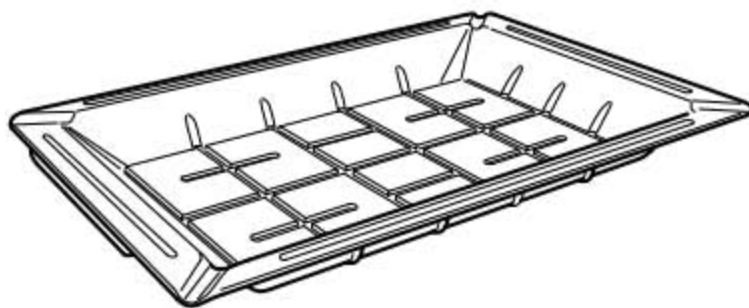

◆ 密封油脂

19.1 更换右侧法兰轴的密封圈

拆卸

提示

- ◆ 不要同时从变速箱上拆下两侧传动轴。否则无法固定对面的车轮，从而无法拆卸或安装法兰轴的螺栓。
- ◆ 不要同时松开左右两侧法兰轴的固定螺栓。如果差速器行星齿轮转动，将很难再次安装固定螺栓。
- ◆ 如必须从变速箱上拆下传动轴，并置于一旁。为此，从减震支柱上脱开横摆臂。这样，就可以把传动轴与减震支柱一起向外侧拉。不必松开传动轴的中央螺栓。
- ◆ 如何拆卸传动轴，以及其它实用信息和拧紧力矩请参看。

- 1). 拆下隔音垫。
- 2). 如果发动机上有传动轴隔热罩，则拧下固定螺栓(下图箭头所示)，拆下传动轴隔热罩。
- 3). 拧下右侧传动轴与法兰轴的连接螺栓。
- 4). 尽量绑高传动轴。同时注意不要损坏传动轴的油漆。
- 5). 将收集盘放在变速箱下。

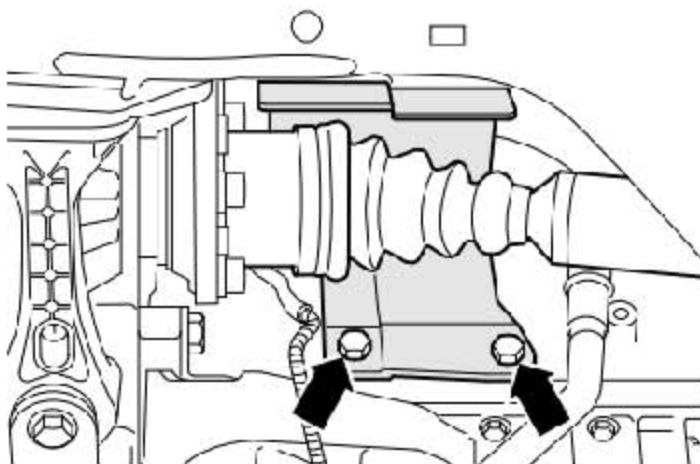

- 6). 用工具头拆下法兰轴的固定螺栓。
- 7). 拉出法兰轴。

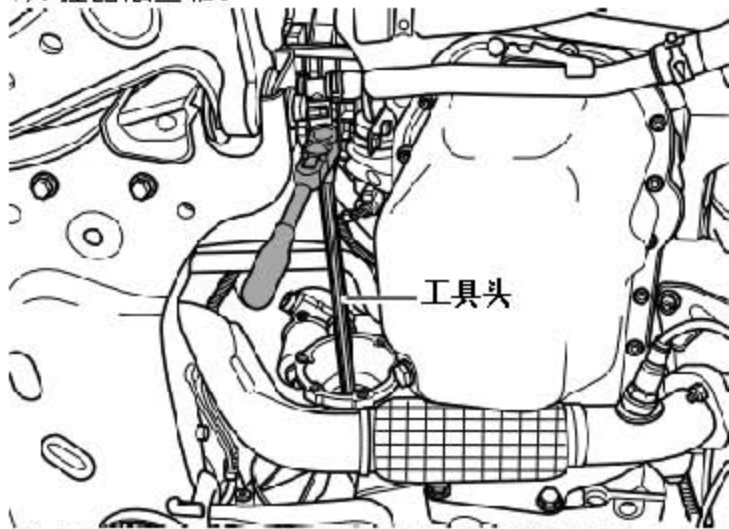

- 8). 用多用途工具和起拔钩拉出法兰轴密封圈。

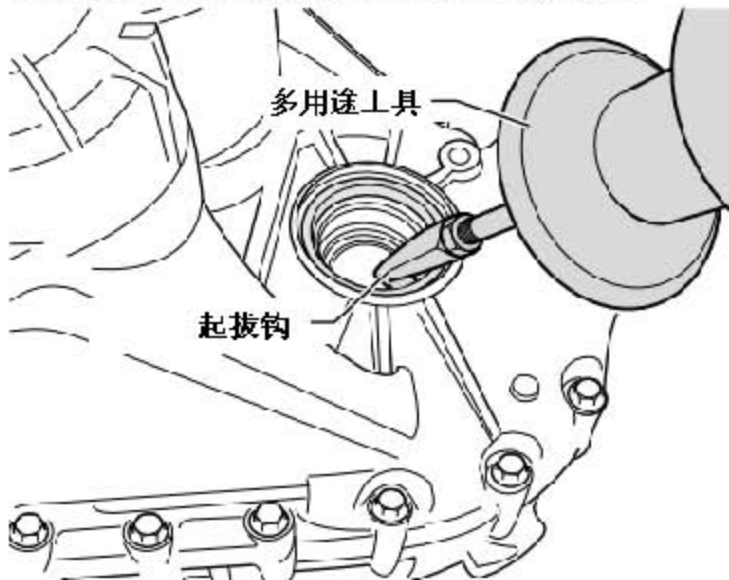

- 9). 用密封油脂填充密封唇和防尘唇间的空隙，并填至半满。

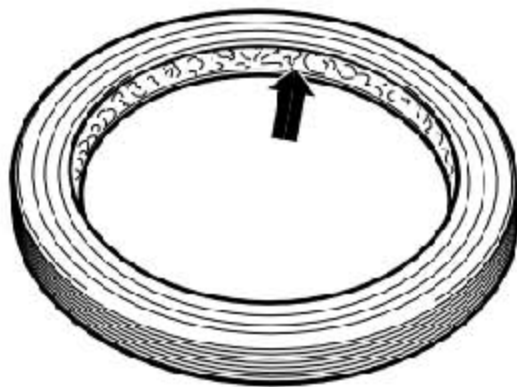

10). 用压块将新的法兰轴密封圈压入至极限位置，此时密封圈不能歪斜。

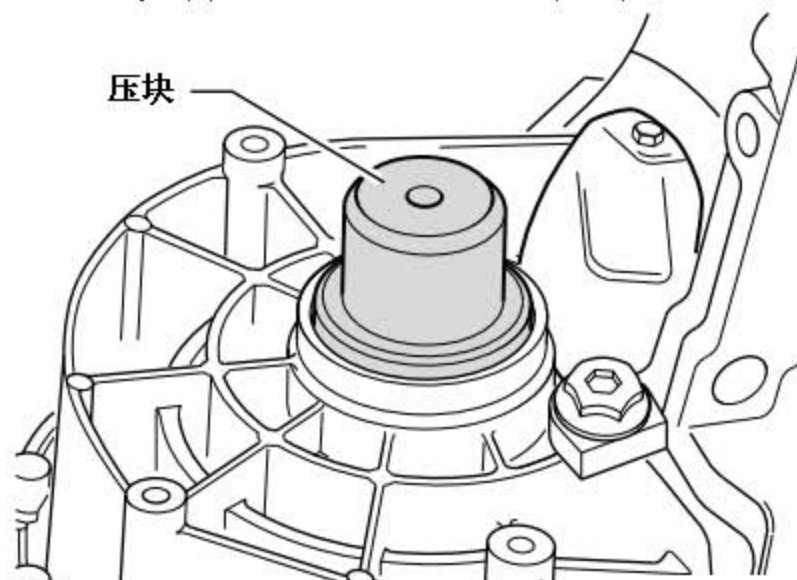

提示

◆ 如有必要，可以用管件将新的防尘环压入法兰轴上。不要使用锤子。

11). 插入法兰轴。

12). 用 30 Nm 的力矩拧紧新的法兰轴锥形螺栓。

13). 安装右侧传动轴。

14). 更换齿轮油。

15). 安装隔音垫。

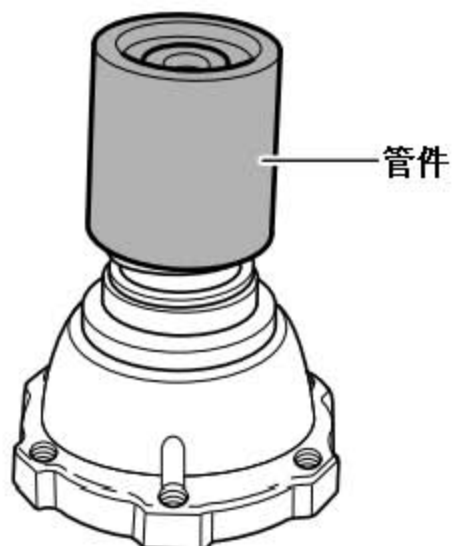

19.2 更换左侧法兰轴的密封圈

提示

- ◆ 不要同时从变速箱上拆下两个传动轴。否则无法固定对面的车轮，从而无法拆卸或安装法兰轴的螺栓。
- ◆ 不要同时松开左右两侧法兰轴的固定螺栓。如果差速器行星齿轮转动，将很难再次安装螺栓。
- ◆ 必须从变速箱上拆下传动轴，并置于一旁。为此，从减震支柱上脱开横摆臂。
- ◆ 这样，就可以把传动轴与减震支柱一起向外侧拉。不必松开传动轴的中央螺栓。

工作步骤

- 1). 拧下左侧传动轴与法兰轴的连接螺栓。
- 2). 尽量绑高传动轴。同时注意不要损坏传动轴的油漆。
- 3). 将收集盘放在变速箱下。
- 4). 用工具头拆下法兰轴的固定螺栓。
- 5). 拉出法兰轴。

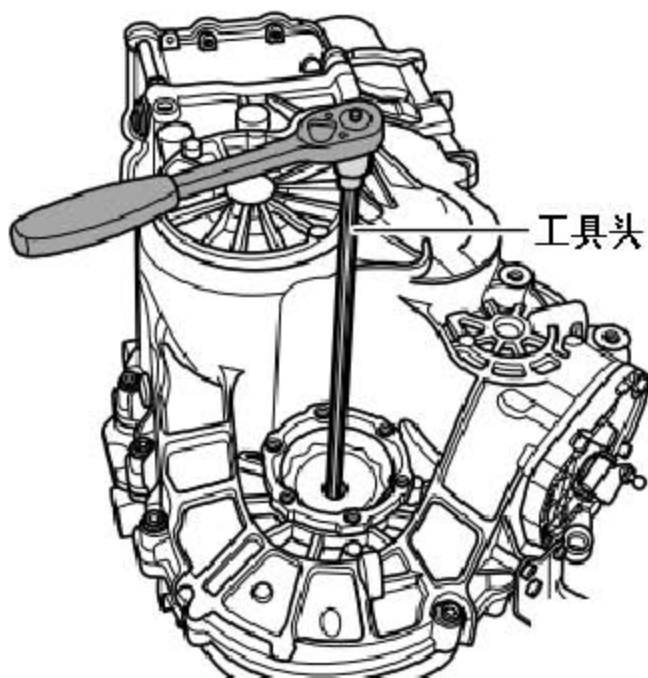

6). 用多用途工具和起拔钩拉出法兰轴密封圈。

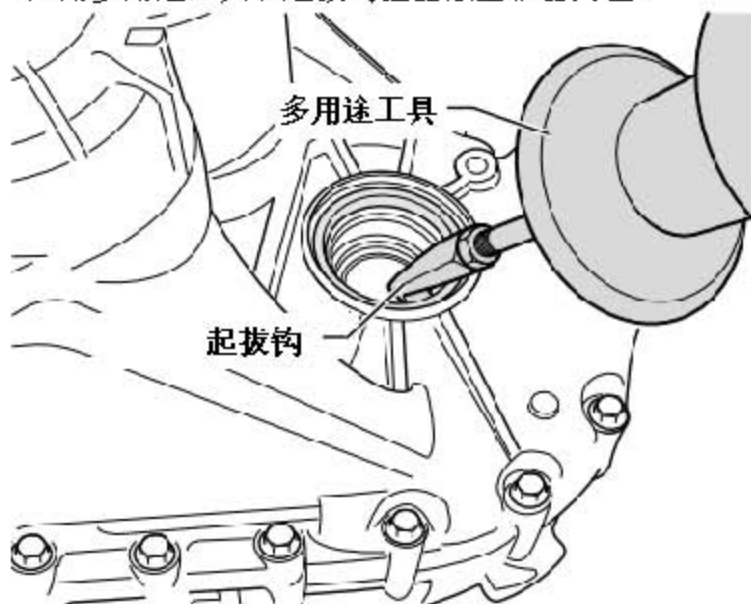

7). 用密封油脂填充密封唇和防尘唇间的空隙，并填至半满。

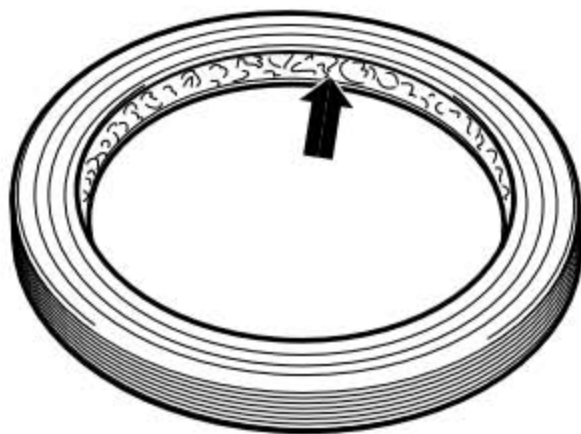

8). 用压块将新的法兰轴密封圈压入至极限位置，此时密封圈不能歪斜。

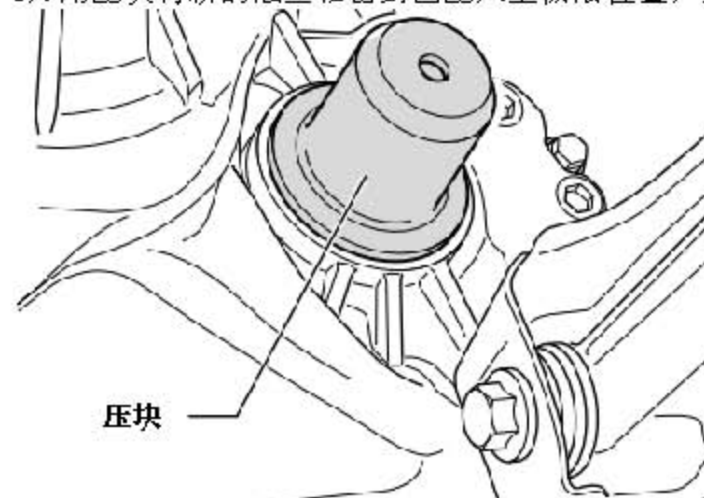

提示

◆ 如有必要，用管件将新的防尘环压入法兰轴中。不要使用锤子。

9). 插入法兰轴。

10). 用 30 Nm 的力矩拧紧新的法兰轴锥形螺栓。

11). 安装左侧传动轴。。

12). 更换齿轮油。

13). 安装隔音垫。

