

14. 手动将双离合器变速箱机械电子单元 -J743-置于“拆卸位置”

可能发生无法取出机械电子单元的情况。在这种情况下，挡位调节器“勾在”变速箱壳体上。

- 仅在用车辆检测仪无法调节拆卸位置时，可以手动将机械电子单元置于拆卸位置。

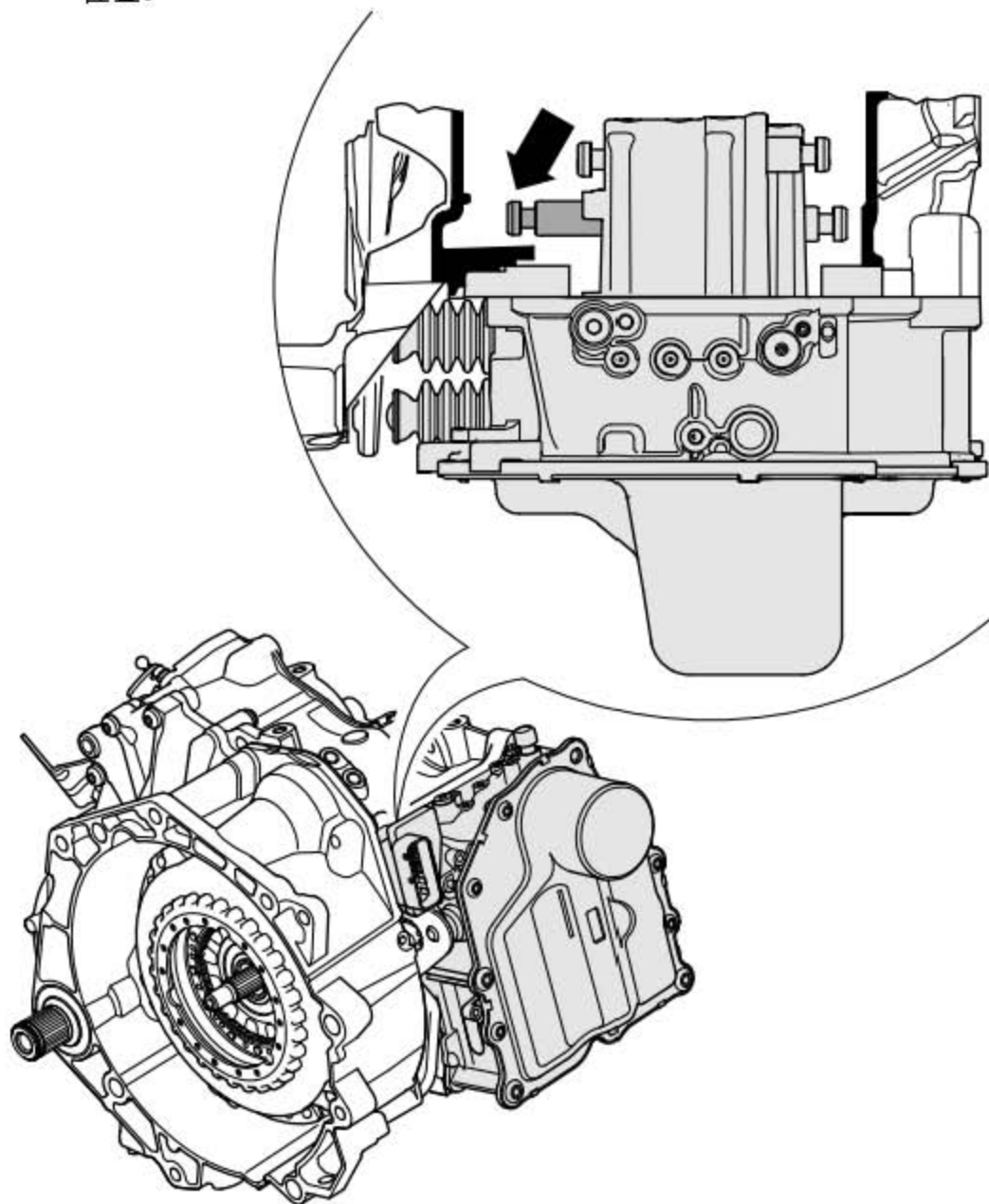

“勾住”的挡位调节器(下图箭头所示)可以手动压入“拆卸位置”。操作步骤如下:

- 1). 先将机械电子单元置回变速箱壳体,并用 1 个螺栓固定。
- 2). 将换挡杆置于位置“P”。
- 3). 拆下防松垫片(下图箭头所示)。

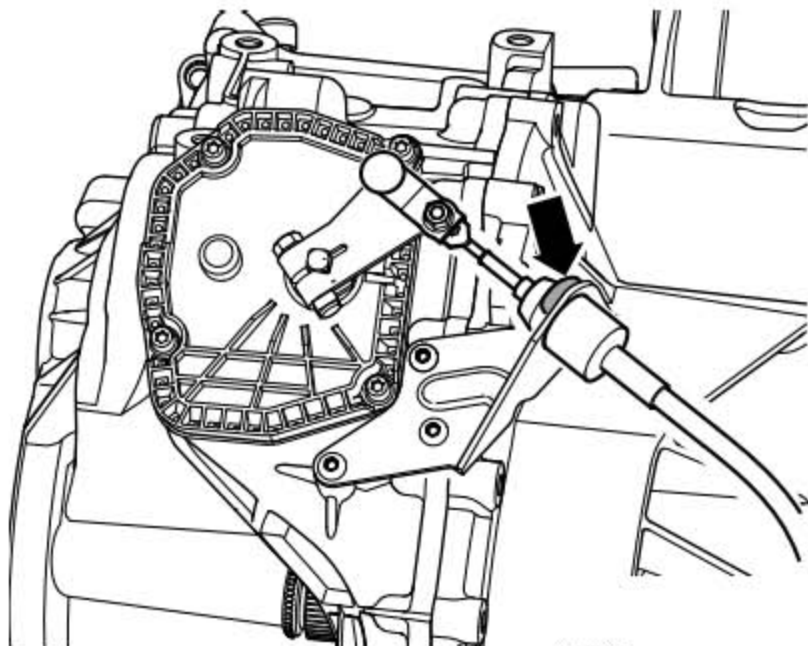

提示

防松垫片必须更换。

- 4). 从球头上取下拉索。
- 5). 沿(下图箭头所示)方向用手推换挡轴操纵杆,直至限位。

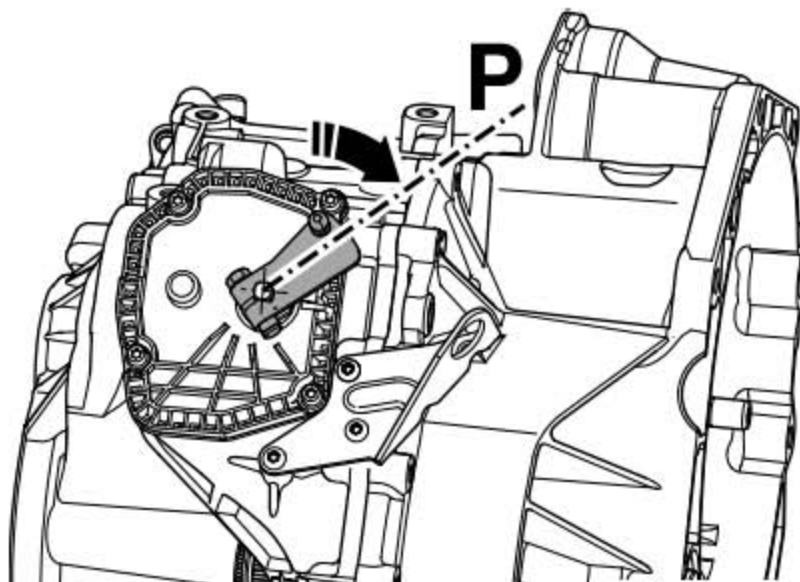

- 6). 拆下换挡轴操纵杆。
- 7). 拆下盖子。

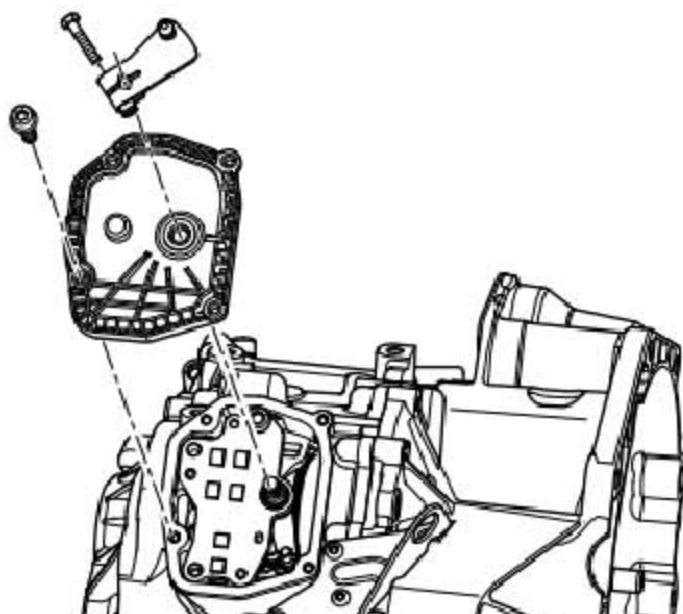

注意!

下一个工作步骤后，机械电子单元的挡位调节器不再“勾住”变速箱壳体。机械电子单元可能会掉下。用 1 个螺栓将机械电子单元固定在变速箱上，防止掉落。

- 8). 通过开口将换挡拨叉沿(下图箭头所示)方向（驾驶方向）向左压。
通过这种方法，也可以压回“勾住”的挡位调节器，并可取出机械电子单元。

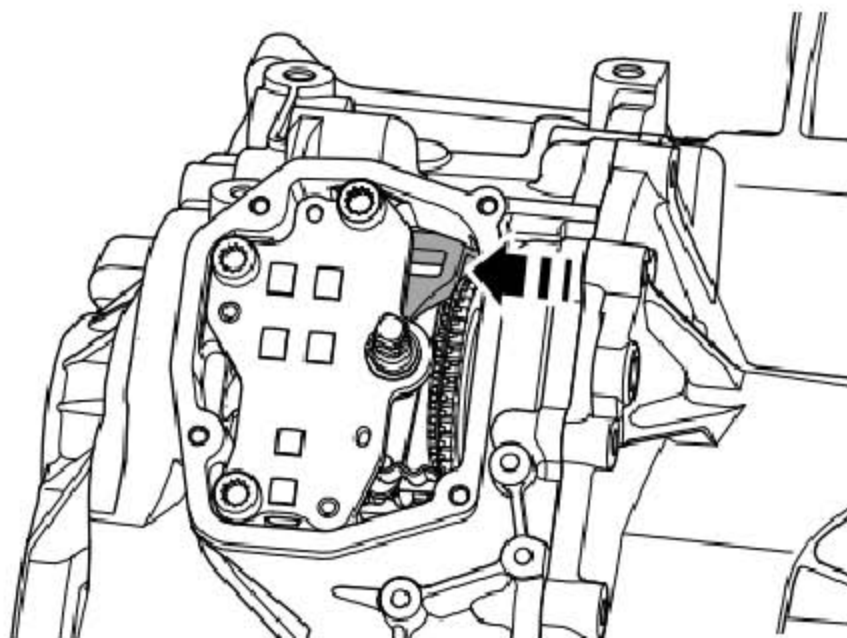

9). 将盖子上的密封圈涂油脂。

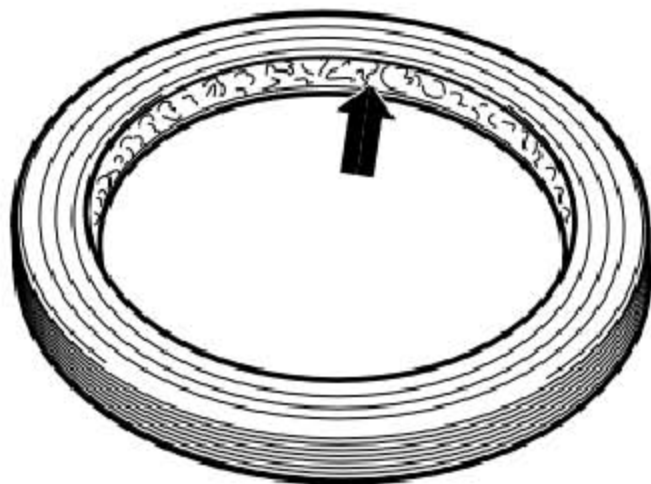

10). 安装盖板。

盖板螺栓的拧紧力矩：8 Nm

11). 按之前标出的位置重新安装操纵杆。

螺栓拧紧力矩：15 Nm

提示

每次都要更换操纵杆的螺栓。

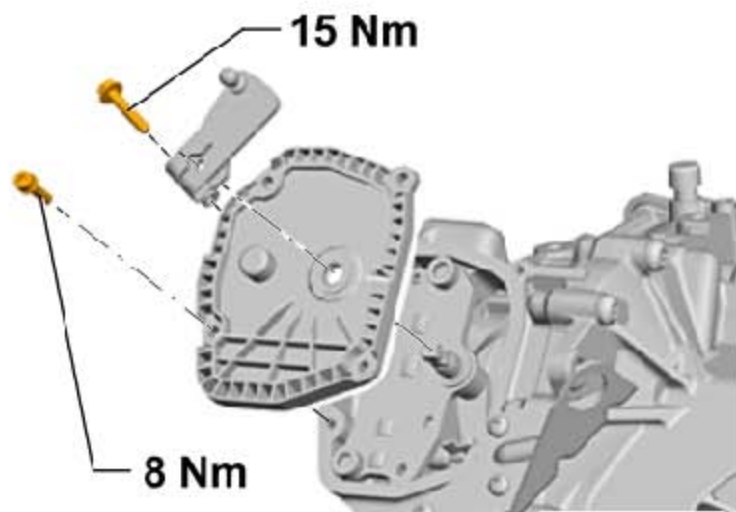

12). 将换挡拉索压入球头中，并安装新的防松垫片固定换挡拉索。

提示

防松垫片必须更换。

13). 完成机械电子单元的操作后，调节换挡拉索。

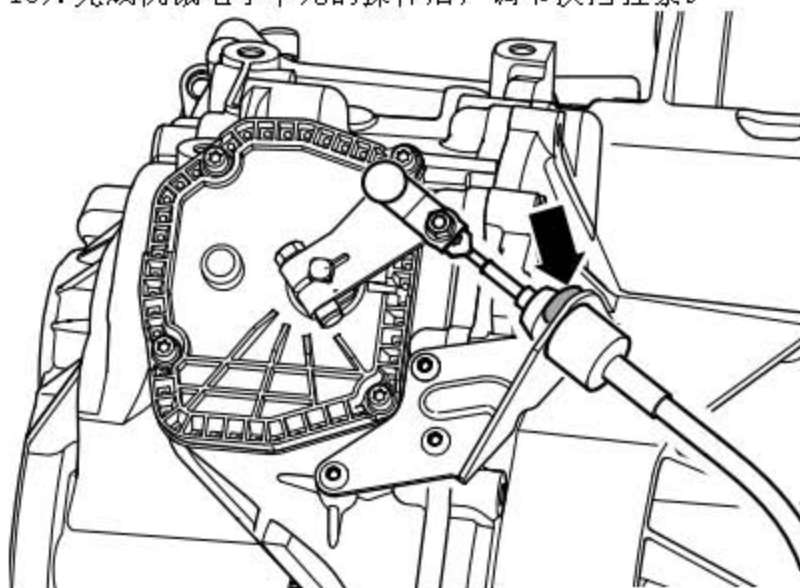

LAUNCH

15. 安装双离合变速箱机械电子单元-J743-; (变速箱已拆卸)

所需要的专用工具和维修设备

- ◆ 导向销

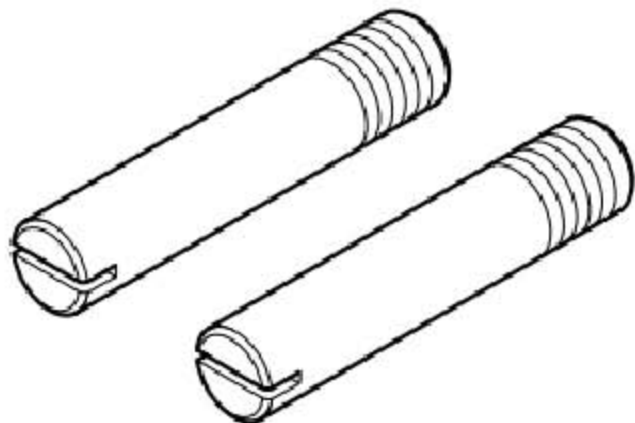

- ◆ 扭矩扳手 (5 - 50 Nm)



前提条件

装配杆插在离合器操纵杆和变速箱壳体之间，顶开离合器操纵杆。

提示

已经给“新的”双离合变速箱机械电子单元 -J743-正确加注液压油。

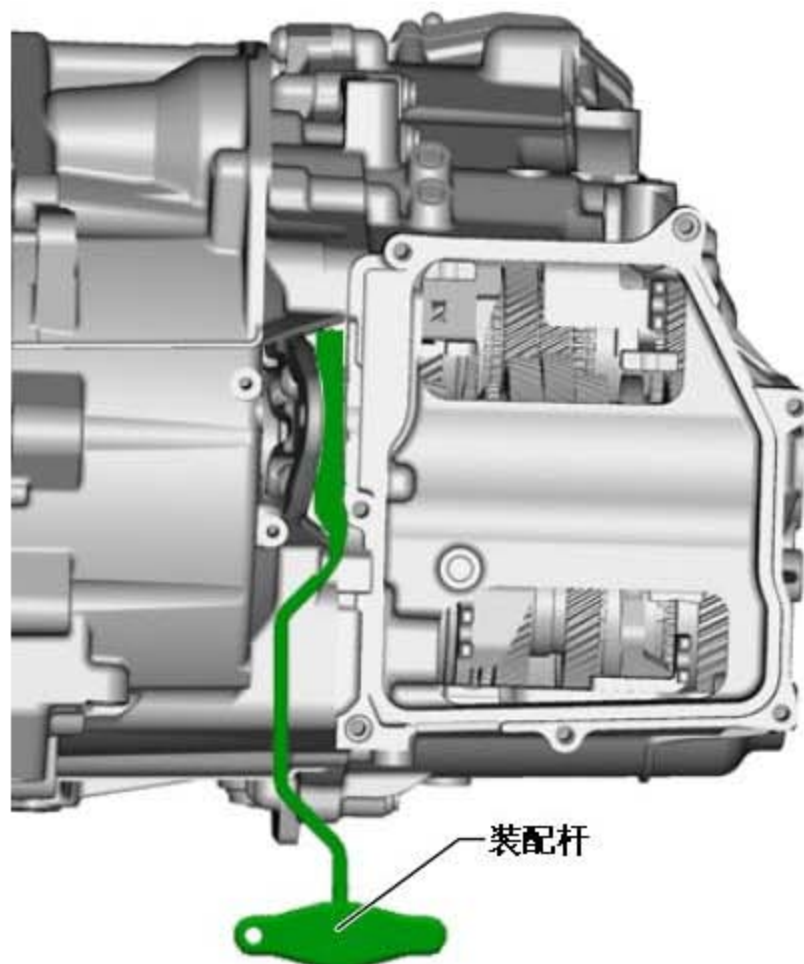

提示

确保所有换挡拨叉位于 -N-，“中部”，并挂入变速箱空挡。

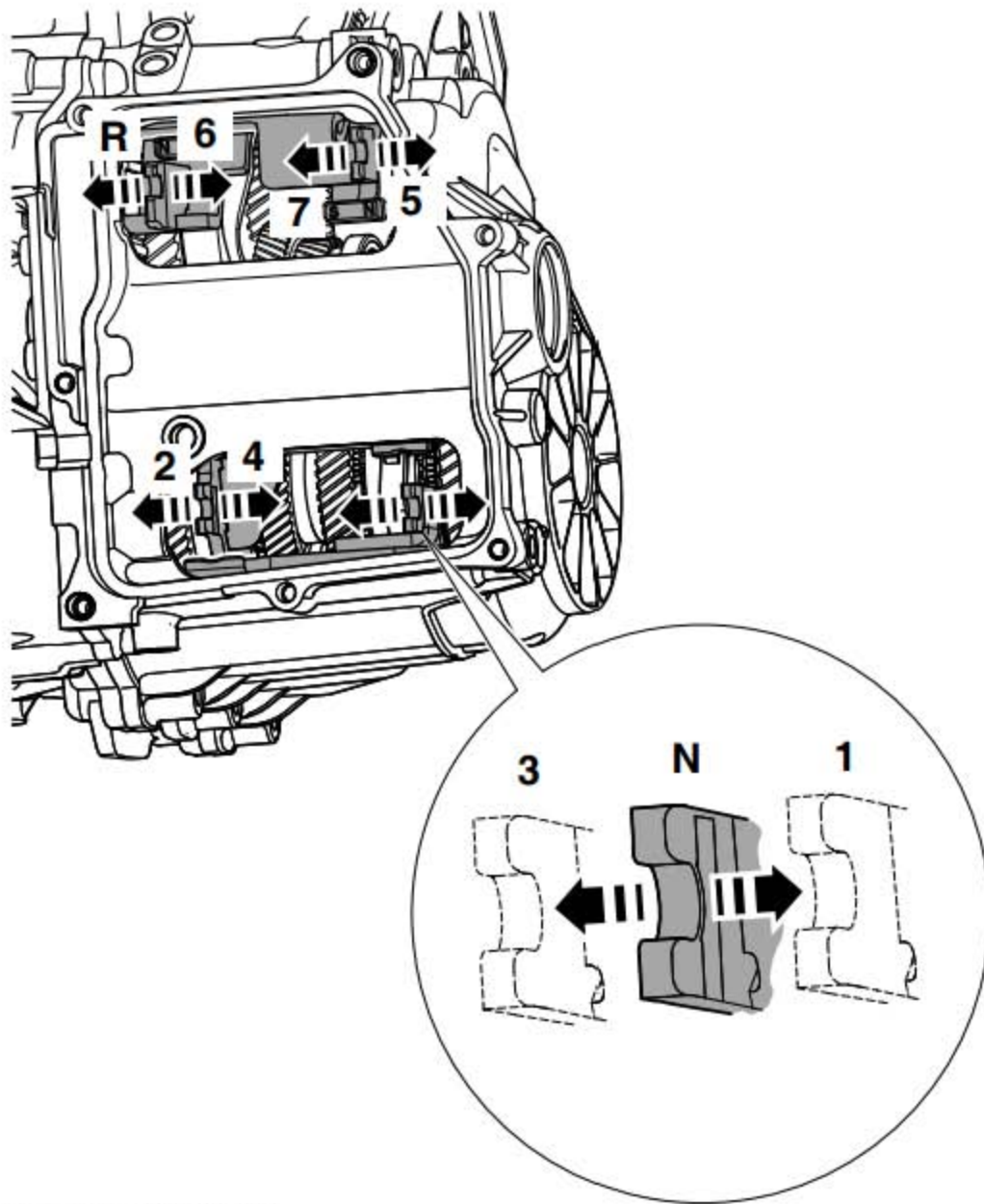

图中各符号代表含义

N). 怠速 / 变速箱空挡“位于中部”

R). 倒车挡

1). 第一挡

2). 第二挡

3). 第三挡

4). 第四挡

5). 第五挡

6). 第六挡

7). 第七挡

工作步骤

1). 首先必须逐个检查 4 个换挡拨叉。

每个换挡拨叉有 3 个位置：“挂挡 - 空挡 - 挂挡”。

2). 依次将换挡拨叉挂入每个位置一次。挂出所有挡位，并再次将换挡拨叉挂入“中间位置”。

当心!

谨慎操作。如果从机械电子单元中撬出挡位调节器，请注意不要损坏传感器。

提示

- ◆ 调节换挡调节器的位置，使其位于“中间位置”，否则变速箱不能运行！
- ◆ 请注意 4 个挡位调节器的凸出距离(下图 A 所示)均为 25 毫米。

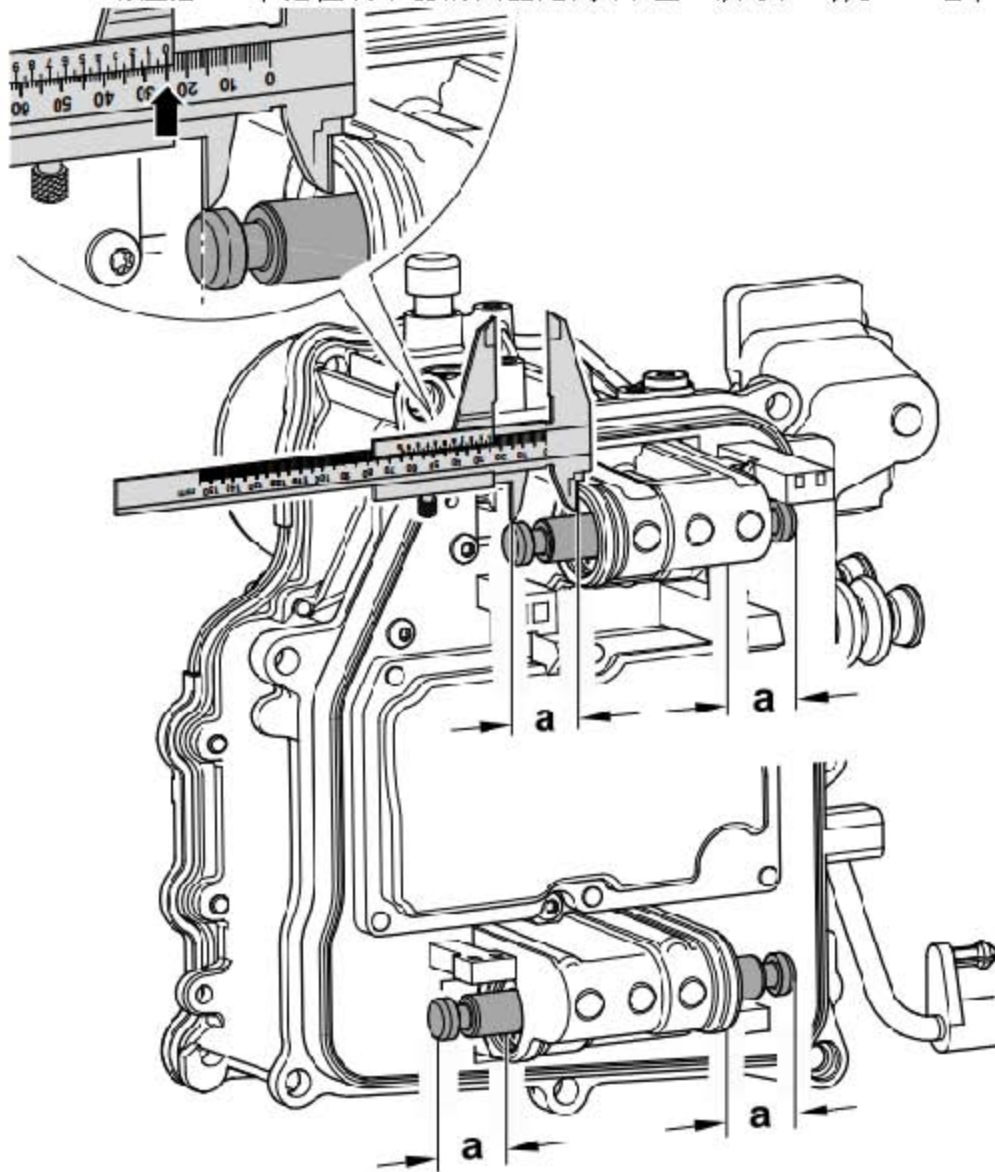

- 3). 清洁机械电子单元的密封表面，并检查密封件是否粘牢。
- 4). 注意机械电子单元上的离合器推杆。
- 5). 用合适的塞子密封机械电子单元上的排气孔，防止漏油。

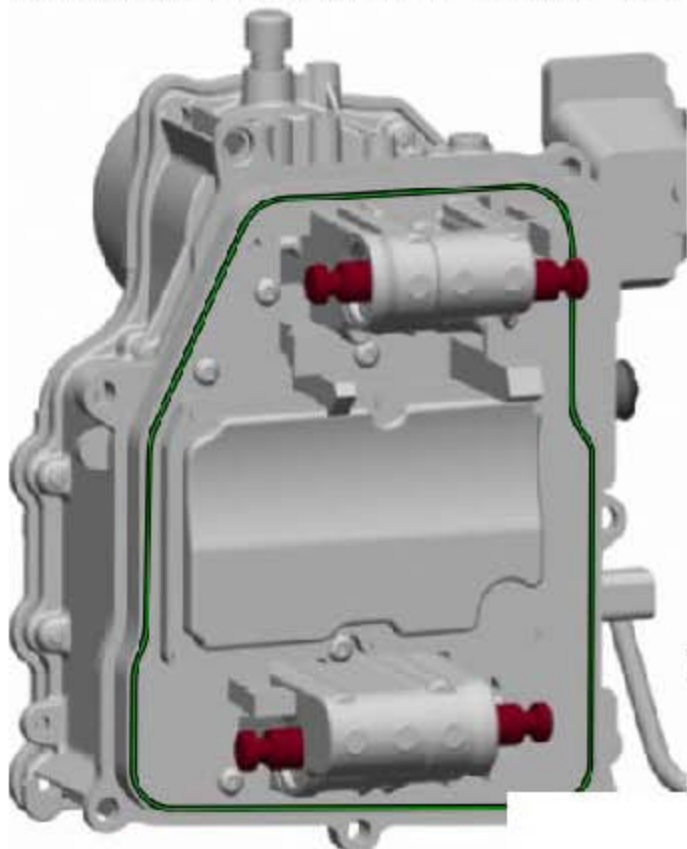

- 6). 将导向销拧入图中所示的螺栓孔中。导向销在安装机械电子单元时可以用作导轨。将挡位调节器“插入”换挡拨叉的开口中。
- 7). 注意换挡操纵杆。

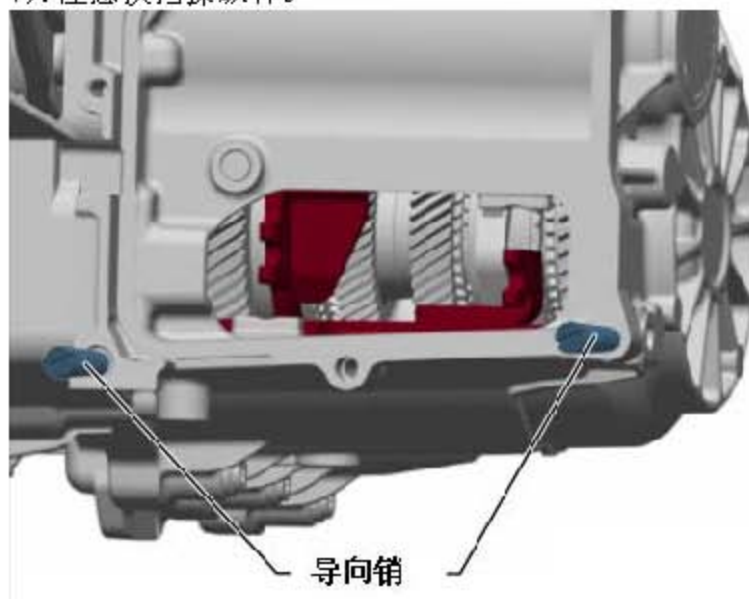

8). 通过导向销(下图箭头所示), 安装机械电子单元。

9). 用手拧紧除导向销之外的其它螺栓。

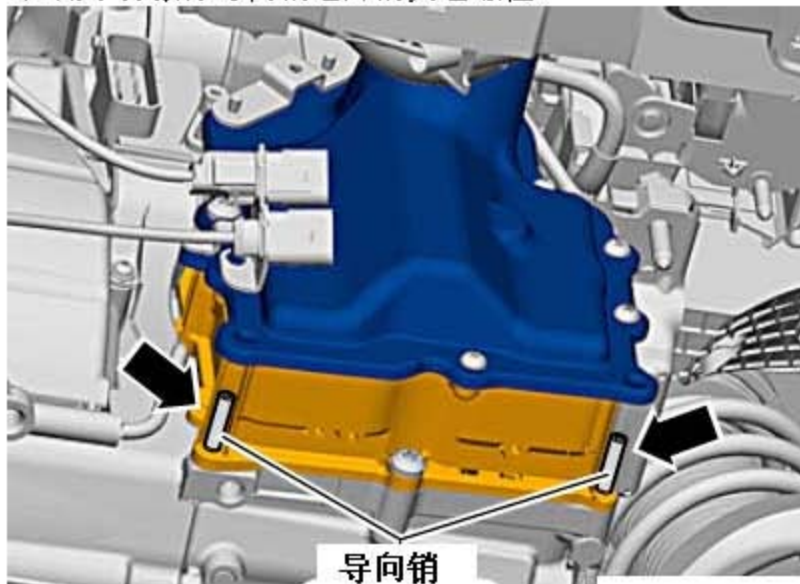

提示

- ◆ 每次拆卸后更换新螺栓。
- ◆ 在取出导向销前拧紧已安装的螺栓, 以便固定机械电子单元-J743-。

10). 取出导向销, 并拧紧其它新的固定螺栓(下图箭头所示)(共 7 个)。

螺栓的拧紧力矩为 10 Nm

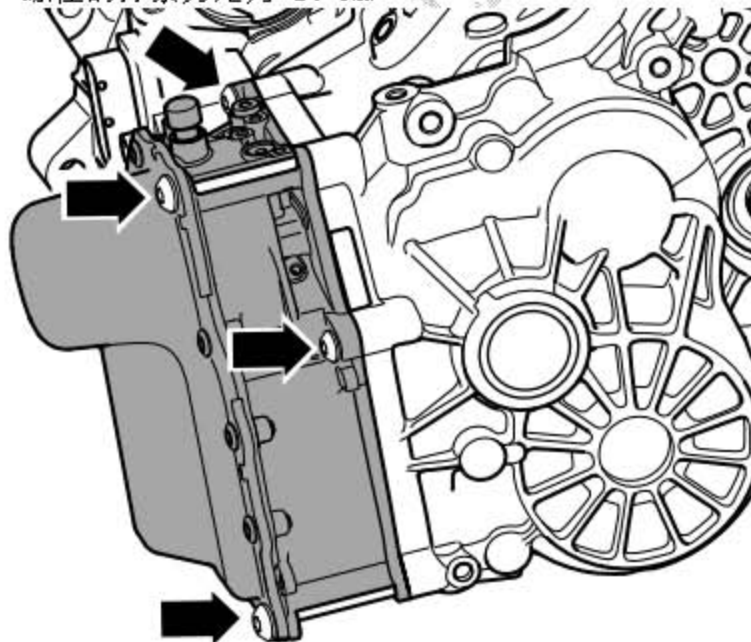

11). 此时应确保推杆正确的位于接合杆定位槽中。

12). 向外拉推杆, 直至推杆位于定位槽中。可以用一个弯曲的焊接钩将推杆归位。



- 13). 再次检查推杆的位置。推杆位置错误会导致机械电子单元损坏。
- 14). 将固定离合器接合杆的装配杆缓慢地取出，并将两个离合器接合杆安装到挺杆上。



提示

不可迅速的释放离合器，如果把离合器接合杆“猛撞”向机械电子单元，会激活离合器的自动调整功能。

- 15). 安装变速箱输入轴转速传感器 -G182-到变速箱壳体上。

● 传感器必须和其夹板一起全部紧贴在变速箱壳体上。如果传感器“松动”，

- 16). 更换机械电子单元。

提示

如果不能立刻安装变速箱，请不要从机械电子单元的排气口上拔下密封塞子。

16. 安装双离合器变速箱机械电子单元-J743-；（变速箱已安装）

所需要的专用工具和维修设备

- ◆ 导向销

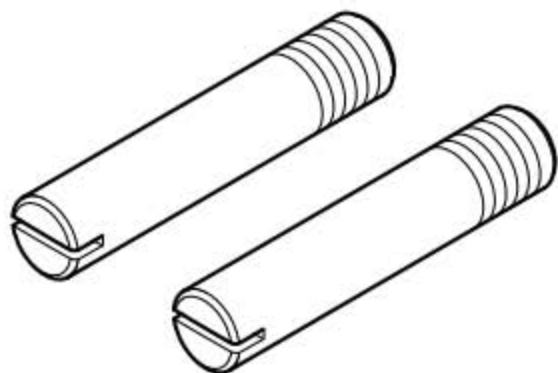

- ◆ 扭矩扳手（5 - 50 Nm）



前提条件

装配杆插在离合器操纵杆和变速箱壳体之间，顶开离合器操纵杆。

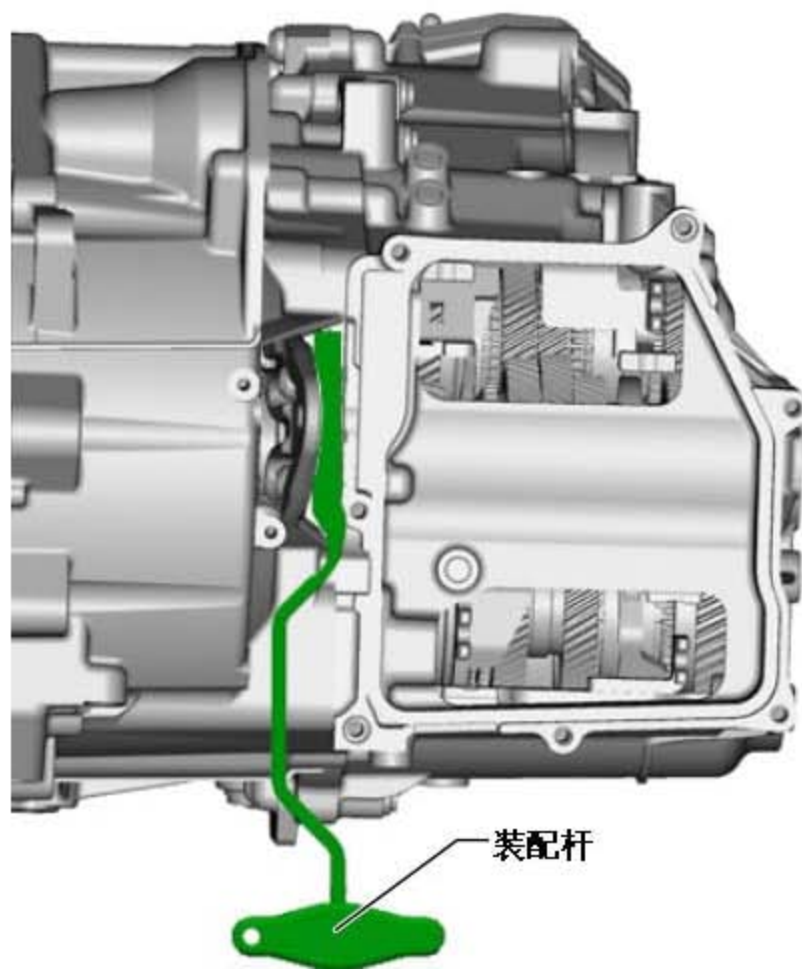

提示

已经给“新的”双离合变速箱机械电子单元 -J743-正确加注液压油。

提示

确保所有换挡拨叉位于 -N-，“中部”，并挂入变速箱空挡。

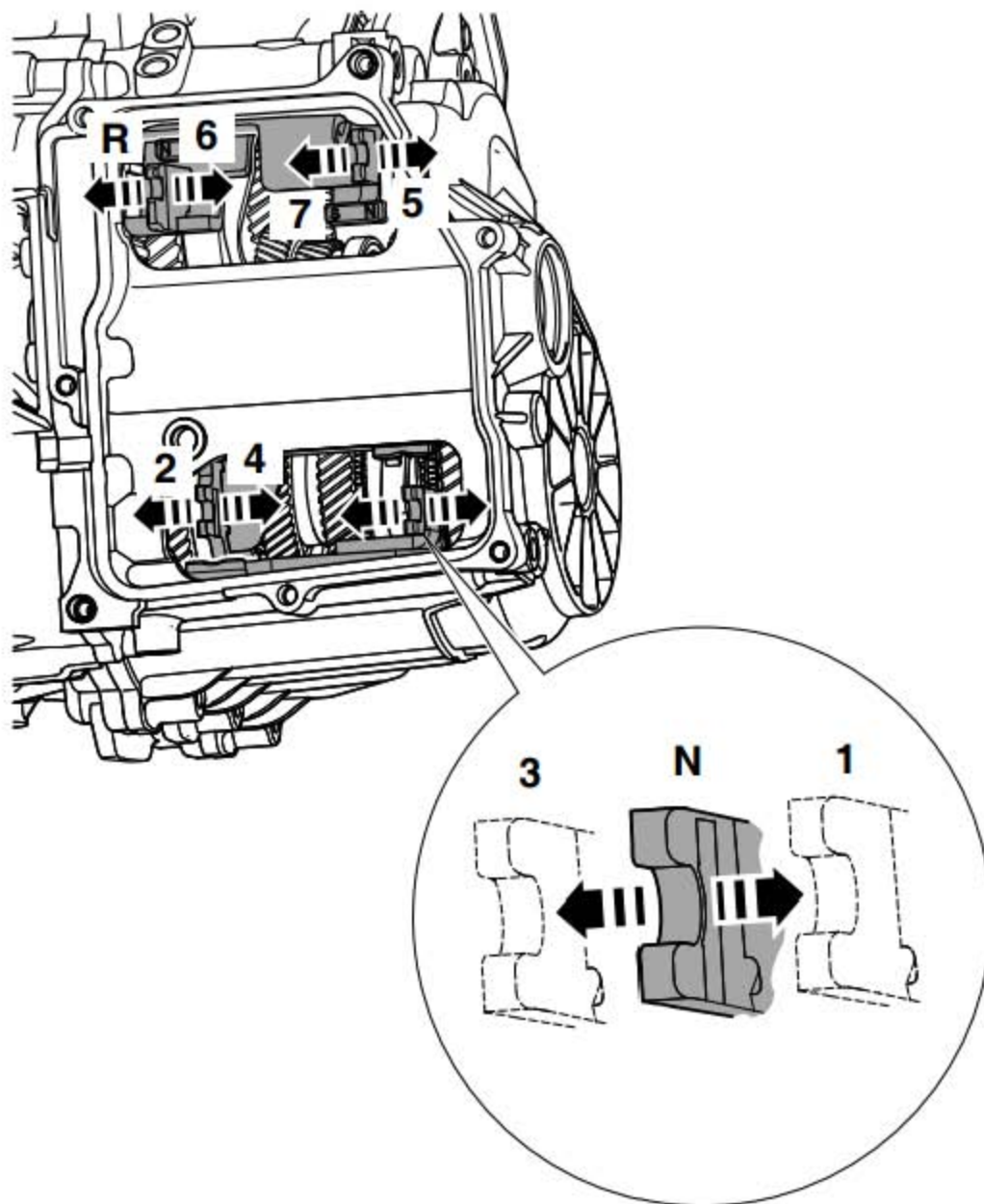

图中字符代表含义

N). 怠速 / 变速箱空挡 “位于中部”

R). 倒车挡

1). 第一挡

2). 第二挡

3). 第三挡

4). 第四挡

5). 第五挡

6). 第六挡

7). 第七挡

工作步骤

1). 首先必须逐个检查 4 个换挡拨叉。

每个换挡拨叉有 3 个位置：“挂挡 - 空挡 - 挂挡”。

2). 依次将换挡拨叉挂入每个位置一次。挂出所有挡位，并再次将换挡拨叉挂入“中间位置”。

提示

略微转动车轮，以便可以轻松切换换挡拨叉。

当心！

谨慎操作。如果从机械电子单元中撬出挡位调节器，请注意不要损坏传感器。

提示

- ◆ 调节换挡调节器的位置，使其位于“中间位置”，否则变速箱不能运行！
- ◆ 请注意 4 个挡位调节器的凸出距离(下图 A 所示)均为 25 毫米。

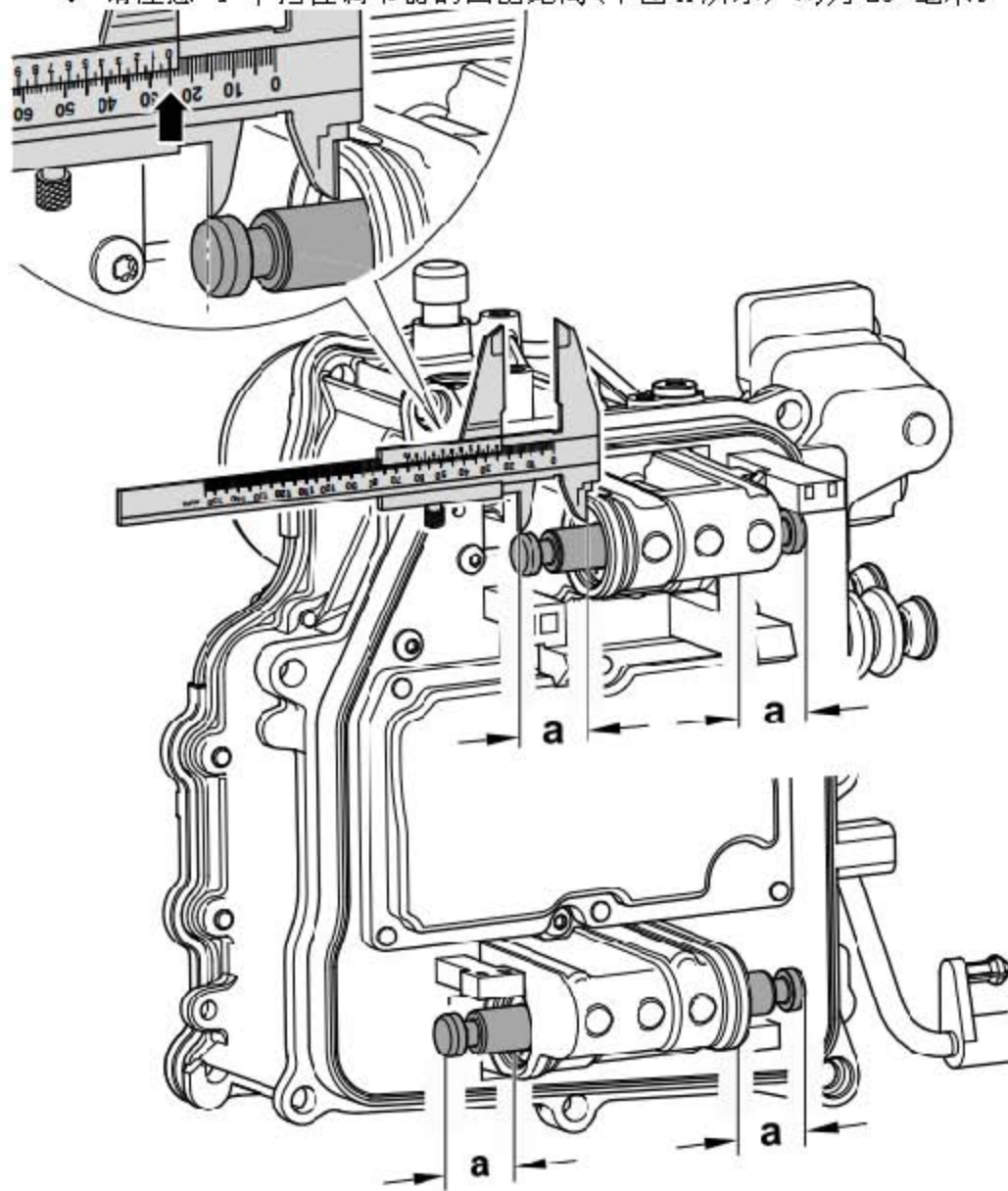

- 3). 清洁机械电子单元的密封表面，并检查密封件是否粘牢。
- 4). 注意机械电子单元上的离合器推杆。

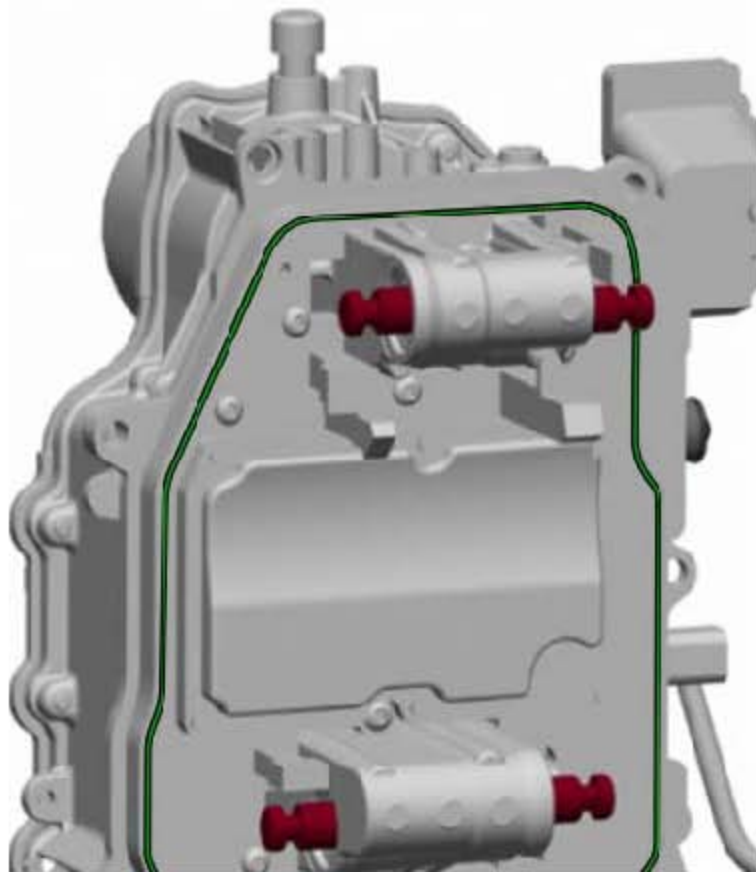

- 5). 将导向销拧入图中所示的螺栓孔中。导向销在安装机械电子单元时可以用作导轨。将挡位调节器“插入”换挡拨叉的开口中。
- 6). 注意换挡操纵杆。

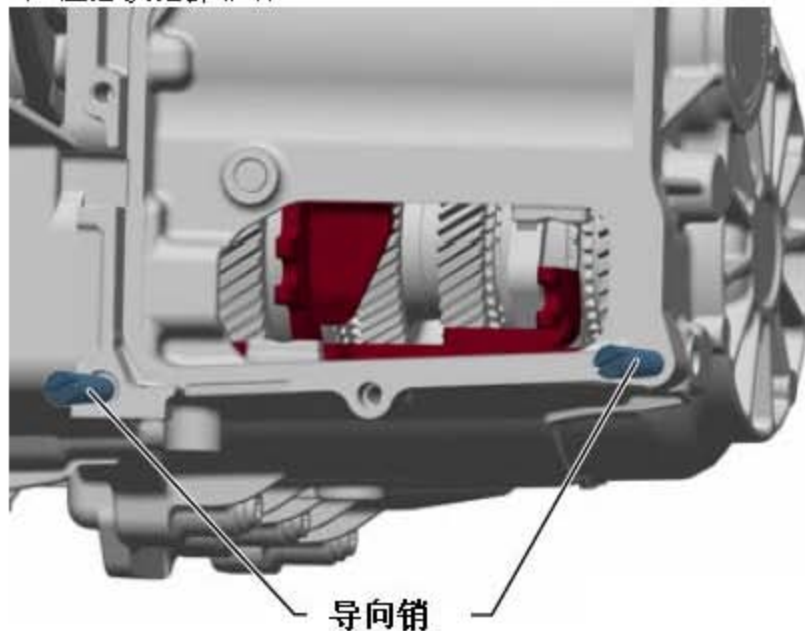

- 7). 通过导向销(下图箭头所示), 安装机械电子单元。
- 8). 用手拧紧除导向销之外的其它螺栓。

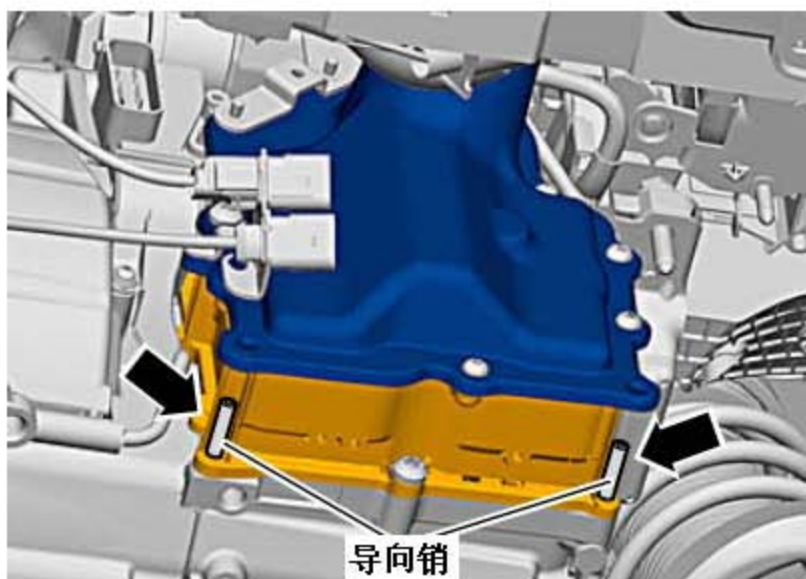

提示

- ◆ 每次拆卸后更换新螺栓。
- ◆ 在取出导向销前拧紧已安装的螺栓, 以便固定机械电子单元-J743-。

- 9). 取出导向销, 并拧紧其它新的固定螺栓(下图箭头所示)(共 7 个)。
螺栓的拧紧力矩为 10 Nm

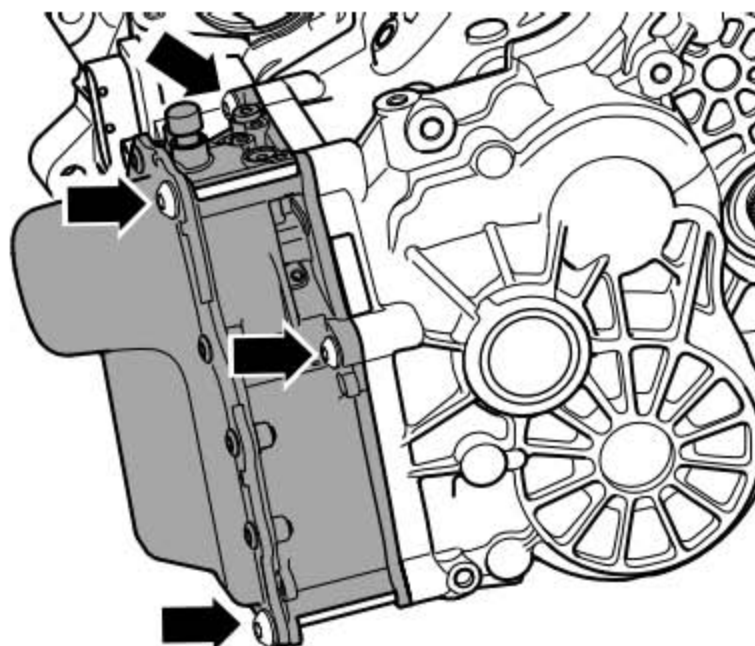

- 10). 此时应确保推杆正确的位于接合杆定位槽中。
- 11). 向外拉推杆，直至推杆位于定位槽中。
- 12). 可以用一个弯曲的焊接钩将推杆归位。



- 13). 再次检查推杆的位置。推杆位置错误会导致机械电子单元损坏。将固定离合器接合杆的装配杆缓慢地取出，并将两个离合器接合杆安装到挺杆上。



提示

不可迅速的释放接合杆，如果把离合器接合杆“猛撞”向机械电子单元，会激活离合器的自动调整功能。

- 14). 安装变速箱输入轴转速传感器 -G182-到变速箱壳体上。
 - 传感器必须和其夹板一起全部紧贴在变速箱壳体上。如果传感器“松动”，更

换机械电子单元。

- 15). 从排气口上拔下塞子，并安装排气软管。
- 16). 重新装上所有支架和导线。
- 17). 安装机械电子单元的插头。

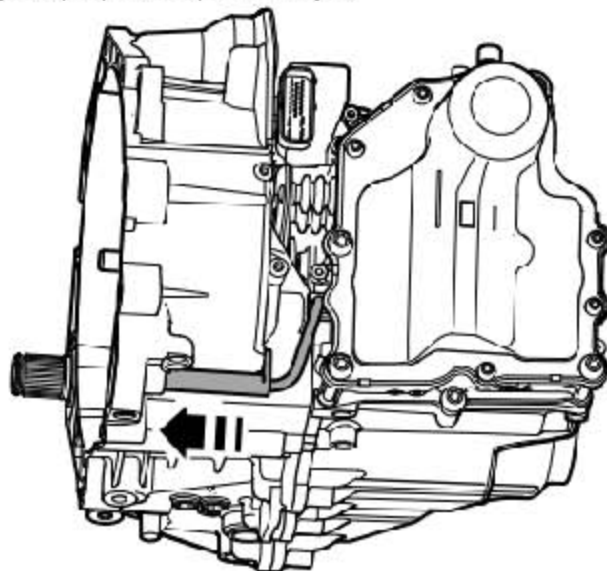

- 18). 安装离合器接合杆上方的盖板。

螺栓的拧紧力矩为 8 Nm

- 19). 加注变速箱齿轮油。

其余安装工作按倒序进行。

- 20). 加注冷却液。
- 21). 安装发动机底部隔音垫。
- 22). 进行基本测量。

