

8. 运输变速箱

所需要的专用工具和维修设备

- ◆ 钩环

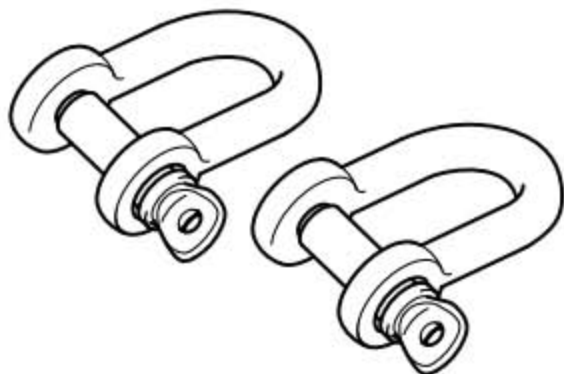

提示

为运输自动变速箱和安装变速箱定位件，可使用专用工具。

- 1). 运输时防止液力变矩器掉落，使用一根金属板(下图 A 所示)固定住。

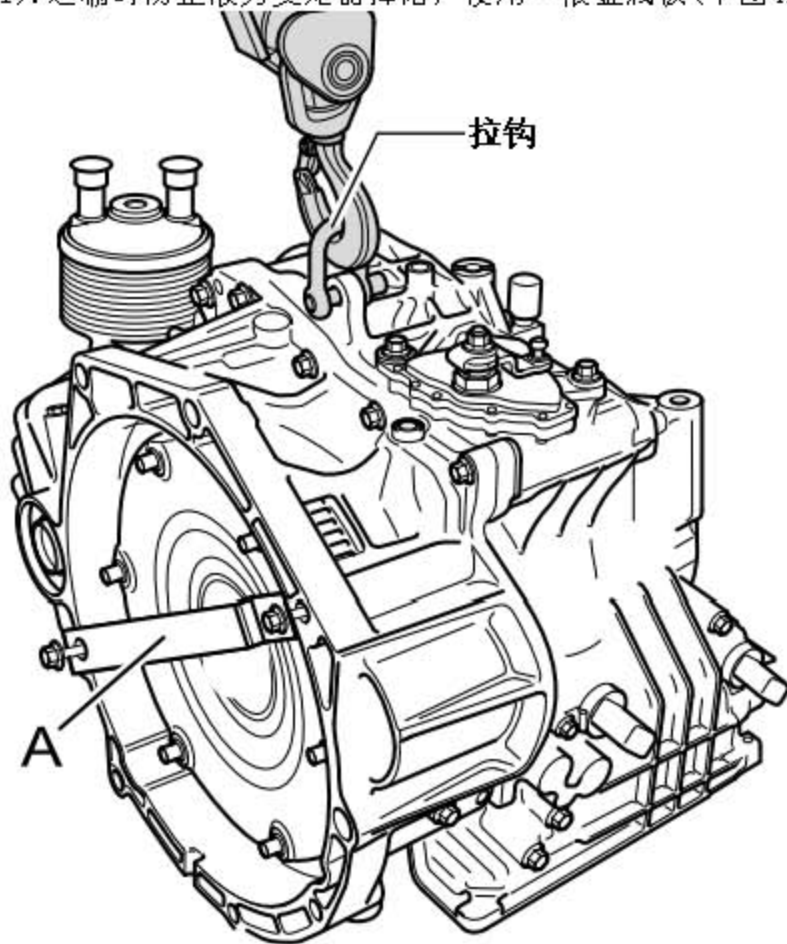

9. ATF 油冷却器

9.1 ATF 油冷却器 - 装配一览

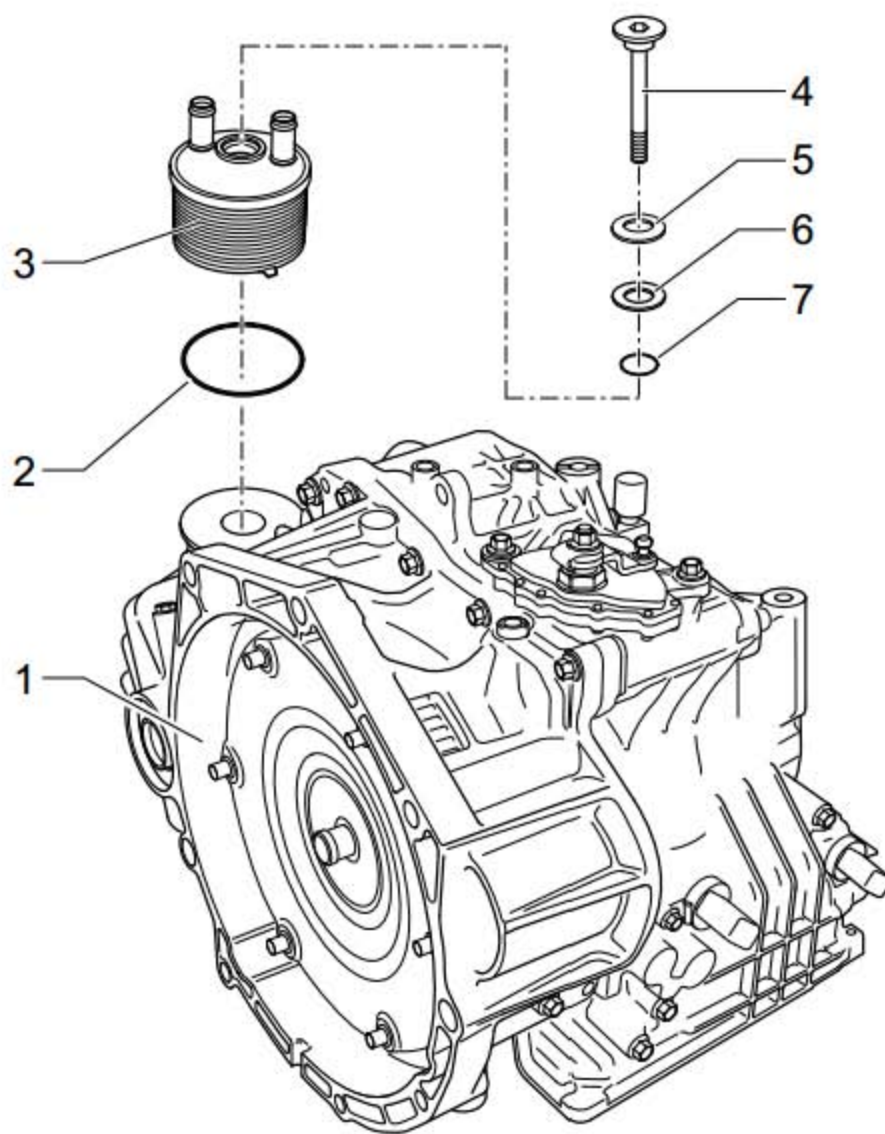

- 1). 变速箱壳体
- 2). 圆形密封圈, 每次要更换
- 3). ATF 油散热器
- 4). 螺栓, 36 Nm
- 5). 碟形弹簧, 安装位置: 安装时必须放在垫圈上, 向外拱的侧面朝上。
- 6). 垫圈
- 7). 圆形密封圈, 每次要更换

ATF 油冷却器的安装位置

- 1). 在安装 ATF 油冷却器(下图 1 所示)时, 将凸缘(下图箭头 B 所示)装到变速箱壳体的开口中。

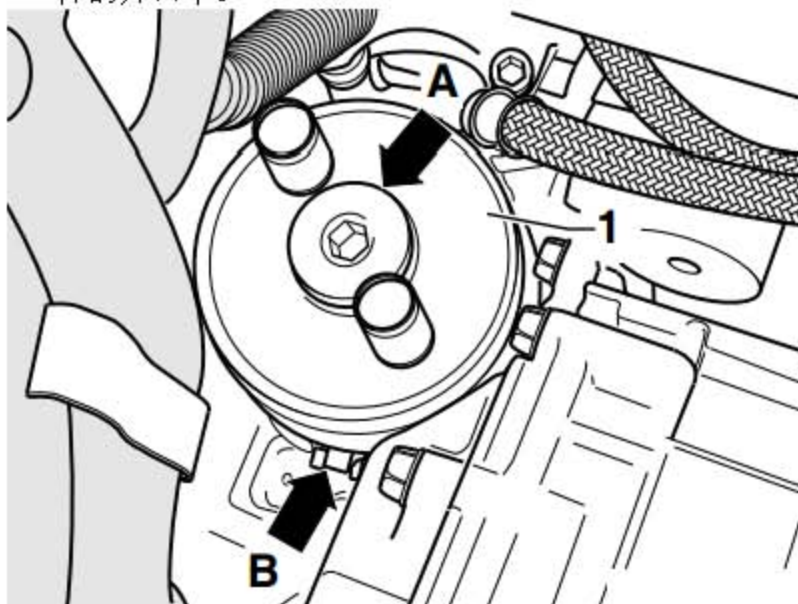

LAUNCH

10. 检查 ATF 油油位并进行相应的添加

所需要的专用工具和维修设备

- ◆ 扭力扳手



- ◆ 旧油收集和抽吸设备

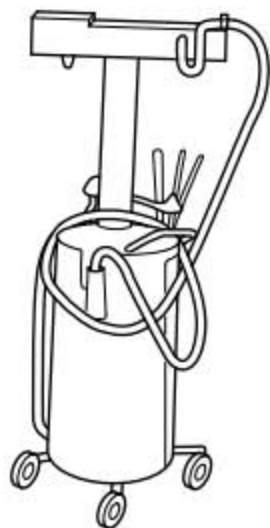

- ◆ 车辆诊断仪

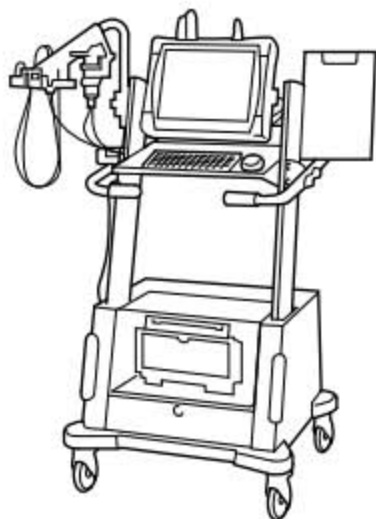

◆ 车间起重机收集盘

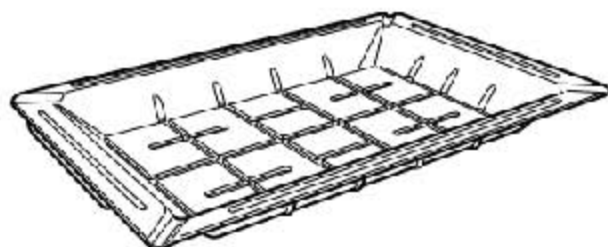

◆ 机油加注装置的转接头

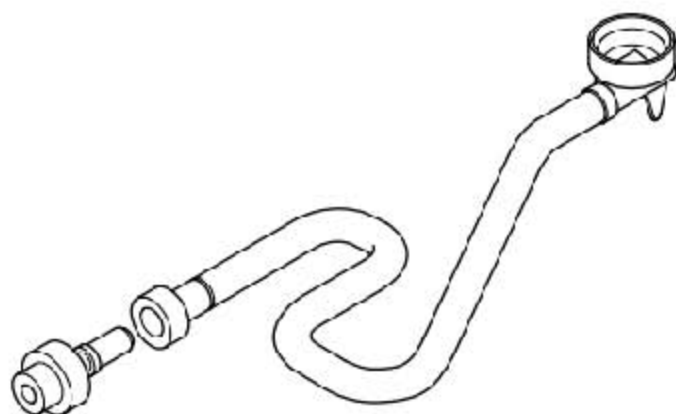

◆ 转接头

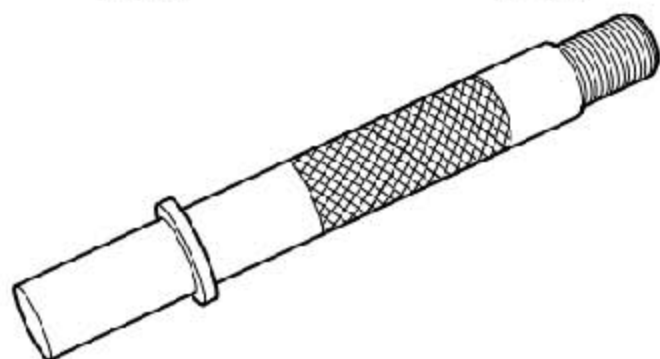

- 1). 如果要检查 ATF 液位，那么每次要更换用于检查 ATF 油的螺塞的密封环(下图箭头所示)。

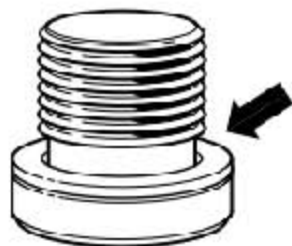

10.1 检测 ATF 油油位

1). 关闭发动机。

ATF 油测量温度：显示 35℃ 到 45℃：

2). 拆下油底壳上用于 ATF 油检查的螺塞。

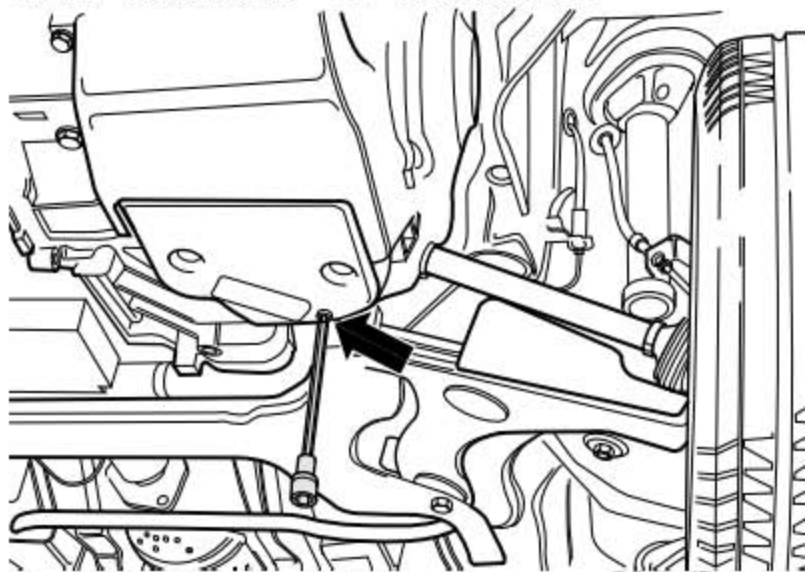

3). 溢流管中的 ATF 油流出。

ATF 从这个孔中滴落：

4). 无须添加 ATF 油。

5). 用 15 Nm 的力矩将螺塞连同新的密封环一起拧紧。

如果没有 ATF 从这个孔中滴落：

6). 添加 ATF 油。

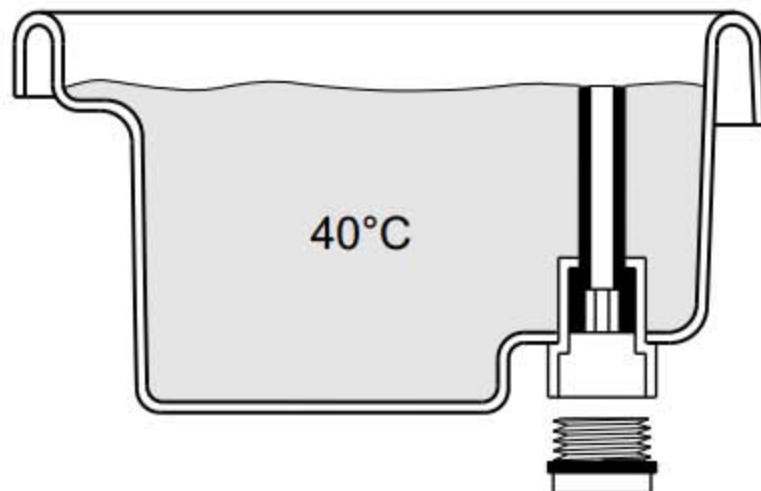

10.2 添加 ATF 油

- 1). 在发动机“运转的”条件下，用手旋入 ATF 油加注适配接头。
- 2). 加注 1 升 ATF 油。
- 3). 从离合器上快速拉下 ATF 油加注适配接头，并且检查：



如果这时有 ATF 油从适配接头孔中流出：

- 4). 无须添加 ATF 油。
- 5). 排出 ATF 油，直到 ATF 油滴落。
- 6). 用 15 Nm 的力矩将螺旋塞连同新的密封环一起拧紧。ATF 油检查到此结束。

如果无 ATF 油滴下：

- 7). 则必须添加一升的 ATF 油。

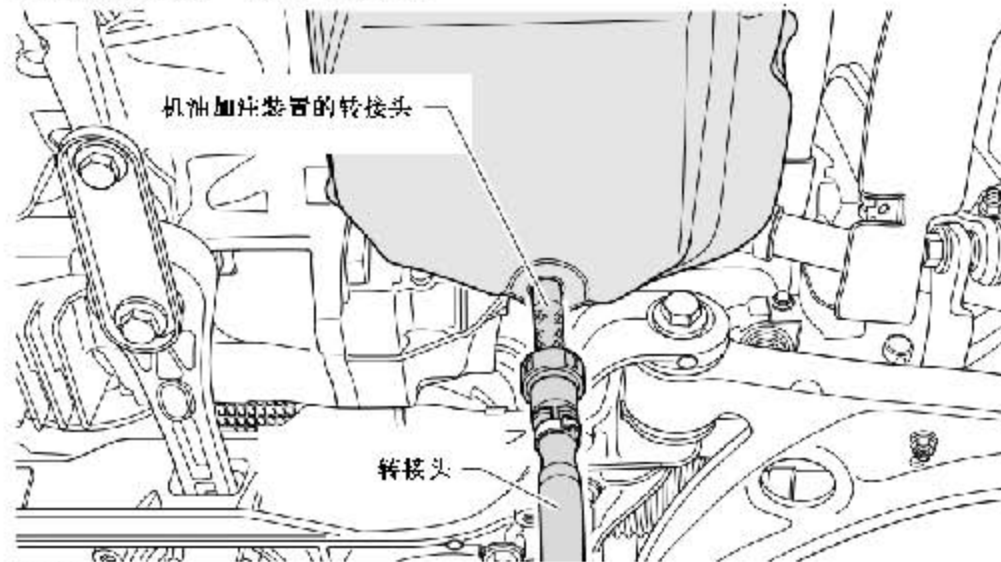

注意！

ATF 油加注过少或过多都会影响变速箱的功能。如果缺少量达 2 升，应该仔细检查变速箱是否渗漏。

10.3 排放 ATF 油并加注

- 1). 关闭发动机。
- 2). 拆下油底壳(下图箭头所示)内用于检查 ATF 油油位的螺旋塞。

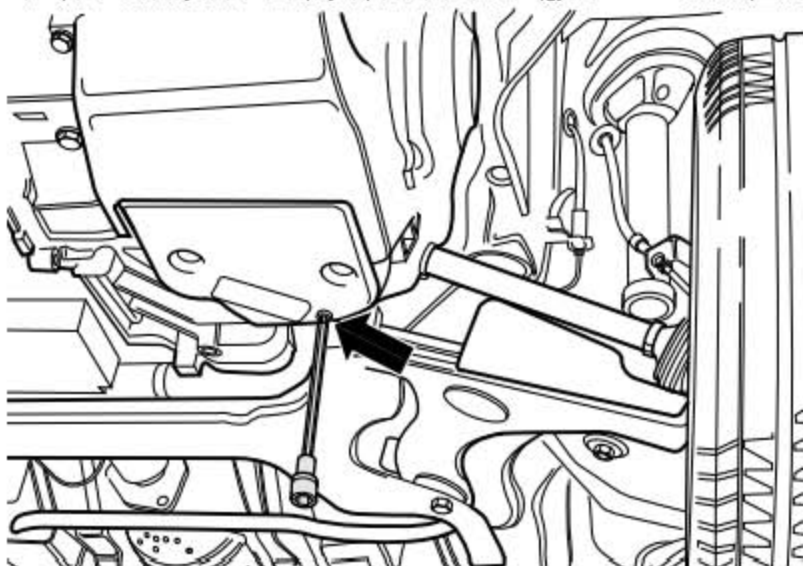

- 3). 穿过检查孔拧下溢流管(下图 1 所示)。
- 4). 排放 ATF 油。
- 5). 安装溢流管。
- 6). 用手安装并拧紧螺塞。
- 7). 通过加注管加注 3 升 ATF 油。
- 8). 起动发动机, 将换档杆切换到各个档位一次, 每个档位必须停留约 10 秒钟的时间。
- 9). 然后检测 ATF 油油位并进行相应的添加。

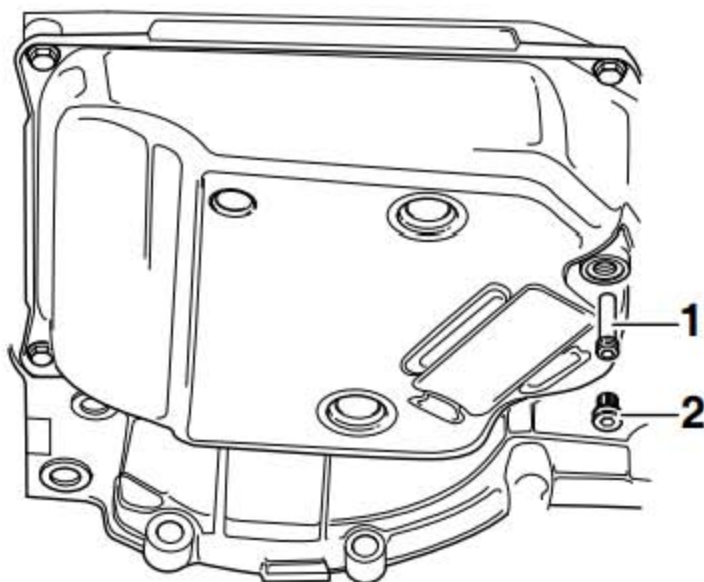

11. 更换换档轴的油封

所需要的专用工具和维修设备

◆ 压块

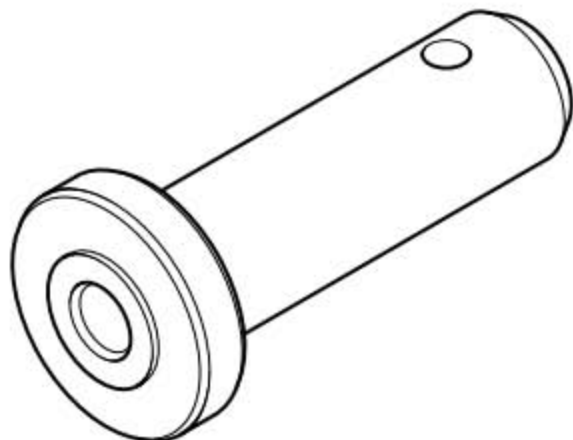

- 1). 拆下多功能开关 -F125-。
- 2). 将换档轴的油封用螺丝刀小心撬出。同时不得损坏换档轴。
- 3). 将新的油封用压块压入极限位置，此时油封不得歪斜。
- 4). 调整多功能开关 -F125-。

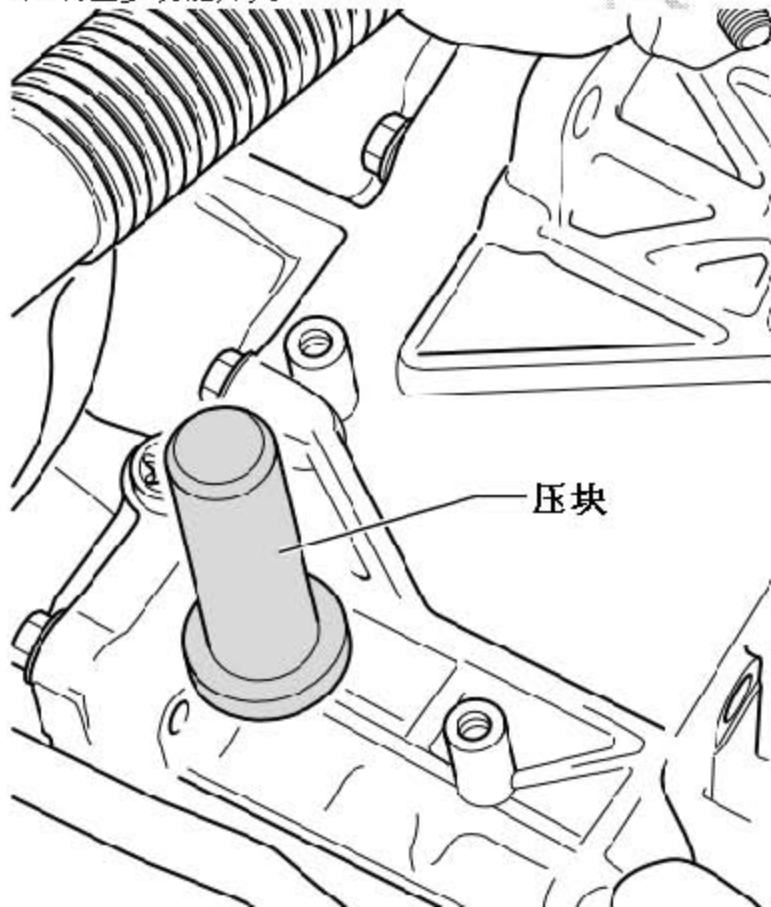

12. ATF 油 - 油底壳

12.1 拆卸和安装 ATF 油油底壳

所需要的专用工具和维修设备

- ◆ 收集盘

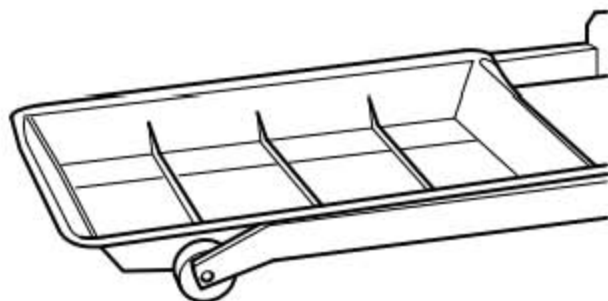

- ◆ 扭矩扳手

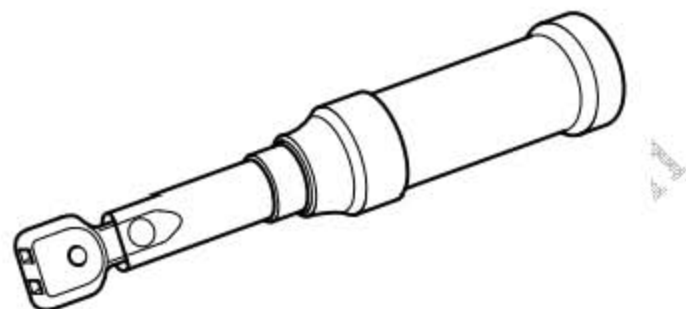

12.1.1 拆卸

- 1). 将收集盘放在下面。
- 2). 旋出 ATF 油检查螺塞(下图 A 所示)。
- 3). 旋出溢流管(下图 C 所示)，然后排除剩余的 ATF 油。

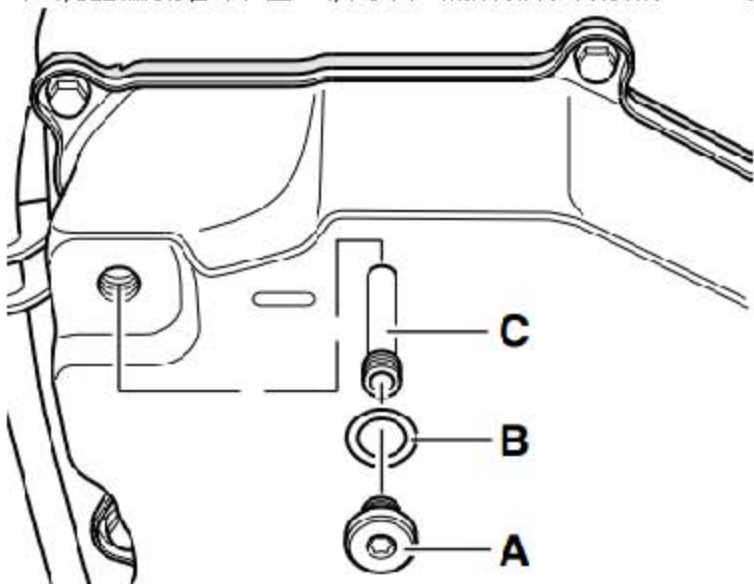

- 4). 以对角线方式松开油底壳螺栓(下图箭头所示)。
- 5). 将油底壳与密封件一起取下。

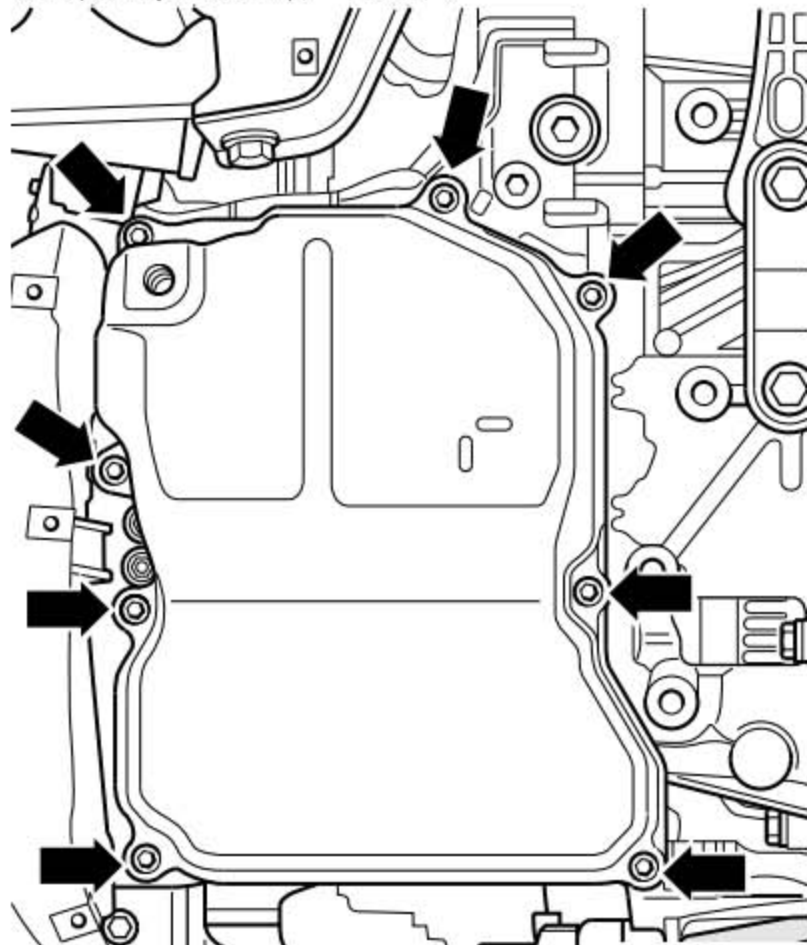

12.1.2 安装

安装以倒序进行。同时要注意下列事项:

- 1). 清洁油底壳凹槽内的两个永久性磁铁。注意,永久性磁铁的平面处应紧贴在油底壳凹槽内。
- 2). 安装油底壳及新密封件。
- 3). 注意油底壳密封件的正确安装位置。
- 4). 在安装油底壳时不得夹住管线。
- 5). 以对角线方式分多步拧紧油底壳螺栓(下图箭头所示)。

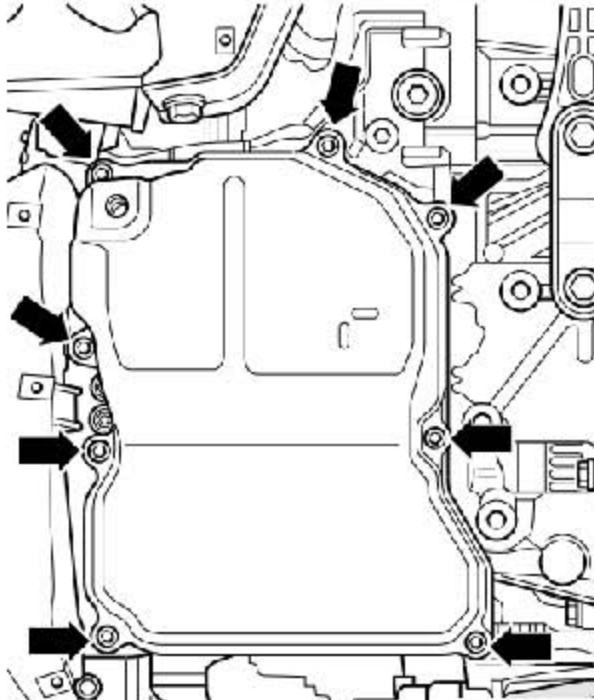

- 6). 旋入溢流管(下图 C 所示)。
- 7). 更换检查螺塞(下图 A 所示)的密封环(下图 B 所示)。
- 8). 加注 ATF 油,并且检查 ATF 液位。
- 9). 将检查螺塞(下图 A 所示)和新密封环(下图 B 所示)拧上。

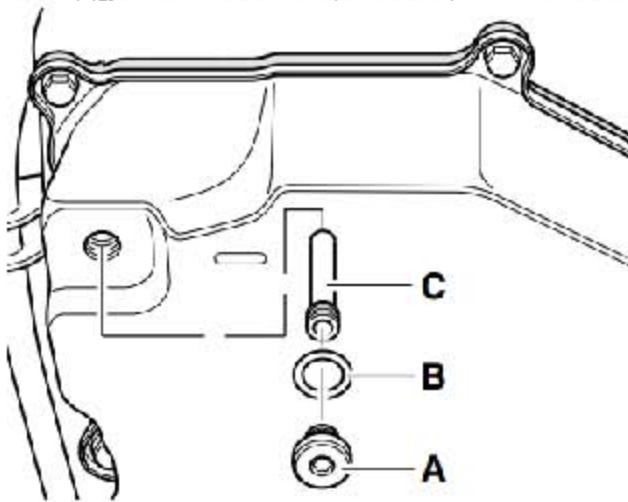

13. 滤油网

13.1 拆卸和安装滤油网

13.1.1 拆卸

- 1). 拆下油底壳。
- 2). 旋出滤油网螺栓(下图箭头所示)。
- 3). 将滤油网(下图 A 所示)从滑阀箱上拆下。

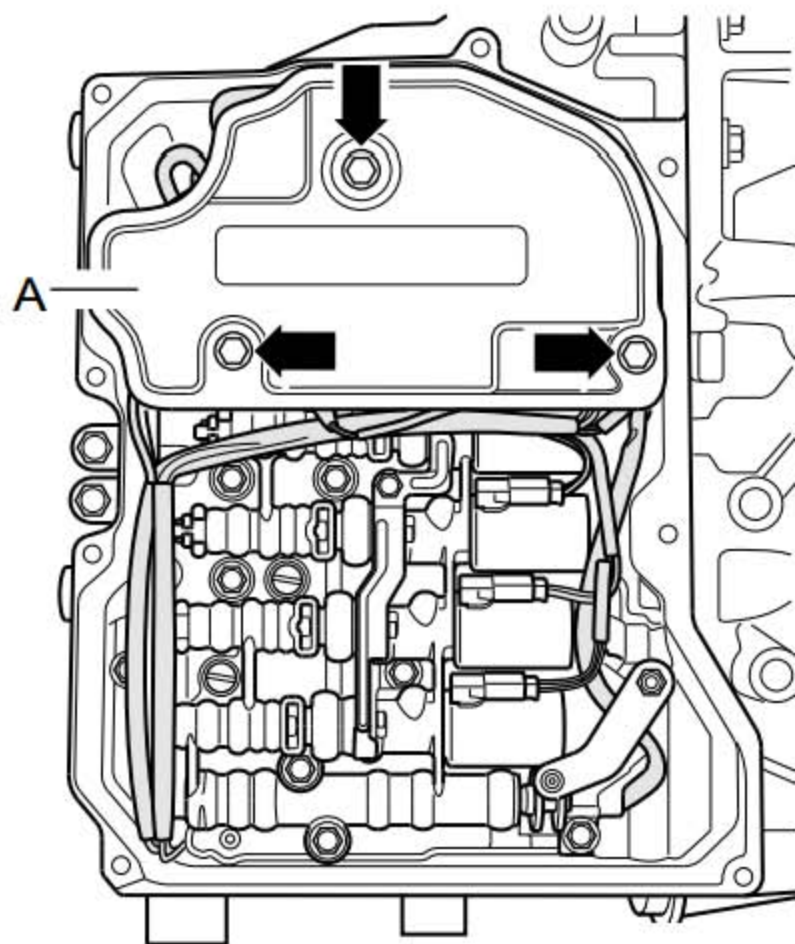

13.1.2 安装

- 1). 将滤油网凸肩上的密封件薄薄地涂上一层 ATF 油。
- 2). 在密封件松动或损坏时必须更换滤油网。
- 3). 将滤油网(下图 A 所示)装到滑阀箱上并且拧紧螺栓(下图箭头所示)。
- 4). 安装油底壳。
- 5). 加注 ATF 油, 并且检查 ATF 油液位和添加 ATF 油。

